



# COUVET

Un ancien responsable de la commission scolaire est accusé d'avoir détourné 90 000 francs. >>> **PAGE 11**

>>>  
**134**  
offres



# L'EXPRESS

FEUILLE D'AVIS DE NEUCHÂTEL, FONDÉ LE 2 OCTOBRE 1738

arc  
PRESSE

JA 2002 NEUCHÂTEL

Samedi 8 mars 2008 • www.lexpress.ch • N° 56 • CHF 2.50 / € 1.60

## FOOTBALL

### Xamax en quête de rachat



ARCHIVES CHRISTIAN GALLEY

Neuchâtel Xamax se doit de repartir dans la bonne direction (celle de la victoire) en accueillant demain Aarau (16h). Or, les «rouge et noir» n'ont guère brillé jusqu'à présent face aux «petits»... >>> **PAGE 21**

# Toutankhamon fait sensation à Zurich



KEYSTONE

**EXPOSITION** Des organisateurs de concerts ont reconstruit à Zurich les chambres mortuaires du pharaon Toutankhamon, grandeur nature. Ils visent ainsi à donner au visiteur la sensation de la découverte du tombeau. >>> **PAGE 18**

## RAIL

### CFF Cargo biffe 401 postes

En raison des mauvais résultats de 2007, qui a vu une perte de 190 millions de francs, CFF Cargo supprimera 401 postes d'ici à fin 2008. Les sites de Bellinzone, Bâle, Fribourg et Bienne sont les plus touchés. Dans la capitale seelandaise, quarante-six des 150 employés devront aller travailler à Yverdon. >>> **PAGE 25**

## Ski



ARCHIVES RICHARD LEUENBERGER

**Camps de l'ESRN** Certains élèves de l'école secondaire n'ont pas eu de camp de ski l'an passé. Idem cette année. En cause, le rééquilibrage des classes à chaque rentrée scolaire. >>> **PAGE 9**

## Design

**Rodolphe Cattin** Le designer chaux-de-fonnier va réunir toutes ses activités de design et de production horlogère au centre-ville de Neuchâtel. Rencontre. >>> **PAGE 4**



DAVID MARCHION

## SANTÉ PUBLIQUE

### Pour faire valoir son droit de patient

Dans le canton de Neuchâtel, la Loi de santé permet aux personnes s'estimant lésées dans leurs droits de patients de saisir l'autorité de conciliation en matière de santé. Selon le médecin can-

tonal, si certains patients «veulent juste pousser un coup de gueule», il arrive quand même que cela débouche sur des plaintes et sur des fautes avérées. >>> **PAGE 3**

## CARICATURES

### Dürrenmatt et Xamax

Le Centre Dürrenmatt édite une série de cartes postales qui montrent des caricatures de footballeurs réalisées par le dramaturge. Gilbert Facchinetti évoque le goût pour le football du grand écrivain. >>> **PAGE 17**

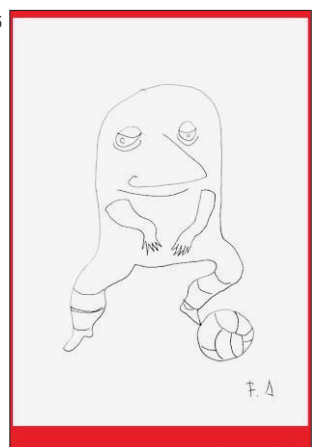

F. A.

PUBLICITÉ

AVEC CONTRÔLE DE LA TRACTION,  
ET UN PLAISIR SANS FREIN.

Alfa 147



Auto-Fila Ch. de Treycovagnes 7 1400 Yverdon 024 447 27 27 Garage Proietti SA Bd des Eplatures 51 2300 La Chx-de-Fonds 032 924 54 44  
GPS Automobiles Rue des Gouttes-d'Or 78 2000 Neuchâtel 032 725 12 12

**SOMMAIRE** ■ Forum 2 ■ Cinés 15 ■ Divertissement 16 ■ A votre service 30 ■ Carnet 31 ■ Annonces classées 32 ■ TV 33-35

Rue de la Pierre-à-Mazel 39, 2002 Neuchâtel / Tél 032 723 53 00 ■ Abonnements 032 723 53 90 ■ Rédaction 032 723 53 01 - Fax 032 723 53 09 - E-mail: redaction@lexpress.ch ■ Annonces 032 729 42 42 - E-mail: neuchatel@publicitas.ch



9 771660 745006 6 00 10

## LA QUESTION D'HIER

### Les CFF ont-ils raison de renforcer la sécurité des contrôleurs?

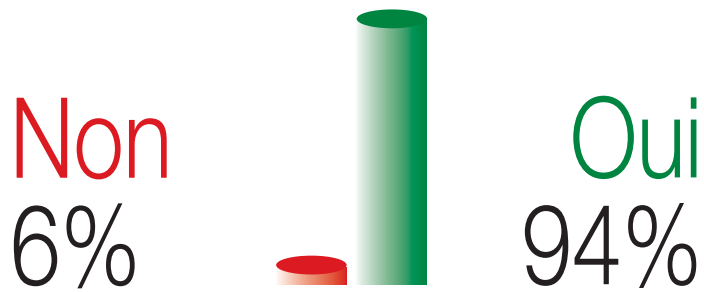

«Oui, malheureusement...»

**Christophe Beuret** /Môtiers

Il serait tellement plus agréable de répondre non à cette question; car si on



pouvait y répondre non, cela signifierait que tous les passagers ont leur billet et sont respectueux des autres passagers, des contrôleurs et du matériel... Malheureusement, ça n'est pas le cas, et compte tenu du comportement d'une minorité d'individus, oui, il est nécessaire de renforcer la sécurité des contrôleurs.

Anonyme

D'une part, il est compréhensible que l'employeur se soucie de l'intégrité corporelle et morale de ses employés. D'autre part, il serait triste de voir les CFF engager des «gorilles» pour escorter les contrôleurs. Mais bon, s'il faut en arriver là... Par ailleurs, on montre beaucoup de trop de mansuétude envers les crapules qui imposent leur loi dans le domaine public.



## Le clin d'œil du lecteur

Cette photo est proposée par **Pascaline Salvi**, de Neuchâtel.

*Vous aussi faites-nous part de vos coups de cœur. Poétiques, drôles ou inédites, vos images peuvent être téléchargées sur les sites: [www.lexpress.ch](http://www.lexpress.ch), [www.limpartial.ch](http://www.limpartial.ch), [www.journaldujura.ch](http://www.journaldujura.ch)*

## Revue des médias

### La voiture verte, alibi des ringards

L'éditorialiste du «*Courrier*» se penche sur l'identité «verte» que veut se donner le Salon de l'automobile, qui se tient actuellement à Genève.

Vert dans la presse locale et internationale, vert à la radio et à la télévision, vert sur internet, dans les forums et dans les blogs. Vert sur son affiche et bientôt vert pour de bon dans les têtes, car comme tout mensonge répété, il deviendra bientôt vérité: le Salon de l'auto semble faire l'unanimité. (...)

L'environnement, tête d'affiche dans une foire à la benzine, c'est un mauvais gag. Les transports sont responsables de 13% des émissions de gaz à effet de serre, et cette proportion pourrait grimper à 50%. (...) Même extasiés devant les chromes aux mensurations généreuses, de moins en moins de Suisses se laisseront berner. (...) Que dirait-on de la bagnole si elle débarquait aujourd'hui? On exposerait sa toxicité, sa dangerosité, sa vitesse inutile, la quantité phénoménale d'énergie nécessaire à sa construction et à son utilisation. On s'inquiéterait de son recyclage. On évoquerait «la santé publique», on la classerait parmi les causes de mortalité. On invoquerait le «droit individuel» à ne pas inhaler passivement ses miasmes carburés. Mais jamais on laisserait la bagnole dominer nos vies comme elle les gouverne aujourd'hui.

Alors à défaut de pouvoir libérer nos villes et soigner la société de l'un de sespires maux, que celle-ci soit au moins épargnée du mensonge de l'auto écolo, alibi futuriste d'un salon qui se ringardise à mesure qu'il cherche à se teindre en vert.

## LA QUESTION DU JOUR

### La Journée de la femme est-elle toujours nécessaire?

**VOTEZ** par SMS (envoyez «ARCOUI» ou «ARCNON» au numéro 939) ou sur nos sites internet ([www.lexpress.ch](http://www.lexpress.ch) ou [www.limpartial.ch](http://www.limpartial.ch)).  
**RÉAGISSEZ** par mail ([forum@lexpress.ch](mailto:forum@lexpress.ch) ou [forum@limpartial.ch](mailto:forum@limpartial.ch)), par SMS (envoyez «ARC» votre message, signature» au numéro 939) ou sur nos sites. Fr. 0.50 par SMS



**Nicole Baur** /Future cheffe de l'Office de la politique féminine et de l'égalité du canton de Neuchâtel

Oui, cette journée sert à rappeler que la question de l'égalité n'est pas résolue. Dans certains pays, les femmes n'ont tout simplement pas les mêmes droits que les hommes. Les manifestations organisées à cette occasion permettent de sensibiliser l'opinion aux inégalités, à commencer par les inégalités des chances et salariales. Il reste beaucoup de domaines où les femmes sont préférentiellement, notamment la violence conjugale. Parler «égalité» revient aussi à évoquer la situation des familles monoparentales, où c'est le plus souvent la mère qui assume seule une charge très lourde dans un contexte de grande précarité. /cfa

## COURRIER DES LECTEURS

### Stop à l'excision!

A la suite d'un article sur l'excision paru le 23 février, ce lecteur fait part de son point de vue.

Tous ceux qui viennent chez nous doivent être conscients du fait que (...) s'ils veulent rester, ils doivent s'intégrer complètement. Comme les croyances religieuses sont affaire personnelle, ils doivent renoncer à toute pratique religieuse, usage ou coutume qui ne soit pas compatible avec nos lois et nous n'avons aucune concession à leur faire, sinon leur accorder le droit de disposer d'un lieu de culte et de rencontre (...). Ainsi, de nombreux rites, usages et coutumes souvent aussi cruels qu'irrationnels qui avaient force de loi il y a deux ou trois millénaires, n'ont absolument plus leur place dans la société d'aujourd'hui, où la soumission traditionnelle de la femme a fait place à l'égalité des droits et libertés de tous.

Ainsi en est-il de l'excision

qui, à travers les souffrances qu'elle inflige à la femme, n'est rien d'autre qu'un moyen de mieux la soumettre à la domination et à la vanité de l'homme. Ainsi donc, est-il évident qu'elle constitue une grave violation des droits humains, c'est-à-dire un viol, exactement au même titre que n'importe quelle autre atteinte à la vie sexuelle, donc une grave atteinte à l'intégrité physique, psychique, intellectuelle et morale, une mise en condition et une atteinte au développement de la personnalité ainsi qu'au droit de choisir librement l'orientation de sa vie. Et l'on se demande alors pourquoi l'on n'interdit pas aussi la circoncision?

**LOUIS DUCOMMUN**  
LA CHAUX-DE-FONDS

### Du rire aux larmes

Cette lectrice relate la mésaventure suivante.

Me promenant dans les rues d'Avenches, j'aperçois à la devanture d'une boutique un

très joli manteau matelassé tout blanc en tricot. Le prix? Pas vraiment inscrit dans mon budget, alors je passe... mais il m'a tapé dans l'œil et finalement, je m'offre ce plaisir imprévu... Je ne l'ai alors porté qu'à deux ou trois occasions quand je lui fais prendre l'air le 6 janvier à l'occasion de la dernière soirée de la «Revue Cuche & Barbezat», à Neuchâtel. Que du plaisir, trois heures de rire aux larmes. On boit entre amis un petit verre avant de sortir. Changement de décor, changement d'ambiance: je dois me rendre à l'évidence, mon manteau a disparu de la patère où je l'avais posé. Mes recherches sont inutiles... On l'a tout simplement emporté et ce ne peut être le fruit du hasard, il ne ressemble à aucun autre! (...) Après avoir tenté en vain de digérer ce qui restera un triste souvenir, j'ose espérer que ces lignes provoqueront peut-être un revirement du ou de la coupable, sait-on jamais?

**ANNE-MARIE ULDRY, NEUCHÂTEL**

## Délits News



**ANDRÉ KLOPFENSTEIN**  
[aklopfenstein@lexpress.ch](mailto:aklopfenstein@lexpress.ch)

## Oh H, oh C, oh HCC!

Permettez-moi, chers amis du hockey sur glace, de la saucisse de veau et du thé rhum, de vous narrer ces quelques souvenirs d'enfance. C'était en 1965. Alors que les forces armées américaines rencontraient de grosses difficultés dans les jungles épaisses du Vietnam, Daniel Piller, qui portait le numéro 9 ainsi qu'un terrible crochet du gauche à la mâchoire d'un acariâtre défenseur bernois qui lui avait fait «fuck», finissait en prison, ma mère, elle, fidèle supportrice également, mais de Michel Turler uniquement, futur grand serveur de café au Puck Club comme tout le monde le sait, ma mère donc, commençait à perdre, à défaut du match, les eaux.

Ses mêmes eaux qui, par une température avoisinant les moins 10, avaient vite fait de geler, donnant ainsi naissance à une magnifique petite patinoire naturelle sur laquelle je fis mes premiers pas. C'est là que j'ai joué dans le premier bloc, mais de glace.

17'45 à l'horloge de la patinoire des Mélézes. Alors que l'Ours bernois pousse tant et plus la défense adverse dans ses derniers retranchements, ma mère pousse tant et plus le petit André hors de ses gonds.

Quelques jours plus tard, paraissait

dans «L'Impartial», cet article: Monsieur et Madame Klopfenstein ont le grand plaisir d'annoncer la naissance du petit André, magnifique glaçon de 3 kilos 450, né à la patinoire des Mélézes, 1 minute 54 avant la mort subite, que mon père s'est empressé d'aller boire à la buvette des juniors.

Voilà comment je suis devenu supporter. Supporter du HCC... Et comme disait ma grand-mère qui était entraîneuse au HC Fucking Macumba Blue Boy de Cormoret: «Si tu n'arrives pas à aiguïser tes patins, roule-les!»

Mais tout cela c'est du passé. Finie l'époque des grands mécènes. On manque de tout. De toile isolante pour les cannes, de puck dans les buts, d'attaquants et de riz au Soudan.

Mais il reste la jeunesse! La jeunesse qui est l'espoir, le renouveau! Mais combien d'enfants sont devenus obèses parce que leur entraîneur leur disait que pour devenir un bon hockeyeur, il fallait en bouffer, de la glace.

Cette jeunesse qui fume, cette jeunesse qui boit, cette jeunesse sans avenir, cette jeunesse qui n'attend plus qu'une chose: que le HCC triomphe!

Il faut libéraliser le HCC! Oh H, oh schich, oh H schichich!



## Nouvelle brochure en cours de validation à Hôpital neuchâtelois

Suite à l'unification des sept sites, Hôpital neuchâtelois vient de valider une procédure interne pour les réclamations des patients. Aucune statistique n'est disponible, mais le service juridique de l'hôpital note qu'il traite encore des affaires qui datent de plus de dix ans! /ste

## www.sanimedia.ch pour l'essentiel sur les droits des patients

Les services de santé des cantons romands ont rédigé un fascicule pour permettre à chacun d'appréhender au mieux une relation thérapeutique. Les sections «Droit», «En pratique» et «Bon à savoir» ponctuent les neuf volets de la brochure. /ste

### AUTORITÉ DE CONCILIATION

# Un espace de dialogue pour les patients

**Mal traité ou maltraité par un prestataire de soins? Le patient a le droit de se plaindre. Et de saisir une instance appropriée.**

SANTI TEROL

Le canton de Neuchâtel s'est doté d'une loi offrant aux personnes qui s'estiment lésées dans leurs droits de saisir l'Autorité de conciliation en matière de santé. Cette structure est depuis peu dirigée par Isabelle Biéri, déjà à la tête de l'Autorité de conciliation en matière de bail à loyer.

**Isabelle Biéri, l'Autorité de conciliation en matière de santé est peu sollicitée. Ce n'est pourtant pas un nouveau mécanisme de protection pour les patients?**

Cette autorité a été introduite par la Loi de santé de

1995. Nous ne disposons pas de données statistiques, mais elle traitait une quinzaine de cas par année dans ses débuts. Puis, elle a moins été sollicitée ces derniers temps. On peut dire qu'elle est en train de renaître.

**Les hôpitaux ou les associations professionnelles offrent déjà des espaces de gestion de conflits lorsque des contestations surgissent. N'est-ce pas suffisant?**

Le patient a le choix de saisir ou non ces structures internes. L'Autorité de conciliation en matière de santé est complémentaire. Parfois, il peut arriver qu'une personne n'ait pas envie de régler son problème avec l'établissement ou le prestataire qu'elle met en cause. Mon souci pour l'avenir est précisément de clarifier les différentes instances qui peuvent intervenir.

**L'autorité peut-elle travailler en pleine indépendance?**

Notre but est d'offrir un espace de dialogue entre patients et professionnels de la santé. Nous avons également la possibilité d'avancer des propositions. A l'inverse des questions de baux, qui sont régies par le droit fédéral, la conciliation en matière de santé repose sur le droit cantonal; la procédure est beaucoup moins détaillée, plus informelle. Si ce n'est qu'elle impose la composition de l'Autorité et qu'elle doit tenter la conciliation.

Concrètement, elle siège avec la présidente ou sa suppléante, un représentant des médecins et des patients ainsi qu'un représentant de la profession concernée. Puis, si la conciliation échoue, l'Autorité doit rendre un avis au Département de la santé.

**L'Autorité se limite-t-elle à certains domaines de la santé?**

Le champ est extrêmement large. Cela va du médical au pédicure, en passant par toutes les professions de soins, les pharmacies, les audioprothésistes, les opticiens ou les psychologues. L'Autorité couvre un large spectre, comme les antibiotiques... /STE

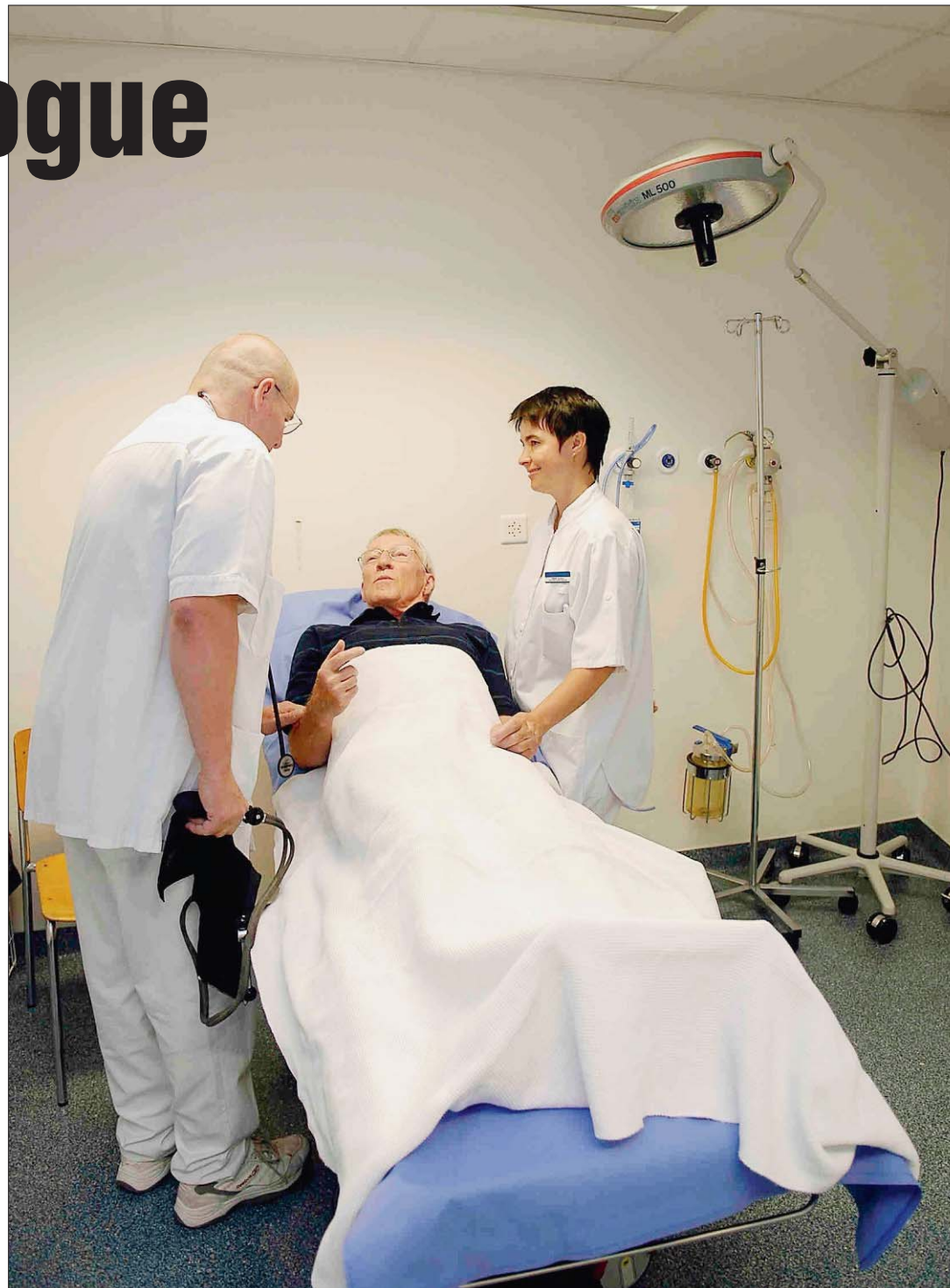

**ENTRETIEN** En matière de droits du patient, chaque canton suit sa propre politique. Mais partout, celui qui consulte a le droit d'être informé sur le traitement médical qui lui sera proposé. (CHRISTIAN GALLEY)

«Le patient a le choix de saisir ou non ces structures internes. L'Autorité de conciliation en matière de santé est complémentaire»

Isabelle Biéri

## Du simple coup de gueule à la faute avérée

«Un bon patient est celui qui sait ce qui lui arrive!» Pour anodine qu'elle paraisse, cette phrase articulée par le médecin cantonal est pourtant centrale pour la compréhension des droits du patient. «Un des droits principaux est celui d'être informé», insiste Claude-François Robert, en rappelant que «pour qu'un médecin puisse agir, il lui faut le consentement de son patient.» Car ce dernier est aussi en droit de refuser un traitement. L'accès au dossier est également au centre des droits essentiels de toute personne qui reçoit des soins. «Cela inclut de se faire donner les explications utiles», rappelle le médecin cantonal. Qui voit tout de même trois ou quatre plaintes par mois arriver sur son bureau. Pour que ces plaintes soient traitées, il faut nécessairement que l'intervention contestée soit potentiellement dommageable. «Certains patients veulent juste pousser un coup de gueule», relativise Claude-François Robert. Il arrive ainsi que des plaintes laissent planer des doutes. Si «l'hypothèse d'un dysfonctionnement perçu par le patient est avérée, le droit de pratique pourrait être remis en cause. Dans tous les cas, il faudra encore vérifier s'il existe un dommage et comment il doit être réparé», précise le surveillant cantonal de la santé. Cela pourra surprendre d'aucuns: la corporation ne passe pas pour surprotéger ses membres. Les statistiques du bureau d'expertises de

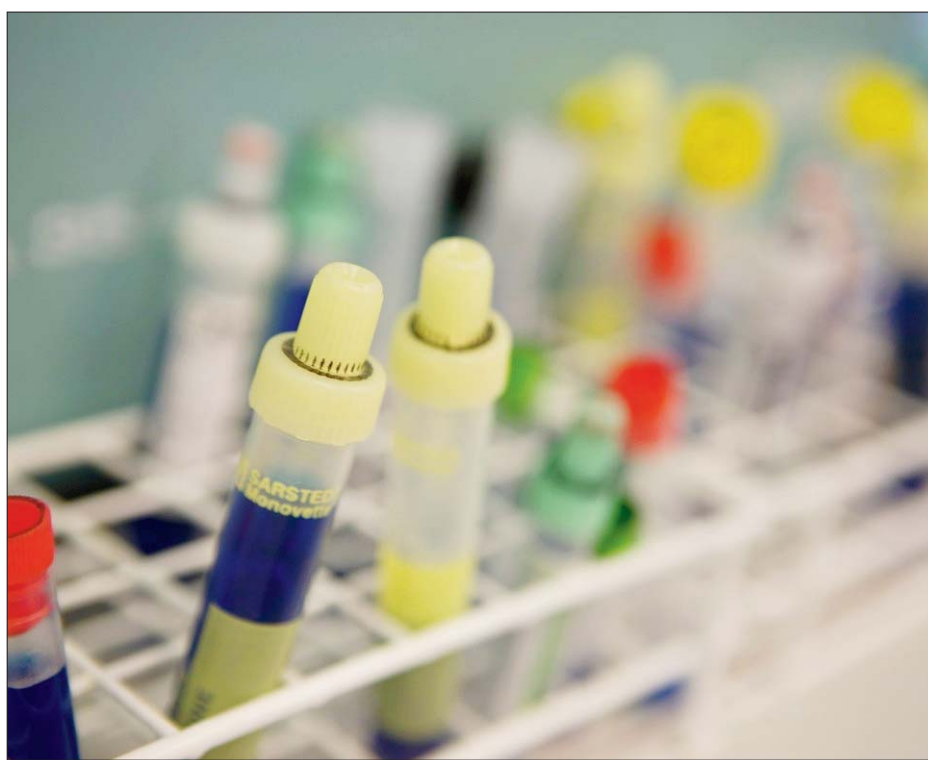

**DIAGNOSTIC** Dans pratiquement la moitié des plaintes étudiées en 2006 par la FMH, une erreur de diagnostic ou de traitement a pu être mise en évidence. (GUILLAUME PERRET)

la Fédération suisse des médecins (FMH) en attestent. Sur 71 dossiers examinés en 2006, 35 ont débouché sur le constat avéré de fautes de diagnostic et de traitement.

Il arrive également que le médecin

cantonal soit confronté à des cas ébouriffants. Comme «ce prétendu médecin libyen qui exhibait un diplôme en arabe, bardé de timbres. Après contrôle, il s'est avéré qu'il s'agissait d'un permis de pêche...» /ste

## Une loi avant-gardiste

Au tournant des années 1990, «il n'existait que quelques dispositions éparses, mais aucune loi de santé ni de mesures en faveur des patients», indique Olivier Guillod, membre de la commission – présidée par l'ancien conseiller d'Etat Michel von Wyss – chargée d'élaborer cette loi. «Notre but était de rédiger un texte propre à désamorcer les conflits plutôt qu'à enclencher une procédure judiciaire. D'où l'idée de cette autorité de conciliation. Mais cela n'a pas coulé de source», se souvient le professeur de l'Institut du droit de la santé de l'Université de Neuchâtel. «Si nous reprenions ces travaux aujourd'hui, j'aurais certainement privilégié la voie de la médiation, qui me paraît mieux adaptée, comme l'a fait par la suite le canton de Vaud. Mais au milieu des années nonante, nous proposons déjà un texte relativement novateur.» Cette loi, rappelle le professeur Guillod, n'a pas été conçue pour trancher des problèmes où des séquelles apparaissent. «Lorsqu'une indemnisation paraît envisageable, c'est une action en responsabilité qu'il s'agit d'entreprendre». La loi de santé, qui a été adaptée au droit fédéral au fil des ans, est surtout là «pour garantir l'accès au dossier ou parer aux abus», conclut Olivier Guillod. /ste



**CONFLITS** Souvent, il s'agit d'un malentendu ou d'un défaut de communication, relève le professeur Olivier Guillod.

(ARCHIVES DAVID MARCHON)

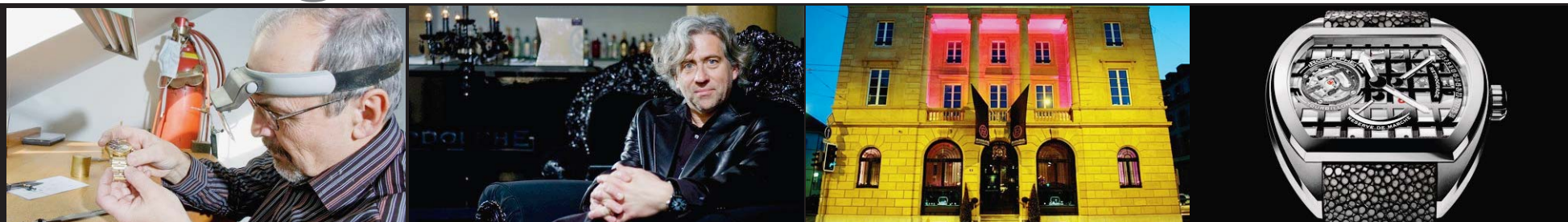

**SOUS LE MÊME TOIT** Du prototype au produit fini (ici l'Instinct Tourbillon), Rodolphe Cattin réunira bientôt des compétences clés dans ses locaux de la place Pury.

HORLOGERIE

# Rodolphe en ses murs à Neuchâtel

**Il était chaud-fonnier et sa marque jurassienne: Rodolphe Cattin sera bientôt à 100% neuchâtelois. Il va réunir dans son immeuble de la place Pury ses activités de design et la production de ses montres. Une trentaine de personnes y seront actives. Rencontre.**

FRANÇOISE KUENZI

Il n'a pas encore vraiment pendu la crémaillère, mais cela fait bientôt un an qu'il a emménagé, avec une vingtaine de collaborateurs, dans son petit palais au cœur de Neuchâtel: après une rénovation totale et des anciens locaux du Crédit Suisse, à la place Pury, le designer horloger Rodolphe Cattin règne désormais sur trois étages de bureaux et d'ateliers, sans oublier un café qui, le soir, colore de rose le centre-ville.

Dans environ un mois, une dizaine d'horlogers s'activeront sous les fenêtres du deuxième. Car le designer, qui est aussi à la tête de la marque qui porte son nom, va regrouper sur un seul site ses activités de design et de

production. Conséquence: après un premier déménagement, celui du bureau de design, de La Chaux-de-Fonds à Neuchâtel, c'est au tour de sa société des Bois d'être «rapatriée» à Neuchâtel. La plupart des employés ont accepté de suivre le mouvement.

«C'est une évolution naturelle», explique Rodolphe Cattin. «Nous revendiquons une fabrication à 100% suisse. Il fallait être en mesure de montrer cela à nos clients, notamment en leur permettant de découvrir, sur un seul lieu, la fabrication de nos pièces, du prototypage, effectué désormais à l'interne, jusqu'au produit fini. Les voyages continuent entre les Bois, Genthod (réd: chez Franck Muller), et Neuchâtel devenaient un vrai casse-tête».

L'un des objectifs de ce regroupement est donc de donner une vraie caution horlogère à une marque qui n'a eu de cesse de monter en gamme, surtout depuis son rachat, en 2005, par le groupe Franck Muller. «Un partenariat qui nous laisse une très grande liberté», se réjouit le

designer, puisque son bureau continue de dessiner pour une vingtaine de marques, sans parler de produits non horlogers, lunettes et bijoux par exemple. Les vastes locaux devraient être rapidement occupés à l'avenir, surtout si la production de montres atteint les objectifs, ambitieux, fixés par l'entreprise: 5000 pièces en 2008 et 10 000 à 15 000 en 2009. C'est dix fois plus que l'an passé (1000).

Rodolphe se considère-t-il toujours comme un designer ou, désormais, comme un patron horloger? «Je ne suis pas un horloger, absolument pas, je n'aime pas du tout quand on dit patron... Non, je reste avant tout designer.»

C'est lui qui a conçu, entièrement, l'intérieur de son nouvel immeuble neuchâtelois. Idem pour tout ce qui touche à sa marque: vitrines, présentoirs, tout est griffé Rodolphe et, donc, unique. La façade illuminée aussi, d'ailleurs. Même si, du côté des autorités de la Ville, ces jeux de lumière sont moyennement appréciés. Rodolphe, c'est sûr, n'a pas fini de surprendre! /FRK



**HAUTEUR** Du lustre à la charpente d'époque, du blanc au noir, les contrastes sont saisissants aux trois étages de l'immeuble occupé depuis moins d'un an par les employés du designer. (DAVID MARCHON)

## Une créativité qui ne faiblit pas

Enfant du Haut, diplômé de l'Ecole d'art de La Chaux-de-Fonds, Rodolphe Cattin se fait un nom dans le grand public en dessinant une montre qui reste culte aujourd'hui, la «Rodolphe by Longines». Au sein de son bureau de design, à La Chaux-de-Fonds, il crée également les collections Esprit, Breil, entre autres griffes horlogères.

En 1996, le designer lance sa propre marque et crée dans le Jura, quelques années plus tard, sa société, Rodolphe Montres & Bijoux, aux Bois, chargée d'assurer la réalisation de ces nouveaux garde-temps. Une prise de participation majoritaire du groupe Franck Muller, en 2005, lui

permet d'avoir de nouvelles ambitions horlogères, notamment en termes de fabrication et de distribution.

Le partenariat ne l'empêche pas de continuer à dessiner. des montres pour des dizaines d'autres marques: l'aventure Esprit – montres et bijoux confondus – se poursuit avec bonheur.

Près de 5 millions de montres achetées chaque année à travers le monde portent la signature du bureau de création de Rodolphe, qui emploie une quinzaine de designers, établis aujourd'hui dans les nouveaux locaux de Neuchâtel. Toute une aventure! /frk

MIKRON

## Un centenaire fêté en solide croissance

Le groupe biennois de systèmes d'usage et de montage Mikron, présent à Boudry, boucle son exercice 2007 sur un bénéfice net en croissance de 80% à 7,2 millions de francs. Le résultat opérationnel (EBIT) a atteint 11,8 million, en hausse de 31,1%. Les entrées de commandes ont augmenté de 36,2% à 311,5 millions. Le chiffre d'affaires a crû de 8,4% à 265,3 millions. De quoi réjouir le groupe qui fête son centenaire cette année. Pour 2008, Mikron envisage une nouvelle et «nette» progression de son résultat d'exploitation. C'est d'ailleurs un de ses principaux objectifs.

Passant en revue l'exercice 2007, le groupe observe dans son commentaire des résultats présentés hier que «le contexte économique s'est avéré très favorable, ce qui s'est traduit par une forte propension à investir de la part des clients». L'augmentation sensible de la capacité de production de nombreux clients a eu des conséquences positives pour Mikron. En terme de chiffre d'affaires, ce sont les secteurs de l'industrie



**BOUDRY** Mikron y conçoit et fabrique des lignes d'assemblage. (DAVID MARCHON)

automobile (41%) et de l'industrie pharmaceutique (19%) qui ont été les plus porteurs.

La division «Machining Technology», qui conçoit et fabrique des machines qui exécutent plusieurs opérations sur une même pièce (95% des pointes de stylo mondiales sont réalisées sur une Mikron) a nettement redressé le résultat insatisfaisant de 2006, «marqué par des charges exceptionnelles».

La division «Assembly Technology», qui conçoit et fabrique des lignes d'assemblage, a enregistré une perte d'environ deux millions de francs sur son site américain. En Suisse en revanche, le site de production principal, à Boudry, «a une nouvelle fois obtenu un résultat réjouissant». L'un dans l'autre, les entrées de commandes de la division ont augmenté de 51,4% à 151,7 millions de francs.

Pour 2008, Mikron fait savoir que les deux divisions ont débuté l'exercice «avec un carnet de commandes déjà bien rempli». /d/jy

SCHWEITER TECHNOLOGIES

## Ismeca a été à la traîne du groupe

Fabricant zurichois de machines, Schweiter Technologies a réalisé l'an dernier un bénéfice net de 49,7 millions de francs, soit en hausse de 49%. Le chiffre d'affaires a augmenté de 6% pour culminer à 487,6 millions.

Toutes les divisions du groupe ont progressé. Seul bémol dans cette belle mélodie, la société chaud-fonnière Ismeca Semiconductor a en revanche reculé de 3%. Les entrées de commandes (111,6 millions) et le chiffre d'affaires brut (110,3 millions) ont chacun affiché cette même baisse. Le résultat d'exploitation s'améliore toutefois, passant d'une perte de 200 000 francs en 2006 à 5,2 millions en 2007. Schweiter Technologies explique

qu'Ismeca a rencontré des difficultés importantes «dans les puces discrètes et simples mais en matière de chips LED, elle a pu toutefois gagner des parts de marché». Le transfert de la production en Asie intervenu en cours d'année a permis d'augmenter la rentabilité au second semestre. En 2007, la moitié des machines ont été produites en Malaisie.

La division optique (Satisloh) a vu ses ventes sétoffer de 11%. La division SSM Machines textiles a enregistré un chiffre d'affaires relativement stable (+2% à 106,9 millions). Selon le groupe, toutes ses divisions ont démarré 2008 avec de bonnes entrées de commandes. /pdl



## GRAND CONSEIL Le député libéral Rolf Graber démissionne

Non élu au Conseil national en octobre 2007, contrairement à son frère Jean-Pierre Graber (UDC bernois), le député du Parti libéral-PPN Rolf Graber a annoncé hier sa démission du Grand Conseil avec effet immédiat. Il dit avoir pris sa décision il y a quatre ans. Il était entré au législatif neuchâtelois en 1985. /ré

## Deux crus neuchâtelois distingués aux Vinalies internationales

Le domaine E. de Montmollin et fils d'Auvernier a remporté une médaille d'or (pinot noir en barrique) et une médaille d'argent (pinot gris) aux Vinalies internationales, à Paris. Près de 3000 vins du monde entier y ont participé. /ré

### FONDATION LA CHRYSALIDE

# Des groupes d'écoute aident enfants et adultes à surmonter un deuil

La fondation La Chrysalide promeut non seulement les soins palliatifs mais propose aussi des groupes de soutien pour adultes, enfants ou adolescents en deuil. Rencontre à La Chaux-de-Fonds avec quatre animateurs et le président de la fondation.

BASILE WEBER

«**D**es Playmobil sont par exemple utilisés avec les enfants pour décrire ce qui s'est passé pendant l'enterrement», décrit le physiothérapeute Luis-Miguel Lema. «Les groupes sont un espace d'écoute, de parole et surtout de partage.»

Avec Sabrina Cescutti, il accompagne des enfants et des adolescents touchés par la mort d'un proche. «Nous utilisons le jeu, les photos, la sculpture... On vient pour quelque chose de difficile, mais on peut aussi passer par le rire», explique la psychologue. «Les enfants et adolescents veulent souvent protéger les parents et ne parlent pas du deuil. Ici, ils sont libres de le faire.»

La confidentialité est garantie sauf si l'enfant est en danger ou s'il a besoin d'un soutien psychologique spécifique.

Ce groupe de soutien pour jeunes se déroule dans les locaux de Physioland, avenue Léopold-Robert 51, à La Chaux-de-Fonds. La fondation La Chrysalide le propose ainsi qu'un groupe pour adultes qui a lieu à la rue de la Paix, où se trouve l'unité de soins de La Chrysalide (lire l'encadré).

«Les gens ont de la peine à faire

le pas pour participer aux groupes de soutien pour personnes en deuil», constate l'aumônier Gérard Berney, un des animateurs du groupe. «On s'approprie les uns, les autres. On les aide à traverser, à vivre leur deuil.»

Les participants s'expriment à travers l'écriture, le récit, la peinture ou encore le travail de la terre.

Pour l'animatrice Eliane Hippenmeyer, «l'entourage est parfois fatigué d'entendre «ça ne va pas». Ici, les gens peuvent parler librement, sans pression.»

Ces professionnels constatent que les femmes sont nettement plus nombreuses dans les groupes de soutien. L'infirmière retraitée pense que l'éducation joue un grand rôle: «On dit au garçon, ne pleure pas!»

L'attitude face à la mort a beaucoup évolué ces dernières décennies: «Il y avait des signes distinctifs du deuil à l'époque, par exemple les habits noirs. Aujourd'hui on fait le poing dans la poche comme si on n'avait plus besoin de cela», analyse Michel von Wyss, président de la fondation.

Eliane Hippenmeyer estime de son côté qu'«on ne prend plus le temps. On a un deuil et le lendemain on est au boulot. C'est un fait de société, tout doit aller vite». «Mais il faut prendre le temps pour faire face au deuil», conclut la psychologue Sabrina Cescutti. /BWE

Fondation La Chrysalide; rue de la Paix 99; La Chaux-de-Fonds; tél. au 032 913 35 23; séance d'information pour le groupe de soutien adultes le 18 mars à 19 heures



**SOUTIEN** Gérard Berney et Eliane Hippenmeyer soutiennent les adultes, Michel von Wyss préside la fondation La Chrysalide, Luis-Miguel Lema et Sabrina Cescutti aident enfants et adolescents à vivre leur deuil. (CHRISTIAN GALLEY)

«A l'époque, il y avait des signes distinctifs du deuil. Aujourd'hui on fait le poing dans la poche comme si on avait plus besoin de ça»

Michel von Wyss

## Promouvoir les soins palliatifs et aider à vivre son deuil

Depuis le 1er janvier 2006, l'unité de soins palliatifs de la fondation La Chrysalide (treize lits), à La Chaux-de-Fonds, fait partie d'Hôpital neuchâtelois. Désormais, les buts de la fondation consistent essentiellement «à promouvoir les soins palliatifs dans les lieux où des personnes sont en fin de vie (homes, domicile, institutions spécialisées) dans le canton et dans l'Arc jurassien», explique son président Michel von Wyss. Pour ce faire, l'information et la formation sont

privilegiés. L'accompagnement des personnes endeuillées – adultes, enfants et adolescents – est l'autre mission importante de la fondation. Quelque 70 adultes ont suivi les groupes de soutien sur les dix dernières années. Une quarantaine d'enfants (6-11 ans) ou adolescents (12-19 ans) ont participé aux groupes de soutien qui existent depuis cinq ans pour les jeunes en deuil.

Les cours pour adultes se déroulent en huit séances de deux heures avec collation

et un repas de clôture. Ils coûtent 320 francs (arrangements possibles). Les cours pour les jeunes commencent par une séance individuelle avec un parent ou un proche, suivie de cinq séances en groupe et d'une nouvelle séance individuelle. Coût? 250 francs. Pro Juventute peut participer au financement.

En 2007, la fondation a alloué 13 000 fr. aux groupes de soutien au deuil, soit la moitié de ses dépenses. Pour financer son action, elle ne dépend que des dons. /bwe

### EURO 2008

## La Maladière pas gratos pour le Portugal

La Fédération portugaise de football participera au financement de la nouvelle pelouse naturelle qui recouvrira l'actuel gazon synthétique de La Maladière en juin, pour permettre à l'équipe nationale lusitanienne de s'y entraîner (notre édition d'hier).

Gilberto Madail, président de la Fédération, et Pascal Sandoz, directeur des Sports de la Ville de Neuchâtel, ont signé hier à l'hôtel Beau-Rivage le contrat d'utilisation de la Maladière durant l'Euro 2008.

A cette occasion, les deux parties ont communiqué les détails de leurs négociations financières.

La nouvelle pelouse naturelle, commandée hier auprès de l'entreprise RealSports, est devisée à 350 000 francs. Au total, la venue du Portugal à Neuchâtel coûtera 500 000 francs en équipements et prestations. La Fédération portugaise de football versera à la



**PELOUSE NEUVE** Le Portugais Gilberto Madail (à gauche) et Pascal Sandoz ont signé hier le contrat d'utilisation de la Maladière. (RICHARD LEUENBERGER)

Ville 250 000 francs en contrepartie de ces prestations.

En outre, les organisateurs entendent réaliser 240 000 francs de recettes lors des entraînements publics, qui seront payants. Pascal Sandoz estime le coût du billet à

15 francs.

Enfin, avec les 250 000 francs de garantie qu'offre l'Etat en cas de déficit, «l'ensemble du projet est assuré», annonce Pascal Sandoz. Il assure même que «le fait de ne pas équiper et utiliser le

Chanet et Colombier nous fera faire des économies».

Les entraînements publics du Portugal auront lieu le 3 juin à 18h30 et le 8 juin à 17h. La Fédération portugaise pourrait organiser «un, voire deux entraînements publics supplémentaires» selon l'évolution de la Seleccion durant l'Euro.

«C'est très important pour nous de satisfaire la communauté portugaise qui vit ici», insiste Gilberto Madail. «Nous avons mis en vente 15 000 billets pour les matchs du Portugal durant l'Euro, et avons reçu plus de 200 000 demandes!»

La Ville de Neuchâtel annoncera en temps voulu comment se procurer un sésame pour assister aux entraînements. «Mais nous pouvons déjà dire qu'ils seront ouverts à tous, pas seulement à la communauté portugaise.»

VIRGINIE GIROUD

### GRIPPE AVIAIRE

## On désinfectera sur le Littoral

Plus de 140 personnes seront engagées entre le 11 et le 14 mars dans un exercice d'envergure visant à entraîner la protection civile à la lutte contre une éventuelle épidémie de grippe aviaire. Placé sous la responsabilité du Service neuchâtelois de la sécurité civile et militaire, cet exercice aura lieu sur le Littoral, dans un secteur compris entre Colombier, Boudry et Cortaillod.

Même si la grippe aviaire, qui sévit actuellement dans plusieurs pays d'Asie, n'a plus eu de répercussions en Suisse depuis pratiquement deux ans, le canton doit se préparer à parer toute éventualité, précise le Département de la justice, de la sécurité et des finances.

Dans ce contexte, la protection civile a un rôle déterminant à jouer, notamment en mettant en place des postes de désinfection de véhicules et de personnes. C'est précisément ce que les personnes engagées la semaine prochaine seront appelées à faire, autour d'une exploitation définie.

Un tel exercice «ne va pas sans perturber quelque peu les habitudes des usagers des axes routiers», relève le communiqué publié pour l'occasion. Ceux-ci «doivent s'attendre, dans le périmètre concerné, à quelques restrictions de circulation», ajoute-t-il, tout en les remerciant d'ores et déjà de ne pas prendre en grippe les organes de sécurité mobilisés dans l'opération. /sdx

**BFB**

BILDUNG | FORMATION | BIELBIENNE



Invitation à notre soirée d'information  
et d'inscription :

**ASSISTANT/E PERSONNEL EDUPOOL.CH/SEC SUISSE**

Dès août 2008

Soirée d'information, jeudi, le 13 mars 2008, 18h00, salle 1.02

**COURS DE LANGUES - FRANÇAIS, ANGLAIS, ALLEMAND**

Dès avril 2008

Soirée d'information, mercredi, le 12 mars 2008, 18h00, salle 1.02

**ASSISTANT/E EN COMPTABILITÉ EDUPOOL.CH/SEC SUISSE**

Dès octobre 2008

Soirée d'information, lundi, le 26 mai 2008, 18h00 - 20h00, Aula

Lieu : Place Robert Walser 9 près de la gare

Il n'est pas nécessaire de s'annoncer. Soyez les bienvenu-e-s !

BFB | Robert Walser Platz 9, Place Robert Walser 9 | 2501 Biel-Bienne

Tel. 032 328 30 00 | Fax 032 328 30 29 | mail@bfb-bielbienne.ch

www.bfb-bielbienne.ch

006-578118/4x4plus

**AVIS DIVERS**République et Canton de  
**Neuchâtel**Le Conseil d'Etat à la rencontre  
des citoyennes et citoyens**DÉBAT PUBLIC - «PARLONS-EN!»**

Lundi 10 mars,

Maison du Peuple, La Chaux-de-Fonds

Jeudi 13 mars, Fleurisia, Fleurier

Mardi 18 mars, Grande Salle, Colombier

Mercredi 19 mars,

Salle de spectacles (collège primaire), Fontainemelon

Tous les débats ont lieu de 18h30 à 20h00

Vous pouvez d'ores et déjà adresser vos questions au Conseil d'Etat par  
courrier à «Parlons-en!», Chancellerie d'Etat, Château, 2001 Neuchâtel,  
par SMS au 079 798 18 48 (20 cts/sms) ou par e-mail à l'adresse:  
parlons-en@ne.ch / internet: www.ne.ch

028-591911

**N.C.L.****Crédit Privé**

- Reprise de crédit
- Permis L.B.C et CH
- Employés temporaires
- Intérêts dès 8,25%

Jusqu'à

Fr. 180'000.-

Tél. 079 633 54 73  
ou 078 715 93 89

**Dos douloureux**  
En Suisse, 70'000  
personnes souffrent  
de la spondylarthrite  
ankylosante.

Et vous?



Dominique Adam, Danseuse

www.ppp.ch

**Pour un monde plus juste.**

CCP 10-26487-I

PAIN POUR LE PROCHAIN

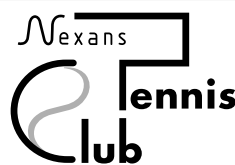
Tennis Club  
Nexans Cortaillod

SAISON 2008

**OFFRE PROMOTIONNELLE  
POUR NOUVEAUX MEMBRES**

Famille avec enfants	CHF 360.-
Adulte	CHF 190.-
Juniors <16 ans	CHF 50.-
Etudiant < 25 ans	CHF 100.-

- Le tennis est situé dans un magnifique cadre de verdure au bord du lac, avec plage privée
- Leçons de tennis pour adultes et juniors
- Six équipes Interclubs

Formulaire d'inscription à demander par e-mail à :  
philippe.morard@nexans.com

ATTENTION : PLACES LIMITEES  
La priorité sera donnée aux premières demandes

028-594206

**Un testament en faveur du WWF.**  
**Une décision qui vous appartient.**

Soutenez notre engagement en faveur de la nature.  
Téléphone 022 939 39 90. www.wwf.ch/héritages

**ENCHÈRES IMMOBILIÈRES**

**CANTON DE NEUCHÂTEL**  
**OFFICE DES POURSUITES DU LITTORAL**  
**ET DU VAL-DE-TRAVERS PAR LE CENTRE**  
**CANTONAL DE COMPÉTENCES EN**  
**MATIÈRE DE RÉALISATIONS MOBILIÈRES**  
**ET IMMOBILIÈRES**

**Vente: Hôtel, restaurant à Enges**

**Date et lieu des enchères:** le jeudi 8 mai 2008 à 10 heures, à  
Cernier, rue de l'Épervier 6, salle du Tribunal.

Cadastré: ENGES

Désignation du bien-fonds à vendre:

**Bien-fonds No 982:** Plan folio 101, À ENGES, place - jardin  
(1380 m<sup>2</sup>), habitation, hôtel, restaurant, garages (499 m<sup>2</sup>),  
garages (126 m<sup>2</sup>), sis Au Village, 2073 Enges.

Total surface:	2005 m <sup>2</sup>
Estimations: cadastrale 2002	Fr. 940 000.-
de l'expert 2007	entre Fr. 850 000.- et Fr. 900 000.-
Accessoires immobiliers 2004	Fr. 96 420.-

Vente requise par le(s) créancier(s) gagiste(s) en premier et  
deuxième rang.

Renseignements auprès du Centre cantonal de compétences  
en matière de réalisations mobilières et immobilières,  
rue de l'Épervier 4, case postale 39, 2053 Cernier,  
tél. 032 854 42 34.

Notre site internet: [www.ne.ch/ventesimmobilières](http://www.ne.ch/ventesimmobilières)

Visite le lundi 7 avril 2008 à 14 heures, sur inscription auprès  
du Centre cantonal de compétences en matière de réalisations  
mobilières et immobilières, rue de l'Épervier 4, case  
postale 39, 2053 Cernier, tél. 032 854 42 34.

Les conditions de vente comprenant l'état des charges et le  
rapport d'expertise sont déposées au Centre cantonal de  
compétences en matière de réalisations mobilières et immo-  
bilières **dès le 29 février 2008**. Elles resteront à dispo-  
sition des intéressés jusqu'au jour de la vente.

Les enchérisseurs devront se munir d'une pièce d'état civil  
(acte de naissance, livret de famille) ou d'un passeport, et  
pour les sociétés, d'un extrait du Registre du commerce. Ils  
sont rendus attentifs aux dispositions de la loi fédérale sur  
l'acquisition d'immeubles par des personnes à l'étranger du  
16 décembre 1983, modifiée le 1<sup>er</sup> octobre 1997 (LFAIE). A  
cet effet ils devront se conformer au chiffre 1 des conditions  
de vente. Des garanties de paiement seront exigées avant le  
prononcé définitif de l'adjudication.

Centre cantonal de compétences  
en matière de réalisations mobilières  
et immobilières

132-206464/DUO

**ENSEIGNEMENT**

La nouvelle voie rapide qui vous  
mène au succès professionnel en  
2008 déjà !

**SAWI****MARKOM À BIENNE**

une FORMATION THÉORIQUE en français, sur 4 mois, incontournable pour accéder rapidement  
et avec succès aux métiers du MARKETING, de la VENTE, de la PUBLICITÉ et des RELATIONS  
PUBLIQUES partout en Suisse. SAWI-Markom est un véritable sésame qui ouvre les portes à tous  
ceux qui n'ont aucune expérience dans ces domaines mais aussi la condition d'admission  
indispensable pour tous ceux qui souhaitent se présenter aux examens fédéraux pour l'obtention  
des Brevets professionnels dans ces domaines.

022-788705/4x4plus

Il reste encore quelques places pour la session qui débute le 29 mars

Inscriptions : Caroline Groux 021 343 40 60 - [c.groux@sawi.com](mailto:c.groux@sawi.com) - [www.sawi.com](http://www.sawi.com)

**“Trouver des titres pour diffuser  
notre prochaine campagne”**

&gt; Hélène, 38 ans, Directrice Marketing

[www.pressesuisse.ch](http://www.pressesuisse.ch)

L'ADRESSE DE CEUX QUI VIVENT LA PRESSE

**BACHELOR EN SOINS INFIRMIERS  
PROCEDURE D'ADMISSION 2008**Séance  
d'information**Hes-so**Haute Ecole Spécialisée  
de Suisse occidentale  
Fachhochschule Westschweiz

La Haute école de santé Arc  
organise deux séances d'information  
le 12 mars 2008 à 17h00

à Delémont

Haute Ecole Arc, domaine santé, rue de la Poste 4

à Neuchâtel

Haute Ecole Arc, domaine santé, Rue de la Maladière 5

Nous sommes à votre disposition au :

032 930 11 81 (Delémont)  
032 930 12 12 (Neuchâtel)

haute école **arc** santé  
neuchâtel berne jura delémont neuchâtel

028-594316/4x4plus

**THE ART OF LIVING**

**POORNA YOGA**

**Hatha Yoga, méditation et connaissance de soi**

**Vous renforce pour faire de la vie un art!**

«Poorna», en Sanskrit, signifie plein et complet; le Poorna yoga et un yoga qui procure la plénitude de l'esprit et la relaxation dans le corps. Les exercices physiques du Poorna yoga sont doux et en même temps très efficaces; ils conviennent à tous les groupes d'âges et tous les types de corps. Le Poorna yoga se pratique en coordination avec le souffle. Cela renforce le corps et augmente la flexibilité de la colonne vertébrale. Chaque session de yoga se termine par une profonde relaxation, une méditation guidée et un moment dédié à la connaissance de soi.

028-594328

Inscriptions: [chitra.bhatia@art-of-living.ch](mailto:chitra.bhatia@art-of-living.ch) - 079 626 36 10

**FORMATIONS**

SECRETARIAT  
COMMERCE  
TOURISME  
PARAMÉDICAL  
FRANÇAIS  
INFORMATIQUE

**Ecole Bénédicte**

70 ans  
NEUCHÂTEL

www.benedictneuch.ch  
032 725 29 81

**Communiquez par la presse,  
l'Internet et la téléphonie mobile.**

Confiez-nous votre publicité. Nous  
sommes le partenaire qu'il vous faut:  
rapide, efficace et professionnel.

[www.publicitas.ch](http://www.publicitas.ch)**PUBLICITAS**

Publicitas SA, Rue Saint-Maurice 4, 2001 Neuchâtel,  
Tél. 032 729 42 42, [neuchatel@publicitas.ch](mailto:neuchatel@publicitas.ch)

**POUR VOTRE FORMATION****ECOLE plus**SOUTIEN SCOLAIRE  
[www.ecole-plus.ch](http://www.ecole-plus.ch)**INTERLANGUES**A WORLD OF LANGUAGES  
[www.interlangues.org](http://www.interlangues.org)

Neuchâtel - Grand'Rue 1a - 032 724 07 77  
La Chaux-de-Fonds - Av. Léopold-Robert 76 - 032 968 72 68

**«Tous les êtres humains  
naissent libres et égaux  
en dignité et en droits.»**

Déclaration universelle des droits de l'homme,  
10 décembre 1948, article 1

CCP: 30-3417-8

**Amnesty  
International**  
Pour les droits humains

Case postale  
3001 Berne  
[www.amnesty.ch](http://www.amnesty.ch)



## LE LANDERON Le village conté en vingt minutes

La fondation de l'Hôtel de ville, au Landeron, qui gère le musée éponyme, a verni, hier soir, l'installation de son nouveau vidéogramme. Ce film DVD qui montre le village au gré des saisons et les richesses de son patrimoine remplace le diaporama existant vieux de quatorze ans. /rd

## Le thème de la violence juvénile n'attire pas la foule à La Neuveville

«Violence juvénile, mythe ou réalité?». Abordé lors d'une soirée d'information, jeudi, à La Neuveville, ce thème n'a pas attiré une grande foule et personne n'a franchi le seuil du Centre d'animation jeunesse ouvert au public. /mlp

### JEUNES

# «Job Service m'a épaulé quand j'avais 18 ans et même plus tard»

**Reconnu d'utilité publique pour son rôle dans l'insertion professionnelle des jeunes, Job Service fête ses 20 ans. Un habitant de Colombier raconte comment il y a trouvé, même après son CFC, les coups de pouce nécessaires.**

JEAN-MICHEL PAUCHARD

Philippe Sernet, de Colombier, a 31 ans et travaille comme gestionnaire de stocks à Sainte-Croix (VD). Mais le 24 avril, c'est sûr, il passera au moins un moment à Neuchâtel, pour participer à la journée officielle des 20 ans de Job Service. Comme des milliers de jeunes depuis 1988, il a en effet eu droit à des coups de pouce de cette agence de placement pas comme les autres.

**Qu'est-ce qui vous a conduit, à l'âge de 18 ans, à faire appel à Job Service?**

J'avais dû interrompre mon apprentissage de mécanicien-électricien: ce métier était trop technique pour moi, et je me disais que je pourrais faire un CFC d'employé de commerce. Mais on était déjà en février, ce qui est un peu tard pour trou-

ver une place d'apprentissage en août. A Job Service nous avons discuté de mon projet professionnel et ils m'ont appris à rédiger un CV présentable. En même temps, ils ont pris contact avec des entreprises. Finalement, j'ai pu trouver une place d'apprentissage.

**Votre problème semblait alors résolu. Votre relation avec Job Service s'est-elle maintenue?**

Oui. Ils m'ont suivi durant mon apprentissage et ils m'ont trouvé un emploi une fois que j'ai eu mon CFC. C'était important pour moi: je ne voulais pas tomber au chômage. Après, j'ai eu un parcours un peu chaotique, où il m'est arrivé de refaire appel à eux. Mais c'est clair qu'au fil des années, je suis devenu plus autonome.

**Job Service vous a-t-il apporté ce que vous en attendiez?**

Peut-être même davantage que ce que j'escomptais. Ce n'est pas une agence où l'employé touche une prime à chaque placement. On s'y intéresse vraiment à ce que le jeune fait et on le met en valeur, non seulement vis-à-vis d'employeurs potentiels, mais aussi vis-à-vis de lui-même. /JMP



**TREIZE ANS APRÈS** Philippe Sernet (deuxième depuis la gauche) avec une partie de l'équipe de Job Service, soit Dominique Wohlhauser, Fabrice Plomb, Michel Roulin et Carine Tacchella (de gauche à droite).

(RICHARD LEUENBERGER)

«Ce n'est pas une agence où l'employé touche une prime à chaque placement»

Philippe Sernet

## «Aujourd'hui, nous devons calmer leurs angoisses»

Après 20 ans à la tête de Job Service, Michel Roulin n'a pas perdu son accent genevois. Mais il voit sans hésiter dans l'institution qu'il dirige une expression réussie du «pragmatisme neuchâtelois». Un pragmatisme qui fait partiellement école: «Des gens désireux de monter dans d'autres cantons quelque chose d'analogue viennent faire des stages ici. Mais quand j'entends dire qu'ils veulent créer un service communal, je me dis qu'il y a encore quelques cloisons à faire sauter.»

Le cofondateur et directeur de Job Service ne parle pas de «pragmatisme neuchâtelois» par hasard. «Pierre Dubois, qui était alors conseiller d'Etat et que nous étions allés voir, a bien senti que beaucoup de jeunes échappaient aux mesures classiques en faveur de l'emploi et que l'administration n'était pas forcément l'outil qui leur était le plus accessible.» Et il a su en convaincre le

Grand Conseil, si bien que le canton participe au financement de Job Service, avec les villes de Neuchâtel, La Chaux-de-Fonds et Le Locle, la Confédération, des entreprises, des donateurs et les membres de l'association.

Entre 1988 et 2008, les raisons qui avaient conduit à la création de Job Service n'ont surtout pas disparu. Elles se seraient même renforcées: «Au début, il fallait calmer les illusions des jeunes qui venaient chez nous» raconte Michel Roulin. «Aujourd'hui, nous devons plutôt calmer leurs angoisses.»

Au fil des années, ont en effet constaté les collaboratrices et collaborateurs de Job Service, l'appareil légal – nouvelles lois sur la formation professionnelle et sur l'assurance chômage – n'a pas facilité l'accès des jeunes au monde du travail, en particulier pour ceux qui n'ont guère les

capacités d'acquiescer mieux qu'une formation élémentaire. «Parallèlement», constate Dominique Wohlhauser, conseillère socioprofessionnelle, «les entreprises ont beaucoup formalisé les conditions d'engagement.»

Ce qui n'a pas empêché les schémas classiques de sauter: «Les jeunes d'aujourd'hui ont vu des gens capables et travailleurs se faire jeter. C'est très perturbant», estime Fabrice Plomb, responsable du bureau chaud-fonnier de Job Service.

Face à quoi, Michel Roulin et son équipe ont dû faire évoluer leur outil, par exemple à travers la création du Village d'artisans et du projet «Tandem pour l'emploi». Et ils voient que leur travail paie: «Des entreprises jouent le jeu de l'insertion. Et les jeunes savent bien souvent s'adapter aux besoins des entreprises.» /jmp

### Vingt ans en sept étapes

- **Avril 1988** Issus de la Jeunesse ouvrière chrétienne, Michel Roulin et Thomas Facchinetti (aujourd'hui délégué cantonal aux étrangers) créent Job Service, sous la houlette de Caritas.
- **1992** Job Service devient une association. Les membres sont, pour la plupart, des entreprises du canton.
- **1996** Le Grand Conseil reconnaît l'utilité publique de Job Service.
- **2002** Déménagement de la rue de l'Ecluse à l'ancienne brasserie Muller, où le Village d'artisans est inauguré un an plus tard.
- **2004** Job Service publie «A lire, avant l'emploi».
- **2007** Création d'une fondation Job Service et naissance du projet «Tandem pour l'emploi», soit l'accompagnement de jeunes en entreprise par des bénévoles.
- **24 avril 2008** Manifestation officielle des 20 ans de Job Service. /jmp

PUBLICITÉ

Venez faire la connaissance des grandes personnalités du vin italien – à Neuchâtel!

Lundi, 10 mars de 15 h à 19 h  
Hôtel Beau-Rivage, Neuchâtel

Frais de participation fr. 15.–

Caratello les vins italiens  
Rue de l'Ecluse 22, 2000 Neuchâtel  
T +41 71 244 88 55, F +41 71 244 63 80  
www.caratello.ch  
info@caratello.ch  
Ouvert sur rendez-vous avec Monsieur  
Alessandro Damiata 079 239 65 12

Les propriétaires des domaines viticoles seront personnellement présents

Piemonte Azelia  
Antichi Vigneti di Cantalupo  
Conterno Fantino  
Pasquero Elia

Lombardia Ca' del Bosco

Veneto Silvano Follador  
Fratelli Tedeschi

Toscana Fontodi  
Ghizzano  
Mastrojanni  
Le Pupille

Marche Il Pollenza

Umbria Madonna Alta

Puglia Castel di Salve



CARATELLO  
LES VINS ITALIENS

# À VENDRE

Groupe Prisme Immobilier & réalisations SA

**Prochainement à Cernier**

23 maisons MINERGIE®

**Présentation du projet**

Avec la participation de **ENERGIE** Service cantonal de

**mardi 11 mars à 19h**  
au relais de la Croisée à Malvilliers

Maquette - Documentation - Informations

1442 Montagny-près-Yverdon **Tél. 024 447 42 42**  
[www.primesa.com](http://www.primesa.com)

App. - 4.5 pces - 128 m2 - dès 480'000.-  
Grand séjour - 2 salles d'eau -  
jardin privatif - garage

Mise à disposition : fin 2008

## PESEUX

Groupe Prisme Immobilier & réalisations SA



1442 Montagny-près-Yverdon  
[www.primesa.com](http://www.primesa.com)

**Tél. 024 447 42 42**

Cudrefin, (15 min. de NE)  
nouvelles villas  
complètement indépendantes  
de 3½ - 6½ pièces  
dès fr. 490'000.-  
jardin + carport 2 voitures compris!  
Conception intérieur à définir.  
Situation près du lac et du centre.  
Emménagement possible: automne 08  
**Generalbau Swisshome AG**  
Tél. 032 396 39 41 - portable: 078 708 56 78  
info@swisshomeag.ch 006-577915

Le Landeron  
à 200 m piscine et lac  
**MAISON VILLAGEOISE**  
de 4½ pièces  
en duplex,  
cuisine agencée,  
douche, WC/lavabo,  
sans jardin  
**Fr. 430 000.-**  
**032 751 54 40**  
(Repas)

insérer online.  
Passer des annonces  
24 heures sur 24:  
rapide, simple et  
efficace.

[www.publicitas.ch](http://www.publicitas.ch)

PUBLICITAS

A vendre 3 villas à La Neuveville

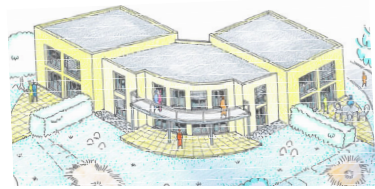

6½ pièces, vue sur le lac, prix de vente Frs.  
598'000.- + terrain privatif de 702 m2  
à 275.-/m2 ou en droit de superficie.  
Tél. 032 751 24 81 [www.sambiagio.ch](http://www.sambiagio.ch)

022-785735

**Costa Blanca**  
Espagne - Alicante

Appartements meublés dès Fr. 187'000.-  
Duplex avec solarium dès Fr. 296'000.-  
Villas avec jardin dès Fr. 350'000.-

**GRANDE EXPOSITION**  
SAMEDI 8, DIMANCHE 9 MARS  
**HÔTEL IBIS**  
Lausanne-Crissier - dès 10h. à 18h.  
INTER-CASAS Sàrl Tél. 021 907 73 64 - 079 433 10 14

**Vous déménagez?**

Bulletin de changement d'adresse sur  
[www.lexpress.ch](http://www.lexpress.ch) rubrique abonnés

### A LOUER

A louer à **BASECOURT** (Jura)  
Rue Saint-Hubert 38

**LOCAL de 800 m²**  
joli et spacieux.

De plain-pied, places de parc.

Pour bureaux, ateliers, dépôt, etc.  
Libre de suite.

Contact: tél. 079 217 06 65.

**Des annonces plus créatives.**  
**Nous savons ce qui est important.**

Rapide, simple et professionnel. Nous  
sommes le partenaire qu'il vous faut.

[www.publicitas.ch](http://www.publicitas.ch)

PUBLICITAS

Publicitas SA, Rue Saint-Maurice 4, 2001 Neuchâtel,  
Tél. 032 729 42 42, [neuchatel@publicitas.ch](mailto:neuchatel@publicitas.ch)

Une piqûre  
aux  
grands  
effets:

Donnez  
de  
votre  
sang



Centre de transfusion de:  
**NEUCHÂTEL**  
Avenue du 1er Mars 2a  
Tél. 032 724 50 00

**NEUCHÂTEL XAMAX** — Boys —

## ACTION EN FAVEUR DE LA JEUNESSE

### NEUCHÂTEL XAMAX - F.C. AARAU

**DIMANCHE 9 MARS 2008**  
STADE DE LA MALADIÈRE  
À 16H

**NEUCHÂTEL XAMAX ET LA PAX ASSURANCES S'ASSOCIENT LORS DE CHAQUE MATCH DES ROUGE & NOIR À DOMICILE, POUR OFFRIR QUELQUES INSTANTS DE BONHEUR À 22 JUNIORS D'UN CLUB DE FOOTBALL DE LA RÉGION. LES JUNIORS DONNENT LA MAIN AUX 22 JOUEURS PROFESSIONNELS D'AXPO SUPER LEAGUE À LEUR ENTRÉE SUR LE TERRAIN.**

**VINCENT EBERHARD, VOUS ÊTES L'AGENT GÉNÉRAL DE LA PAX ASSURANCES À NEUCHÂTEL. EXPLIQUEZ-NOUS COMMENT EST NÉE L'IDÉE DE METTRE SUR PIED UNE TELLE ACTION?** J'habite à Neuchâtel et Xamax représente mon club de cœur. Lors d'une rencontre avec Alexandre Rey de Pro'Imax, nous avons imaginé une variante originale pour soutenir la jeunesse et Neuchâtel Xamax.

**QUEL EST L'OBJECTIF DE CETTE OPÉRATION?** Nous désirons collaborer avec un partenaire de qualité pour élever l'image de la PAX et montrer le soutien de notre assurance à promouvoir le sport auprès des jeunes.

**QUEL INTÉRÊT A-T-ELLE SUSCITÉ AUPRÈS DES PRÉSIDENTS DE CLUBS?** Un courrier a été envoyé aux 57 clubs du canton de Neuchâtel et du Jura bernois. 21 réponses positives nous sont parvenues. Nous sommes «complets» jusqu'à la fin de l'année 2008, un beau succès!

**À VOTRE AVIS, QUE RESSENTENT CES JEUNES JOUEURS (PEUT-ÊTRE FUTURS TALENTS) À L'ENTRÉE SUR LE TERRAIN AVEC LEUR «GRANDS FRÈRES» FOOTBALLEURS?** La fierté de fouler la pelouse, main dans la main, avec leurs idoles.

**VOUS ADRESSEZ UN MOT AUX CLUBS DE LA RÉGION, LEQUEL EST-IL?**  
Un grand MERCI de participer avec vos juniors à notre fabuleuse aventure! Venez nombreux soutenir les rouge & noir!  
Allez XAMAX!  
Allez la PAX!  
Vive les XAPAX BOY'S!

**Prochain rendez-vous à La Maladière**

**NE XAMAX - FC THOUNE**

Samedi 15 mars 2008 à 17h45

[www.xamax.ch](http://www.xamax.ch)





## CARROUSELS Sur la place du Port jusqu'à demain

Après deux semaines de bonne fréquentation, les forains quitteront Neuchâtel demain. Soleil et douceur ont fait le bonheur de tous. Les carrousels s'installeront à La Chaux-de-Fonds du 15 mars au 6 avril, pour le bonheur des amateurs de manèges et autres gourmandises. /réd

## Récital d'orgue de Claire Chassin à l'église d'Auvernier

L'organiste française, Claire Chassin, d'Albi, donnera, demain à 17h, son unique récital en Suisse, à l'église d'Auvernier. Il y interprétera des œuvres de Bach, de Radulescu, de Messiaen et de Haydn. Entrée libre. /réd

### ÉCOLE SECONDAIRE

# Des élèves changent d'école et le camp de ski s'envole

Des camps de ski tous les deux ans et des rééquilibrages de classes à chaque rentrée scolaire, le rapprochement n'est pas toujours heureux. Certains élèves ne sont pas partis l'an passé en classe de neige... et cette année non plus.

CATHERINE BEX

«Je suis conscient que ces rééquilibrages de classes ne sont pas toujours évidents; je ne leur jette pas la pierre. Mais il n'est pas juste que cela crée des inégalités et que certains jeunes n'aient pas de camps de ski. Mon amertume est liée à cette inégalité de traitement.»

Jean-Claude Bazzan n'a pas pu envoyer son fils en camp de ski ni cette année ni l'an passé. La famille a ainsi été prétéritée par le fait que leur enfant a changé d'établissement scolaire au mauvais moment. «En 6e, notre fils a suivi sa scolarité au collège des Charmettes, à Neuchâtel», résume Jean-Claude Bazzan. «Mais le 6 juillet 2007, nous avons été avertis par courrier qu'il devait être déplacé pour la rentrée suivante et aller aux Terreaux.»

Conséquence de cette migration: une privation de camps de ski. L'école des Terreaux, à Neuchâtel, a en effet proposé sa semaine de neige l'année précédente. Pour 2007-2008, c'est le tour du collège des Charmettes! Un effet de manche que déplore le père de famille. «Je n'aimerais pas que cela se répète avec d'autres enfants.»

Une solution pour ces oubliés



ALPES Certains jeunes ont été privés de camp de ski cette année. En cause, le remaniement des classes à chaque rentrée scolaire par l'École secondaire régionale de Neuchâtel.

(KEYSTONE)

des classes de neige? Le président du comité de direction de l'École secondaire régionale de Neuchâtel (ESRN), Alain Zosso, estime qu'«il est difficile de trouver des solutions pour un si petit nombre d'élèves. Cela correspond à un élève sur mille.» Aucune mesure n'a donc été prise.

Selon Alain Zosso, une cinquantaine d'élèves par an sont concernés par un rééquilibrage de classes sur les cinq sites gérés par l'ESRN. Pour des raisons géographiques, les jeunes vivant à proximité de deux établissements scolaires peuvent être déplacés pour compléter les effectifs de l'un ou l'autre site. Le pro-

cedé des vases communicants en quelque sorte. Et Alain Zosso de relever: «Parmi les 2850 élèves de l'ESRN, seuls trois se sont montrés mécontents à cause de cette question.»

Mais le cas inverse existe aussi. S'ils sont chanceux, des élèves peuvent parfois dévaler les pistes deux ans d'affilée. Toujours grâce à ce fameux rééquilibrage.

«Les camps de ski, ce n'est pas un droit absolu», conclut Raymonde Wicky, présidente du comité scolaire de l'ESRN. «Pour moi, ce n'est pas un problème grave. Offrir tous les cours possibles aux élèves est plus important.» /CBX

«Mon amertume est liée à cette inégalité de traitement»

Jean-Claude Bazzan

### TN

## Le funi de Chaumont à l'arrêt



La desserte du funiculaire La Coudre - Chaumont (photo David Marchon) sera interrompue du lundi 10 au samedi 15 mars, communiquent les TN. L'exploitation reprendra le dimanche 16 mars.

Le service sera effectué par autobus. Le transport de vélos sera impossible et toutes les offres destinées aux deux-roues seront suspendues.

Les courses à l'attention des écoliers sont assurées au départ de La Coudre à 8h40, 11h40 et 12h20, ainsi qu'au départ de Chaumont à 9h00 et 12h00. Les autobus reliant La Coudre à Chaumont desserviront les arrêts de la ligne 7, entre La Coudre et Le Rocher, ainsi que ceux du Plan, de Verger-Rond et des Acacias.

L'horaire des courses reliant La Coudre à Chaumont n'est pas modifié et est disponible sur [www.tnneuchatel.ch](http://www.tnneuchatel.ch). L'arrêt d'exploitation permettra de procéder aux travaux de finition découlant de la rénovation effectuée lors du dernier semestre 2007. /comm-réd

## En bref

### ■ SAINT-AUBIN Concert de la fanfare Béroche-Bevaix

La fanfare de la Béroche-Bevaix donne son concert annuel ce soir à 20h à la salle de spectacles de Saint-Aubin. Seconde représentation le 15 mars à 20h à la grande salle de Bevaix. /comm

### ■ PESEUX Du Conseil général au Conseil communal

Une erreur s'est glissée dans l'article d'hier intitulé «La balle au centre pour le FC Comète». Il fallait lire: «Pour le Conseil communal, ils seront cinq en liste, le sortant Pierre-Henri Barrelet et quatre conseillers généraux actuellement en place». /réd

AVIS TARDIF

### 20h Concert de La Cressiacoise «La Mélodie du Bonheur»

Salle Vallier à 2088 Cressier portes à 19h30

Entrée Fr. 20.-/couples Fr. 35.-  
Membres passifs, AVS  
et étudiants Fr. 15.-  
Enfants jusqu'à 16 ans gratuit

028-594372

### BOUDRY

## Le TCS favorable à la route

Dans le cadre du projet de développement du plateau de la Gare, la section neuchâteloise du TCS se prononce en faveur de la route des Conrards, à Boudry. Selon le TCS, cette route à construire présente de nombreux avantages, tant du point de vue pratique que de celui de la sécurité ou de l'environnement. Elle déchargera le centre de la localité d'une partie importante du trafic généré par quelque 6000 véhicules quotidiens. Le TCS demande en outre que la totalité de la nouvelle route soit construite dès la première étape. /comm-réd

### MUSIQUE

## Premier single pour D-Verse City

Le groupe neuchâtelois D-Verse City vient de sortir son tout premier single, intitulé «Slow & Speed». L'opus a été présenté par les quatre artistes de la région lors des Swiss Music Awards, la semaine dernière à Zurich.

Le rappeur Dayva, le compositeur RJ et les chanteuses jumelles Dora et Linda signent leur premier CD sous le label prestigieux d'Universal Music.

Les musiciens ont séduit la maison de disque en remportant le MobileAct 2007, un concours national de recherche de nouveaux talents organisé par Sony Ericsson et Orange. C'est à cette occasion qu'ils se sont fait connaître du jeune public de toute la Suisse, puisque les différentes étapes de la com-



SUCCÈS Le groupe neuchâtelois a présenté son single «Slow & Speed» la semaine dernière à Zurich, lors des Swiss Music Awards. (SP)

pétition ont été diffusées sur les chaînes helvétiques TVM3, Pro Sieben Schweiz et Viva Schweiz. D-Verse City avait également emballé les Neuchâtelois en donnant un concert lors de l'inauguration du stade de la Maladière, en juin 2007.

Interprété en français et en italien, le titre hip-hop et funk «Slow & Speed» dégage l'énergie et la douceur qui caractérisent la formation depuis ses débuts.

Dayva, leader du groupe, rappeur et multiple champion de breakdance, annonce qu'un deuxième single sortira chez Universal Music en mai, puis un troisième à l'automne. «Et si tout va bien, notre premier album sera dans les bacs à la fin de l'année 2008.» /vgi

# TRIEN NIALE DE L'ART IMPRIME CONTEMPORAIN 28.10.07- 06.04.08

Mardi 11 mars  
Visite commentée à 18h 30  
www.mbal.ch T 032 931 13 33

Mercredi 12 mars  
Atelier d'impression pour les 9-12 ans  
de 14h à 16h (CHF 20.-/sur inscription)

Loterie Romande

SAISON D'OPÉRA EN FAMILLE

ERNST GÖHNER STIFTUNG ZUG

VILLE DU LOCLE

## MANIFESTATIONS

ACADÉMIE DE MEURON

*Lycée Artistique*  
NEUCHÂTEL

Mercredi 12 mars 2008  
de 10h à 22h

Journée  
**PORTES OUVERTES**  
au  
**LYCÉE ARTISTIQUE**  
Académie Maximilien de Meuron  
Quai Philippe-Godet 18 - Neuchâtel

**Saint-Aubin/FR** Restaurant des Carabiniers  
+ Salle non-fumeurs!  
Samedi 8 mars 2008, à 20 heures  
**SUPER LOTO**

LOTOTRONIC  
Quines: 14 x Fr. 50.-, 13 x sacs garnis valeur Fr. 50.-  
Doubles quines: 27 x bons d'achat  
(valeur Fr. 30.-) + Fr. 40.-  
Cartons: 9 jambons, 18 x bons d'achat  
(valeur Fr. 60.-) + Fr. 50.-  
Abonnement: Fr. 10.- pour 27 séries  
Se recommande: Le Chœur Mite St-Aubin  
Delley Portalban

017-861448

Avec SWISSAID,  
votre argent  
fait pousser riz,  
mil et légumes.

La faim n'est pas  
une fatalité.  
CP 30-303-5.

www.swissaid.ch  
**SWISSAID**  
Une aide qui va plus loin.

**LOTOS**

avec LotoWin  
40.- / 80.- / 120.- Bons COOP

Loto Fidélité Le 14ème gratuit JACKPOT ROYALE

TRANSPORTS ORGANISES  
LE LOCLE via LA CHAUX-DE-FONDS  
YVERDON par le bord du lac

**BOUDRY**  
Salle de spectacles

Org: Planet diving A 20h

**samedi 8 mars**  
**32** 1 Royale 3x300.-  
tours Minibingo  
1 carte: 10.- / 6 cartes ou planche: 50.- / Illimité: 70.-

Org: FC Boudry juniors Dès 15h

**dimanche 9 mars**  
**45** 2 Royales 6x300.-  
tours 2 x Minibingo  
A 15h et à 16h30 pour 30 tours  
1 carte: 10.- / 6 cartes ou planche: 50.- / Illimité: 70.-  
A 15h pour 45 tours  
1 carte: 12.- / 6 cartes ou planche: 70.- / Illimité: 90.-  
infoloto.ch - 032 373 73 73

Milan Club Franco Bourvis  
Grande salle des spectacles à 20 heures  
**Peseux**

Samedi 8 mars 2008  
**Grand**

**LOT**  
Avec «Lototronic»

35 tours CHF 10.- la carte  
Planche (6 cartes) = CHF 50.-  
Illimité = CHF 70.-

Quine: CHF 40.- Double: CHF 80.- Carton: CHF 120.-

en bons d'achat Coop

+ 1 ROYALE HORS ABONNEMENT  
3 x CHF 300.- (Total CHF 900.-)  
1 carte CHF 2.- 3 cartes CHF 5.-

Total des gains = CHF 9'300.-

**BÉJART**  
**L'AMOUR**  
**LA DANSE**  
du 29 avril au 04 mai  
2008 THÉÂTRE DE BEAULIEU  
BEJART BALLET LAUSANNE  
Réservations  
0900 552 333\*  
www.resaplus.ch  
41 21 641 64 80  
www.bejart.ch

L'EXPRESS arc L'Impartial arc  
présentent

**10e**  
**(FESTIVAL) MEDECINS DU MONDE** LES 14 ET 15 MARS 2008, CASE A CHOCS, NEUCHATEL

OUVERTURE DES PORTES  
VENDREDI ET SAMEDI: 20H00  
PRÉLOCATIONS: SUR WWW.FESTIVALMDM.CH

VENDREDI 14 MARS: ENTRÉE: CHF 25.-  
SAMEDI 15 MARS: ENTRÉE: CHF 25.-  
ABONNEMENT 2 SOIRS: CHF 40.-

**VENDREDI 14 MARS**  
ALOAN (CH)  
ERIK TRUFFAZ 4TET (CH/F)  
BAMBEAT (CH)  
DJ SET - LUDOVIC B (CH)

**SAMEDI 15 MARS**  
MICH GERBER (CH)  
MIRO (F)  
WILLIAM WHITE (CH)  
DJ SET - ILL DUBIO (SOUL SOCIEDAD) (CH)

**BE SWATCH!**  
www.swatchtheclub.com

**COULÉOR3**

GRACE À VOTRE DON, DES ENFANTS RETROUVENT UN CHEZ-SOI!

Veuillez m'envoyer des informations sur les projets et parrainages.

Nom, Prénom \_\_\_\_\_  
Rue \_\_\_\_\_  
NPA/Localité \_\_\_\_\_

SOS VILLAGES D'ENFANTS  
Envoyer à:  
Amis suisses des villages d'enfants SOS, case postale, 3097 Liebefeld  
Tél. 031 979 60 60, PC 30-31935-2, www.sosvillagesdenfants.ch



## CHÉZARD-SAINT-MARTIN L'eau qui coule sous nos pieds

Urs Eichenberger, géologue et membre de l'Association de protection du Seyon et de ses affluents, parlera jeudi à 20h30 à la salle de la Rebatte, à Chézard-Saint-Martin, des eaux qui coulent sous nos pieds et des enjeux liés à la qualité et la quantité d'eau consommée à l'échelle suisse et mondiale. /comm

## L'Autre en concert au café de la Raisse à Fleurier

Auteur, compositeur, interprète, L'Autre est en concert ce soir, à 20h30, au café de la Raisse. Accompagné de sa guitare et de son harmonica, il propose un répertoire allant du blues ironique aux ballades mélancoliques. /comm

### COUVET

# Il aurait dérobé 90 000 francs à la commission scolaire

Le 19 mars Oscar\* comparaitra devant le Tribunal de police du district, à Môtiers, pour abus de confiance. Cet ancien responsable de la commission scolaire de Couvet aurait prélevé à son profit près de 90 000 francs sur deux comptes destinés aux activités extrascolaires, ainsi que dans la caisse. C'est l'ex-présidente, Nathalie Jeanneret, qui a découvert ce trou dans les comptes.

FANNY NOGHERO

«Parfois je regrette d'avoir mis le doigt sur cette affaire. Ça nous a coûté tellement de temps et d'énergie. C'était vraiment lourd à porter, mais je ne pouvais pas faire comme si je n'avais rien vu.» Nathalie Jeanneret, ex-présidente de la commission scolaire covassonne est soulagée que cette affaire, découverte par hasard, arrive enfin à son terme.

Tout a commencé en novembre 2003, date à laquelle elle reprend les rênes de la commission scolaire de Couvet. Après avoir paré au plus urgent, elle décide de vérifier que toutes les leçons de devoirs surveillés aient bien été payées par les parents. En consultant les comptes des activités extrascolaires telles que les courses d'école et les camps de ski, elle découvre un nombre important de retraits pour lesquels elle ne retrouve pas de justificatifs. Il n'y avait pas de comptabilité.

A ses questions, l'ancien responsable ne lui aurait fourni que des réponses évasives. Au



COMMISSION SCOLAIRE Un ancien responsable se serait servi dans des comptes qui étaient notamment consacrés aux devoirs surveillés, aux camps de ski, ainsi qu'aux courses d'école des élèves. (FANNY NOGHERO)

vu des sommes utilisées, elle pense que c'est peut-être elle qui a omis de payer un certain nombre de factures. «Je voulais croire que je m'étais trompée.»

Nathalie Jeanneret, aidée par son assesseuse, Edith Richen, épluche donc tous les comptes afin de mettre la main sur des justificatifs. Soit plus d'une année de travail et de nuits blanches. Sans succès.

En février 2005, les deux femmes convoquent Oscar afin de lui demander des explications. «Il nous a alors dit que le classeur contenant toutes les quittances avait été volé», explique Nathalie. Elle informe le Conseil communal de ses découvertes, celui-ci se montre surpris, mais estime qu'il est préférable que ce soit la commission scolaire qui dépose

plainte. Ce qui est chose faite en février 2007.

C'est à ce moment-là qu'elle apprend l'existence d'un autre compte, sur lequel était versé le produit des kermesses, ramassages de papier et autres ventes de gâteaux.

Selon les informations obtenues par la juge d'instruction en charge de l'enquête, ce ne sont pas moins de 15 000 francs qui y étaient déposés. Une somme qui aurait été retirée par le prévenu. Au total, ce seraient ainsi plus de 90 000 francs qui auraient été prélevés sur les comptes de la commission scolaire par Oscar.

Nous avons tenté en vain d'atteindre hier soir l'avocat de l'ancien responsable. /FNO

\* Prénom d'emprunt

«Je ne pouvais pas faire comme si je n'avais rien vu»

Nathalie Jeanneret

### ÉCOLE

## Primaire et enfantine séparées

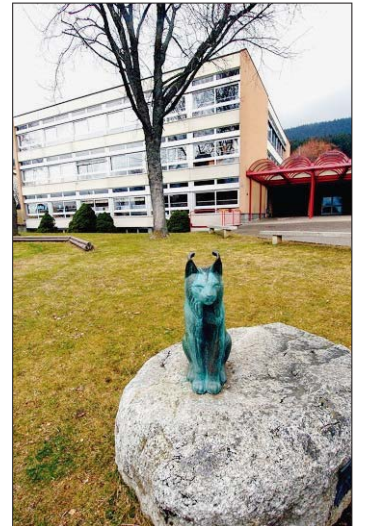

LES GENEVEYS-SUR-COFFRANE – COFFRANE La première commune accueillera les classes primaires et la seconde les classes enfantines. (CHRISTIAN GALLEY)

Coffrane pour les petits et Les Geneveys-sur-Coffrane pour les grands. Dès la rentrée d'août, les écoliers des deux communes – et de Montmollin s'agissant de l'école enfantine – seront regroupés sur deux sites distincts. Les conseillers généraux des deux villages ont, en effet, adopté jeudi soir deux conventions scolaires réglant les détails d'application du partage des élèves entre les écoles enfantine et primaire.

Au regard de l'évolution démographique, les autorités ont choisi cette solution afin de gérer au mieux les impacts attendus sur les effectifs scolaires, l'encadrement et l'ouverture de nouvelles classes.

Afin d'informer plus amplement les citoyens et parents d'élèves sur ce sujet, la population des deux communes est d'ores et déjà invitée à une séance d'information commune qui aura lieu le 18 mars à la halle de gym de Coffrane. /yhu

## La commune abusée?

Pour soustraire une si grosse somme sans éveiller les soupçons, Oscar aurait procédé par petits retraits, tout au plus quelques centaines de francs. Il aurait encaissé également auprès de la commune des sommes indues pour des factures qu'il prétendait devoir, jouant et profitant du statut particulier de la commission scolaire. En effet, cette dernière est la plus autonome de toutes les commissions et elle établit elle-même son budget. Celui-ci est bien évidemment soumis au Conseil communal, ainsi qu'au Conseil général lors de l'examen du budget global de la commune. Il est également admis par le Service des communes que la commission scolaire peut gérer de manière autonome certains produits issus d'opérations qu'elle a menées de son propre chef (récolte de papier, kermesse, etc.) dans une sorte de petite caisse dévolue aux activités extrascolaires ou aux loisirs des élèves. Dans le cas présent, il s'agit du compte dont n'a pas eu connaissance Nathalie Jeanneret et sur lequel Oscar aurait prélevé pour son propre compte quelque 15 000 francs. /fno

### VAL-DE-TRAVERS

## Le patinage artistique crève l'écran

Tradition oblige, le gala du Club de patinage artistique du Val-de-Travers (CPA) clôturera la saison sur glace samedi prochain à la patinoire de Belle-Roche, à Fleurier. Sur le thème «Le CPA crève l'écran», le spectacle entraînera le public à la rencontre des émissions, séries, stars et autres publicités qui peuplent ses soirées divan. Voire même celles qui ont bercé sa jeunesse, «quand la TV en noir et blanc faisait encore relâche le mardi!», dixit les organisateurs.

Dans un décor de circonstance, celui d'un écran de télévision disposé en arrière-plan, les patineurs interpréteront costumés diverses chorégraphies originales. De Trente millions d'amis, à Chapi Chapo en passant par les Stroumpfs ou Starsky et Hutch. La soirée sera également l'occasion pour les jeunes patineuses et pa-



SPECTACLE Les patineurs du Val-de-Travers chausseront leurs patins pour une soirée de gala qui promet d'être très télévisuelle. (ARCHIVES RICHARD LEUENBERGER)

tineurs (ils sont plus de 100 cette année), de montrer au public toute l'étendue de leur talent et les progrès réalisés au cours

de longues séances d'entraînement. Des débutants au plus chevronnés, comme le relèvent les dirigeants du club «tous ont donné le meilleur d'eux-mêmes». Plusieurs victoires, podiums et places d'honneur sont d'ailleurs venus enrichir une saison bien remplie. Notamment, le Derby Jurassien, organisé à Fleurier le 10 février dernier et qui a vu le CPA Val-de-Travers remporter le challenge interclubs pour la première fois de son histoire.

Des résultats et un spectacle que les dirigeants du club verraient bien susciter des vocations pour le patinage artistique. /comm-yhu

Gala du CPA, samedi 15 mars à 17h30 à la patinoire de Belle-Roche, à Fleurier. Billets disponibles sur place ou en prélocation auprès des partenaires de l'événement

### VALANGIN

## Le Madrigal investit la collégiale

Pour son concert des Rameaux, l'association de la collégiale de Valangin reçoit Le Madrigal, dimanche 16 mars à 17h. Le chœur neuchâtelois, dont la réputation dépasse largement les frontières cantonales, présentera des œuvres extrêmement variées allant de la Renaissance à l'époque contemporaine. Parmi les auteurs les plus connus les amateurs reconnaîtront Mendelssohn, Debussy, Kodaly, Farkas, Palestrina, Monteverdi, Lutkin, Duruflé, Markovitch ou encore Schumann.



CHŒUR Le Madrigal sera le 16 mars à Valangin. (ARCHIVES CHRISTIAN GALLEY)

L'entrée étant libre, la collecte sera entièrement destinée au Madrigal. /amo



**TRAMELAN**  
**Micheline Calmy-Rey en visite samedi 15 mars**

Invitée au concert de la chorale ouvrière, la conseillère fédérale Micheline Calmy-Rey se rendra samedi 15 mars à Tramelan pour un bain de foule. Après un échange avec les autorités, elle rencontrera la population entre 20h et 21h15 à la salle de la Marelle. Billets à réserver auprès de la bijouterie Pelletier et de la librairie Tschann. /mbo

**Des œufs de Pâques pour les familles monoparentales**

Le club service féminin Zonta du canton vend aujourd'hui des œufs de Pâques en nougat en faveur des familles monoparentales dans le besoin. A La Chaux-de-Fonds, cette vente aura lieu au marché. /rédi

**INDUSTRIE**

**Straumann créera cette année soixante emplois de plus à Villeret**

**Le groupe dentaire bâlois Straumann va créer 60 emplois supplémentaires cette année à Villeret. Il va aussi agrandir sa surface de production. La commune s'en réjouit, elle qui devra faire face à une augmentation de ses impôts moins grande qu'elle ne le craignait.**

PHILIPPE CHOPARD

Un bonheur n'arrive finalement jamais seul à Villeret. Les réflexions de la commune sur l'avenir de ses impôts débouchent sur une hausse moins conséquente que le changement de statut de l'entreprise Straumann ne le laissait craindre, et, cette année, le fabricant d'implants dentaires bâlois annonce la création de 60 emplois supplémentaires. De quoi enlever une épine du pied au maire et ses collègues du Conseil municipal.

Straumann va donc faire passer ses effectifs de Villeret de 360 à 420 collaborateurs d'ici fin 2008. Et cela n'est pas fini, a confirmé hier Mark Hill, porte-parole du groupe. «Nous nous développons constamment depuis 2000, et le succès de nos produits est toujours au rendez-vous», a-t-il indiqué. En 2007, le bénéfice net du groupe a ainsi progressé de 25%, pour atteindre 177 millions de francs. Pourtant, la commune de Villeret a été durement frappée l'an dernier par le changement du statut juridique de l'entreprise. Ce

qui s'est traduit par une baisse de 60% – perte sèche de 1,3 million – de ses rentrées fiscales.

Le secrétaire municipal Thierry Sartori n'attend pas pour l'instant monts et merveilles des 60 emplois qui seront créés cette année chez la principale entreprise de son village. Surtout que cette extension n'a rien à voir avec le changement du statut juridique de l'entreprise. Pour évaluer l'impact économique de l'augmentation des effectifs annoncés, Thierry Sartori a rappelé hier que Villeret employait 158 frontaliers, dont 134 chez Straumann. Une hausse du nombre de ces employés provoque un retour d'impôt plus important.

Mark Hill a indiqué hier que le groupe cherchait «toutes sortes de gens» pour son site de Villeret. «Nous avons besoin en particulier de mécaniciens de haute précision, de responsables du contrôle de la qualité et de personnel administratif», a-t-il expliqué. «Nous serions heureux de recruter dans la région, bien sûr. Mais le développement fulgurant du succès de nos nouveaux implants nous impose dès 2006 un recrutement basé sur la compétence. Il n'est donc pas exclu que les perles rares viendront aussi de l'extérieur.»

Straumann ne va pas seulement augmenter son personnel. Il lui faudra de la place supplémentaire pour sa production. Le groupe va déposer prochainement des plans pour



**HAUTE PRÉCISION** Straumann a choisi le Vallon de Saint-Imier pour s'y implanter en raison du savoir-faire horloger de la région. Le groupe bâlois assure qu'il n'est pas question qu'il en parte. (ARCHIVES CHRISTIAN GALLEY)

construire de nouveaux ateliers. En fait, comme la hauteur du bâtiment actuel est au maximum autorisé par le règlement d'aménagement, l'entreprise va étendre son étage en largeur, sur une surface de 1000 mètres carrés. Les travaux commenceront cet été, si aucune opposition ne vient perturber le projet. Mark Hill a ajouté que le futur chantier n'allait pas affecter la circulation le long de la route cantonale. /PHC

«Nous devons axer nos campagnes de recrutement sur la compétence, pour nos produits de pointe»

Mark Hill

**Découvert communal évité de justesse**

Avec l'élaboration de son budget 2008 amputé de la manne de Straumann, la commune de Villeret risquait en novembre le découvert financier. «Nous l'évitons de justesse pour le bouclage des comptes 2007, déficitaires de 700 000 francs», a expliqué Thierry Sartori, le secrétaire municipal. Tout en maintenant ses prestations, Villeret peut ainsi faire face, pour l'instant, au manque à gagner provoqué par le changement de statut de son ancienne

«entreprise providence». Tout en évitant de tomber dans le découvert, autorisé sous conditions par la loi bernoise. Une augmentation d'impôt est à ce prix et la commune vient de la fixer à quatre dixièmes de quotité pour 2008. Soit à une valeur de 1,94. L'assemblée communale se prononcera à ce sujet le 14 avril, lors de l'examen du budget 2008, encore déficitaire de 300 000 francs. Et avec une fortune communale désormais à sec... /phc

**LA CHAUX-DE-FONDS**

**Ligne graphique toute neuve pour la Plage**

La Plage des Six Pompes fête son 15e, du 4 au 9 août, et s'offre une nouvelle ligne graphique. Les lauréats de l'affiche 2008 sont deux jeunes graphistes chaux-de-fonniers qui fréquentent la Plage depuis la première vague!

On adore la Plage des Six Pompes! On y vient depuis les premières éditions et nous voulions y contribuer... Nous avons repris tout ce que nous avons vu depuis quinze ans. On est allé à la pêche. Une pêche miraculeuse... Hier matin au belvédère de la tour Espacité, les deux jeunes graphistes chaux-de-fonniers Jennifer Sunier et Samuel Perroud résumaient ainsi l'esprit de l'affiche 2008 de la Plage, dont ils sont les auteurs. Ils sont lauréats du concours organisé par le jury -

le comité de la Plage élargi - et ont été élus à l'unanimité sur une bonne douzaine de dossiers venus de tous horizons, y compris de Genève et Paris. Du même coup, ils ont reçu leur prix: une souris dorée, petite bête sympa et affectueuse, mais surtout outil du graphiste par excellence.

Eh oui, la Plage, qui aura lieu du 4 au 9 août, fête ses quinze ans, rappelait le coprésident Michael Othenin-Girard. Une date marquante. Et la Plage reste le plus grand festival suisse des arts de la rue. Pour en accentuer la visibilité, le comité a décidé de lui donner une nouvelle identité graphique: si l'affiche fera toujours l'objet d'un concours, le nouveau logo sera conservé ces prochaines années.



**LES LAURÉATS** Jennifer Sunier et Samuel Perroud, jeunes graphistes chaux-de-fonniers, ont revisité quinze ans de Plage. (RICHARD LEUENBERGER)

Elle est flashante, cette affiche, avec filets de pêcheurs, hamçons, poisson, et une dame très très pulpeuse alanguie sur son transat. Avec des couleurs

qui explosent! C'est dans l'esprit de la Plage. «Il y a des artistes, des enfants, des personnes âgées, c'est un doux mélange. Nous avons voulu le re-

produire cet esprit avec des couleurs qui a priori ne vont pas ensemble, mais ça fonctionne!» Jennifer Sunier, qui est encore à l'Ecole d'art et Samuel Perroud, qui a terminé ses études il y a deux ans, se sont plongés corps et âme dans ce projet. Ils ont même dû courir à la poste le soir du 4 février, date butoir d'envoi des dossiers. «En tout cas, c'était cool, on s'est bien éclatés... Et il n'y avait pas de contrainte. Après, c'est du quitte ou double...»

Cette affiche sera visible dans les rues dès le mois de juin. Quant à la programmation, elle sera dévoilée fin mai mais, résume Manu Moser, on peut déjà indiquer que ces 15 ans attireront quelques beaux spectacles. /CLD

**MONTAGNES**

**Concours vidéo pour la Street**

La Street hockey cup (du 10 au 12 mai au Communal du Locle) organise un concours vidéo sur La Chaux-de-Fonds et le Locle, ouvert à tous les vidéastes amateurs dès 15 ans. On peut choisir d'illustrer l'une ou l'autre ville, voire les deux ensemble. Mais il y aura un meilleur film loclois et un meilleur film chaux-de-fonnier. Seule règle: une durée maximum de 3 minutes, 180 secondes exactement. Le concours est ouvert du 1er mars au 31 mars. Les films doivent être lisibles sur un lecteur DVD. Règlement sur [www.streethockeycup.ch](http://www.streethockeycup.ch). Envois à: comité Street hockey cup, case postale 2137, 2302 La Chaux-de-Fonds. /ron



## LA CHAUX-DE-FONDS Les comptes 2007 sont positifs

La nouvelle est tombée au détour d'une phrase de la présidente de la section du PS. Les comptes 2007 de la Ville sont «dans les chiffres noirs», alors qu'un déficit de 12,7 millions était prévu. Les conseillers communaux réservent les précisions à la commission financière. /réd

LA CHAUX-DE-FONDS

# Programme socialiste autour de trois thèmes

«Notre ville à cœur», c'est le slogan du Parti socialiste de La Chaux-de-Fonds. Il a dévoilé hier son programme et ses listes pour les élections communales du 27 avril.

DANIEL DROZ

Il y seront cinq dans la course au Conseil communal et 24 pour le Conseil général. Les socialistes chaux-de-fonniers ont présenté hier leurs candidats. Outre les sortants Didier Berberat et Laurent Kurth, trois femmes seront prétendantes à l'exécutif, à savoir Annie Clerc, Viviane Houlmann et Silvia Locatelli-Caruncho.

Pour le législatif, il y a «une variété de personnalités et de vécus», dit cette dernière, présidente de la section. Notons la présence d'une Camerounaise et d'un Français sur la liste. Quant à l'âge des candidats, il va de 20 à 61 ans. Les treize sortants se représentent.

Le programme? Ce n'est pas seulement «pour capter l'électeur, c'est une vraie réflexion sur la société dans laquelle nous vivons, nous voulons vivre», juge Laurent Kurth. «Encourager le développement pas seulement au sens économique du terme», dit Annie Clerc. «Gérer de manière rigoureuse et équitable», souligne Viviane Houlmann. «Nous avons notre ville à cœur», dit Silvia Locatelli-Caruncho. «Ses habitants aussi.» Didier Berberat entend poursuivre la modernisation de l'administration. Et de souligner que ces quatre dernières années ont



COMMUNALES Les candidats socialistes au Conseil communal (de gauche à droite) Silvia Locatelli-Caruncho, Laurent Kurth, Annie Clerc, Didier Berberat et Viviane Houlmann. (CHRISTIAN GALLEY)

été «du jamais vu». Politique «menée à bien sans licencier», précise-t-il encore.

Trois axes principaux ont été définis: accueillir, aménager, animer. Accueillir, ce sont des structures pour les enfants et les aînés, pour les entreprises, pour le développement. Aménager, c'est concrétiser les projets d'urbanisme et notamment rénover le Parc des sports, mais aussi «un espace de sérénité», comme le dit Laurent Kurth, avec des policiers de proximité et atteignable. Animer, c'est par ailleurs rendre les infrastruc-

«Une vraie réflexion sur la société dans laquelle nous vivons, nous voulons vivre»

Laurent Kurth

res abordables pour les familles. «Que personne ne reste au bord du chemin», précise Didier Berberat.

Le PS local craint-il que l'électeur le dédaigne en raison des décisions du Conseil d'Etat où il est le parti le plus fort? «Il y a une communauté de valeurs et une confrontation de points de vue», répond Laurent Kurth. «Les deux sujets qui ont posé le plus de problèmes viennent d'un département géré par un radical et l'autre par une libérale», renchérit Didier Berberat. /DAD

LE LOCLE

## Pas de carriéristes chez les popistes



CANDIDATS POPISTES Pierre-Yves Escher, Fabienne Erard, Marcelo Drogett, Daniele Cramatte, Cedric Dupraz, Jean-Marie Rotzer, Denis de la Reussille et Charles Gfeller. (CHRISTIAN GALLEY)

«Contrairement à d'autres partis, on n'entre pas au POP pour faire carrière, mais pour défendre des idées, faire du bon boulot pour notre ville.» Fort de 12 ans au Conseil communal – dont 8 ans à la présidence –, le doyen en fonction Denis de la Reussille présentait hier ses colistiers au Conseil communal (Marcelo Drogett, Cédric Dupraz, Pierre-Yves Eschler et Jean-Marie Rotzer) ainsi que les candidats au Conseil général. Une liste fournie, de 20 candidats, signe de santé de la section locale. Condition sine qua non pour se présenter, tous sont au bénéfice d'une année au moins au Conseil général. «Nous ne voulions pas des candidats alibis mais des gens aguerris à la chose politique», ont-ils souligné.

Pas peu fier du travail effectué lors des précédentes législatures, le POP a rappelé «l'assainissement des finances communales, au point de pouvoir proposer récemment une baisse d'impôt. Alors qu'il y a peu, on menaçait de mettre la ville sous tutelle», a-t-il rappelé.

Parmi les réalisations importantes effectuées ces quatre dernières années, les allocations complémentaires communales, qui n'avaient pas bougé depuis 25 ans, ont été augmentées. «Nous prévoyons en outre d'étendre l'allocation à un plus grand nombre de bénéficiaires», a indiqué le conseiller communal Marcelo Drogett.

Côté social toujours, le POP a à cœur d'insérer les personnes au bénéfice de l'aide sociale. «Nous souhaitons étendre le programme de réinsertion de l'Etat aux personnes de plus de 30 ans. Dans un premier temps, nous allons tenter de les insérer dans les bureaux communaux et nous nous approcherons ensuite des entreprises privées.»

Depuis quatre ans, les structures culturelles ont été renforcées, des musées au festival du Corbak en passant par les bibliothèques. «Certains conseillers généraux demandaient que le prêt des livres soit payant, a rappelé Denis de la Reussille. Le conseil communal n'est jamais entré en matière. Le fait qu'il soit à majorité popiste n'y est pas étranger.»

Au chapitre qui fâche, soit les nuisances dues au trafic en ville, le POP assure être «sensible à la cause environnementale, même si les Verts ne nous trouvent pas assez restrictifs.» Extension du réseau des transports publics, pistes cyclables, cours d'écologie domestique à l'école, étude de l'efficacité énergétique des bâtiments... Les solutions seront multiples. «Nous sommes conscients qu'on ne peut pas se passer de l'évitement routier du Locle qui permettrait de dévier le trafic et résoudre une partie du transit interne à la ville», ont-ils indiqué, déterminés à asséoir leurs exigences au niveau du gouvernement cantonal. /syb

LE LOCLE

## La droite brigue un second siège à l'exécutif

«On a vraiment réussi à établir deux listes de qualité. Ce ne sont pas des figurants! Mais que des personnes motivées et qui ont la possibilité d'assumer cette tâche si elles sont élues», a martelé, hier, Christina Darcey. Le groupe libéral-PPN et radical du Locle a, comme il y a quatre ans, fait liste commune pour les prochaines élections communales du 27 avril. La devise: «Unis pour dynamiser Le Locle.»

Le conseiller communal libéral-PPN sortant Charles Häslér se représente. Les quatre autres candidats ont chacun l'espoir de briguer une seconde place au sein de l'exécutif. Il s'agit des libéraux-PPN Christina Darcey, Claude Dubois et Manuel Fragnière ainsi que de la radicale Françoise Rutti. «On estime qu'on a de bonnes chances

d'avoir quelqu'un de plus au Conseil communal», a lancé Christina Darcey, visiblement assez sûre d'elle. «On se réjouit!» Au niveau de la représentation de la population, «c'est un peu juste un conseiller communal de droite sur cinq», a pour sa part souligné Claude Dubois. «Même si Charles (réd: Häslér) est très écouté au sein du Conseil communal», a ajouté Françoise Rutti. Et du fait que l'UDC ne présente pas de liste, «c'est un avantage».

Quant à l'élection au législatif, les dix conseillers généraux sortants postulent une nouvelle fois: «C'est un bon signe!» Qui plus est, neuf nouveaux s'affichent, dont deux étrangers et des jeunes. «Les étrangers ont le droit d'éligibilité», a rappelé Françoise Rutti, signalant que



EXÉCUTIF Les candidats: Manuel Fragnière, Françoise Rutti, Christina Darcey, Charles Häslér et Claude Dubois. (CHRISTIAN GALLEY)

l'on n'en voit que très peu sur les listes. «C'est un bon apport.» Elle a notamment fait allusion à ses homologues de parti chaux-de-fonniers, où il n'y en a pas. A préciser que l'âge des 19 candidats oscille entre 18 et 62 ans.

Le programme des libéraux-PPN et radicaux dans cette campagne électorale se divise en trois volets. En premier plan, «obtenir la meilleure solution possible pour la HE-Arc. Le Cifom et la formation technique

sont extrêmement importants», a relevé Pierre Castella, le président de la section libérale-PPN. La conférence de presse d'hier atteste cette ferme volonté: elle s'est tenue devant le Cifom.

Point deux: évidemment la traversée du Locle. En attendant l'évitement du centre-ville, «nous proposons une solution à travers Le Locle», annonce Pierre Castella. Entre 6h et 8h et de 16h jusqu'à 18h, les conducteurs accompagnés bénéficieraient d'une voie prioritaire. «On doit trouver des solutions simples et accessibles à court terme. Elles existent.» Le dernier sujet est plus global: la dépopulation du Locle. «On veut regagner des habitants. Le but est d'attirer du monde, des jeunes», dans l'idée, à moyen terme, d'atteindre 11 000 âmes. /sbi

En bref

### LA CHAUX-DE-FONDS Des totems et des femmes des cavernes

La Cave du Rocher, rue du Rocher 12, vernit aujourd'hui dès 19h la double exposition des bijoux en bois de Michel Tissot (totems – frère sirex) et des peintures et sculptures de Jean-François Guignard (femmes des cavernes). Présentation par Philippe Marthaler et Antonin Moeri. A 20h, création de «Silexus», musique paléolithique illustrée. /réd

### LA CHAUX-DE-FONDS Christophe Dubois dédicace Ostruce

Le dessinateur chaux-de-fonnier Christophe Dubois dédicace aujourd'hui le deuxième tome du «Cycle d'Ostuce», «Héria», à la librairie Payot de 14h à 16 heures. Réalisé avec le scénariste Nicolas Pona, l'album est publié aux célèbres éditions du Lombard. /réd

## Foire aux Vins Coop sur bateaux

Neuchâtel, port de la ville, du 6 au 9 mars 2008

### Soirée de gala et remise de prix

La Foire aux vins Coop et la nouvelle collection Fine Food & Wine printemps-été 2008 a débuté par une soirée de gala le jeudi 6 mars. Un défilé de saveurs gourmandes qui a permis aux invités de découvrir des associations inédites de goûts, de textures et de couleurs. Le tout mis en valeur par de belles chorégraphies. A cette occasion, les dix heureux gagnants du concours L'Express et L'Impartial sont venus chercher leur prix.

Photos: Michael Mattsson



M. Raymond Léchaire, Directeur Coop Suisse romande



M. Olivier Von Gunten (Ville de Neuchâtel), M. Daniel Rey (Coop)  
M. Raymond Léchaire (Coop), M. Tille (Dosenbach),  
M. Antoine Fölmi (Dosenbach).



M. Claude Comte (Groupe E), M. Philippe Salvi (Neuchâtel-Xamax),  
M. Antoine Chaumeron (Hôtel Palafitte)



#### Concours l'Express et l'Impartial

les gagnants du Coffret de vins "Raretés":

- Mme Fabienne Monteiro, Fleurier
- Mme Yvette Persoz, Le Landeron
- Mme Elisabeth Nager, La Chaux-de-Fonds
- M. José Martines, St-Blaise
- M. René Perret, La Brévine

#### Concours l'Express et l'Impartial

les gagnants du repas gastronomique pour deux personnes:

- M. Claude Hehlen, La Chaux-de-Fonds
- M. Serge Monnier, Villiers
- M. Michel Froidevaux, La Chaux-de-Fonds
- Mme Evelyne Maridor, Vilars
- Mme Petra Perret, Peseux



**CinéNEUCHÂTEL**

**APOLLO 1** Faubourg du Lac 11, tél. 032 710 10 33  
**BIENVENUE CHEZ LES CH'TIS** *2e sem. - 7/12*  
*Acteurs: Kad Merad, Dany Boon, Zoé Félix. Réalisateur: Dany Boon.*  
 Philippe Abrams est directeur de la poste de Salon-de-Provence. Il est marié à Julie, dont le caractère dépressif lui rend la vie impossible. Pour lui faire plaisir, Philippe fraude afin d'obtenir une mutation sur la Côte d'Azur. Mais il est démasqué: il sera muté à Bergues, petite ville du Nord. Pour les Abrams, sudistes pleins de préjugés, le Nord c'est l'horreur...

*VF SA au MA 15h45, 18h, 20h15. SA 22h30*

**APOLLO 2** Faubourg du Lac 11, tél. 032 710 10 33  
**LES FEMMES DE L'OMBRE** *1re semaine - 14/14*  
*Acteurs: Sophie Marceau, Julie Depardieu, Marie Gillain. Réalisateur: Jean-Paul Salomé.*  
 PREMIÈRE SUISSE! Engagées dans la Résistance française, cinq femmes, loin d'être des héroïnes, ont pour mission suicidaire d'éliminer l'une des pièces maîtresses du contre-espionnage nazi, le colonel Heindrich. Un homme qui en sait déjà trop sur les préparatifs du débarquement.

*VF SA au MA 15h15, 17h45, 20h30. SA 23h*

**APOLLO 3** Faubourg du Lac 11, tél. 032 710 10 33  
**SANS PLUS ATTENDRE** *2e semaine - 10/14*  
*Acteurs: Jack Nicholson, Morgan Freeman. Réalisateur: Rob Reiner.*  
 Deux amis, atteints d'un cancer en phase terminale, décident de faire une liste de choses à accomplir avant leur mort. Les deux hommes embarquent alors pour la plus belle des virées. Un voyage de l'amitié, émaillé d'aventures, d'éclats de rire, de découvertes...

*VF SA au MA 20h30*

**BENJAMIN GATES ET LE LIVRE DES SECRETS** *7e semaine - 10/12*  
*Acteurs: Nicolas Cage, Diane Kruger, Jon Voight. Réalisateur: Jon Turteltaub.*  
 Les nouvelles aventures pleines d'action de Benjamin Gates, archéologue et aventurier, lancé sur les traces d'un trésor autochton d'Abraham Lincoln et son meurtrier, John Wilkes Booth.

*DERNIERS JOURS* *VF SA au MA 15h30*

**HEIMATKLÄNGE** *1re semaine - 16/16*  
*Réalisateur: Stefan Schwietert.*  
 PREMIÈRE SUISSE ROMANDE! NOMMÉ POUR LE PRIX DU FILM EUROPÉEN! De la youssite et autres chants, un film sur l'instrument le plus primitif de tous: la voix humaine.

*VF VO CH-all s-t fr/all SA au MA 18h15*

**CORTEX** *2e semaine - 16/16*  
*Acteurs: André Dussollier, Marthe Keller, Julien Boisselier. Réalisateur: Nicolas Boukhrief.*  
 PREMIÈRE SUISSE! Un flic retraité, à la mémoire défaillante, intègre une maison de repos spécialisée. Il commence à suspecter des crimes dans l'établissement.

*DERNIÈRES SÉANCES* *VF SA 22h45*

**ARCADES** Faubourg de l'Hôpital 5, tél 032 710 10 44  
**INTRAÇABLE** *1re semaine - 16/16*  
*Acteurs: Diane Lane, Tim de Zarn, Colin Hanks. Réalisateur: Gregory Hoblit.*  
 L'agent spécial Jennifer Marsh appartient à la section Cybercrime du FBI. Technicienne aguerrie, elle croyait avoir tout vu, avant qu'un prédateur d'un style inédit ne commence à diffuser sur Internet les images des tortures infligées à ses victimes.

*VF SA au MA 15h15, 20h30. SA 23h*

**LES CERFS-VOLANTS DE KABOUL** *5e semaine - 12/14*  
*Acteurs: Khalid Abdalla, Atossa Leoni. Réalisateur: Marc Forster.*  
 La nouvelle œuvre bouleversante du réalisateur suisse Marc Forster. Au début des années 1970, au cœur de Kaboul, deux amis, Amir et Hassan, passent un après-midi à faire voler des cerfs-volants. Conduit par la peur, Amir trahi son ami, qui sera à jamais blessé et quitte l'Afghanistan. Vingt ans plus tard, il revient dans son pays à la recherche de la paix et du pardon...

*DERNIERS JOURS* *VF SA au MA 17h45*

**BIO** Faubourg du Lac 27, 032 710 10 55  
**INTO THE WILD** *9e semaine - 10/14*  
*Acteurs: William Hurt, Emilie Hirsch, Marcia Gay Harden. Réalisateur: Sean Penn.*  
 Tout juste diplômé, Christopher, est promis à un brillant avenir. Pourtant, le jeune homme décide de prendre la route en laissant tout derrière lui. Au bout de son voyage, il atteindra son but ultime en s'aventurant seul dans les étendues sauvages de l'Alaska pour vivre en totale communion avec la nature.

*DERNIERS JOURS* *VF SA au MA 20h15*

**CinéREGION**

**LA CHAUX-DE-FONDS**  
 ■ **ABC** (032 967 90 42)  
 Heimatklaenge  
*Sa 16h, 20h45. Di 18h15, 20h45. Lu, ma 20h45. VO. 16 ans. De S. Schwietert*  
 C'était mon rêve  
*Sa 14h. De D. Kuenzi*  
 Les silences du palais  
*Sa 18h15. VO. 12 ans. De M. Tlatli*  
 Yi Yi  
*Di 15h. VO. 10 ans. De E. Yang*  
 ■ **Corso** (032 916 13 77)  
 Jumper  
*Sa-ma 20h30. 14 ans. De D. Liman*  
 Le merveilleux magasin de Mr Magorin  
*Sa, di 15h15. Pour tous. De Z. Helm*  
 Les cerfs-volants de Kaboul  
*Sa-ma 17h30. 12 ans. De M. Forster*

■ **Eden** (032 913 13 79)  
 Bienvenue chez les Ch'tis  
*Sa-ma 15h15, 18h, 20h30. Sa 23h. 7 ans. De D. Boon.*  
 ■ **Plaza** (032 916 13 55)  
 Intraçable  
*Sa-ma 17h45, 20h15. Sa 22h45. 16 ans. De G. Hoblit*  
 Max & Co  
*Sa-ma 15h30. 7 ans. De S. et F. Guillaume*  
 ■ **Scala 1,2,3** (032 916 13 66)  
 Les femmes de l'ombre  
*Sa-ma 15h30, 18h. Sa-lu 20h30. 14 ans. De J.-P. Salomé*  
 A bord du Darjeeling limited  
*Ma 20h30. VO. 10 ans. De W. Anderson*  
 Paris  
*Sa-ma 17h30, 20h15. 7 ans. De C. Klapisch*

Astérix aux Jeux olympiques  
*Sa-ma 15h. 7 ans. De Th. Langmann et F. Forestier*  
 Sans plus attendre  
*Sa-ma 17h45, 20h15. 10 ans. De R. Reiner*  
 Les trois brigands  
*Sa-ma 15h15. Pour tous. De H. Freitag*

**COUVET**  
 ■ **Le Colisée** (032 863 16 66)  
 PS I love you  
*Sa 20h30. Di 16h, 20h30. 10 ans*

**LA NEUVEVILLE**  
 ■ **Le Musée** (032 751 27 50)  
 Lust, caution  
*Di 17h30. VO. 16 ans. De A. Lee*  
 No country for old men  
*Sa, di 20h30. 16 ans. De J. Coen et E. Coen*

**BIO** Faubourg du Lac 27, 032 710 10 55  
**MAX & CO** *4e semaine - 7/10*  
*Réalisateur: Samuel + Frédéric Guillaume.*  
 Chez Bzz & Co, usine de tapettes à mouches, les affaires ne marchent plus très bien: il n'y a pas suffisamment de mouches! Alors que les actionnaires inquiets décident de rationaliser l'usine, un savant fou se penche sur un projet de mouches mutantes qui ne tardent pas à attaquer les habitants de la ville. Max, un jeune garçon à la recherche de son père, découvre les manipulations de Bzz & Co et, accompagné de sa nouvelle amie Félicie, il part contre leur plan.

*VF SA au MA 15h45*

**NOTRE UNIVERS IMPITOYABLE** *1re sem. - 12/16*  
*Acteurs: Alice Taglioni, Jocelyn Quivrin, Thierry Lhermitte. Réalisateur: Léa Fazer.*  
 PREMIÈRE SUISSE! Un couple d'avocats filent le parfait amour. Mais rien ne va plus le jour où leur patron est contraint de nommer un nouvel associé pour l'épauler. Uni dans la vie, le couple se retrouve bien malgré lui en concurrence frontale.

*VF SA au MA 18h15*

**PALACE** Place Numa-Droz 1, tél. 032 710 10 66  
**JUMPER** *3e semaine - 14/14*  
*Acteurs: Hayden Christensen, Samuel L. Jackson, Jamie Bell. Réalisateur: Doug Liman.*  
 Depuis qu'il a découvert qu'il pouvait se téléporter n'importe où sur terre, le monde n'a plus de limites pour David Rice. Grâce à son pouvoir, il peut déjeuner en Egypte sur la tête du Sphinx, passer la journée à faire du surf en Australie, dîner à Paris et prendre le dessert au Japon. Les murs ne l'arrêtent plus et aucun coffre de banque ne lui résiste. Libre comme personne, David vit dans l'insouciance la plus totale, jusqu'à ce que...

*VF SA au MA 20h15. SA 22h45*

**LE DRAGON DES MERS: LA DERNIÈRE LÉGENDE** *3e semaine - 7/10*  
*Acteurs: Emily Watson, Alex Etel, Ben Chaplin. Réalisateur: Jay Russell.*  
 En Ecosse, loin de la Seconde Guerre mondiale qui fait rage, le jeune Angus MacMorrow espère chaque jour voir son père revenir du front. Lors d'une de ses promenades solitaires, il découvre un étrange objet qu'il ramène chez lui en cachette. Il va vite s'apercevoir qu'il s'agit d'un œuf dont une étrange petite créature ne tarde pas à sortir.

*VF SA au MA 20h15. SA 22h45*

**LA GRAINE ET LE MULET** *5e semaine - 7/12*  
*Acteurs: Habib Boufares, Hafsia Herzi, Faridah Benkhetache. Réalisateur: Abdellatif Kechiche.*  
 Pour s'en sortir financièrement, Beiji décide de créer son restaurant, mais faute de moyens, ça ne reste qu'un rêve. Jusqu'au jour où sa famille décide de s'unir pour l'aider. 4 Césars 2008 dont le meilleur film français et le meilleur réalisateur.

*DERNIERS JOURS* *VF SA au MA 14h45*

**REX** Faubourg de l'Hôpital 16, 032 710 10 77  
**L'ORPHELINAT** *1re semaine - 14/16*  
*Acteurs: Belen Rueda, Fernando Cayo, Géraldine Chaplin. Réalisateur: Juan Antonio Bayona.*  
 PREMIÈRE SUISSE! Laura a passé son enfance dans un orphelinat entourée d'autres enfants qu'elle aimait comme ses frères et sœurs. Adulte, elle retourne sur les lieux avec son mari et son fils de sept ans, Simon, avec l'intention de restaurer la vieille maison. La demeure réveille l'imagination de Simon, qui commence à se livrer à d'étranges jeux avec «ses amis»...

*VO esp s-t fr/all SA au MA 20h15. SA 22h45*

**ASTÉRIX AUX JEUX OLYMPIQUES** *6e semaine - 7/10*  
*Acteurs: Clovis Cornillac, Gérard Depardieu, David Beckham. Réalisateur: Th. Langmann F. Forestier.*  
 Pour remporter les Jeux olympiques et permettre au jeune Alafolix d'épouser la princesse Irina, Astérix et Obélix devront affronter le machiavélique Brutus, fils de César, au cours d'une Olympiade.

*VF SA au MA 14h45, 17h30*

**STUDIO** Faubourg du Lac 7, 032 710 10 88  
**PARIS** *3e semaine - 7/12*  
*Acteurs: Juliette Binoche, Romain Duris, Fabrice Luchini. Réalisateur: Cédric Klapisch.*  
 Des maraîchers, une boulangère, une assistante sociale, un danseur, un architecte, un SDF, un prof de fac, une mannequin, un clandestin camerounais... Tous ces gens, que tout oppose, se retrouvent réunis dans cette ville et dans ce film. Vous pouvez penser qu'ils ne sont pas exceptionnels mais, pour chacun d'entre eux, leur vie est unique.

*VF SA au MA 15h, 17h45, 20h30*



**CONCERT**

**FLÛTE, HARPE ET ORGUE**  
**Trio inhabituel**

L'organiste Tobias Frankenreiter, de Frauenfeld, la flûtiste Haika Lübcke et Julie Palloc, harpe, tous deux de Zurich, se produisent dimanche au Locle.

**Temple, Le Locle** *Concert de flûte, harpe et orgue, di 17h*

**AGENDA**

**TABLE RONDE**  
**NEUCHÂTEL**  
 «Police et société démocratique»  
 Aula du Musée d'histoire naturelle.  
 Avec Denise Graf, Yves-Pierre Delachaux et Olivier Gueniat. Sa 9h30

**THÉÂTRE**  
**NEUCHÂTEL**  
 «Stupeur et tremblements»  
 Théâtre du Pommier. D'Amélie Nothomb. Par la Cie Padugenne. Sa 20h30. Di 17h  
 «Les mangeuses de chocolat»  
 Théâtre du Passage. Petite salle. De Philippe Blasband. Sa 20h. Di 17h. Me, je, ve 20h  
 «120 pensées à la minute»  
 Théâtre de la Poudrière. Mise en scène Matthieu Béguelin. Sa 20h30. Di 19h

**MÔTIERS**  
 Claude Thébert  
 Maison des Mascarons. «Quand je mange de la crème fouettée...». Sa 20h30

**OPÉRA**  
**NEUCHÂTEL**  
 «Un tango pour Monsieur Lautrec»  
 Théâtre du Passage. Réservations: 032 717 79 07. Opéra en deux actes. Sa 20h. Di 17h

**CLASSIQUE**  
**NEUCHÂTEL**  
 Jan Dobrzewski, violon et Ji-Yoon Oh, piano  
 Salle de concert du Conservatoire. Oeuvres de Beethoven, Lauber et Ducommun. Sa 17h30  
 Orchestre de chambre de Neuchâtel  
 Temple du Bas. Salle de musique. Oeuvres de Haendel, Mozart, Squire et Haydn. Di 17h

**LE LOCLE**  
 Concert  
 Temple. Tobias Frankenreiten, orgue, Julie Palloc, harpe et Haika Lübcke, flûte. Di 17h

**AUVERNIER**  
 C. Chassin d'Albi, organisateur  
 Eglise. Oeuvres de Bach, Radulescu, Messiaen, Haydn. Di 17h

**FLEURIER**  
 Caravane musicale  
 Salle Fleurisia. Chants, danses et flûtes jazzies, M.-L. Thommen. Di 11h

**LE CERNEUX-PÉQUIGNOT**  
 Caravane musicale  
 Eglise. Quatuor de trombones, J. Mauger. Di 17h

**MINÉRAUX ET FOSSILES**  
**LA CHAUX-DE-FONDS**  
 Bourse internationale  
 Halle de Polyexpo. Sa 10-18h, di 10-17h

**ELECTRO, ROCK...**  
**LA CHAUX-DE-FONDS**

**Objectif Mars**  
 Café ABC. DJ's electro pour soirée carnaval. Sa 22h

**Electro & many other**  
 Bikini Test. VNV Rock altitude party, DJ's Ducoin. Sa 22h

**Objectif Mars**  
 Café ABC. Soirée angolaise. DJ Alpha de la Calebasse. Di 16h

**SAIGNELÉGIÉ**  
 Mell  
 Café du Soleil. Concert. Sa 22h30

**DÉDICACES**  
**LA CHAUX-DE-FONDS**

**Christophe Dubois**  
 Librairie Payot. Sa 14h-16h

**CONCERT AVEC CAUSERIE**  
**LA CHAUX-DE-FONDS**  
 «Séquences»  
 Musée des beaux-arts. Nouvel Ensemble contemporain. Sa 20h30.  
 Causerie à 19h45

**TOUT PUBLIC**  
**LA CHAUX-DE-FONDS**  
 «Les sœurs Bonbon»  
 TPR-Beau-Site. D'Emanuelle delle Piane. Dès 7 ans. Sa, di 17h  
 «Dixit et d'ailleurs»  
 La Turlutaine. Par la Compagnie Atypique. Sa 20h30. Di 17h

**DELÉMONT**  
 Sonia Grimm  
 Salle Saint-Georges. «Le secret de l'alchimie». Conte musical. Sa 15h

**JAZZ**  
**LA CHAUX-DE-FONDS**  
 Jazz des années 1930-40  
 Cave voûtée du Petit Collège. The Quintet + One. 1ère partie: Raymond Pouchon, comédien. Sa 20h30

**APÉRO-LECTURE**  
**LA CHAUX-DE-FONDS**  
 Tournée esclavagiste en Romandie  
 Librairie La Méridienne. Par Hans Faessler. Sa 11h

**SPECTACLES**  
**LA CHAUX-DE-FONDS**  
 «Baptiste Adatte est Jean-Claude Tergal»  
 Zap Théâtre. Sa 20h30. Di 17h30

**BOUDRY**  
 «Le bal»  
 Théâtre de La Passade. Par la compagnie des Amis de la scène. Sa 20h30. Di 17h

**SAIGNELÉGIÉ**

**Arôme Rouge**  
 Café du Soleil. «Le parfum de Mademoiselle Personne». Sa 16h

**SOIRÉE 80'S**  
**LE LOCLE**  
 Salle Dixi. Avec Richard Dewitte (Il était une fois) et Thierry Pastor. Sa 20h30

**FANFARES**  
**LE LOCLE**

**Musique Militaire du Locle**  
 Maison de paroisse. Souper-concert. Sa 18h30

**SAINT-AUBIN**  
 Fanfare Béroche-Bevaix  
 Salle de spectacle. Sa 20h

**VERNISSAGES**  
**BEVAIX**

**Exposition Laurent Pheulpin,**  
 photographe  
 Galerie Quint-Essences. Sa 16h

**LA NEUVEVILLE**

**Exposition France Giovannoni-Berset**  
 Galerie du Faucon. Ombres urbaines, gravures et dessins. Sa 17h

**FESTIVAL D'OPÉRETTES**  
**COLOMBIER**

«L'oiseau bleu»  
 Théâtre. De Jacques Offenbach. Solistes, chœur et orchestre de l'Avant-Scène opéra, Chœur d'enfants de l'Avant-Scène opéra Junior. Sa 20h

«Carmen»  
 Théâtre. Opéra de Georges Bizet. Chœur et orchestre de l'Avant-Scène opéra, Chœur d'enfants de l'Avant-Scène opéra Junior. Di 20h

**CHŒURS**  
**LA CHAUX-DE-FONDS**

**Le Chœur du Van**  
 Sacré-Cœur. Oeuvres de Södermann, Gorecki, Mendelssohn, Bruckner, Saint-Saëns et Offenbach. Di 17h

**CRESSIER**  
 La Cressiacoise  
 Salle Vallier. Musiques de «La mélodie du bonheur. Sa 20h

**CONFÉRENCE**  
**LES BRENETS**

«Le pas sage pour renaître»  
 Salle Caecilia. Conférence de Jean-François Cherpit, prêtre. Sa 20h

**CHANSON**  
**SAINT-IMIER**

**Collectif Rue du Nord/Bazar de nuit**  
 Espace noir. Chanson française. Sa 21h

**DELÉMONT**  
 Les Culs Trepés  
 Croisée des Sons. Chansons festives et bluegrass. Sa 22h30

**Katia Guerreiro**  
 Salle Saint-Georges. Fado. Di 17h

**SAIGNELÉGIÉ**

**La Chanson des Franches-Montagnes**  
 Hôtel de ville. Sa 20h15. Di 14h30

**Chloé**  
 Café du Soleil. Chansons de Barbara. Di 17h

**SALON DES DEUX-ROUES**  
**DELÉMONT**  
 Croisée des loisirs. Sa 10h22h. Di 10-18h

**JOURNÉE DES FEMMES**  
**SAIGNELÉGIÉ**

**Débat**  
 Café du Soleil. «La journée des femmes a-t-elle encore sa raison d'être?». Sa 17h

**Siam femmes**  
 Café du Soleil. Animé par Sandrine Girard. Sa 20h30

**CONTES**  
**NEUCHÂTEL**  
 Contes pour petits et grands  
 Musée d'histoire naturelle. Les conteuses et conteurs de la Louvrée. Di 10h30

**EXPOSITIONS**  
**BOUDRY**

**Espace culturel La Passade**  
 Exposition Manon Lenggenhager. Peintures. Ma-ve 15-18h, les soirs de représentations. Jusqu'au 25 mai

**TRAVERS**  
 Mines d'asphalte de la Presta  
 Individuels: le dimanche, 12h30 et 14h30. Groupes: toute l'année, sur réservation. Café des mines: dimanche 11h-17h. Ouvert tous les jours sur rés. dès 15 personnes. Tél. 032 864 90 64

**TRAMELAN**

**CIP**  
 Exposition Joël Racine, peintures. Lu-je 8h-20h. Ve 8h-18h. Sa, di 14h-17h. Jusqu'au 14 mars

**MUSÉES**  
**NEUCHÂTEL**  
 Musée d'art et d'histoire  
 «La nature dans tous ses états», exposition permanente.  
 «À la recherche du temps - 60 tableaux et dessins préparatoires de la collection des arts plastiques 1500-1900». «Panoramas de Neuchâtel». Jusqu'au 22 juin.  
 «Pas de deux». Catherine Warmoes, Denis De Rudder. Jusqu'au 27 avril. Ma-di 11-18h, entrée libre le mercredi.

**Muséum d'histoire naturelle**  
 «Le propre du singe». Ma-di 10h-18h. Jusqu'au 26 octobre

**Musée d'ethnographie**  
 «Entre deux». Ma-di 10h-17h. Du 21 février au 4 mai

**LA CHAUX-DE-FONDS**  
 Musée paysan et artisanal  
 Exposition «Du muscle au moteur». Du 15 mars 2008 au 1er mars 2009. Avril-octobre: ma-di 14h-17h, lu fermé. Novembre-mars: me, sa, di 14h-17h

**Musée d'histoire naturelle**  
 Exposition «Hiboux & Chouettes». Ma-sa 14h-17h, di 10h-12h/14h-17h. Jusqu'au 16 mars

**Musée d'histoire**  
 Ma-ve 14h-17h, sa, di 10h-17h.

**Maison blanche - Le Corbusier**  
 Ouverture au public: ve, sa, di 10h-17h. Visites privées sur rendez-vous

**Musée des beaux-arts**  
 Ma-di 10h-17h.

**Musée international d'horlogerie**  
 Ma-di 10h-17h.

**LE LOCLE**  
 Musée des beaux-arts  
 Triennale de l'art imprimé contemporain. Ma-di 14h-17h. Jusqu'au 6 avril

**VALANGIN**  
 Château et musée  
 Exposition «L'inventaire en fûts». Démonstration de dentellières le dernier dimanche du mois 14h-17h. Me-di 11h-17h. Jusqu'au 31 octobre

**LA SAGNE**  
 Musée régional  
 Histoire du village et du canton. Chambre neuchâteloise. Salle dédiée à Oscar Huguenin. Ouvert chaque premier dimanche du mois, 13h30-17h ou sur demande (032 931 51 06)

**COLOMBIER**

**Musée militaire et des toiles peintes**  
 Ma-ve 14h-17h. Visite guidée du château, premier di du mois, 15h.

**HAUTERIVE**  
 Le Laténium  
 «Par Toutatis! La religion des Celtes». Jusqu'au 1er juin. Ma-di 10h-17h

**PORRENTROY**  
 Musée de l'Hôtel-Dieu  
 «Blarer, prince parmi les princes». Ma-di 14h-17h. Du 15 mars au 17 août

**ANIMAUX**  
**LA CHAUX-DE-FONDS**  
 Bois du Petit-Château  
 Parc zoologique: 8h-17h. Vivarium 9-12h et 14-17h.



## Empreintes pour traquer le crime

Pour la première fois, le 8 mars 1911, les empreintes digitales servent d'outil aux policiers dans la détection du crime, alors qu'un individu suspecté de vol est mis en accusation à New York. Le caractère quasi unique d'une empreinte digitale en fait une méthode très utilisée pour l'identification des individus.

## SUDOKU N° 332

Difficulté moyenne

			4		6			
	1						7	
8	2					6		3
		5	1	9	2	3		
1								5
		6	3	8	5	7		
4		8				5		9
	2							3
			8		7			

La règle du SUDOKU est on ne peut plus simple. Le but est de compléter la grille en utilisant les chiffres de 1 à 9 et en tenant compte que chaque ligne, colonne et carré contient tous les chiffres une seule fois.

Solution de la grille n° 331

1	5	7	6	8	9	3	2	4
2	6	3	7	5	4	9	1	8
4	8	9	3	1	2	6	7	5
5	7	4	8	2	6	1	3	9
6	9	1	5	3	7	8	4	2
8	3	2	9	4	1	5	6	7
7	2	8	1	6	5	4	9	3
3	4	6	2	9	8	7	5	1
9	1	5	4	7	3	2	8	6

Grilles de fabrication Suisse  
WWW.SU-DO-KU.CH



## Tu n'aurais pas dû partir

Jean-Louis Grosmaire. Droits réservés: Les Editions du Vermillon / 102

### Chapitre 33

Le cœur battant, Louison examine la maison. Tout est là. Comme dans son souvenir. La fenêtre de la cuisine avec la pierre en gouliche\* (\*pierre entaillée d'une rainure par où l'eau s'écoule) de l'évier, les deux fenêtres en haut ; à droite, la porte de grange et ses deux petites ouvertures en losange ; une remise ; un tas de bois à côté ; la vieille vigne qui grimpe sur le mur. Tant d'années ont passé, la maison est identique.

Une silhouette s'agite dans la cuisine. Quelques secondes plus tard apparaît une femme. Louison hésite. Est-ce Madame Boilat? Elle avance vers eux.

— Louison! Mon Dieu! Louison! Ce que tu peux ressembler à ta mère! C'est pas croyable! C'est Renée, Renée!

— J'allais te dire la même chose, Suzanne. J'ai cru que tu étais ta mère!

— Ah! Que je suis heureuse! Ma seule, ma vraie, ma grande amie! Nous parlons souvent de vous! On ne vous a pas oubliés!

Elles pleurent.

— Suzanne, je te présente James Miller, mon bon ami.

— Enchantée, cela me fait grand plaisir. Entrez! Entrez! Excusez, c'est tout en désordre. Vous allez avoir une surprise! Il y a une personne que tu connais dans la cuisine, près du poêle.

— Qui?

— Surprise!

Une vieille dame est collée au fourneau. Elle dévisage Louison qui est à contre-jour. Louison s'écarte, la lumière éclaire mieux son visage.

— Louison! La petite Louison! La dame applaudit et continue:

— Dieu soit béni! Louison, comme tu as grandi! Oh! Que tu es belle ma petite!

— Flavie, quel bonheur! Elles se serrent les mains, s'embrassent et pleurent.

(A suivre)

## MOTS CROISÉS N° 1107

1									
2									
3									
4									
5									
6									
7									
8									
9									
10									

Solutions du n° 1106

### Horizontalement

- Vertige. Os. 2. Axer. Extra.
- Np. Ioniens. 4. Urbaniste.
- Poe. Têtard. 6. Ipéca. En.
- Errera. IBM. 8. Di. Tintera.
- Santons. In. 10. Sue. Eudes.

### Verticalement

- Va-nu-pieds. 2. Expropriés.
- Ré. Béer. Nu. 4. Tria. Cette.
- Ontario. 6. Génie. Anne.
- Existe. Tsu. 8. Tétanie.
- Orner. Brie. 10. Sas. Damans.

### Horizontalement

- Éléments de batterie. 2. Pas accessibles à tout le monde. 3. Marche arrière. Musique venue de la rue. 4. Elle n'avait rien à se mettre. Au niveau le plus bas. 5. Mise en jeu. Retrançai. 6. Sujet ignoré. Etat de l'Inde, drainé par le Brahmapoutre. 7. Ferais l'innocent. En face de La Rochelle. 8. Coule à travers la steppe. 9. Etrangeuse sournoise. Un des succès de Jacques Brel. 10. Ancien chef de confédérés. Gais, et cela se voit.

### Verticalement

- Mise en scène classique. 2. Bassin empoisonné. 3. Mérites très souvent d'être protégés. Héros de Virgile. 4. Pris en auto-stop. Fait à la main ou à la machine. 5. Ville du Gers, dite capitale de l'Armagnac. Ancêtre de tribu. 6. Etre très contagieux. Planchette de relieur. 7. Valeur sûre. Battrà comme plâtre. 8. Petits rongeurs à tendance carnivore. Plus ou moins chargé. 9. Agence spatiale européenne. De source suisse. Le stère. 10. Accorderas une récompense.

## HOROSCOPE

### BÉLIER (21.3 - 20.4)

**Amour** : les échanges avec vos amis vous stimulent et vous donnent du baume au cœur. **Travail-Argent** : grâce à vos efforts constants et à votre sérieux, vous obtiendrez une gratification financière dans votre travail. **Santé** : utilisez toutes les méthodes de relaxation que vous connaissez.

### TAUREAU (21.4 - 21.5)

**Amour** : vos amours seront toniques. Cela vous rend séduisant et irrésistible. **Travail-Argent** : rien à signaler dans ce domaine, si ce n'est une difficulté de communication avec votre entourage. Faites l'effort d'écouter les autres. **Santé** : attention aux carences en vitamines et minéraux.

### GÉMEAUX (22.5 - 21.6)

**Amour** : l'ambiance s'annonce tendue. Si vous cherchez à tout prix à imposer votre point de vue, vos proches finiront par se rebeller. **Travail-Argent** : vous serez très entreprenant et déborderez d'esprit d'initiative. Mais ne brûlez pas les étapes. **Santé** : fatigué? Mettez-vous au vert.

### CANCER (22.6 - 22.7)

**Amour** : vous avez une foule d'idées pour donner du relief, de l'intensité à votre vie de couple. **Travail-Argent** : la diversité sera au rendez-vous. Vous allez recevoir plusieurs propositions intéressantes. Mais sachez vous montrer sélectif. **Santé** : votre peau est fragilisée. Protégez-la.

### LION (23.7 - 22.8)

**Amour** : vivez vos sentiments au jour le jour, sans vous tracasser ou vous poser des questions inutilement. **Travail-Argent** : vous vous attaquez courageusement aux tâches de la journée en émaillant vos activités d'une pointe d'humour. **Santé** : tonus en légère baisse. Ce n'est pas grave.

### VIERGE (23.8 - 22.9)

**Amour** : accord parfait avec celui ou celle qui règne sur votre cœur. **Travail-Argent** : si vous n'y prenez pas garde, vous risquez de vous laisser déborder. Évitez d'accepter toutes les tâches dont on veut se débarrasser. **Santé** : on ne peut pas dire que vous soyez en pleine forme.

### BALANCE (23.9 - 22.10)

**Amour** : vous vous sentez proche de vos amis. Ceux de toujours comme les plus récents. **Travail-Argent** : certains seront prêts à prendre de nouvelles responsabilités. D'autres devront peut-être mettre en place une nouvelle organisation. **Santé** : un accès de fièvre est possible.

### SCORPION (23.10 - 22.11)

**Amour** : vous vous sentez en déséquilibre affectif. Vous aurez une grave décision à prendre. **Travail-Argent** : n'oubliez pas de faire vos comptes. Sinon, vous risquez d'avoir un coup de fil de votre banquier! **Santé** : vous serez nerveux et ne parviendrez pas à extérioriser vos tensions.

### SAGITTAIRE (23.11 - 22.12)

**Amour** : un petit coup de blues? Il y aura toujours une épaule compatissante sur laquelle vous pourrez vous épancher. **Travail-Argent** : vous devrez vous battre pour défendre vos intérêts. Mais votre ténacité fera pencher la balance de votre côté. **Santé** : sensibilité exacerbée.

### CAPRICORNE (23.12 - 20.01)

**Amour** : penser à soi de temps en temps est nécessaire et même vital. **Travail-Argent** : des aides auxquelles vous ne vous attendiez pas pourraient vous soutenir dans vos projets. Elles vous permettront d'atteindre plus rapidement votre but. **Santé** : sur le plan physique, vous serez bien protégé.

### VERSEAU (21.1 - 19.2)

**Amour** : vous aurez l'âme romantique. On pourrait même vous trouver un peu trop «fleur bleue». **Travail-Argent** : ne comptez pas trop travailler en solo. Vous devrez faire preuve d'un minimum d'équipe. **Santé** : vous avez une pêche d'enfer. Et cela devrait durer.

### POISSONS (20.2 - 20.3)

**Amour** : votre esprit critique risque de déplaire à votre entourage. **Travail-Argent** : il vous faudra faire face à quelques changements. Votre environnement professionnel risque de subir des transformations. Elles ne seront pas forcément négatives. **Santé** : évitez les excès en tout genre.

www.pmur.ch

**Aujourd'hui à Saint-Cloud, Handicap de l'Île-de-France**  
(plat, réunion I, course 3, 1600 mètres, départ à 14h45)

No	Cheval	Poids	Jockey	Entraîneur	Cote	Perf.
1.	Satchmo Bay	60	T. Piccone	C. Boutin	12/1	2p3p2p
2.	De Zephyr	60	JB Hamel	Rb Collet	15/1	5p6p1p
3.	Tigron	57	M. Blancpain	C. Barbe	7/1	4p3p5p
4.	Menandros	56,5	D. Bonilla	D. Sélouchre	38/1	8p0p2p
5.	Vassilievsky	55,5	A. Crastus	E. Lellouche	4/1	4p1p2p
6.	Mikos	54	C. Soumillon	Rb Collet	11/1	4p5p0p
7.	Hot Spot	54	A. Badel	M. Bollack	24/1	0p4p5p
8.	Adelphos	54	I. Mendizabal	N. Rossio	19/1	4p4p7p
9.	Nelson Crack	53,5	O. Trigodet	S. Laval	17/1	1p1p5p
10.	Hang Ouer	52,5	S. Ruis	C. Boutin	9/1	3p2p9p
11.	Chief Xodippo	52,5	S. Pasquier	L. Urbano	3/1	1p4p3p
12.	Dana Spring	52	M. Guyon	T. Clout	40/1	7p4p3p
13.	Psy Chic	52	D. Bœuf	Rb Collet	5/1	3p2p6p
14.	Antioche	51,5	J. Lermyte	P. Tual	28/1	8p0p5p
15.	Naxon	51,5	J. Victoire	W. Baltromei	21/1	1p8p0p
16.	Zauberlehrling	51,5	R. Marchelli	H. Hiller	53/1	0p7p0p

**Notre opinion**: 3 – Toujours prêt à bondir. 11 – Il peut encore s'imposer. 5 – Un brillant Lellouche. 6 – L'effet Soumillon surtout. 1 – Il ne faiblit jamais. 13 – Son mental est admirable. 10 – Il faudra compter avec lui. 9 – Il vise un troisième succès.  
**Remplaçants**: 2 – Il n'est pas hors de cause. 7 – La famille Badel en veut.

**Demain à Auteuil, Prix Karcimont**  
(steeple-chase, réunion I, course 3, 4100 mètres, départ à 14h45)

No	Cheval	Poids	Jockey	Entraîneur	Cote	Perf.
1.	Désir Royal	71	C. Pieux	J. Ortet	8/1	1o1o2o
2.	Olazuro Du Mou	69	B. Delo	F. Doumen	4/1	4o4o1o
3.	Blackarad	69	D. Berra	P. Peltier	9/1	5o1o1o
4.	Pancho Villez	67,5	R. Schmidlin	M. Rolland	5/1	2o2o6o
5.	Kadisten	67	E. Chazelle	E. Lecoiffier	19/1	Ao2o6o
6.	Masterly	67	M. Benhennou	M. Mortier	17/1	8o3o8o
7.	Costic	67	A. Gadras	I. Pacault	18/1	5o5oAo
8.	Victor Of Kerlen	65,5	C. Santerne	M. Leray	20/1	3o2o3o
9.	Touch And Dream	65	C. Gombeau	W. Gargeeg	24/1	7oTo3o
10.	Niack Du Lin	65	N. Chevalier	M. Guerot	12/1	5o6o5o
11.	Nino La Canaille	64	G. Brunot	D. Windrif	11/1	0o9o2o
12.	Moon Morning	64	G. Adam	M. Rolland	15/1	9o4oTo
13.	Le Légionnaire	62,5	C. Blandin	F. Doumen	29/1	AoAo4o
14.	My Fish	62	F. Ditta	E. Holmeyer	27/1	0o8o5o
15.	Cyborgine	62	A. Creighton	FM Cottin	31/1	AoAo8o

**Notre opinion**: 1 – La gagne et rien d'autre. 4 – Proche de son jour. 2 – Un sérieux client. 3 – Encore un favori logique. 10 – Pour sa belle régularité. 12 – Ne sera pas ridicule. 8 – Il va guetter l'ouverture. 7 – Il est capable de faire mal.  
**Remplaçants**: 13 – Un énorme coup de poker. 6 – Il doit pouvoir progresser.



## LOTÉRIES

Tirages du 7 mars 2008

**EURO MILLIONS**

2 7 14 17 35

**BANCO**

9 10 12 13 14 17 25

31 32 33 34 35 37 39

40 42 52 57 59 69

**BANCO**

9 10 A 6 10 9

V D R V D R

Seule la liste officielle des résultats de la Loterie Romande fait foi.

## ÉTUDE

# Vaisselle gage de plaisir

Les hommes qui partagent les tâches ménagères améliorent l'harmonie au sein de leur couple, selon une étude américaine publiée hier. Ils pourraient ainsi avoir une vie sexuelle plus satisfaisante.

«En gros, plus les hommes font de tâches domestiques, plus les femmes sont heureuses», a expliqué Scott Coltrane, sociologue à l'Université de Riverside en Californie et coauteur de l'étude, dont un résumé a été publié sur le site internet de l'organisation Council of Contemporary Families. /ats-afp

## Le guide de vos sorties cinéma

lexpress.ch





**ANNIVERSAIRE**  
**L'OSR souffle ses nonante bougies**

L'Orchestre de la Suisse romande (OSR) fête cette année ses 90 ans. Un concert spécial est prévu le 30 novembre au Victoria Hall, à Genève, pour marquer le coup. La saison 2008-2009 de la phalange rendra aussi hommage au compositeur Olivier Messiaen. /ats

**Un nouveau festival de cinéma à Fribourg centré sur la Chine**

Premier festival itinérant de films chinois, «Cap sur la Chine» fera halte à Fribourg du 23 avril au 4 mai. Il s'est ouvert le 27 février à Saint-Quentin (F). Le festival est actuellement à Paris et fera sa clôture en Suisse. /ats

**CARICATURES**

# Fêter le football avec l'absurdité de Dürrenmatt le pince-sans-rîre

En éditant des caricatures représentant les joueurs de Xamax en 1977, le Centre Dürrenmatt montre la face ludique du grand dramaturge. Gilbert Facchinetti évoque, avec ses mots, cet amateur de viande tendre.

ALEXANDRE CALDARA

Friedrich Dürrenmatt possédait un télescope. Ce qui ne surprend guère, connaissant le goût de l'écrivain pour la contemplation du ciel, lui qui imaginait l'autodestruction du système solaire dans «Portrait d'une planète». Mais parfois l'objectif de la lunette se retournait vers un astre en cuir qui roulait sur le gazon. Le dramaturge regardait les exploits du FC Cantonal depuis son balcon. Puis la végétation du vallon de l'Ermitage est devenue plus drue, plus touffue. Mais sa passion du football restait intacte. Pour célébrer l'Eurofoot, avec la distance littéraire d'un coup de crayon gouguenard, le Centre Dürrenmatt Neuchâtel (CDN), publie des cartes postales réalisées en 1977 par l'auteur de «La panne». Les dessins originaux pourront être découverts, dès le 17 mai, sur les cimaises du CDN.

On semble loin de l'univers oppressant des peintures métaphysiques qui explosent le corps humain ou pendent des banquiers que l'on fréquentait habituellement. Gilbert Facchinetti, auteur de confessions

peu rousseauistes et surtout figure emblématique de Neuchâtel Xamax, part même d'un franc rire en découvrant cette série de dessins inédits: «C'est tout lui, un bonhomme qui se présentait n'importe où l'air de rien, un pince-sans-rîre. Personne ne pense qu'il s'occupait de football, mais il a toujours été très généreux avec notre club.»

Dans un entretien avec un journal allemand en 1986 (saison du titre national de Xamax), Dürrenmatt confie: «Dans ce monde de l'armement fou, de l'économie insensée et de la corruption, il existe des thèmes plus importants pour un écrivain que le football.» Ulrich Weber, spécialiste de l'œuvre aux archives littéraires suisses, trouve peu de traces de la passion de l'écrivain pour les crampons: «Dans la pièce «Le délai», écrite en 1977 et où on évoque la mort d'un dictateur, deux idiots passent leur temps à parler de politique, de femmes et de foot. Dans «L'édification», on remarque le club FC Helvetia 1291 qui existe mais ne joue pas de championnat, il s'agit d'une métaphore de l'armée suisse.» Le football a joué un rôle central dans l'enfance de Dürrenmatt, un sport qu'il a pratiqué avant d'être arrêté par la maladie. Il lui arrivait aussi d'enfourcher son vélo à Konolfingen pour entreprendre un long trajet jusqu'au Wankdorf de Berne pour y voir évoluer l'équipe nationale. Plus tard, lors de conférences à l'étranger,

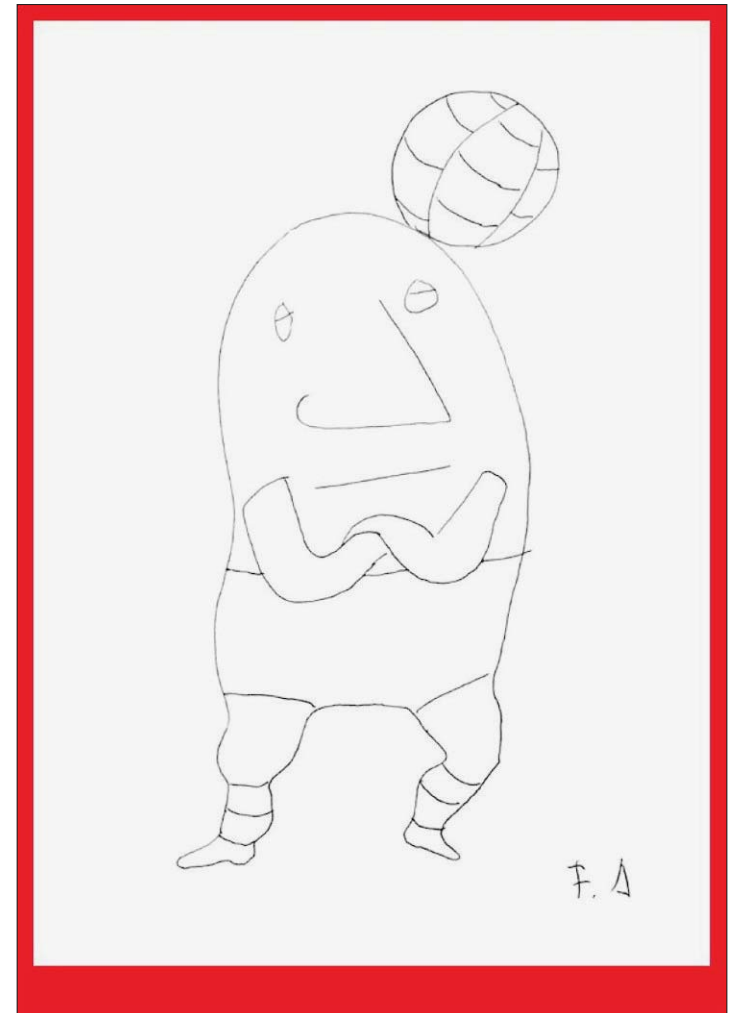
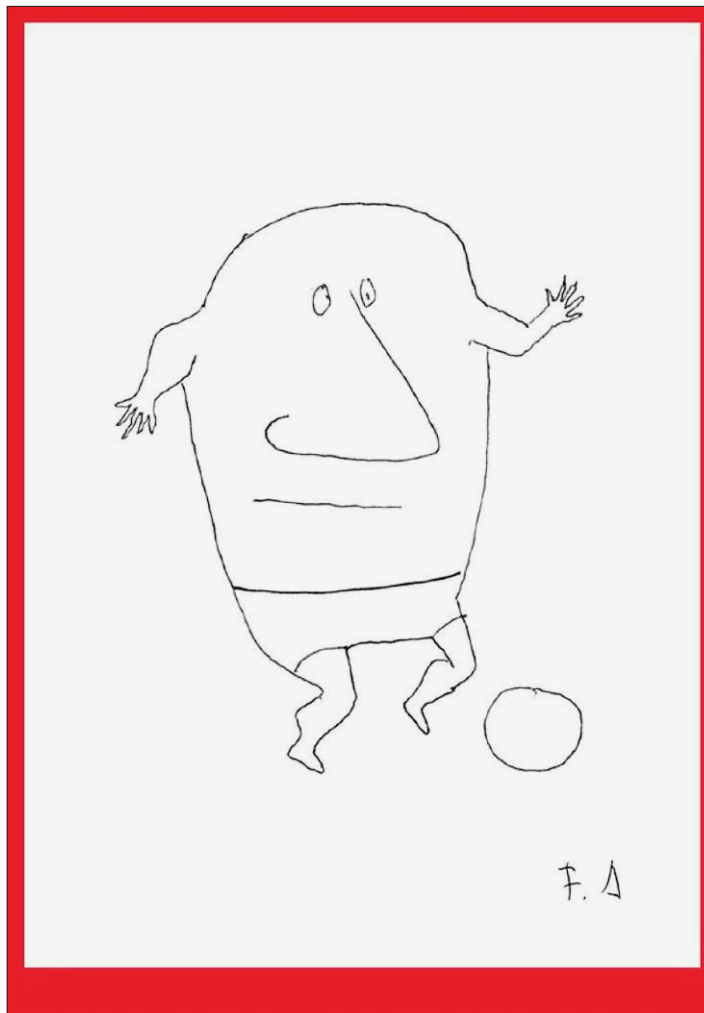

**CARTES POSTALES** La fantaisie humoristique du supporter Friedrich Dürrenmatt.

(SP)

il lançait toujours un coup de fil en Suisse pour connaître les résultats de ses deux clubs favoris, Grasshoppers Zurich et Neuchâtel Xamax. «Son ami Maximilien Schell connaissait aussi très bien le ballon rond, je pense bien qu'ils ont dû parler longuement de ce sujet», note Ulrich Weber.

Avant d'être un proche du club neuchâtelois, membre du Club des 200, le grand écrivain a rencontré Silvio Facchinetti, le père de Gilbert: «Il livrait la viande à l'hôtel-restaurant du Rocher où Dürrenmatt avait ses habitudes. Fritz aimait le steak tendre. Avec le tancier Peter Liechti, ils se retrou-

vaient chaque semaine et évidemment parlaient de football.» Dürrenmatt n'assistait pas à tous les grands matchs du club neuchâtelois, souvent pris par des obligations professionnelles à l'étranger: «Mais lorsqu'il venait, tout le monde se réjouissait de l'accueillir. Des fois on devait le calmer. Je

lui disais: «Arrête d'embêter, on l'a gagnée cette partie.»

Si on devait imaginer une équipe de foot atemporelle formée d'écrivains, on remettrait Albert Camus au goal, Pier Paolo Pasolini en rupture, Georges Haldas en stratège et Friedrich Dürrenmatt pour les coups de pieds arrêtés. /ACA

**CONCERT**

## L'OCN consacre le temps qu'il faut à Cyril Squire

A l'affiche du dernier concert de l'OCN, demain au temple du Bas à Neuchâtel, Cyril Squire est le modèle achevé d'un maître en possession d'un métier souverain. Arrivé, en 1965, au Conservatoire de La Chaux-de-Fonds pour y enseigner le piano, il y dispensera des leçons d'harmonie, de contrepoint, qui feront affluer des cohortes d'élèves.

Après le décès de Robert Fallier et une courte période intérimaire, il devient directeur du Conservatoire des Montagnes et cela jusqu'en 1996. C'est à lui que l'on doit le déménagement du Conservatoire dans les locaux de l'ancienne Préfecture: «En ce temps-là l'Etat jouait le jeu...», dit-il.

Mais avant cela quel passé! De nationalité britannique, Cyril Squire est né en France. Très jeune, il montre des aptitudes pour la musique. Il est admis dans la classe d'harmonie



**CYRIL SQUIRE** «Je suis volontairement classique».

(RICHARD LEUENBERGER)

du Conservatoire de Paris, son premier prix de contrepoint et de fugue lui donne accès aux classes de Nadia Boulanger. Le rêve. Parallèlement il travaille le piano avec Vlado Perlemuter.

En composition, il commence à faire parler de lui dès sa première sonate qui retient l'attention d'Henri Dutilleul. En 1960, le Prix de composition du Conservatoire de Paris lui doit une mention de Darius Milhaud.

Cyril Squire ne pouvait pas ne pas réfléchir, au cours des ans, à l'évolution du langage musical provoqué par ses pairs. Sa personnalité propre l'a tenu éloigné de la recherche pratiquée dans les années septante. «Je suis volontairement classique, je veux être authentique...».

Il ne met aucune précipitation dans son travail, toutes les œuvres, les premières comme les dernières,

sont profondément élaborées. «Chaque silence, chaque note est le résultat d'une recherche.» Il n'a jamais cessé de composer même si parfois plusieurs années s'écoulaient entre les partitions, sonate pour piano, fantaisie pour piano et orchestre, œuvres religieuses, trio pour bois...

Cyril Squire dit sa gratitude aux musiciens de l'Orchestre de chambre de Neuchâtel (OCN), dirigés par Jan Schultsz, qui interpréteront, demain, la Sonate en trois mouvements pour cordes, en ré mineur. «Jan Schultsz a des idées, les musiciens s'appliquent, il y a un passage très difficile de 14 mesures, sur lequel personne n'a encore jamais passé autant de temps pour le jouer parfaitement.

DENISE DE CEUNINCK

Neuchâtel, temple du Bas, dimanche 9 mars à 17h

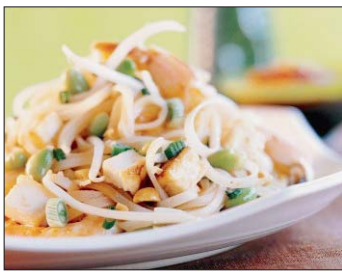

## ALIMENTATION Du soja pour lutter contre le cancer

Selon une étude japonaise publiée hier, les femmes qui mangent régulièrement de la nourriture à base de soja ont moins de risque de développer un cancer du sein. L'étude a suivi quelque 25 000 femmes âgées de 40 à 69 ans dans tout le Japon pendant dix ans et demi. /ats-afp

## Le chanteur James Blunt sera en concert à Locarno cet été

Les fans helvétiques du chanteur James Blunt ne seront pas déçus cette année. Déjà programmé à Genève et Zurich, le Britannique âgé de 35 ans se produira encore en juillet au festival «Moon & Stars» de Locarno. /ats

ZURICH

# Un «spectacle culturel» qui laisse comme un arrière-goût de toc

Des organisateurs de concerts ont reconstruit à Zurich, grande nature, les chambres mortuaires de Toutankhamon pour donner aux visiteurs la sensation de la découverte faite par Howard Carter en 1922. Le résultat laisse perplexé.

ZURICH  
ARIANE GIGON

Recréer à l'échelle 1:1 les trésors funéraires du jeune pharaon Toutankhamon, tenus éloignés du regard des vivants pendant plus de 3000 ans et découverts en novembre 1922 par l'archéologue anglais Howard Carter, les copier et les placer pour montrer aux contemporains dans quel état les chambres funéraires étaient au moment de la fabuleuse découverte; permettre à ces mêmes contemporains de s'émerveiller comme ont dû l'être Carter et ses compagnons: pourquoi pas, se dit-on, voilà un voyage scénographique et muséographique qui peut valoir le détour.

Sauf qu'à Zurich, dans l'ancienne laiterie désaffectée Toni, devenue un temps un haut lieu des soirées branchées de la Limmat, la reconstruction «Toutankhamon, son tombeau et ses trésors» ne parvient pas à susciter l'émerveillement.

Lorsqu'il est censé retrouver les sensations de l'archéologue anglais – selon ce qu'annoncent les responsables de l'exposition, des spécialistes allemands et suisses de l'organisation de con-



TOUTANKHAMON Le «spectacle culturel» de Zurich vise à recréer le tombeau du célèbre pharaon tel qu'il fut découvert en 1922, à l'aide de copies dont la fabrication a été supervisée par des scientifiques.

(KEYSTONE)

certs et de grands événements populaires, le visiteur se retrouve devant deux sortes de cubes ouverts aménagés en Chambre mortuaire et en Chambre du trésor. Les objets découverts par Carter y sont arrangés comme sur les photos en noir-blanc de Harry Burton.

Mais il n'y a évidemment ni poussière ni odeur. Certains objets ont l'air très «toc» - mais les responsables de l'exposition assurent que les quelque mille copies ont été réalisées comme à l'ancienne par des artisans supervisés par des scientifiques.

Deux fausses lanternes en revanche sont posées à même le sol.

Quelques objets exposés individuellement rappellent néanmoins un peu plus loin la splendeur de l'art égyptien. L'alignement des sarcophages, qui s'emboîtaient les uns dans les autres, impressionne par leur format. Le fameux masque du jeune pharaon mort à 19 ans (ou 20, selon les sources), c'est-à-dire sa copie, est lui exposé seul dans une petite salle circulaire aux rideaux ondulés qui évoquent davantage un local de vote...

L'original n'a plus quitté l'Égypte depuis 1980.

Les responsables de l'exposition ont justifié leurs choix hier devant les médias. «Les Européens ne sont pas encore habitués à l'idée du spectacle culturel, et pourtant ce genre, s'il s'appuie sur de solides connaissances scientifiques, permet de transmettre des connaissances et de susciter la curiosité», ont-ils déclaré en plusieurs variations.

«Vous ne pourrez jamais donner à voir un tel fait historique avec des originaux, puisque

ceux-ci ne sont pas tous visibles, pas tous au même endroit, et pas tous transportables», a aussi souligné l'égyptologue Martin von Falck, conseiller scientifique de l'exposition.

Un autre égyptologue justifie de son côté le choix des copies: «Jamais une copie d'un tableau de Raphaël ou du Titien ne pourra exercer sur l'observateur le même effet que l'original», écrit Wilfried Seipel dans le catalogue, mais, dans d'autres cas, l'effet dépend davantage du contexte dans lequel l'objet individuel s'inscrivait. L'auteur

«Le spectacle culturel, s'il s'appuie sur de solides connaissances scientifiques, permet de transmettre des connaissances et de susciter la curiosité»

Un organisateur

cite ainsi l'armée chinoise de terre cuite, présentée en Europe grâce à des copies conjointement à de très rares pièces originales. La copie permet ainsi de «retrouver la cohésion» de l'ensemble.

L'exposition n'a donc rien à voir avec les trésors exposés il y a quatre ans à l'Antikenmuseum de Bâle. Mais si l'on fait abstraction de l'écran certes pratique (4500 mètres carrés) mais peu muséographique qu'offre l'ancienne fabrique de produits laitiers, la magie, peut-être, opérera... /AGI-La Liberté

AFGHANISTAN

## Chanteuse non voilée menacée

Le clip musical de la chanteuse afghane Farida Tarana, s'il n'est en rien semblable à ceux, grivois, de Bollywood ou d'Asie centrale diffusés par la télévision privée de son pays, a déclenché de vives réactions en Afghanistan. La chanteuse y apparaît sans foulard.

Tarana, 25 ans, est ainsi la première Afghane du pays à paraître sur un clip sorti à la mi-février, cheveux au vent depuis la chute il y a six ans du régime des talibans. Elle reste cependant couverte, comme le veut la tradition et chante debout, immobile, son premier single, «Qalbam Fedayat» («Mon cœur t'appartient»).

«C'était un pas important»,

dit-elle à l'AFP. «Il fallait bien que quelqu'un le fasse. Des femmes comme ma mère préférèrent se couvrir la tête mais la nouvelle génération, si elle le pouvait, y renoncerait».

Les menaces ont été nombreuses, selon Tarana. «On m'appelait pour m'annoncer qu'on me tuerait, qu'on mettrait une bombe dans ma voiture ou à la maison». Deux semaines après la sortie du single, elle a quitté le pays, indiquant depuis le domicile de ses parents en Iran qu'elle a peur. /ats-afp

VIDEO Vidéo disponible sur [www.lexpress.ch](http://www.lexpress.ch) [www.limpartial.ch](http://www.limpartial.ch)



Freddy Landry

## «Chez Maupassant»: saison 2 sur France 2

Avec huit films et huit réalisateurs, une volonté de fidélité dans l'adaptation de courts textes de Guy de Maupassant, en gardant une réelle liberté dans l'interprétation. Voici ce que peut, de temps en temps, faire une chaîne de service public généraliste. Sur les sept millions de téléspectateurs de France 2, mardi 4 mars 2008, il doit bien y avoir quelques dizaines de milliers de romands. Savourons, même si la TSR pour le moment ne participe pas à la diffusion.

«Le rosier de Mme Husson» de Denis Malleval.

Anne-Marie Chazel en Mme Husson, pour le moins à contre-emploi: très réussi! Un choix dans l'adaptation: le personnage principal n'est pas le rosier, encore moins les rosiers potentielles, mais la sinistre bigote qui estime

que toute jeune fille ne peut qu'être immorale.

Elle est fière de son idée de chercher un rosier, forcément l'idiot du village; pas si idiot que ça, qui saura se faire plaisir! Elle s'achète ainsi des indulgences que le curé n'est pas empressé de lui remettre. Mais en quoi diable a-t-elle pêché? Intéressante, cette femme qui sait convaincre les autorités. Devant le chaos quelle provoque, la voici qui se met à picoler!

«L'ami Joseph» de Gérard Jourdain.

Politicien républicain, Joseph prend racine chez son ami royaliste Hyppolite et sa marquise d'épouse. Pas très bien reçu par madame. Pas très poli quand on lui présente une rosière disponible. Attiré par le charme de la soubrette en passe de divorcer, oh scandale. Trouvant des arguments bien réacs pour s'opposer au vote

des femmes. Un jeu de massacre contre presque tous les personnages, mais avec une sorte de tendresse pour la soubrette. Quelque part, un peu de l'esprit de Jean Renoir.

Quatre nouvelles de soixante minutes, quatre contes de trente minutes, une nouvelle et un conte chaque mardi (les 4, 11, 18 et 23 mars sur France 2): avec près de sept millions de spectateurs pour une part de marché de 25%, la saison 2 est bien partie; comme la saison de l'année dernière.

Il n'y aura pas de troisième. Alors savourons, puisque cette collection s'inscrit comme excellente, avec sa forte composante culturelle, une télévision de réalisateurs apte à rivaliser avec les meilleures productions américaines.

Pour en savoir davantage: <http://blog.lexpress.ch/retines>

## SNOWBOARD Mellie Francon troisième

La Chaux-de-Fonnière est montée sur la troisième marche lors de l'épreuve de Coupe du monde de boardercross à Stoneham (Can), son cinquième «top 3» de la saison. /si



## Victoire au sprint du Vaudois Aurélien Clerc

Le Suisse Aurélien Clerc a remporté au sprint la première étape des Trois Jours de Flandre occidentale, et endossé le maillot de leader. Danilo Wyss a terminé cinquième. /si



## HOCKEY SUR GLACE

# Le HCC dos au mur

Pour la troisième fois en autant de rencontres, le HCC a dû s'avouer vaincu devant Lausanne (6-2). Pourtant, avant de lâcher prise, les Chaux-de-Fonniers ont mené deux fois au score... Menés 3-0 dans la série, Valeri Chiriaev et consorts sont condamnés à la victoire demain aux Mélézes.

LAUSANNE  
EMILE PERRIN

Oubliée la gabegie de mardi. Ses coups bas, son climat délétère et pourri. Hier soir pour le troisième acte de cette demi-finale des play-off, on a eu droit à un vrai match de hockey. Hélas, le HCC n'a pas réussi à signer le succès qui l'aurait relancé dans cette série. Conséquence de cette troisième défaite, les Chaux-de-Fonniers sont plus que jamais dos au mur et leur saison pourrait se terminer dès demain.

Encore une fois, la troupe de Gary Sheehan n'était pas si loin de réussir à prendre le pas sur des Lausannois malgré tout plus réalistes, et qui peuvent compter sur un gardien en grande forme. Ce qui ne fut, encore une fois, pas le cas des Neuchâtois. Irréprochable durant le premier tiers-temps, Sébastien Kohler a vécu une minute fatale peu après que Julien Turler eut redonné l'avantage à ses coéquipiers. Tout le camp chaux-de-fonnier y a cru. Pourtant, cinquante-six petites secondes ont suffi aux Lausannois pour inverser la tendance. Définitivement. «J'ai cru que le match avait tourné quand nous marquons le deuxième but», assurait Gary Sheehan.

Le HCC avait laissé passer sa chance. «Nous n'arrivons pas à refaire ce qui fonctionnait con-



**DÉCEPTION** Jonathan Roy et Michael Bochatay sont abattus. Il s'agira de relever la tête demain.

(KEYSTONE)

tre Langenthal. Dans les moments chauds, nous manquons d'intensité, d'agressivité pour recoller au score ou faire le trou», livrait Gary Sheehan. En effet, Lussier s'est retrouvé à deux reprises seul devant Tobler. «Le match a basculé sur deux ou trois shoots» constatait, amer, le mentor des Mélézes. «L'obstacle Eichmann (réd.: le gardien de Langenthal) était costaud, mais nous avions ce petit quelque chose pour terminer nos actions.» Les Lausannois, eux, ne se sont pas fait prier. «Leur physique nous a également fait beaucoup de mal», reprochait Gary Sheehan.

La quatrième réussite vau-

doise eut raison de Sébastien Kohler. Pour la troisième fois en autant de matches, le portier titulaire du HCC n'a pas terminé la rencontre. Pas plus heureux, Antoine Todeschini resta vaincu 72 secondes. L'affaire était dans le sac pour les Lausannois. L'ultime période ne fut que du remplissage.

Au pied du mur, le HCC et son entraîneur ne sont toutefois pas abattus. «Beaucoup de personnes que cette série est terminée. J'ai envie de revenir ici. Nous avons de l'honneur, de la fierté et il faudra trouver des solutions», terminait Gary Sheehan.

C'est demain ou jamais. /EPE

### LAUSANNE - LA CHAUX-DE-FONDS 6-2 (1-1 4-1 1-0)

**MALLEY:** 8572 spectateurs (meilleure affluence de la saison).

**ARBITRES:** MM. Schmutz, Kohler et Müller.

**BUTS:** 3e Turler (Simard, à 5 contre 4) 0-1. 12e T. Rüfenacht (Himberfarb, Pecker, à 5 contre 4) 1-1. 23e (22'23") Turler (Pasqualino) 1-2. 24e (23'04") Lötscher (Merz) 2-2. 24e (24'00") T. Rüfenacht (Pecker) 3-2. 34e (33'56") Bodemann 4-2. 35e (34'08") Grieder (Benturqui) 5-2. 54e Sigrist (Baumann, Staudenmann) 6-2.

**PÉNALTÉS:** 8 x 2' contre Lausanne; 11 x 2' (Pasqualino (2x), Daucourt, Turler, Botta, Hostettler (2x), Simard, HCC (surnombre), Membrez, Lussier) contre La Chaux-de-Fonds.

**LAUSANNE:** Tobler; Lardi, Lamprecht; Bernasconi, Schäublin; Merz, Grieder; Villa, Benturqui; T. Rüfenacht, Himelfarb, Pecker; Sigrist, Staudenmann, Baumann; Lötscher, Lüssy, Bodemann; Chabloz, Tognini, Burdet.

**LA CHAUX-DE-FONDS:** Kohler (34e Todeschini); Daucourt, V. Chiriaev; Vacheron, Simard; Emery, Membrez; Avanthay, Hostettler, Bochatay Roy, Neining, Turler, Forget, Mano; Botta, Pasqualino, Lussier; Pochon, E. Chiriaev, Du Bois.

**NOTES:** Lausanne sans D. Rüfenacht (blessé), Gaillard (convalescent), Brulé ni Jinman (étrangers surnuméraires). La Chaux-de-Fonds sans C. Girardin (blessé), Aebersold, Dolana ni Gigon (surnuméraires). Temps-mort demandé par La Chaux-de-Fonds (33'56"). Tobler et Turler sont désignés meilleur joueur de chaque équipe.

Lausanne mène 3-0 dans la série. Prochain match, demain 17h aux Mélézes.

## Roy: décision aujourd'hui

Jonathan Roy a pu jouer hier car Reto Steinmann n'a pas eu le temps de statuer. «Je prendrai une décision demain (réd.: aujourd'hui)» assure le juge unique. «Je dispose d'images de meilleure qualité que les premières qui m'ont été fournies.» Le juge ouvrira certainement une procédure ordinaire contre le Québécois des Mélézes. Ce qui pourrait, moyennant recours et effet suspensif, permettre au top-scorer chaux-de-fonnier de disputer le quatrième match demain. Quant à Gary Sheehan, le juge unique rendra sa décision lundi. /epe



**JONATHAN ROY** Le juge unique se penchera sur le dossier du Québécois aujourd'hui.

(ARCHIVES CHRISTIAN GALLEY)

### SOMMAIRE

Ski alpin	20
Football (Xamax)	21
Volleyball	22
Athlétisme	22
Basketball	23

## «Le dernier match est toujours le plus difficile à gagner»

Où se situent les limites de la rivalité? Mardi, au lieu d'un derby passionnant, le deuxième affrontement de la série entre le HCC et Lausanne avait pris les allures d'une véritable guerre de gangs. Guerre à laquelle ont participé joueurs, entraîneurs et journalistes. Entre mardi et hier, certains avaient jugé bon de remettre de l'huile sur le feu. Suite à la charge de Jonathan Roy sur Gaillard, un représentant des médias lémaniques voulait, selon ses propres mots, «descendre sur la glace et expliquer certaines choses à Stéphane Roy». Cherchez l'erreur...

De son côté, Cory Pecker annonçait, sans trop de retenue, qu'il allait réserver un traitement de faveur au top-scorer chaux-de-fonnier dans le cas où celui-ci serait présent sur la glace de Malley pour la troisième rencontre.

Dans ce contexte, la partie d'hier aurait pu démarrer sur des bases aussi détestables que mardi. Heureusement, il n'en fut rien. Comme



**DEVANT** Charles Simard et le HCC n'ont pas mené longtemps face aux Lausannois. (KEYSTONE)

si tous les acteurs avaient quelque chose à se faire pardonner, le match a été d'une extrême correction. A l'image d'une charge dure mais propre de Simard sur Himelfarb à la 15e, les débats ont été engagés, mais corrects.

Jonathan Roy est ressorti indemne. Le Québécois a néanmoins été conspué par le public à chacune de ses apparitions sur la glace. «Ce n'était pas évident, mais je m'y attendais», avouait-il. «Je me suis préparé mentalement pour que cela ne me dérange pas.» Malgré ces précautions, Roy n'a pu éviter la débâcle des Abeilles.

Meilleur Chaux-de-Fonnier de la partie (il a inscrit les deux buts), Julien Turler ne considérerait pas la série comme pliée. «Beaucoup de personnes nous donnent perdants, mais le dernier match est toujours le plus difficile à gagner. Après une si bonne saison, nous ne voulons pas terminer notre saison en quatre matches. On y croit encore!»

LAUSANNE, JÉRÔME BERNHARD

## En coulisses

- **Pecker tracé** Cory Pecker n'est pas seulement pisté par tous les défenseurs de LNB. En effet, une équipe de TV5 monde Québec a suivi le Canadien durant une semaine dans le cadre d'un reportage consacré aux expatriés.
- **Roy hué** Comme attendu, Jonathan Roy a eu droit à un traitement de faveur du public de Malley. Le top-scorer chaux-de-fonnier fut sifflé tant et plus à chaque fois qu'il touchait le puck.
- **Faux direct** Pour le quatrième acte de demain Canal Alpha déploie les grands moyens. Quatre caméras et deux commentateurs couvriront le match dans les conditions du direct. Un «résumé» d'environ 45 minutes sera diffusé lundi soir à 20 heures. /epe



## SAUT À SKIS Troisième podium pour Küttel

Andreas Küttel s'est bien ressaisi. Le Schwyzois a pris la deuxième place du concours de Coupe du monde au grand tremplin de Lillehammer (No), derrière le champion du monde, l'Autrichien Gregor Schlierenzauer. /si



## Didier Cuche partira avec le dossard numéro 7

Le slalom géant de Kranjska Gora (Slovénie) s'annonce très chaud. Le Neuchâtelois s'élancera avec le dossard No 7, ce matin (10h), toujours dans l'optique de devancer Bode Miller au général de la Coupe du monde. /tbu

### SKI ALPIN

# La sécurité revue à la hausse

L'accident dramatique dont a été victime l'Autrichien Matthias Lanzinger (pied gauche amputé) le 2 mars en Norvège a remis à l'ordre du jour la sécurité sur le Cirque blanc. Coup de projecteur à Crans-Montana.

CRANS-MONTANA  
GÉRARD JORIS

La sécurité, lors des courses de Coupe du monde, devient le point sensible de l'organisation. Le plus difficile à relever aussi. «Les exigences à ce sujet sont énormes», explique Marius Robyr, le président du comité d'organisation de Crans-Montana. «Un seul exemple: au départ, nous avons prévu 9 km de filets B (réd: les premiers rangs des filets de sécurité disposés le long de la piste). Nous avons dû en rajouter 4 km à la demande de Jan Tischhauser (réd: le responsable de la sécurité pour la Coupe du monde féminine) et d'Atle Skaardal (réd: le chef de la Coupe du monde dames). On devient intranquille sur ce plan-là.»

Crans-Montana a mis le paquet pour se mettre à l'abri de toutes mauvaises surprises, surtout après les reproches formulés à l'encontre des organisateurs des courses de Kvitfjell, accusés par les Autrichiens d'avoir utilisé l'hélicoptère médical pour des déplacements VIP. «Chez nous, cela n'arrivera pas», coupe sèchement Marius Robyr. «Nous avons un hélicoptère d'Air-Glaciers prêt à décoller en tout temps avec, à son bord, un staff médical de quatre personnes, dont un médecin. Celui-ci est affrété exclusivement à cette mission de sauvetage. En cas d'accidents plus «bénins», les organisateurs du Haut-Plateau ont à leur disposition les moyens de secours habituels, notamment deux luges disposées sur le parcours qu'ils peuvent solliciter à tout



TOUT EST PRÉVU Afin d'assurer la sécurité de Lindsey Vonn, favorite aujourd'hui, plusieurs kilomètres de filets ont été rajoutés. (KEYSTONE)

moment.» Les prévisions météorologiques sont bonnes. Jusqu'ici, heureusement, aucun appel à ces services de secours d'urgence n'a dû être lancé.

«Tout se déroule pour l'instant parfaitement», conclut le président du comité d'organisation, qui se réjouit des excellentes conditions météorologiques des

deux jours de course qui se profilent.

«Les conditions seront très bonnes pour la descente (aujourd'hui) et normalement

«Nous avons un hélicoptère prêt à décoller en tout temps avec, à son bord, un staff médical de quatre personnes, dont un médecin»

Marius Robyr

aussi pour le super-combiné (demain). C'est une chance. Le spectacle sera grandiose. J'espère maintenant que le public viendra en masse.» /GJO

## Un match Vonn - Hosp sur le Haut-Plateau

La quête du globe de cristal du classement général passe par Crans-Montana. Aujourd'hui en descente, Lindsey Vonn retrouvera sa discipline de prédilection et bénéficiera d'une chance en or de distancer sa grande rivale Nicole Hosp, qui pointe pour l'instant à 54 points.

«C'est vrai que je suis en confiance en descente. Mais on n'est jamais à l'abri d'une erreur. Aujourd'hui (réd: hier), par exemple, je me suis fait surprendre par le tracé», a expliqué Vonn, après avoir manqué une porte lors du dernier entraînement remporté par l'Italienne Nadia Fanchini. Cette saison, la skieuse de Vail a enlevé quatre descentes, soit une course sur deux. Elle ne s'est, en outre, jamais classée au-delà de la cinquième place. Le

globe de descente est déjà acquis. «C'est une bonne chose de l'avoir assuré à Whistler. Je peux maintenant me concentrer sur le général», a commenté Lindsey Vonn.

Chez Nicole Hosp, pas question toutefois de baisser les bras. «Cinquante-quatre points ce n'est pas un écart important. Lindsey est effectivement la meilleure en descente. Mais il me reste encore plusieurs épreuves pour la dépasser, notamment le super-combiné de dimanche», a confié la Tyrolienne.

Les Suissesses sont loin de ces «préoccupations» de cristal. La meilleure d'entre elles au général est Nadia Styger avec son 17e rang. Ce qui ne veut pas dire que la Schwyzoise s'élancera sans ambition

à Crans-Montana. Bien au contraire. La fille de Sattel tient la forme et reste sur une victoire il y a deux semaines à Whistler (Can). «J'ai actuellement de bonnes sensations», a confirmé Styger. Sa prestation lors du dernier entraînement l'a aussi convaincue. «Je perds environ une seconde (réd: 1'14, 7e rang), mais compte tenu des mauvaises conditions de visibilité je suis satisfaite.»

Toujours dans le camp suisse, la Valaisanne Fränzi Aufdenblatten et l'Obwaldienne Dominique Gislin tenteront de sauver leur saison, lors de la dernière descente de l'exercice avant les finales de Bormio. Pour la Vaudoise Catherine Borghi, il s'agira tout de l'ultime course de sa carrière. /si

### VTT

## Boillat chez Frénétic

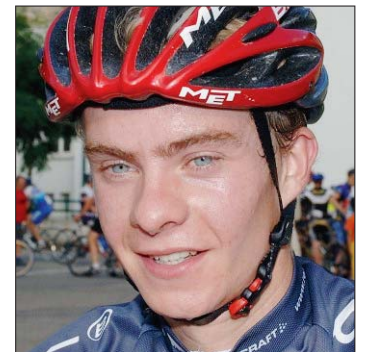

JORIS BOILLAT Le Jurassien a signé avec l'équipe neuchâteloise. (ARCHIVES)

Le vététiste des Breuleux a signé avec Frénétic, la formation neuchâteloise basée aux Hauts-Geneveys. Après huit ans chez Papival, Joris Boillat avait envie de changement. «Ça a été difficile de prendre cette décision, mais je l'ai fait pour retrouver de la motivation. Chez Frénétic, je serai le leader. Nous ne sommes que six coureurs, mais ce sont des copains. C'est aussi cela qui a motivé mon choix», relève le Franc-Montagnard de 25 ans.

A la fin de l'année dernière, Joris Boillat avait également mis un terme à sa collaboration avec l'entraîneur biennois Nicolas Siegenthaler. «Il sera toujours là si j'ai besoin d'un conseil», observe-t-il. «Mais je n'arrivais pas à suivre ses plans de préparation dans le détail. Il y avait toujours quelque chose qui clochait et je me culpabilisais. Ce n'était pas bon pour les sensations sur le vélo.»

De retour, hier, d'un mois d'entraînement sur route au Panama, Joris Boillat est impatient de retrouver le VTT. Sa saison commence le 29 mars avec la Swiss Power Cup de Buchs. La Groupe E Trans sera à son agenda, de même que le Grand Raid. /tbu

### ■ CYCLISME Sinkewitz charge encore Klöden

L'Allemand Patrik Sinkewitz, suspendu un an pour dopage, a une nouvelle fois chargé Andreas Klöden (Astana). Sinkewitz a précisé que Klöden et Kessler avaient fait un séjour avant le Tour de France 2006 à Fribourg (All) pour doper leur sang. /si

### CYCLISME

## Paris - Nice: l'UCI menace, les équipes courent

En dépit des menaces réitérées de l'Union cycliste internationale (UCI), les équipes ont confirmé hier à 48 heures du départ leur participation à Paris-Nice.

Les équipes, qui ont décidé par un vote acquis à la majorité des membres de leur association internationale (AIGCP), se sont prononcées après avoir eu connaissance de l'avis du Tribunal arbitral du sport (TAS) qui s'est déclaré incompétent sur les sanctions envisagées par l'UCI.

D'ores et déjà, les équipes ont averti que leurs coureurs seraient solidaires en cas de sanctions pour leur participation à Paris-Nice, une épreuve de la société

ASO (Amaury Sport Organisation) également responsable du Tour de France.

Pat McQuaid, le président irlandais de la fédération internationale, a expliqué l'escalade des derniers jours dans ce conflit récurrent depuis plus de trois ans. «Je n'ai pas le choix de faire autrement», a-t-il déclaré sur RTL. «C'est ASO qui a décidé d'organiser la course, et qui ne respecte pas les règles de l'UCI. La fédération française a aidé ASO.»

Auparavant, le président de l'UCI s'en était pris aux autorités françaises dans une tribune publiée par le quotidien «Le Monde2. Il avait accusé ASO de vouloir échafauder une Ligue privée avec le soutien du ministère français

des Sports. Dans son texte, Pat McQuaid dénonçait le «chantage» d'ASO, accusée d'utiliser le Tour de France pour contraindre les équipes à participer à Paris-Nice. «En favorisant la sortie du cadre fédératif d'un organisateur, le ministère donne, de facto, sa bénédiction à la création d'une ligue privée», ajoutait l'UCI.

Quelques heures plus tard, l'UCI annonçait l'ouverture de procédures disciplinaires à l'encontre de la fédération française (FFC), sous l'égide de laquelle Paris-Nice se tiendra, et de son président Jean Pitallier, à qui ils reprochent «d'avoir trahi leur obligation de loyauté», ainsi que d'Eric Boyer, le prési-

dent français de l'AIGCP. Toujours est-il que le président de l'UCI doit maintenant trouver une issue dans un conflit qui a bafoué directement son autorité.

Si Eric Boyer s'est gardé de jeter de l'huile sur le feu – «mon, ce n'est pas un pied de nez vis-à-vis de l'UCI», a-t-il dit –, la décision de l'association des équipes ressemble à s'y méprendre à un camouflage.

«Quand l'UCI a voulu nous interdire de disputer Paris-Nice, nous avons répondu que nous voulions trouver une solution. Nuos l'a trouvée avec ASO», a résumé Eric Boyer tout en ajoutant: «La porte est ouverte au dialogue à tout moment». /si

### EN VRAC

#### Saut à skis

#### Coupe du monde

Lillehammer (No). Classement final: 1. Gregor Schlierenzauer (Aut) 257,9 (132,129,5). 2. Andreas Küttel (S) 255,8 (126,5/133). 3. Janne Happonen (Fin) 255,3 (124,5/133). 4. Janne Ahonen (Fin) 253,8 (126,5/133). 5. Tom Hilde (No) 248,9 (133,5/123). Puis: 15. Guido Landert (S) 219,2 (119,5/123). Pas en finale: 33. Simon Ammann (S) 90,8 (111,5).  
Général (28/32): 1. Morgenstern 1718. 2. Schlierenzauer 1261. 3. Ahonen 1148. Puis: 6. Küttel 739. 9. Ammann 659. 42. Landert 46. /si



## FOOTBALL Stielike retrouve la Côte d'Ivoire

Ulli Stielike va retrouver son poste de sélectionneur de la Côte d'Ivoire à titre provisoire. L'ancien Xamaxien avait quitté ses fonctions juste avant la CAN pour se rendre au chevet de son fils, gravement malade et décédé le 1er février. /si

## Cruyff ne s'entend pas avec Van Basten et quitte l'Ajax

Deux semaines après avoir été chargé de mettre en place une nouvelle structure sportive à l'Ajax, Johan Cruyff a mis un terme à cette mission, en raison d'une incompréhension entre lui et l'entraîneur Marco Van Basten. /si

### FOOTBALL

# Xamax doit impérativement apprendre à battre les «petits»

Neuchâtel Xamax va au-devant de deux matches capitaux en accueillant Aarau (demain à 16 heures) et Thoue (samedi prochain). Or, les «rouge et noir» ont remporté le 64% de leurs points contre les quatre premiers du classement... Changement de cap indispensable!

EMANUELE SARACENO

Si, le 25 août, Stéphane Besle n'avait pas trouvé le chemin des filets à la 92e minute du match face à Aarau, Neuchâtel Xamax ne comptabiliserait aujourd'hui aucun succès face aux équipes de la cinquième à la dixième place du classement... Les «rouge et noir» ont inscrit 16 de leurs 25 points (64%) face aux quatre premiers du classement (avec, notamment, deux victoires face à YB et GC et une contre Bâle). Un constat qui ne manque pas d'inquiéter, puisque les Xamaxiens joueront une bonne partie de leur survie dans l'élite (et Gérard Castella sa place), en accueillant demain à 16 heures Aarau, et, six jours plus tard, Thoue.

«Xamax est une équipe qui a besoin d'avoir le «trouillomètre». Il ne faut pas que l'on relâche la pression. Dès que l'on pense qu'on est meilleur que l'adversaire, qu'on peut gagner sans forcer, ça coince», affirme Gérard Castella. «Mais là, on n'est plus en position de sous-estimer qui que ce soit», complète le coach.

Everson, le grand absent des derniers matches – «J'ai bon espoir de jouer dimanche, cela va mieux même si je ne suis pas à 100%» – partage l'analyse de son entraîneur. «Il y a eu en certaines occasions un manque d'humilité qui s'est traduit par des baisses de concentration. J'ai très clairement ressenti des moments de relâchement sur le terrain», relate le Brésilien.

Autre joueur expérimenté,



EVERSON Le retour probable du demi suffira-t-il pour que Xamax renoue avec le succès? (ARCHIVES ERIC LAFARGUE)

Tariq Chihab – incertain pour la rencontre face à Aarau. Le Marocain a ressenti une douleur aux adducteurs hier à l'entraînement et sera fixé aujourd'hui – n'est pas complètement d'accord. «Je ne pense pas que nous prenions les «petites» équipes à la légère. Au contraire, face à des adversaires moins prestigieux nous ressentons davantage la pression, parce que tout le monde attend que nous remportions les trois points.»

Selon Julio Hernan Rossi, ce manque de résultats face aux équipes plus modestes est avant tout le fruit du hasard. Quoi qu'il en soit: «Pression, pas pression, petite équipe ou grande équipe, cela n'a pas vraiment d'importance. On n'a plus le choix: on doit gagner», reprend Chihab.

D'accord, mais comment faire pour inverser la tendance? «Il faut canaliser cette rage, cette frustration que nous ressentons pour «exploser» sur le terrain», affirme Rossi. Pour qui dans la situation difficile que rencontre

Xamax, il «faut soigner encore davantage les détails, tant sur le terrain qu'au niveau de la vie privée – alimentation, sommeil... – pour mettre toutes les chances de notre côté. Je suis convaincu que cette prise de conscience a eu lieu. Les défaites à Bellinzzone et à Sion nous ont fait réfléchir.»

Tariq Chihab, qui estime être plus utile au milieu de terrain qu'en défense – «je peux apporter davantage de danger et on marque peu actuellement» – met le groupe en exergue: «L'ambiance qui règne à Xamax

est rare. Nous sommes soudés et solidaires. C'est ce qui va provoquer le déclin.» Un «secret de la réussite» sur lequel concorde Everson. «J'ai déjà vécu d'autres situations périlleuses dans ma carrière et je sais qu'en de telles circonstances il faut jouer uniquement pour le groupe et ne jamais penser au niveau individuel.» Le Brésilien donne l'exemple: «Je ne me sens aucunement indispensable. Je ne pense pas que Xamax ait perdu ces derniers matches parce que j'étais blessé, mais en raison de l'absence de plusieurs joueurs

«Il y a eu en certaines occasions un manque d'humilité. J'ai très clairement ressenti des moments de relâchement sur le terrain»

Everson

importants. Maintenant, c'est aux hommes les plus expérimentés comme Zubi, Julio ou moi de tirer le groupe, aussi en parlant davantage sur le terrain.»

Tariq Chihab résume l'état d'esprit général: «Je suis confiant tout en me méfiant d'Aarau. Cette équipe a les moyens de créer la surprise et je n'ai aucune envie d'être surpris.» La recette de Gérard Castella pour éviter cela tient en quatre mots: «Détermination, envie, enthousiasme, fierté.» A concocter demain. Sans faute. /ESA

## Le bilan de Neuchâtel Xamax contre...

- **Bâle (1er, 49 points)** une victoire (1-0), deux défaites (3-0, 3-0), 3 points en 3 matches
- **Young Boys (2e, 43 points)** deux victoires (3-1, 3-1), une défaite (3-2), 6 points en 3 matches
- **Zurich (3e, 40 points)** un nul (1-1), une défaite (1-0), 1 point en 2 matches
- **Grasshopper (4e, 30 points)** deux victoires (2-1, 4-1), une défaite (2-0), six points en trois matches
- **Lucerne (5e, 29 points)** deux nuls (1-1 et 3-3), une défaite (1-0), deux points en trois matches
- **Aarau (6e, 27 points)** une victoire (2-1), une défaite (3-2), trois points en deux matches
- **Sion (7e, 28 points)** un nul (1-1), deux défaites (3-1 2-0), un point en trois matches
- **Saint-Gall (9e, 25 points)** un nul (1-1), une défaite (2-1), un point en deux matches
- **Thoue (10e, 18 points)** deux nuls (1-1 et 1-1), deux points en deux matches

## TAC-TIC avec

### NEUCHÂTEL XAMAX - AARAU

Sylvio Bernasconi a été vu en ville avec René Lobello. Il aurait aussi parlé avec l'entraîneur de Grenoble Mehmet Bazdarevic. D'autres rumeurs font état du retour de Gianni Dellacasa, de la promotion d'Adrian Ursea voire même de l'arrivée d'Alberto Bigon. Ces bruits de couloir ne déstabilisent nullement Gérard Castella. «Si tous ceux qui ont parlé de Xamax en général et de moi en particulier cette semaine viennent au stade, on jouera à guichets fermés! Les vautours ne manquent jamais quand une équipe est en difficulté mais je suis mon chemin. J'ai la conscience tranquille.» Le président semble avoir digéré sa déception. «Nous avons eu une discussion constructive mardi et il a parlé à l'équipe (réd: hier) de manière très positive, optimiste.» En revanche, les problèmes d'effectif persistent. Si



Everson, qui a participé hier à son premier entraînement avec le groupe, devrait être de retour, la participation de Chihab (problème aux adducteurs) est plus qu'incertaine. Rak est suspendu, Jaquet et Malenovic toujours convalescents. «Il ne faut surtout pas avoir peur. Peu importent les absences. On sait encore jouer, j'ai pu le vérifier cette semaine à l'entraînement. J'aurai 18 footballeurs prêts à se battre et à supporter la pression», assure le coach. Aarau ne traverse pas non plus une période faste: les hommes de Komornicki restent sur quatre défaites. «Aarau fait partie de ces équipes, comme nous et quatre ou cinq autres, qui a des problèmes de régularité. Nous devons «mettre le feu» mais en gardant un certain équilibre. Il ne faudrait pas que les Argoviens ouvrent la marque...» /esa

## TAC-TIC avec

### SCHAFFHOUSE - LA CHAUX-DE-FONDS

Même si le contexte est délicat (voir ci-dessus), le FCC va tenter de mettre fin à sa spirale des défaites demain (14h30 au Breite). «Nous devons serrer les boulons après nos trois revers consécutifs», lance Vittorio Bevilacqua. «Il s'agit de se battre pour ramener ne serait-ce qu'un point de Schaffhouse. Nous allons revenir à notre système de jeu (4-4-2 en losange), mais cela n'a pas une grande importance. C'est l'attitude des joueurs sur le terrain qui compte. Chacun doit s'investir 10 à 15% en plus. Il s'agit de ne pas se livrer tête baissée afin de ne pas encaisser un but d'emblée comme à Delémont. Nous devons resserrer nos lignes et jouer en équipe. Nous ne sommes, pour l'instant, pas assez forts pour espérer faire la différence individuellement.» Cette semaine, les Chaux-de-Fonniers se sont entraînés sur leur terrain synthétique, avant de parfaire leur condition physique en fitness. Depuis jeudi, ils s'entraînent à Cornaux. Pour le match de demain, les Brésiliens De Souza et Everton ne sont toujours pas qualifiés, Dujmovic et Oppliger (out 2 à 3 semaines) sont blessés. Et donc, la présence de Barroso est plus qu'incertaine (lire ci-dessus). /jce



### FOOTBALL

## Joueur agressé au FCC



Une grave altercation s'est produite lors de l'entraînement du FCC jeudi à Cornaux. Lors de cette séance, l'entraîneur Vittorio Bevilacqua s'en est pris violemment à un de ses joueurs, Alexandre Barroso (photo Christian Galley). Ce dernier s'est senti agressé et a déposé plainte pour coups et blessures hier.

Le coach de la Charrière ne nie pas les faits. Il regrette son attitude et a présenté ses excuses à ses joueurs hier lors d'une discussion qui a remplacé l'entraînement. Alexandre Barroso n'était, toutefois, pas présent lors de cette réunion d'équipe et refuse de réintégrer le contingent «jaune et bleu» tant que Vittorio Bevilacqua sera présent. Pour le président Antonio Tacconi, il n'est, pour l'instant, pas question de renvoyer son entraîneur.

Alexandre Barroso serait de retour aujourd'hui au stade, mais pour parler avec le groupe. Il n'a aucunement l'intention de reprendre les entraînements pour l'instant. Choqué, il ne souhaite pas s'exprimer plus largement sur ce grave incident. /jce

## Football

### Super League

**Ce soir**  
17h45 Grasshopper - Thoue  
Lucerne - Sion

**Demain**  
16h00 Neuchâtel Xamax - Aarau  
Bâle - Saint-Gall  
Young Boys - Zurich

1. Bâle	23	15	4	4	47-24	49
2. Young Boys	23	12	7	4	54-37	43
3. Zurich	23	11	7	5	45-23	40
4. Grasshopper	23	8	6	9	35-39	30
5. Lucerne	23	6	11	6	31-37	29
6. Aarau	23	6	9	8	32-34	27
7. Sion	23	7	5	11	28-34	26
8. NE Xamax	23	6	7	10	30-37	25
9. St-Gall	23	7	4	12	30-50	25
10. Thoue	23	4	6	13	20-37	18

### Challenge League

**Ce soir**  
17h30 Yverdon - Cham

**Demain**  
14h30 Bellinzzone - Locarno  
Chiasso - Lausanne  
Gossau - Kriens  
Schaffhouse - La Chaux-de-Fonds  
Wil - Concordia

**15h00**  
Delémont - Lugano  
Servette - Winterthour

1. Bellinzzone	21	14	3	4	46-25	45
2. Vaduz	21	14	2	5	51-30	44
3. Wil	21	12	6	3	37-22	42
4. Wohlen	21	12	5	4	43-20	41
5. Winterthour	21	10	4	7	38-36	34
6. Schaffhouse	21	8	7	6	32-33	31
7. Concordia	21	8	7	6	34-33	31
8. Chaux-de-Fds	21	9	3	9	36-35	30
9. Yverdon	21	7	7	7	27-23	28
10. Servette	21	7	6	8	36-31	27
11. Lugano	21	7	6	8	28-35	27
12. Delémont	21	7	5	9	32-35	26
13. Gossau	21	7	5	9	29-36	26
14. Lausanne	21	6	5	10	29-31	23
15. Kriens	21	5	8	8	29-35	23
16. Locarno	21	5	4	12	18-45	19
17. Chiasso	21	3	5	13	23-43	14
18. Cham	21	3	2	16	17-47	11

### Coupe UEFA

**Huitièmes de finale, aller**  
Benfica Lisbonne - Getafe



## TENNIS Patty Schnyder en demi-finale en Inde

Patty Schnyder (WTA 12) s'est qualifiée pour les demi-finales du tournoi WTA de Bangalore. La Bâloise s'est défait difficilement de l'Ouzbèque Akgul Amanmuradova (WTA 83) 4-6 6-4 7-6 (7-1) et affrontera la Chinoise Zi Yan (WTA 54), qu'elle n'a encore jamais défiée. /si

## VOLLEYBALL

# Encore une victoire et le «Valtra» est sauvé

Val-de-Travers est à un succès du maintien en LNB. Premier essai cet après-midi à Couvet (18h) contre Therwil. Le coach Martin Barrette se dit confiant.

PATRICK TURUVANI

Les joueuses de Val-de-Travers ne sont plus qu'à une victoire du maintien en LNB. Elles ont trois matches devant elles pour marquer les deux points qui manquent. Le premier se déroulera en fin d'après-midi au Centre sportif de Couvet (18h), contre Therwil, une équipe battue 3-1 lors du match aller de ce tour contre la relégation. Les Vallonnières joueront sans l'Espagnole Jessica Cambres (blessée à la cheville), mais Laura Girolami est à nouveau sur pied.

En cas de défaite, un premier «repêchage» est prévu demain sur le terrain de GE Elite (16h, salle Henri-Dunant).

Le «Valtra» reste sur une série de sept victoires consécutives, entamée début janvier à la fin du tour qualificatif. Un petit mois après le retour au club de Martin Barrette, qui a succédé début décembre à l'entraîneur Serge Lovis. Précision pas anodine: cette embellie correspond aussi aux arrivées de l'Albanaise Shemsije Asslanaj et de l'Américaine Lizelle Jackson (EU).

Le moral flotte fièrement en haut du mât. Mais de là à dire que c'est dans la poche...

**Martin Barrette, et si le plus dur restait à faire?**

Je suis toujours un peu nerveux et je pense que la dernière marche est toujours la plus fatigante à gravir... Mais l'équipe est en confiance, travaille fort et fait preuve d'un bon état d'esprit.



MARTIN BARRETTE Le coach de Val-de-Travers et ses joueuses espèrent décrocher leur maintien en LNB dès cet après-midi (18h) face à Therwil, au Centre sportif de Couvet. (ARCHIVES DAVID MARCHON)

**Ne craignez-vous pas un éventuel excès de confiance?**

Non. Après avoir vécu une première partie de saison aussi difficile, personne ne peut se prendre la tête... Maintenant, cela peut arriver qu'une joueuse clé passe complètement à côté de son match, et que cela déséquilibre toutes les autres...

**L'idéal serait d'assurer le maintien dès aujourd'hui...**

Tout à fait! Depuis quelques temps, Therwil me fait moins peur. On est en position de force. Si Fribourg perd et nous aussi, c'est réglé! Comme on affrontera les Fribourgeois le 15 mars lors du dernier match, il faut éviter de perdre deux fois ce week-

end. Cela dit, c'est un scénario que je n'imagine même pas.

**Début décembre, auriez-vous cru à un tel parcours?**

Dire que j'étais sûr que l'on allait tout gagner serait gonflé... J'étais confiant, je savais que le groupe serait renforcé, que les filles étaient combattives et l'état d'esprit excellent. Tout a été plus facile que prévu, mais je ne m'attendais pas non plus à quelque chose d'insurmontable. J'aime les défis, mais pas au point de me lancer dans l'impossible.

**Nouvel entraîneur, nouvelles joueuses: le «Valtra» 2008 a présenté un autre visage...**

Je n'ai pas fait du mauvais tra-

vail, mais c'est l'apport de Shemsije et de Lizelle qui a été déterminant. J'ai surtout dû redonner envie aux filles de jouer. Après huit défaites en dix matches, la notion de plaisir avait disparu et le mental était au plus bas. J'ai mis l'accent sur le psychologi-

**Le NUC peut monter en LNA. Une bonne chose pour Val-de-Travers?**

En fait, cela ne changerait pas grand-chose... Il n'y a qu'une seule Neuchâteloise au NUC et je ne crois pas que les filles venant de l'extérieur – et qui ne seraient pas partantes en LNA – aient forcément envie de monter jouer à Couvet... /PTU

## ATHLÉTISME

# Chambers brille

Le banni a failli faire la loi. Traité comme un malpropre par sa fédération qui a tenté de faire barrage à sa sélection, l'ancien dopé britannique Dwain Chambers a conquis la médaille d'argent du 60 m aux Mondiaux en salle de Valence, sur les talons du Nigérian Olusoji Fasuba.

Fasuba a cueilli ses premiers lauriers internationaux en égalant sa meilleure performance mondiale (6"51). Chambers parachève en 6"54 son retentissant come-back sur les pistes après sa suspension de deux ans pour dopage à la THG à l'issue d'un contrôle en 2003.

Chez les dames, Angela

Williams connaît enfin la consécration. Médaillée d'argent en 2002 et 2003, l'Américaine de 28 ans a arraché l'or en 7"06 devant l'Anglaise Jeannette Kwakye et Tahesia Harrigan, des îles Vierges britanniques.

L'aventure a tourné court pour la Bernoise Fabienne Weyermann. Elle a couru en 7"67, un chrono supérieur de plus de deux dixièmes à son meilleur temps de l'année (7"44). Or, un temps de 7"50 aurait suffi pour se qualifier pour les demi-finales. La Bernoise a ruiné ses espoirs en réagissant trop tardivement au départ. /si

## En bref

### ■ HOCKEY SUR GLACE Encore trois joueurs suspendus en LNA

Le juge unique de la Ligue nationale Reto Steinmann a suspendu Rolf Schrepfer (Rapperswil Lakers) pour six matches, Janne Niinima (Davos) pour trois matches et Romano Lemm (Kloten Flyers) pour deux matches. /si

### ■ FOOTBALL Pour Sepp Blatter, le tacle est un «crime»

Sepp Blatter voudrait que les auteurs de tacles dangereux soient bannis à vie et passibles de poursuites pénales, explique-t-il au «Times». Pour le président de la Fifa cela s'apparente à un «crime». /si

### ■ ESCRIME Pékin s'éloigne pour Marcel Fischer

Le champion olympique biennois n'a pas passé le cap des qualifications lors du tournoi Coupe du monde de Stockholm, prônant ainsi un peu plus ses chances de défendre son titre à Pékin au mois d'août. /si

### ■ SAUT À SKIS Widhölzl prend sa retraite

Le sauteur autrichien Andreas Widhölzl (31 ans) a annoncé sa retraite. Il disputera sa dernière compétition le 14 mars à Planica. Il a remporté la Tournee des Quatre tremplins et trois médailles olympiques. /si

# LES MATCHES

## Volleyball



### Guin - NUC

LNB féminine, tour final, samedi 8 mars, à 20h (Leimacker).

### NUC - FC Lucerne

LNB féminine, tour final, dimanche 9 mars, à 17h30 à Neuchâtel (Riveraine).

### La phrase

«Pour nous, c'est clair, on doit gagner ces deux matches. On n'a plus le droit de se tromper!» Philipp Schütz ajoute: «On a déjà battu Guin et Lucerne, on doit donc être capable de le refaire...»

### Le mental

C'est ce qui a fait défaut au NUC contre Glarona (défaite 0-3). «J'ai demandé aux filles expérimentées de prendre leurs responsabilités dans les moments chauds», glisse le coach. «On n'a pas de leader naturelle, on doit partager ce «rôle» entre plusieurs joueuses... Il s'agit parfois de se lever dans le vestiaire, d'être un peu «méchant», de dire «bouge ton c...», de provoquer une révolte...»

### Les adversaires

Aujourd'hui, le NUC (au complet) affrontera Guin, un adversaire qui peut être redoutable si on le laisse jouer vite. Demain, l'équipe aura face à elle des filles qui se battent et ramènent tout. /ptu

### LNB FÉMININE, TOUR FINAL

1. Aadorf	7	5	2	17-12	10
2. Glarona	7	4	3	15-11	8
3. NUC	7	4	3	14-11	8
4. Guin-Singine	7	4	2	13-12	8
5. FC Lucerne	7	3	3	12-14	6
6. Langenthal	7	1	6	9-20	2

Le premier est promu en LNA.

Le deuxième dispute un barrage contre l'avant-dernier de LNA.

### Samedi 8 mars

Guin - NUC  
Glarona - Lucerne  
Aadorf - Langenthal

### Dimanche 9 mars

NUC - Lucerne  
Langenthal - Glarona  
Guin - Aadorf

### Samedi 15 mars

Aadorf - NUC  
Lucerne - Langenthal  
Glarona - Guin



### La Suze - Colombier

Première ligue masculine, demi-finale des play-off (best of 3), deuxième match, samedi 8 mars, à 18h à Saint-Imier (gymnase). Colombier mène 1-0 dans la série.

### La pression

Sera-t-elle sur les épaules des Imériens, éliminés en cas de nouvelle défaite? «Aucunement!», coupe l'entraîneur-joueur Julien Lautenschlager. «Les play-off, pour nous, c'est jouer des gros matches devant du public. Colombier, lui, vise la promotion...»

### La salle

Colombier la dit «bas de plafond», La Suze tempère. «Ils n'auront pas de problème», assure Julien Lautenschlager. «On s'est entraîné à tendre les réceptions et les défenses», prévient Patrick Bordoni, entraîneur-passeur à Colombier. Le bloc a également été travaillé.

### La tendance

«Elle est stable, pas comme la bourse», rigole Patrick Bordoni. «Après le 3-2 du premier match – 19-17 au 5e set... –, c'est du 50/50.» Avec ses blessés, La Suze n'est pas au mieux. «Colombier aura l'avantage du banc», soupire Julien Lautenschlager.

### Les effectifs

La Suze sans Jeandupeux (raison professionnelle), Hartstang ni Oberli (blessés). Bühlmann sera rechangé «au set...». Un junior de La Chaux-de-Fonds (Cyril Müller) a été qualifié «pour être sûr d'être assez». Colombier sans Devenoges (blessé). /ptu



## Basketball

### Union Neuchâtel - Chêne

LNB masculine, samedi 8 mars, à 17h30 à la Riveraine.

### La situation

Union est 4e avec 24 points, Chêne 3e avec 28 unités.

### L'enjeu

«On ne veut pas seulement garder notre 4e place (ré: il ne manque qu'une victoire), on a encore l'espoir de piquer le 3e rang à Chêne», assure Aymeric Collignon. «On jouera notre chance jusqu'au bout.» Le Français prône «un discours ambitieux et mobilisateur». Le but: éviter Lucerne (5e) en quart de finale des play-off.

### L'effectif

Touché au genou, Engel est très incertain. «On a aussi eu des petits bobos (Dunant, Geiser, Berther) et de la grippe (Kaiser). Tout prend des proportions plus grandes en fin de saison. Les trois derniers matches en une semaine seront éprouvants», prédit le coach. /ptu

## Football

### Savièse - Serrières

Première ligue, samedi 8 mars, à 18h au stade Saint-Germain

### La situation

Serrières est huitième avec 26 points en 20 matches, Savièse est lanterne rouge avec 9 points en 19 matches.

### L'enjeu

«C'est un match charnière», estime Philippe Perret. «Quatre équipes pointent loin devant nous et nous ne sommes pas encore sortis de la zone dangereuse. Avec trois points supplémentaires, nous pourrions aborder la suite avec une certaine sérénité.»

### L'adversaire

«Soit les Valaisans se considèrent condamnés et ils jouent de façon décontractée et sont donc dangereux. Soit, cette équipe abat sa dernière carte et se montre redoutable. Nous devons prendre ce match très au sérieux et faire preuve de détermination. Notre bonne performance contre Martigny (victoire 3-1) mérite d'être confirmée», espère «Petchon».

### L'effectif

Giona Presig est le seul blessé. Damien Greub est de retour. «C'est la première fois depuis longtemps que je dispose de 20 joueurs à l'entraînement. Je devrais effectuer des choix. C'est nouveau comme situation, mais c'est intéressante», reconnaît le mentor des «vert». /jce

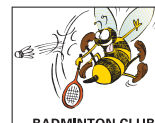

## Badminton

### Adliswil - La Chaux-de-Fonds

LNA, dimanche 9 mars, à 14h au centre sportif Tüfi

### L'enjeu

A trois journées de la fin, le BCC est au coude à coude avec Yverdon-Lausanne et Saint-Gall-Appenzell pour la dernière place en play-off. Les Chaux-de-Fonnières entendent céder un minimum de terrain aux Vaudois, qui affrontent la lanterne rouge Chiètres.

### L'adversaire

Avec ses quatre étrangers, Adliswil occupe le deuxième rang derrière Bâle. Les Zurichois possèdent un contingent masculin redoutable, avec des joueurs de simple presque imbattables. A l'aller, le BCC – qui jouera dans la même composition que contre Yverdon – avait décroché le nul grâce à un exploit en double. /vco



RICHARD LEUENBERGER

## SOPHIE CHARLIER Précieuse joueuse... même sur le banc!

Blessée à la cuisse, Sophie Charlier a dû faire l'impasse sur les deux premiers matches d'Université contre Pully. Jeudi soir, non contente d'être la première supportrice de ses camarades («defence, defence»), la Belge a prodigué de nombreux conseils aux jeunes, ardoise à l'appui. On est pro ou on ne l'est pas. /ptu

### BASKETBALL

# Université bien trop fort

Université s'est imposé 92-33 à Pully lors du deuxième acte de son quart de finale de play-off de LNA féminine. Et mène 2-0 dans la série (best of 5).

PULLY  
PATRICK TURUVANI

Deux coups d'accélérateur (2-19 et 2-20) en début de chaque période pour dire que l'espoir n'était pas permis. Suivis d'un tournus du contingent avec du temps de jeu pour les jeunes Fanny Delacrétaiz, Leticia Blanc et Antje Carrel (2e mi-temps. L'objectif n'était pas d'écrabouiller Pully. «Les filles n'ont pas snobé cette partie, c'est bien», soufflait Thibaut Petit. Le public était... pro neuchâtelois! Des Belges de Verviers – la commune d'origine de Sophie Charlier – venus pour un tournoi international jeunesse étaient présents dans les gradins!

La rivalité (?) sportive n'empêche pas les bons procédés. Le phy-

sio Jean-Philippe Darquennes a ainsi placé un tape sur le genou de Vanessa Sindiheburra avant la partie. Sympa. Le Belge avait installé sa table de massage juste au bord du terrain. «Je ne voulais pas aller dans une salle, là au moins je vois le match!» Emilie Raboud, Cameo Hicks, Fanny Eppner et Sophie Charlier ont tour à tour passé entre ses mains durant la rencontre.

Le troisième (et dernier?) match aura lieu samedi 15 mars à 14h30 à la Riveraine. «Union reçoit Cossonay à 17h30 et on n'a pas voulu jouer à 20h30», glissait le président Jean-Philippe Jelmi. «On a privilégié un horaire familial.»

Dès aujourd'hui, le staff et les joueuses auront droit à trois jours de congé (retour mardi à l'entraînement). Thibaut Petit, Sophie Charlier, Nina Crélot et Stéphanie Slaviero en profiteront pour retourner en Belgique. «On va prendre Katalin (réd: Kurtosi) et Taisia (réd: Bovykina) dans les valises», soufflait le coach. /PTU



NOUVELLE DÉMONSTRATION Vanessa Sindiheburra ne peut qu'admirer Taisia Bovykina.

(ARCHIVES RICHARD LEUENBERGER)

### PULLY - UNIVERSITÉ NEUCHÂTEL 33-92 (9-28 13-20 7-24 4-20)

ARNOLD-REYMOND: 80 spectateurs. ARBITRES: MM. Bertrand et Marmy. PULLY: Kane (12), Gavin (0), Pasche (1), King (17), Perrenoud (2); Speziale (0), Camesi (1), Michaux (0), Sindiheburra (0). UNIVERSITÉ NEUCHÂTEL: Bovykina (6), Turin (13), Rol (22), Slaviero (17), Crélot (24); Schmied (2), Delacrétaiz (6), Blanc (0), Carrel (2). NOTES: Université sans Charlier. Kurtosi, Raboud ni Eppner (blessées). Hicks laissée au repos. Faute antisportive à Bovykina (29e). Sortie pour cinq fautes: Kane (34e). AU TABLEAU: 5e: 2-19; 10e: 9-28; 15e: 15-35; 20e: 22-48 25e: 24-59; 30e: 29-72; 35e: 33-81.

### GOLF

# La prison pour avoir tué un faucon

Un joueur professionnel de golf, l'Américain Tripp Isenhour, fait face à des accusations qui pourraient le conduire en prison pour avoir tué un faucon avec une balle. L'incident a eu lieu en décembre lors du tournage d'une vidéo sur l'apprentissage de ce sport.

Selon un preneur de son qui a rapporté le crime aux autorités, l'oiseau, perché dans un arbre à environ 275 m de la balle, perturbait le joueur avec son cri. Isenhour a d'abord frappé des balles en direction de l'oiseau pour tenter, en vain,

de le faire taire. Le faucon – protégé par la loi sur la conservation des espèces – s'est alors approché de lui à moins de 70 mètres. Isenhour a répété ses frappes et, à la dixième balle, il a mortellement touché l'oiseau. Un membre de l'équipe l'a ensuite enterré sur place, mais le volatile a dû être ensuite déterré pour les besoins de l'enquête.

Tripp Isenhour, qui risque jusqu'à un an de prison, a expliqué qu'il adorait les animaux et qu'il était lui-même propriétaire de trois chats. /si

### EN VRAC

#### Hockey sur glace

##### LNA

Play-off, quarts de finale (au meilleur de sept matches)

##### Ce soir

19h45 GE Servette - Rapperswil Lakers (3-1 dans la série)  
Kloten Flyers - ZSC Lions (1-3)  
Zoug - Davos (3-1)

20h15 Berne - FR Gottéron (TSR 2) (2-2 dans la série)

Play-out, premier tour (au meilleur de sept matches)

##### Ce soir

19h45 Lugano - Bâle (3-1 dans la série)  
Langnau Tigers - Ambri-Piotta (2-2 dans la série)

##### LNB

Play-off, demi-finales (au meilleur de sept matches)

BIENNE - AJOIE 4-2 (0-0 0-2 4-0)

Stade de glace: 4484 spectateurs.

Arbitres: MM. Prugger, Kaderli et Stäheli.

Buts: 27e Schümperli (à 4 contre 5) 0-1. 39e Barras (Schümperli, Brunner, à 5 contre 4) 0-2. 46e Peter (Fröhlicher, Tschantré, à 5 contre 4) 1-2. 48e (47'52") Korsch (Peter, Ehrensperger)

2-2. 49e (48'16") Fröhlicher (Brägger) 3-2. 51e Gossweiler (à 4 contre 5) 4-2. Pénalités: 6 x 2' contre Bienne; 10 x 2' + 5' et pénalité de match (Trunz) contre Ajoie.

Bienne mène 2-1 dans la série.

##### Demain

17h00 La Chaux-de-Fonds - Lausanne (0-3)

17h30 Ajoie - Bienne

#### Deuxième ligue, gr. 5

Play-off, finale (au meilleur de trois matches)

##### Ce soir

17h15 Université - Vallée de Joux

### Football

#### Championnat d'Allemagne, assisté par Von Bergen:

Borussia Dortmund a partagé l'enjeu sur sa pelouse avec Hertha Berlin (1-1), malgré l'ouverture du score signée Kehl. Les hommes de Lucien Favre sont revenus dans la partie grâce à Pantelico, servi par Steve Von Bergen, sorti puissamment de sa défense. A noter le renvoi dans les tribunes de Lucien Favre. Trois Suisses ont joué: Alexander Frei pour le Borussia, Von Bergen et Fabian Lustenberger (sorti à la 66e) pour le Hertha étaient tous titulaires. /si

### SKI DE FOND / RANDONNÉE

Piste	Conditions	Classique	Skating
La Vue-des-Alpes - Tête-de-Ran (25 km)	Bonnes	13 km	13 km
Liaison avec La Tourne (15 km)	Fermé		
Liaison avec Les Bugnenets (8 km)	Fermé		
Les Loges (5 km)	Fermé		
Vallée de La Sagne (8 km)	Fermé		
Le Communal (10 km)	Fermé		
Liaison avec les pistes de Sommartel (6 km)	Fermé		
La Sagne - Tête-de-Ran (6 km)	Fermé		
Vallée des Ponts et Bois des Lattes (20 km)	Fermé		
Liaison Martel Dernier - La Grande Joux (3 km)	Fermé		
Secteur de La Tourne (10 km)	Fermé		
Secteur Le Couvent - Vuissens (12 km)	Fermé		
Secteur Le Couvent - Creux-du-Van (24 km)	Fermé		
Secteur des Plances (20 km)	Fermé		
Circuit des Cernets	Bonnes-prat.	4 km	4 km
Circuit du Cernil (17 km)	Fermé		
Liaison avec La Brévine (jusqu'à Bémont) (11 km)	Fermé		
Liaison Franco-Suisse (11 km)	Fermé		
Les Cernets (2 km) Piste éclairée	Bonnes-prat.	2 km	2 km
Circuit de Bémont (11 km)	Bonnes	11 km	11 km
Piste du Cernil + liaison avec Les Cernets (10 km)	Fermé		
Liaison avec Le Cerneux-Péquignot (7 km)	Bonnes	7 km	7 km
Liaison avec la France (Les Charmottes) (2 km)	Fermé		
Secteur Le Cerneux - La Chaux-du-Milieu (10 km)	Fermé		
Circuit de Sommartel (10 km)	Fermé		
Le Locle - La Chaux-du-Milieu (10 km)	Fermé		
Secteur Pouillierel (Sombaillet-La Ferme Modèle) (20 km)	Bonnes-prat.	10 km	10 km
Secteur des Foullets (14 km) + Piste éclairée	Fermé		
Secteur des Arêtes et liaison avec le Jura (9 km)	Fermé		
Circuit du Creux-Joly (3 km)	Bonnes-prat.	3 km	3 km
Circuit des 4 Bornes (10 km)	Bonnes-prat.	10 km	10 km
Piste de l'Envers (7 km)	Fermé		
Les Prés-d'Orvins - Chasseral	Fermé		
Nods Les Prés-Vaillons	Fermé		
Ajoie, Roche-d'Or - Montvoie	Fermé		
La Montagne de Moutier	Fermé		
Les Reussilles - Les Breuleux	Fermé		
Les Breuleux - La Ferrière	Bonnes-prat.	4 km	4 km
Piste des Premiers Flocons (Les Breuleux)	Bonnes-prat.	10 km	10 km
Piste des Mille Sapins (Les Breuleux)	Fermé		
Les Breuleux (piste éclairée)	Fermé		
Fun Parc, Les Breuleux	Fermé		
Les Genevez - Le Cernil	Fermé		
Circuit Les Genevez	Fermé		
Les Genevez - Lajoux	Fermé		

Piste	Conditions	Classique	Skating
Saignelégier - Le Noirmont - Les Bois - La Ferrière	Fermé		
Saignelégier - Montfaucon	Fermé		
Saignelégier - Le Cernil	Fermé		
Saignelégier Piste éclairée	Fermé		
Le Noirmont - Les Breuleux	Fermé		
Le Noirmont Piste éclairée	Fermé		
Mont-Soleil, piste du Goupil	Bonnes-prat.	4 km	4 km
1to1 Energy / Mont-Crosin - Mont-Soleil	Praticables	10 km	10 km
Mont-Crosin - Tramelan - Les Bises	Fermé		
Circuit Mont-Crosin / Piste de la Bruyère	Bonnes-prat.	3 km	3 km

### SKI ALPIN

Piste	Conditions	En fonction
Les Bugnenets / Savagnières	Fermé	0/7
Le Pâquier / Le Crêt-du-Puy Piste éclairée	Fermé	0/2
Buttes / La Robella	Fermé	0/5
La Vue-des-Alpes / Les Loges Piste éclairée	Bonnes-prat.	1/3
Les Hauts-Geneveys / La Serment	Fermé	0/2
Tête-de-Ran / La Bosse Piste éclairée	Fermé	0/1
La Vue-des-Alpes / Le Crêt-Meuron Piste éclairée	Fermé	0/1
La Corbatière	Bonnes-prat.	1/2
La Chaux-de-Fonds / Chapeau Rablé Piste éclairée	Fermé	0/1
Le Locle / Sommartel	Fermé	0/2
La Côte-aux-Fées	Fermé	0/1
Les Verrières Piste éclairée	Fermé	0/1
La Brévine Piste éclairée	Fermé	0/1
Brot-Plamboz	Fermé	0/1
Les Prés-d'Orvin	Fermé	0/5
Tramelan	Fermé	0/2
Les Breuleux	Fermé	0/1
Babylift Les Breuleux	Fermé	0/1
Les Genevez	Fermé	0/1
Babylift Les Genevez	Fermé	0/1
Téléski + télébob de Nods	Fermé	0/3
Grandval	Fermé	0/1
La Golatte-sur-Montoz	Fermé	0/1
Les Orvales (Malleray)	Fermé	0/1
Montvoie	Fermé	0/1
Plagne	Fermé	0/1
Les Vies sur/Develier	Fermé	0/1
Sous le Mont (Tavannes)	Fermé	0/1

### Randonnées pédestres

La Vue-des-Alpes - Tête-de-Ran (4 km)	Ouvert
La Corbatière - La Sagne - (5 km)	Fermé
Les Ponts-de-Martel - Les Petits-Ponts (4 km)	Fermé
La Tourne - Tablettes (1,5 km)	Fermé
La Chaux-de-Fonds, secteur de Pouillierel (3 km)	Fermé
La Chaux-de-Fonds, secteur des Arêtes (2 km)	Fermé
La Côte-aux-Fées (3 km)	Fermé
Le Cerneux-Péquignot - Le Gardot (3 km)	Fermé
La Brévine - Fermé	
Le Lac des Taillères (3 km)	Fermé
Les Franches-Montagnes, 7 parcours balisés, détails www.juratourisme.ch	Fermé

### Raquettes

La Vue-des-Alpes (2 x 6 km)	
Départ de La Vue-des-Alpes, des Loges et de Tête-de-Ran	
La Tourne-Tablettes (1,5 km)	
La Chaux-de-Fonds, secteur de Pouillierel (2 km)	
Le Locle (1 à 6 km) 10 parcours balisés dans la région du Locle (www.lelocle.ch)	
La Brévine (2 à 10 km) 4 parcours balisés depuis La Brévine	
Les Cernets (5 km) Départ aux Cernets	
La Robella (4 km) Départ La Robella	

### Luge / bob

La Robella - Buttes (6 km)	Fermé
----------------------------	-------

### RENSEIGNEMENTS

CANTON DE NEUCHÂTEL

0900 55 61 62

(Fr. 0,50 / appel + Fr. 0,50 / min.)

JURA ET JURA BERNOIS

0900 55 69 00

(Fr. 0,50 / appel + Fr. 0,50 / min.)

Voyager avec Croisitour, évidemment ça donne le sourire !!!

**DJERBA**  
Offre spéciale Pâques

Fr. 995.- TTC

- Hôtel\*\*\*\*  
- Vol spécial

- 7 nuits en all inclusive

valable du 22 au 29 mars 2008

Rue Neuve 14  
2302 La Chaux-de-Fonds  
t +41 32 910 55 66

Rue Saint-Honoré 2  
2000 Neuchâtel  
t +41 32 723 20 40

Rue Daniel-JeanRichard 31  
2400 Le Locle  
t +41 32 931 53 31

Rue du Dr-Schwab 1  
2610 St-Imier  
t +41 32 941 45 43

**croisitour**

Les artisans de l'évasion



## ÉTUDES DE MÉDECINE Les tests d'aptitude seront réintroduits dans quatre universités

Il faudra à nouveau passer un test d'aptitude pour entamer des études de médecine à Fribourg, Berne, Bâle et Zurich en automne prochain. Ces facultés appliqueront le principe du numerus clausus sur recommandation de la Conférence universitaire suisse (CUS). Malgré les 20% de désistements attendus, la CUS table sur un dépassement des capacités d'accueil de 236% en première année de médecine dans ces quatre universités. /ats

### ARMÉE

# Les cours militaires à l'étranger pourraient devenir la règle

Les soldats de milice pourraient être contraints d'effectuer trois semaines de cours de répétition à l'étranger. C'est une des réformes de la législation militaire que le Conseil fédéral a transmise hier au Parlement, après avoir revu à la baisse ses ambitions.

Si le but de l'instruction ne pouvait être atteint en Suisse, par manque de place notamment, la formation de troupes au combat mobile interarmes devrait se dérouler exceptionnellement à l'étranger. A l'avenir, tout soldat pourrait être contraint de suivre de tels cours.

Le Conseil fédéral aurait voulu que ces cours durent six semaines au lieu de trois par souci d'efficacité, a souligné Samuel Schmid hier. La première et la dernière semaine étant consacrées à l'installation et aux préparatifs de départ, il ne reste qu'une semaine pour l'instruction, a regretté le ministre de la Défense. Mais face à la levée de boucliers en procédure de consultation, le gouvernement a renoncé à doubler la durée.

Devant les critiques de nombreux milieux, le gouvernement a aussi fait marche arrière dans sa volonté d'élargir ses propres compétences, par rapport au Parlement, s'agissant de l'engagement de troupes en faveur de la promotion de la paix ou en service d'appui. Le Conseil fédéral veut en revanche aller de l'avant concernant l'obligation de servir à



SUÈDE Des tankistes helvétiques étudient une carte. Le gouvernement propose que l'instruction militaire hors des frontières devienne obligatoire.

l'étranger. Celle-ci sera ainsi valable aussi pour les militaires professionnels. Les militaires en service long qui se seront engagés à aller à l'étranger n'échapperont pas non plus à l'obligation. Ils ne devront toutefois fournir cette déclaration d'engagement qu'une fois leur école de recrues accomplie et ils pourront s'en libérer pour des raisons de force majeure.

Parallèlement, le Conseil fédéral veut créer une loi spécifique sur les systèmes d'information de l'armée. Egalement transmis hier au Parlement, le texte prévoit les bases nécessai-

res à des mesures visant à éviter des abus avec l'arme de service. Ces mesures sont pour l'heure discutées dans un groupe de travail interne au département, a précisé Samuel Schmid.

Des données pertinentes telles que l'accès à des dossiers pénaux ou à des rapports de police doivent pouvoir être saisies. Il est prévu de les traiter dans les systèmes d'information, de même que des données obtenues par de nouveaux tests. La loi fixe notamment les conditions d'accès à ces données. /ats

Le Conseil fédéral aurait voulu que les cours à l'étranger durent six semaines au lieu de trois. Mais face à la levée de boucliers, il a renoncé à ce projet

## Abris antiatomiques sauvés

L'obligation de construire des abris antiatomiques devrait être maintenue en Suisse. Le Conseil fédéral ne veut pas y renoncer, mais il proposera d'alléger la charge financière des propriétaires. Des mesures concrètes seront discutées d'ici à fin 2008.

Le gouvernement a tranché hier sur la base d'un rapport élaboré à la demande du Parlement. Mais alors que le National s'était prononcé en juin 2006 pour une levée de l'obligation faite aux particuliers de construire des abris de protection civile, le Conseil fédéral veut que chaque habitant continue de disposer d'une place dans un abri à proximité de son domicile.

La contribution de remplacement que doivent payer ceux qui ne construisent pas d'abris lors de la réalisation d'un bâtiment d'habitation sera réduite de plus de la moitié. Elle s'élève actuellement entre 500 et 1500 francs par place protégée. /ats

### En bref

#### ÉGALITÉ DES SEXES Coup de pouce financier aux entreprises

Un million de francs par an environ seront distribués à des entreprises qui prennent des mesures pour favoriser l'égalité entre femmes et hommes dans la vie professionnelle. Le Conseil fédéral a décidé hier de lancer un projet pilote à l'attention des PME. /ats

#### DÉVELOPPEMENT Le gouvernement veut débloquer 800 millions



Le Conseil fédéral a invité hier le Parlement à libérer 800 millions de francs pour la poursuite de l'aide au développement dans le domaine économique et commercial. Cette coopération sera axée à l'avenir sur sept pays prioritaires: l'Égypte, le Ghana, l'Indonésie, la Colombie, le Pérou, l'Afrique du Sud et le Vietnam (photo Keystone). L'enveloppe de 800 millions sera répartie sur quatre ans, entre 2008 et 2012. Il s'agit du septième crédit de programme du genre. /ats

#### ZURICH Des malfrats dévalisent un cabinet dentaire

Des voleurs ont quasiment vidé le cabinet d'un dentiste durant la nuit de jeudi à hier à Bonstetten. Les inconnus n'y ont laissé que la chaise de traitement, l'appareil à rayon X et des médicaments. La valeur des appareils volés s'élève à près de 100 000 francs. Les malfrats ont pénétré dans le cabinet situé sur un rez-de-chaussée surélevé par le balcon. /ats

#### VALAIS Un snowboarder fait une chute mortelle

Un snowboarder polonais de 25 ans s'est tué hier vers 16h30 dans la région du Petit Cervin, au-dessus de Zermatt. Il a quitté la piste balisée et, pour une raison encore inconnue, il a chuté de 100 mètres. Une enquête a été ouverte, a indiqué hier la police cantonale valaisanne. /ats

### EURO

## Campagne contre la traite des femmes

Les victimes de la traite des femmes doivent être mieux protégées en Suisse, ne plus être criminalisées ni expulsées. Fortes de cette revendication, vingt-cinq organisations se mobilisent pour sensibiliser le public pendant l'Euro.

La Suisse n'agit pas suffisamment en faveur des victimes, a estimé hier la coalition «Euro 2008 contre la traite des femmes», qui a décidé de lancer une pétition réclamant «le droit à un séjour sûr en Suisse». Le texte demande au Conseil fédéral, au Parlement et aux cantons d'accorder aux victimes un permis de séjour.

Par ailleurs, quelques centaines de policiers français et alle-



PROSTITUTION Selon l'ONU, près de 2 millions de personnes sont victimes chaque année de la traite d'êtres humains.

mands renforceront leurs collègues suisses durant l'Euro à Genève, Bâle et Zurich. Le Conseil fédéral a donné suite hier à des requêtes cantonales. /ats

### CHAMBRES FÉDÉRALES

## L'avenir de TV5 Monde inquiète

Le conseiller national neuchâtelois Didier Berberat a obtenu l'urgence pour le traitement de sa question sur l'avenir de TV5 Monde. «Chaîne francophone ou française?», se demande-t-il, au vu des décisions prises par Paris de l'inclure dans la holding «France Monde», avec France-24 et Radio France international.

Le socialiste craint pour l'autonomie rédactionnelle et la diversité de la chaîne, qui touche 175 millions de téléspectateurs dans 200 pays. Une crainte partagée au Québec, en Belgique, en Afrique. Il demande au Conseil fédéral de prononcer sur cette situation, sachant que TV5 représente un véhicule irremplaçable pour la voix de la Suisse dans le monde (diffusion de 5600 heures de programmes TSR par an). De son côté, la conseillère aux Etats Gisèle Ory entend faire écho au débat urgent que le National consacrera à la place financière suisse, le 20 mars. La socialiste neuchâteloise interpelle le Conseil fédéral pour savoir quels effets directs peuvent avoir en Suisse le scandale de l'évasion fiscale allemande au Liechtenstein et comment va évoluer la position suisse dans les relations avec Bruxelles sur la fiscalité.

Dans un tout autre domaine, le conseiller national Jean-Claude Rennwald propose, par voie de motion, que l'administration fédérale puisse suivre l'exemple du Jura en matière d'horaire de travail. La caisse de compensation de ce canton a introduit en 2003 la possibi-



PARIS Le 13 février dernier, les employés de TV5 Monde avaient manifesté pour dénoncer le projet de Nicolas Sarkozy visant à supprimer la pub sur les chaînes publiques.

lité de réduire le temps de travail de 20% pour une baisse de salaire de 10%. A la satisfaction de toutes les parties, assure le

député socialiste jurassien, l'opération s'étant révélée neutre au plan financier.

FRANÇOIS NUSSBAUM /BERNE





## Le directeur fribourgeois de l'Economie se dit «profondément déçu»

Le directeur fribourgeois de l'Economie, Beat Vonlanthen, est «profondément déçu» par la restructuration de CFF Cargo. «Fribourg et la Suisse occidentale sont une nouvelle fois pénalisés», a-t-il réagi. Le canton va perdre 164 postes. A ses yeux, ces mesures ne permettront pas à CFF Cargo de s'assainir. /ats

## Le gouvernement regrette la décision de CFF Cargo

Le Conseil fédéral déplore les suppressions d'emplois chez CFF Cargo et attend qu'elles se fassent sans licenciement. Il n'en plaide pas moins pour un assainissement rapide de l'entreprise. /ats

### FRET FERROVIAIRE

# CFF Cargo déraille sur ses mauvais résultats et supprime 400 emplois

En raison de mauvais résultats, CFF Cargo supprimera près d'un poste sur dix d'ici à fin 2008 et en déplacera près d'un sur vingt-cinq. Les sites de Fribourg, Bellinzone, Bâle et Biemme sont les plus touchés.

Sur les 401 suppressions de postes à plein-temps décrétées hier par le conseil d'administration des CFF, trois cents concernent la division management et administration. Les autres sont liées au secteur de la maintenance, a expliqué hier à Berne Nicolas Perrin, directeur de CFF Cargo.

Le site de Fribourg mettra la clé sous le paillason. Ses activités de service à la clientèle, de vente et de traitement des mandats seront concentrées à Bâle. Sur les 165 emplois fribourgeois, 114 seront transférés dans la cité rhénane et 51 disparaîtront. Pour le même secteur d'activités, Bâle perd 153 postes de travail sur 699.

Dans le domaine de la maintenance, 126 places de travail sont supprimées à Bellinzone et 28 sont déplacées (18 à Chiasso et 10 à Yverdon-les-Bains). Les 200 emplois maintenus dans la capitale tessinoise seront externalisés. Les ateliers de Biemme perdent, eux, 46 de leurs 150 postes. Ils sont transférés à Yverdon-les-Bains.

Les régions concernées ont toutes fait part de leur consternation, tout comme les syndicats qui dénoncent «des erreurs de gestion des CFF dont les

### RESTRUCTURATION À CFF CARGO

Résultats annuels en millions de francs

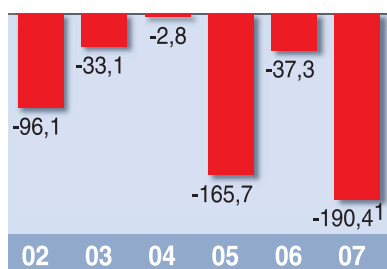

1 provisions de 102,5 mio. inclus

Effectifs Equivalents plein-temps en milliers

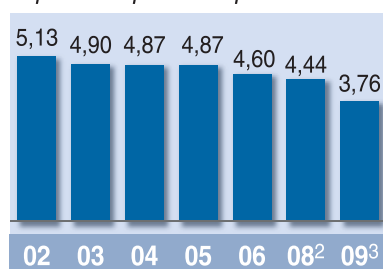

2 février 2008 3 prévision



### Mesures touchant le personnel

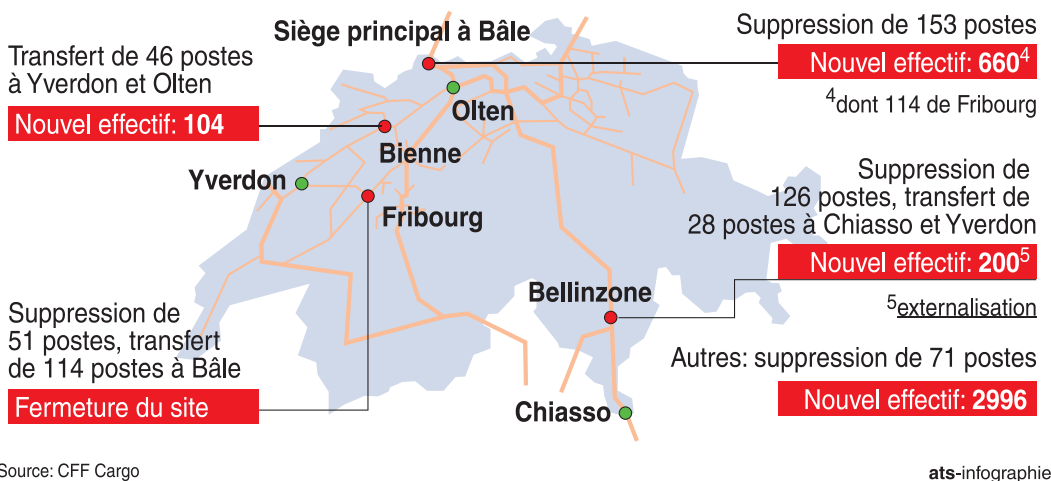

Source: CFF Cargo

ats-infographie

employés payent les pots cassés». A Bellinzone, le personnel a réagi en faisant grève.

«Les CFF en ressentiront les effets avant les employés», avertit Matteo Pronzini, secrétaire syndical à Unia. «Nous pouvons tenir aussi longtemps que nous le voulons». Selon lui, la fin du mouvement n'est envisageable que si les CFF assurent qu'aucun emploi ne sera

biffé à Bellinzone. Le personnel a par ailleurs lancé un appel à manifester aujourd'hui dans les rues du chef-lieu tessinois.

Les employés soumis à la convention collective de travail (CCT) des CFF ne seront pas licenciés. Ils conserveront leur salaire et rejoindront le programme de réorganisation professionnelle, a souligné Andreas Meyer, président de la di-

rection des CFF. Des solutions sont recherchées pour les employés qui ne sont pas protégés par la CCT, mais ce n'est pas prioritaire, a-t-il précisé.

Ces suppressions, auxquelles il faut soustraire 65 postes vacants depuis l'automne 2007 et jamais repourvus, s'inscrivent dans le programme de redressement de l'entreprise, a expliqué Andreas Meyer. Le but à

moyen terme est d'économiser 70 millions de francs annuels.

Il faudra compter au moins deux ans avant l'assainissement complet de CFF Cargo, a-t-il jugé. La société a clos 2007 avec une perte de 190,4 millions, alors que les prestations ont, elles, augmenté, selon Thierry Lalive d'Epinay, président démissionnaire du conseil d'administration des CFF.

Si la filiale des CFF est bien à la recherche de partenaires fiables, «elle n'est pas à vendre», a souligné Andreas Meyer. Un partenariat public-

privé n'est envisagé que s'il contribue à un positionnement stratégique à long terme, à une répartition des risques et à une optimisation des résultats.

Sur ce point, le Conseil fédéral attend des propositions sur l'intention de l'ex-régie de coopérer davantage avec d'autres entreprises. Les partis bourgeois disent vouloir d'abord réfléchir avant de demander la privatisation partielle de CFF Cargo. La gauche s'y est résolument opposée. La société compte actuellement 4435 postes de travail. /ats

## Une longue descente aux enfers

Ces dernières années, CFF Cargo s'est affirmé comme une compagnie européenne de fret ferroviaire. Parallèlement, la société s'est régulièrement retrouvée dans les chiffres rouges et a dû prendre des mesures d'économie drastiques. Les principales étapes de son histoire.

- **Début 1999** La réforme des chemins de fer entre en vigueur. Les CFF, auparavant régie fédérale, se transforment en société anonyme. Leur filiale CFF Cargo reprend le trafic marchandises sur un marché libéralisé.
- **3 juillet 2002** CFF Cargo supprime 120 postes sur 5000 environ, conséquence, notamment, du déficit de 70 millions de francs enregistré en 2001.
- **1er avril 2003** La société annonce un déficit de 96 millions de francs pour 2002. Elle envisage la suppression de 250 à 500 postes.
- **août/octobre 2005** Au vu des chiffres rouges, CFF Cargo décide de réduire son offre et de supprimer plusieurs centaines de postes de travail. Suite aux protestations, la société atténue quelque peu les mesures prévues. Plus de 300 postes seront tout même supprimés et le nombre de sites de transbordement est réduit de moitié, à 323.
- **Avril 2007** Les CFF renouent avec les chiffres noirs pour 2006, avec un bénéfice de 260 millions de francs.
- **16 août 2007** Le directeur de CFF Cargo, Daniel Nordmann, se retire suite au déficit de 35 millions de francs qui a marqué la première moitié de l'année, malgré une hausse de la rentabilité. Son successeur sera Nicolas Perrin.
- **26 février 2008** Le président du conseil d'administration de CFF Cargo, Thierry Lalive d'Epinay, annonce son départ pour la fin de l'année.

## En bref

### ■ CHUTE MORTELLE Un home thurgovien blanchi

La chute mortelle d'une nonagénaire atteinte de démence sénile, qui avait ouvert une fenêtre pour s'échapper, restera sans conséquences pour le personnel d'un home thurgovien. Le Tribunal fédéral a en effet rejeté le recours de sa fille. En l'occurrence, le personnel soignant n'a pas commis de faute. Car la nonagénaire était restée tranquille après la prise du calmant qui lui avait été administré. /ats

### ■ BERNOISE ASSASSINÉE Le dossier d'accusation sera déposé fin mars

Le dossier d'accusation de l'Irlandais soupçonné de l'assassinat d'une jeune Bernoise en octobre 2007 à Galway sera déposé le 31 mars prochain. En attendant, le jeune homme, qui est âgé de 28 ans, reste en prison. /ats

## SANTÉ PUBLIQUE

# Le Conseil fédéral limite la teneur en acides gras

Les acides gras dits «trans» sont devenus un problème de santé publique. Face aux risques de ces corps gras, utilisés dans l'industrie alimentaire, le Conseil fédéral a décidé de légiférer.

A l'instar du Danemark, pays précurseur en la matière, il a limité hier à 2% la teneur maximale d'acides gras trans dans les graisses et les huiles végétales. Cette modification de la loi s'inscrit dans l'ordonnance sur les huiles et graisses comestibles: elle entrera en vigueur le 1er avril, avec un délai transitoire d'une année.

L'étude qui a tiré la sonnette d'alarme avait été publiée en janvier 2007: l'Ecole polytechnique fédérale de Zurich s'inquiétait alors que de nombreux produits vendus en Suisse contenaient beaucoup

trop d'acides gras trans. Elle montrait surtout du doigt viennoiseries, biscuits, gâteaux, aliments frits. D'autant plus que ces corps gras, issus notamment des procédés d'hydrogénation, peuvent être évités. L'Office fédéral de la santé publique (OFSP) rappelle que les acides gras trans favorisent l'augmentation du mauvais cholestérol et des risques de maladies cardio-vasculaires. Ils sont donc en point de mire de la lutte contre l'obésité.

Suite à la publication de l'étude, l'OFSP avait rencontré des représentants de l'industrie alimentaire pour évaluer les moyens de réduire les teneurs en acides gras trans dans les aliments. Dans son communiqué du 30 janvier 2007, elle précisait toutefois que si les



HUILE À VOLONTÉ! L'Office fédéral de la santé publique rappelle que les acides gras trans favorisent le mauvais cholestérol. (KEYSTONE)

mesures volontaires n'étaient pas suffisantes, il faudrait légiférer. Est-ce que les industriels ont été de mauvais élèves?

Aucun aliment produit par Migros depuis fin 2007 ne dé-

passé 2% d'acides gras trans. Le géant orange s'est déjà converti à la teneur limite, assure sa porte-parole. Il a par contre laissé un délai plus long – fin 2008 – à ses fournisseurs pour

se convertir. A Coop, l'objectif est d'éliminer complètement d'ici à la fin de l'année les acides gras trans des produits maison. Son porte-parole, Takashi Sugimoto, ne pouvait toutefois pas dire hier si la tolérance zéro serait aussi appliquée aux fournisseurs.

En fait «la situation a évolué dans le bon sens», confirme Roland Charrière, vice-directeur de l'OFSP. «Mais il faut agir sur les matières premières de manière à garantir la qualité des produits finis.» Cela concerne surtout de plus petits producteurs, qui achètent leurs matières premières et ne contrôlent pas, comme les grands groupes, toute la chaîne de fabrication. «Il s'agit d'avoir une action sur l'ensemble.»

ELISABETH HAAS / LA LIBERTÉ



**DROITS DE L'HOMME**  
**La Haut Commissaire Louise Arbour s'en va**

L'annonce du départ de la Haut Commissaire de l'ONU Louise Arbour à la fin juin a été regrettée hier par un grand nombre de gouvernements. Ils ont salué son engagement et son intégrité. L'ex-juge canadienne a assuré ne pas avoir cédé aux pressions. /ats-afp-reuters

**BOGOTA**

# Un chef des Farc tué par l'armée colombienne

Le sommet des chefs d'Etat du Groupe de Rio s'est ouvert dans la tension hier à Saint-Domingue, en pleine crise entre la Colombie et ses voisins d'Equateur et du Venezuela. Le même jour, l'armée colombienne a annoncé avoir tué un autre dirigeant des Farc.



**SAINT-DOMINGUE** Le président colombien Alvaro Uribe (à gauche) à son arrivée au sommet des chefs d'Etat du Groupe de Rio, qui s'est ouvert hier dans un climat de tension. (KEYSTONE)

van Rios, de son vrai nom Manuel Munoz Ortiz, a été abattu dans une zone rurale de la municipalité de Samana (à 400 km à l'ouest de Bogota). Le chef guérillero était l'un des commandants les plus jeunes du groupe rebelle. Il dirigeait depuis 2004 le Bloc central des Forces armées révolutionnaires de Colombie (Farc) qui compte environ 1200 combattants. Cette annonce est intervenue alors que les dirigeants de la Colombie, du Venezuela et de l'Equateur se retrouvent pour la première fois depuis la crise diplomatique déclenchée le 1er mars.

Au sommet de Saint-Domingue, le président colombien Alvaro Uribe a reconnu hier n'avoir pas prévenu l'Equateur de ce raid transfrontalier: «Je suis prêt à demander pardon, car nos hélicoptères sont entrés» en territoire équatorien, a ajouté Alvaro Uribe, soulignant avoir dû «prendre en compte la réalité militaire». Le président a justifié le raid, déclarant qu'il s'agissait d'une opération contre «l'un des plus sombres terroristes de l'histoire de l'humanité». «Rien ne justifie cette agression et nous attendons une condam-

nation», a de son côté déclaré le président équatorien Rafael Correa, exigeant que la Colombie s'engage à ne plus violer la souveraineté d'un pays. Le président vénézuélien Hugo Chavez a quant à lui estimé qu'il était «encore temps d'arrêter un tourbillon que nous pourrions tous regretter». L'Equateur, qui a annoncé peu avant le sommet avoir capturé cinq guérilleros des Farc, reproche à Alvaro Uribe d'avoir sciemment torpillé les efforts déployés avec le Venezuela pour obtenir la libération de plusieurs otages des Farc, dont la Franco-Colombienne Ingrid Betancourt. /ats-afp-reuters

## «Elle va mourir»

Lorenzo Delloye, le fils d'Ingrid Betancourt, a lancé un nouveau cri d'alarme pour obtenir la libération de sa mère dans une vidéo mise en ligne hier sur internet. Selon lui, celle qui est otage de la guérilla colombienne des Farc depuis six ans a «peu de temps» et «va mourir», a déclaré hier le jeune homme de 19 ans sur le site www.agirpouringrid.com: «Elle va mourir, elle a une hépatite B qui est récurrente. Elle a peu de temps». «Maman, je sais que tu as peu de temps mais je te demande de tenir le coup car on va te sortir de là, toi et tous les otages», dit encore Lorenzo, qui avait 13 ans quand sa mère a été enlevée. Il s'adresse également au président colombien Alvaro Uribe: «Je vous demande de montrer que vous avez encore un reste d'humanité». Lorenzo Delloye interpelle aussi Manuel Marulanda, le chef des Forces armées révolutionnaires de Colombie, et le président vénézuélien Hugo Chavez. Le fils d'Ingrid Betancourt sollicite enfin du chef de l'Etat français Nicolas Sarkozy «un dernier effort». /ats-afp-reuters

## En bref

■ **ALLEMAGNE**

**La menace de grèves se précise**

La menace de grèves dures est encore montée d'un cran hier en Allemagne. Le pays a déjà été touché durant la semaine par des perturbations dans les transports publics, les hôpitaux, les crèches et les aéroports. /ats-afp-reuters

■ **PROCHE-ORIENT**

**Le Hamas revendique l'attentat de Jérusalem**

Le mouvement islamiste palestinien Hamas a revendiqué hier l'attentat qui a fait huit morts la veille à Jérusalem. Suite à cette attaque, Israël a renforcé son dispositif sécuritaire. Par ailleurs, un activiste a été tué hier à Gaza dans un accrochage avec des soldats israéliens. Cette mort porte à 132 le nombre de Palestiniens tués depuis le 27 février dans des attaques israéliennes. /ats-afp-reuters

■ **ÉTATS-UNIS**

**La brouille avec la Biélorussie s'envenime**

La Biélorussie a recommandé hier à l'ambassadeur des Etats-Unis à Minsk de quitter le pays. La Maison-Blanche dénonce des mesures «injustifiées». La Biélorussie précise que cette décision fait suite à de nouvelles sanctions imposées par Washington au groupe pétrolier national Belneftkhim. /ats-afp-reuters

■ **BRÉSIL**

**Lula s'engage à réduire pauvreté et violence**

Le président brésilien Luiz Inacio Lula da Silva s'est engagé hier à mettre fin aux violences et à réhabiliter les favelas. Il a fait cette déclaration lors d'une visite dans le plus grand ensemble de favelas de Rio. /ats-afp-reuters

■ **TURQUIE**

**L'Irak veut établir des relations «solides»**

L'Irak souhaite établir des relations «stratégiques et solides» avec la Turquie voisine, a déclaré hier à Ankara le président irakien Jalal Talabani. La Turquie a procédé le mois dernier à une offensive militaire dans le nord de l'Irak contre les rebelles kurdes. /ats-afp-reuters

**ESPAGNE**

# Un ancien élu tué au Pays basque



**MONDRAGON** La police scientifique lors de l'examen des relevés sur la scène du drame. (KEYSTONE)

Un ancien élu local socialiste a été tué hier au Pays basque espagnol. Cet attentat, deux jours avant des élections législatives nationales, a amené les partis politiques à interrompre leur campagne électorale.

Père de trois enfants, Isaias Carrasco, 42 ans, a été abattu devant sa femme et sa petite fille dans la localité de Mondragon vers 13h30. «J'ai regardé par la fenêtre et j'ai vu sa femme et sa fille au-dessus de lui criant assassins, assassins. Sa poitrine était couverte de sang et elles avaient du sang sur elles également», a déclaré une habitante interrogée par la télévision CNN+. Cet attentat n'a pas été immédiatement revendiqué. Le ministre espagnol de l'Intérieur, Alfredo Perez Rubalcaba, l'a imputé à l'organisation séparatiste basque ETA.

A la suite de cet assassinat, condamné par le chef du gouvernement autonome basque Juan José Ibarretxe, le Parti socialiste espagnol au pouvoir et le Parti populaire d'opposition

ont décidé de mettre fin à leur campagne électorale pour le scrutin de dimanche. Le chef du gouvernement espagnol, José Luis Rodriguez Zapatero, a assuré que l'Espagne ne laisserait pas l'ETA «interférer» dans «la pacifique volonté des citoyens convoqués aux urnes» pour les législatives. En soirée, José Luis Rodriguez Zapatero s'est rendu à Mondragon pour y rencontrer la famille du défunt, tout comme son rival conservateur Mariano Rajoy. Le gouvernement espagnol avait relevé le 21 février son alerte nationale antiterroriste à son «niveau maximum» pour la période des élections. Il avait dit craindre que l'ETA ne tente d'influer sur le scrutin en commentant un attentat.

L'ETA a appelé récemment au «boycottage» des élections législatives espagnoles pour protester contre «l'oppression» de l'Etat espagnol, face tout particulièrement à l'interdiction de deux partis indépendantistes proches de son bras politique hors-la-loi Batasuna. /ats-afp-reuters

**FRANCE**

# La gauche favorite des municipales

La gauche part largement favorite avant le premier tour des élections municipales en France demain. Elle est en position de prendre à la droite plusieurs grandes villes, dont Marseille, confirment plusieurs sondages publiés hier. Quelque 32% des Français disent souhaiter l'élection d'un candidat de gauche, contre 27% qui optent pour un candidat de droite et 21% un autre candidat, selon une enquête Opinionway pour «Le Figaro».

Les listes soutenues par la gauche obtiendraient 44% des voix au premier tour contre 41% à la droite, 7% au Mouvement démocrate (Modem), 2% à l'extrême gauche, 2% au FN et 4% aux autres listes, selon une enquête CSA-Dexia pour Europe 1 et «Le Parisien». Se-

lon ce dernier sondage, Bertrand Delanoë est largement favori à Paris, où le maire socialiste sortant obtiendrait 43% au premier tour et 57% au second face à Françoise de Panafieu (UMP, 32% au premier tour et 43% au second). La gauche pourrait reprendre Strasbourg, perdue en 2001, où le PS Roland Ries est crédité de 40% des voix au premier tour et 54% au second face à la sortante UMP Fabienne Keller.

La bataille s'annonce très serrée à Marseille où le maire sortant UMP Jean-Claude Gaudin obtiendrait 43,5% au premier tour et serait au coude à coude au second avec le PS Jean-Noël Guerini. Le scrutin se jouant là par arrondissements, les pronostics sont compliqués. L'UMP n'est annon-



**NICOLAS SARKOZY** La thèse d'un vote sanction contre l'UMP du président semble confirmée par les sondages diffusés hier. (KEYSTONE)

cée en position favorable que dans une seule grande ville, Bordeaux, où l'ancien premier ministre Alain Juppé pourrait

même être réélu au premier tour avec 55% des voix face au PS Alain Rousset, selon CSA-Dexia. /ats-afp-reuters

Indices

SMI 7174.1-1.31%	SPI 5931.0-1.06%
SMI 1101.1-1.52%	Dow Jones 11893.6-1.21%
Nasdaq Comp. 2212.4-0.36%	CDAX 40 4618.9-1.26%
NDAX 30 6513.9-1.17%	Nikkei 225 12782.8-3.27%
DJ Euro Stoxx 50 3576.6-1.13%	FTSE 100 5699.9-1.15%

Les plus grandes variations sur le marché suisse

Plus fortes hausses		Plus fortes baisses	
LEM Holding N	+7.8%	SEZ N	-16.8%
Metall Zug BP	+4.6%	Escor P	-10.7%
Schultess N	+3.7%	Oridion Sys N	-8.4%
EG Laufenburg I	+3.2%	Tornos Hold. N	-7.2%
Belimo Hold N	+2.8%	New Venturetec P	-7.1%
Canon N	+2.8%	EFG Intl N	-6.3%

Change

	Devises		Billets		
	achat	vente	achat	vente	avec CHF 1-j'achète
Euro (1)	1.5505	1.5885	1.5475	1.6075	0.62 EUR
Dollar US (1)	1.0061	1.0299	0.991	1.059	0.94 USD
Livre sterling (1)	2.0309	2.0785	1.9825	2.1425	0.46 GBP
Dollar canadien (1)	1.027	1.0512	1.0025	1.0825	0.92 CAD
Yens (100)	0.9868	1.0106	0.9545	1.05	95.23 JPY
Cour. suédoises (100)	16.4866	16.8906	16.05	17.65	5.66 SEK

En bref

**■ BCE**  
Le salaire de Trichet a été rendu public  
La Banque centrale européenne (BCE) a révélé hier le salaire de son président Jean-Claude Trichet. Le salaire de base du Français était en 2007 d'environ 545 000 francs, soit une hausse de 2% par rapport à 2006. Jean-Claude Trichet bénéficie également d'une résidence de fonction, précise la BCE. /ats-afp

**■ ÉTATS-UNIS**  
100 milliards de liquidités en plus  
La banque centrale américaine est passée à la vitesse supérieure dans sa lutte contre la crise du crédit. Elle a augmenté à 100 milliards de dollars ses adjudications de liquidités et en travaille avec d'autres banques centrales étrangères. /ats

**■ BANQUES**  
Alexandre Zeller chez HSBC Private Bank  
L'énigme quant au futur employeur du chef de la Banque cantonale vaudoise est résolue. Alexandre Zeller prendra dès le 1er août la tête de la HSBC Private Bank (Suisse), basée à Genève. /ats

POLÉMIQUE FISCALE

Le président d'Economiesuisse monte aux barricades

Economiesuisse s'engage à son tour dans la polémique fiscale internationale où la Suisse est aussi mise en cause. Dans une lettre ouverte au ministre allemand des Finances Peer Steinbrück, son président Gerold Bühner s'inscrit en faux contre ses allégations.



GEROLD BÜHNER «Ce qui est correct, c'est que la Suisse est fiscalement attrayante», a affirmé hier le président d'Economiesuisse.

Dans cette lettre ouverte publiée dans plusieurs journaux suisses et allemands, et qui rejoint une initiative similaire des présidents de la Fédération des industriels autrichiens et de la Chambre de commerce autrichienne, Gerold Bühner se dit «étonné» des propos tenus à de réitérées reprises par le ministre allemand.

Celui-ci avait qualifié d'«oasis fiscales» contre lesquelles il fallait «combattre» le Liechtenstein mais aussi le Luxembourg, l'Autriche et la Suisse. Il avait également appelé publiquement les employés de banque à fournir des données sur des clients, en violation avec la législation de ces pays. «Ces déclarations ne reflètent pas notre culture commune du droit», écrit Gerold Bühner, également ancien con-

seiller national (PRD/SH) qui ne s'est pas représenté aux élections de 2007.

«Ce qui est correct, c'est que la Suisse est fiscalement attrayante» et qu'elle a su s'adapter à la concurrence internationale en la matière, affirme le président de l'association faitière

économique. Cette fiscalité réduite et démocratiquement adoptée a permis «de renforcer la compétitivité du pays et d'augmenter ses recettes fiscales», relève le patron de la Fédération des entreprises suisses. Mais il réfute l'accusation selon laquelle la Suisse est une «oasis

fiscale». «Le secret bancaire suisse ne protège pas la criminalité ou la fraude fiscale. Il existe une pratique d'entraide judiciaire qui fonctionne». Et pour ce qui concerne l'imposition proprement dite, «l'accord sur la fiscalité de l'épargne entre la Suisse et l'Union européenne règle l'imposition des revenus de la fortune de dépositaires de

l'UE, dont le produit est retourné aux pays concernés». Pour mémoire, la législation suisse distingue la fraude fiscale, considérée comme un délit justifiant le cas échéant une entraide judiciaire et administrative internationale, et l'évasion fiscale. Cette dernière est toutefois assimilée à de la fraude par de nombreux Etats. /ats

Un nouveau DVD proposé

L'Allemagne s'est vu proposer un deuxième DVD comportant des données sur des clients allemands d'une banque du Liechtenstein, la LLB, mais a refusé l'offre, a affirmé hier le ministre des Finances. «Aucune donnée ne nous est parvenue», a déclaré le porte-parole du ministère, Thorsten Albig. Ce DVD a été proposé le 25 février au ministère par les avocats d'un homme incarcéré dans le nord du pays, a-t-il précisé. L'homme emprisonné serait l'un de ceux inculpés par le parquet de Rostock (nord-est) pour «chantage aggravé», pour avoir extorqué neuf millions d'euros à la LLB qu'il avait menacé de dévoiler ces données, comprenant certains des noms de ses riches clients étrangers.

Les avocats de cet homme ont affirmé au gouvernement que le DVD contenait une liste de comptes représentant un total de plus de 4 milliards d'euros (6,32 milliards de francs) concernant 2000 clients. L'homme «n'a pas demandé d'argent». En revanche, ses avocats ont donné l'impression qu'ils voulaient tenter de monnayer la remise de ces données contre une remise en liberté de leur client, a laissé entendre Thorsten Albig. /ats-afp-reuters

LA BOURSE

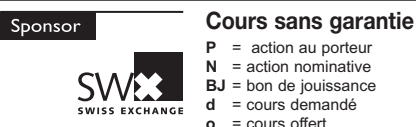

Marché suisse (cours en CHF)

SMI	7/3	préc.	haut	bas	AUTRES VALEURS	7/3	préc.	haut	bas
			(52 semaines)					(52 semaines)	
ABB Ltd N	26.34	26.50	36.76	19.45	Calida N	524.00	526.50	710.00	490.00
Adecco N	52.85	53.75	98.40	46.80	Charles Voegelé P	91.50	95.10	149.82	68.50
Baloise N	90.10	92.00	135.00	85.20	Cicor Tech N	58.00	58.50	107.50	57.00
Clariant N	8.28	8.54	21.77	7.12	Cie Fin. Trad. P	190.00	191.70	228.00	166.00
CS Group N	49.42	49.54	95.51	48.64	Edipresse N	75.00d	81.00	124.90	81.00
Holcim N	105.50	105.50	139.50	95.40	EMS Chemie N	145.50	147.40	170.60	135.50
Julius Baer N	71.55	72.40	102.40	69.30	Feintool N	330.00	330.00	490.00	315.25
Nestlé N	484.50	491.50	553.50	442.75	Galenica N	372.50	389.00	625.00	325.00
Nobel Biocare P	248.50	250.00	453.55	228.60	Geberit N	150.00	149.50	221.60	127.80
Novartis N	49.18	49.24	71.45	47.94	Georg Fischer N	507.50	513.00	1040.00	455.00
Richemont P	57.85	59.10	83.00	55.75	Givaudan N	1006.00	1027.00	1264.00	942.00
Roche B.J.	193.90	198.20	237.80	183.50	Golay P	2450.00	2390.00	2950.00	2100.00
Swatch Group P	305.25	311.75	397.00	254.25	Gurit P	760.00	787.50	1705.00	692.50
Swiss Life N	241.50	248.60	328.00	229.50	Helvetia N	375.50	390.00	540.00	340.00
Swiss Re N	79.20	79.50	119.40	63.75	Henniez N	6125.00d	6000.00	6000.00	4850.00
Swisscom N	355.50	362.50	460.75	353.75	Implenia N	33.20	33.30	44.53	28.00
Syngenta N	295.25	305.50	315.00	207.80	Kudelski P	13.80	14.40	48.15	12.75
Synthes N	145.60	146.30	159.90	125.00	Kühne & Nagel N	99.10	102.30	131.40	86.00
UBS N	30.20	30.74	80.45	29.80	Kuoni N	510.00	510.00	784.00	438.00
Zurich FS N	303.00	308.75	396.50	260.00	Lam Holding N	260.00	241.00	373.75	219.00
					LD Holding N	1160.00d	1160.00	1320.00	1150.00
					Logitech N	25.82	26.48	42.40	24.80
					Lonza N	136.30	143.50	148.20	103.50
					Métraux Services N	180.00	180.00	240.00	175.00
					Meyer Burger N	290.25	296.00	424.50	62.70
					Mikron N	11.00	10.95	17.75	9.00
					Micronas N	9.21	9.45	27.45	6.90
					Nationale Ass. N	800.00	817.00	1095.00	760.00
					OC Derikon N	329.00	327.50	794.50	315.25
					Panalpinia N	166.80	170.00	267.00	140.00
					Petropilus N	65.25	67.25	134.00	54.50
					PSP N	63.45	64.75	73.80	54.55
					PubliGroup N	314.50	325.00	460.00	266.50
					Rieter N	402.50	404.25	684.00	370.25
					Romande Energie N	2300.00	2351.00	2600.00	1522.00
					Schindler N	72.50	73.20	83.15	54.00
					Schweitzer P	379.00	380.75	474.00	275.00
					Scor N	16.95	17.30	23.25	13.80
					SGS N	1365.00	1381.00	1628.00	1199.00
					Sonova N	95.65	99.05	130.70	85.10
					Spirit Avert P	11.00	11.00	13.00	8.55
					Straumann N	290.00	291.75	372.75	242.00
					Sulzer N	1309.00	1320.00	1924.00	1044.00
					Swatch Group N	58.80	59.70	76.50	50.95
					Swissmetal P	21.00d	21.90	30.00	18.70
					Swissquote N	53.80	54.00	78.95	37.90
					Temenos N	24.50	25.95	36.75	19.15
					Tornos Holding N	16.05	17.30	26.70	12.40
					Unilabs P	57.50d	57.50	58.50	38.50
					Valora N	236.60	239.90	377.50	206.10
					Vaudoise Ass. N	156.40	161.90	219.90	153.00
					Vetropack P	2100.00	2149.00	2439.00	1375.00

Taux de référence (en %)

	dernier	préc.
Rdt oblig. CH 10 ans	2.97	2.97
Rdt oblig. US 30 ans	4.54	4.56
Rdt oblig. All 10 ans	3.78	3.80
Rdt oblig. GB 10 ans	4.32	4.38
Rdt oblig. JP 10 ans	1.34	1.36

Matières premières

	dernier	précédent
Prix du brut (NYME \$ par baril)	105.37	105.47
Huile de chauffage par 100 litres (prix indicatif 3000 à 6000 litres)	105.70	105.90

ÉCOUTER POUR MIEUX COMPRENDRE

BCN Plus forts ensemble

www.bcn.ch

Métaux précieux

	OR	ARGENT	PLATINE
	achat	vente	achat
Once/USD	971.9	975.9	20.28
Kg/CHF	31921	32221	664.6
Vreneli 20-	182	202	-

Convention horlogère (source: Metalor)

	achat	vente
Plage Or	32200.00	32600.00
Base Argent	0.00	710.00

Marchés européens (cours en EUR)

	7/3	préc.	haut	bas		7/3	préc.	haut	bas
			(52 semaines)					(52 semaines)	
ABN-Amro	38.10	38.14	38.44	26.31	L'Oréal	76.77	76.84	99.97	74.25
Alkzo-Nobel	52.53	52.19	65.56	40.79	Lufthansa	15.18	15.14	22.69	14.70
Alcatel-Lucent	3.61	3.58	10.73	3.56	L.V.M.H	66.12	67.04	88.36	61.95
Allianz	110.50	112.48	180.14	108.45	Nokia	21.82	22.22	26.49	19.77
Axa	20.73	21.13	34.88	20.06	Royal Dutch Shell A	22.43	22.73	31.35	22.38
Carrefour	47.81	48.34	58.46	43.52	Sanofi-Aventis	47.20	47.73	71.95	47.50
Daimler	53.37	54.12	76.69	46.80	Siemens	80.30	82.29	112.01	75.78
Danone	51.86	51.90	64.00	50.10	Société Générale	65.00	66.32	151.64	62.53
Deutsche Telekom	11.90	11.99	15.86	11.94	Telefonica	18.26	18.41	23.48	15.19
E.ON AG	121.81	123.09	154.02	94.40	Total	48.16	48.78	63.40	46.41
Ericsson LM (en SEK)	12.23	12.45	15.78	12.37	Unilever	20.34	20.21	25.72	18.89
France Telecom	21.23	21.51	27.33	18.88	Vivendi Universal	25.35	25.81	33.04	25.01
Heineken	36.65	37.12	48.98	34.33	Vodafone (en Gbp)	154.30	156.50	197.50	133.70

Marchés nord-américains (cours en USD)

	7/3	préc.	haut	bas		7/3	préc.	haut	bas
			(52 semaines)					(52 semaines)	
3M Company	76.51	77.95	97.00	72.05	Ford Motor	5.78	5.94	9.70	5.53
Altria Group	74.52	73.97	79.59	62.41	General Electric	32.23	32.86	42.15	32.80
Am. Express Co	41.53	41.29	65.89	41.00	General Motors	21.96	22.35	43.02	21.34
AT & T	35.01	35.02	42.97						

**POUR CEUX QUI AIMENT  
 LES DÉCISIONS  
 RAPIDES: L'ALFA 147  
 JUSQU'A CHF 6140.-\*  
 MEILLEUR MARCHÉ.**

Découvrez le style de la 147 Collezione, la puissance de la 147 TI ou le caractère sportif de la 147 BlackLine et profitez des séduisants extras des éditions spéciales de l'Alfa 147: livrable en 1.6 TS avec 120 CH, 1.9 JTDM 16V avec 150 CH, 2.0 TS avec 150 CH, 3 ou 5 portes à partir de CHF 28200.-\*\*.

**Alfa 147**



[www.alfaromeo.ch](http://www.alfaromeo.ch)

\*Avantage sur le prix d'achat: Alfa 147 TI, CHF 6140.-. Avantage sur le prix d'achat: Alfa 147 BlackLine CHF 4200.-. Avantage sur le prix d'achat: Alfa 147 Collezione CHF 2150.-. \*\*Alfa 147 BlackLine 1.6 TS, 120 CH, 3 portes: CHF 28200.-. Modèle représenté: Alfa 147 TI 2.0 TS, 150 CH, 5 portes: CHF 34800.-.

**Les garages  
 Lanthemann**  
 Cortaillod - Saint-Blaise  
 028-593605

**Garages Lanthemann S.A.**  
**Cortaillod - Saint-Blaise**  
**tél. 032 842 42 20 - 032 753 11 53**

Conditions exceptionnelles sur véhicules de stock.

**Votre concessionnaire  
 Hyundai à Cornaux**

Les dernières nouveautés vous attendent!



UBS ARENA

**HYUNDAI**  
 Drive your way™



**Garage Peter**

Les Pro vins 26 - 2087 CORNAUX  
 Tél. 032 757 17 57 - [www.roger-peter.ch](http://www.roger-peter.ch)

028-593724

028-593588

**La passion à l'état pur.**

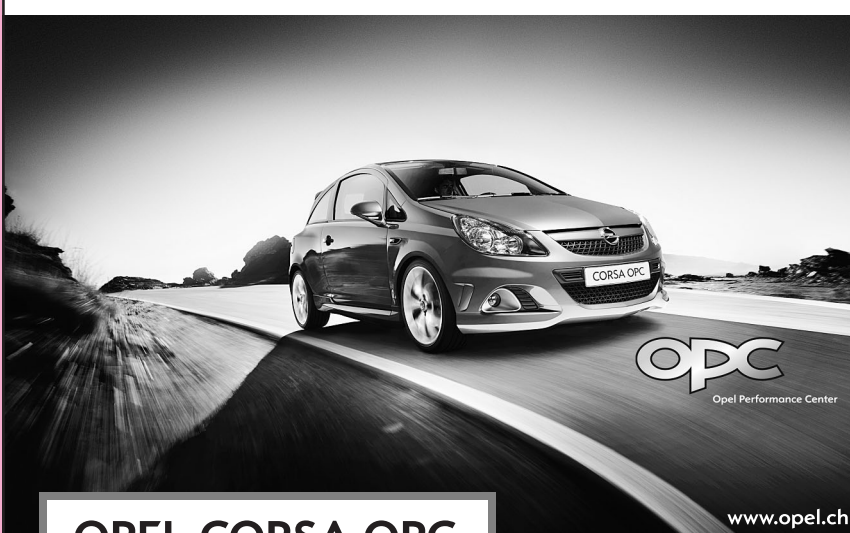

**OPEL CORSA OPC**

Etes-vous une "fashion victim" ?

**Les garages  
 Lanthemann**  
 Cortaillod - Saint-Blaise

Concessionnaire Opel  
 Cortaillod - 032 842.42.20  
 Saint-Blaise - 032 753.11.53

[gar\\_lanthe@bluewin.ch](mailto:gar_lanthe@bluewin.ch)  
[www.garages-lanthemann.ch](http://www.garages-lanthemann.ch)

[www.opel.ch](http://www.opel.ch)

**Ma voisine  
 de droite me fait  
 de l'ombre!  
 Elle est d'un  
 sans-gêne.**

N'hésitez pas à nous contacter pour tout savoir sur la nouvelle tarification couleur dans L'Express et L'Impartial.  
**PUBLICITAS La Chaux-de-Fonds - tél 032 910 20 50**  
**PUBLICITAS Neuchâtel - tél 032 729 42 42 / [neuchatel@publicitas.ch](mailto:neuchatel@publicitas.ch)**

[www.publicitas.ch](http://www.publicitas.ch)

**PUBLICITAS**

**Ma voisine  
 de gauche est bien  
 pâlotte.  
 En 2008, osez  
 la couleur dans vos  
 annonces!**

N'hésitez pas à nous contacter pour tout savoir sur la nouvelle tarification couleur dans L'Express et L'Impartial.  
**PUBLICITAS La Chaux-de-Fonds - tél 032 910 20 50**  
**PUBLICITAS Neuchâtel - tél 032 729 42 42 / [neuchatel@publicitas.ch](mailto:neuchatel@publicitas.ch)**

[www.publicitas.ch](http://www.publicitas.ch)

**PUBLICITAS**

**Préparez  
 vos  
 vacances!**

**L'EXPRESS** art PRESSE

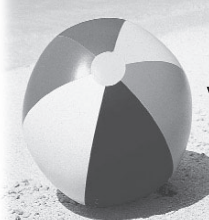

Faites suivre votre journal ou demandez une interruption momentanée de la distribution

**[www.lexpress.ch](http://www.lexpress.ch)**  
**rubrique abonnés**



Face au dernier espoir,  
 donner les premiers soins.



Case postale 116, 1211 Genève 21, Tél 022 849 84 84, fax 022 849 84 88  
[www.msf.ch](http://www.msf.ch), [donateurs@geneva.msf.org](mailto:donateurs@geneva.msf.org), **CCP 12-100-2**

MÉDECINS SANS FRONTIÈRES  
 1981-2006  
**25 ANS  
 EN SUISSE**

**TOYOTA**

1<sup>re</sup> mondiale

Devine qui vient citadiner!



TOYOTA Une petite citadine révolutionnaire, la IQ! (SP)

Le no 1 mondial dévoile à Genève la version définitive de la petiotte IQ, qui constitue une percée dans le domaine de la mobilité individuelle en milieu urbain. Étonnamment habitable, respectueuse de l'environnement, cette ultracompacte n'engendre aucun renoncement sur le plan de l'équipement et de la sécurité. En première européenne, on découvrirait le petit SUV Urban Cruiser à utilisation citadine et en première suisse le Land Cruiser V8. Sans oublier des études côté hybride et flexifuel!

**MAZDA**

1<sup>re</sup> mondiale

Une version encore plus affûtée



MAZDA2 TROIS PORTES Une jolie ligne, n'est-ce pas? (SP)

La Mazda2 format 3 portes, présentée en première mondiale, aura-t-elle le même succès que la version 5 portes? Déclarée voiture de l'année 2007 en Autriche, Belgique, Bulgarie, Croatie, Danemark, Grèce et Nouvelle-Zélande, elle est en tout cas bien née. Le nouveau modèle peut se targuer de ne pas dépasser le seuil des 1000 kilos, ce qui va à contre-courant de la tendance actuelle. La Mazda2, 2,0 litres MZR-CD sera également dévoilée à Genève. Ce diesel viendra compléter la gamme.

**SEAT**

1<sup>re</sup> suisse

L'écologie comme moteur



LEON ECOMOTIVE L'environnement au centre des préoccupations. (SP)

Le constructeur espagnol possède une fibre écologique développée. Il en fera une nouvelle démonstration à Genève en proposant, en première suisse, sa Leon Ecomotive, grande sœur de l'ibiza du même nom. Avec ses émissions de CO<sub>2</sub> réduites à 119 g/km et une consommation mixte de 4,5 l/100 km pour un moteur développant 105 chevaux, cette Seat se veut douce pour l'environnement tout en conservant un côté sportif. L'Altea Freetrack sera, elle aussi, dévoilée pour la première fois sous nos latitudes.

**CITROËN**

1<sup>re</sup> mondiale

La C5 s'habille de break



CITROËN C5 TOURER L'évolution qui passe par une meilleure finition. (SP)

Domagoj Dukec, designer de la C5, parle d'art et de lyrisme pour qualifier la nouvelle Citroën. Pour lui, c'est une sculpture et pas un exercice de style. La personnalité Citroën est sauve. Première suisse pour la berline et mondiale pour la Tourer, la C5 garde sa forte identité et affiche une grande polyvalence dans sa version break. Cette nouvelle mouture semble à la hauteur de la concurrence allemande. Conjugés en ludospaces ou utilitaires les Nemo et Berlingo constituent aussi des nouveautés très typées.

**MODE NÉORÉTRO**

La nostalgie se porte bien

Le phénomène est récent, il date d'une dizaine d'années à peine. Et c'est au Salon de Genève que tout a commencé, avec la présentation à la fin des années 1980 de deux prototypes qui allaient devenir des succès commerciaux. VW présentait une étude de son bureau de style américain (une Cox modernisée), et Chrysler exposait une réplique de Hot Rod des années 40. L'engouement du public fut immédiat, tant sur le vieux que sur le Nouveau Continent.

ALAIN MARION

C'est donc des États-Unis qu'est partie cette mode du néo-rétro qui plaît tant aux nostalgiques. Comme d'habitude, c'est le Nouveau Continent qui donne le ton en matière de style de vie...

■ La féminine New Beetle

Prenez la New Beetle, que ce soit en version berline ou cabriolet. Construite sur une plate-forme et avec les motorisations de la Golf, elle a séduit surtout les femmes actives et... célibataires. Car cette Cox moderne offre moins d'espace de rangement et même moins de place à l'arrière que son ancêtre, pourtant dessinée dans les années 30 par un certain Ferdinand Porsche. Elle n'est pas pratique, mais son charme a bien opéré: exclusivement construit au Mexique, ce modèle s'est déjà vendu à un million d'exemplaires.

Commercialisée également à la fin des années 90, la Chrysler PT Cruiser joue dans un tout autre registre. Fabriquée elle aussi au Mexique, elle offre sous ses dehors de «voiture de gangster» un vaste espace modulable bien adapté aux familles: les sièges se replient ou s'enlèvent en quelques secondes, la tablette du coffre comporte une table de pique-nique, le dossier avant se rabat pour permettre de transporter une planche à voile. Bien équipée, cette voiture a pourtant souffert, à ses débuts, d'une mécanique made in USA peu performante et gloutonne. Ce qui n'a pas limité son succès en



LA VW BEETLE Elle est particulièrement attirante dans sa version cabriolet. La capote repliée au-dessus de la carrosserie évoque irrésistiblement la célèbre Cox Karmann.



LA CHEVROLET HHR Pour les familles nostalgiques des fifties.



LA FIAT 500 DEVIENT SPORTIVE Sous l'appellation Abarth ressuscitée elle fait preuve d'un tempérament de feu. (PHOTOS SP)

Suisse, où l'importateur n'arrivait pas à livrer les commandes. Elle a maintenant évolué, avec de nouvelles motorisations essence et diesel.

■ Elles sont plus chères...

Mais la question est posée: pourquoi ces voitures plaisent-elles, alors qu'elles sont plus chères et comportent d'évidents défauts qu'on ne pardon-

nerait pas à une voiture «normale»? La réponse de leurs conducteurs est toujours la même: «Tant qu'à devoir se traîner à 80 ou 120 km/h, autant rouler au volant d'une voiture originale, sympathique, qui a autre chose que les autres».

Le succès de la Chevrolet HHR qui commence sa carrière en Suisse est donc assuré.

Reprenant la formule «grand habitacle modulable» de la PT Cruiser, Chevrolet a développé un véhicule familial ressemblant fortement à son célèbre Suburban de 1949, le premier «van» américain. Construit aussi au Mexique – décidément, ce pays devient la succursale industrielle des States... –, il offre un confort et un équipement propres à satisfaire les familles exigeantes, et à un prix qui se veut attractif.

Le prix est-il un obstacle pour qui veut se démarquer? L'exemple de la Mini laisse à penser que pour certains, le coût de l'objet n'a pas d'importance. Superbe réalisation des ingénieurs de BMW qui ont su respecter l'esprit du travail original de Sir Alec Issigonis, inventeur de la célèbre Mini en 1958, la petite germano-anglaise a un charme fou... et pas plus de coffre que sa devancière! Et pourtant, on la voit à tous les coins de rue, que ce soit en berline, en cabriolet, ou maintenant en version Mini Clubman, pseudo break à deux portes arrière.

■ La Voiture de l'année

C'est sûrement ce succès qui a incité le géant Fiat à imaginer une Cinquecento proche esthétiquement de l'ancienne 500 qui a permis à tant d'Italiens d'accéder au confort automobile. La Fiat 500 est mignonne, toute en rondeurs, et à la pointe du progrès technique. Elle a déjà été récompensée par le titre de «Voiture de l'année» et elle est plébiscitée par le public au point que l'importateur n'arrive pas à livrer les voitures. Très féminine, elle va maintenant plaire aux machos, grâce à sa version Abarth dotée d'une mécanique performante.

La mode néo-rétro a donc un avenir. Mais comme la mode est cyclique, reverra-t-on dans quelques années des modèles anguleux, très «carrés», à l'image des Volvo et américaines des années septante? Sans doute pas, car leur aérodynamisme déplorable avec des calandres verticales est inconciliable avec un bon Cx déterminant pour la consommation de carburant. Seules les rondes subsisteront... /AMA

**TATA**

1<sup>re</sup> européenne

Nano, la voiture à 1700 euros



LA PETITE TATA NANO Elle veut envahir les marchés émergents. (SP)

Nouvelle venue dans la catégorie des «low cost», la petite Nano construite par le géant indien Tata. Cette fameuse petite auto à 1700 euros est exposée pour la première fois en Europe. Avec cette nouvelle voiture du peuple, le constructeur indien compte envahir les marchés émergents, à commencer par l'Inde elle-même. Cette minicitadine est équipée d'un moteur bicylindre de 600 cmc développant 33 ch. Posée sur de toutes petites roues, elle possède un équipement minimum.

**DODGE**

1<sup>re</sup> suisse

Le nouveau SUV Journey



LE DODGE JOURNEY Il vient enrichir la gamme des SUV. (SP)

Drôle de nom, mais beau véhicule pour qui aime les SUV hauts sur roues et à l'habitacle accueillant. Disponible en 2 ou 4 roues motrices, ce nouveau produit Dodge à l'air agressif est monté sur de grandes roues de 19 pouces et est animé soit par un moteur essence 4 cylindres de 2,4 litres (170 ch) ou V6 3,5 litres (235 ch). Le concept car Dodge ZEO (Zero Emissions Operation) est un break de chasse «2+2» tout électrique avec une autonomie de 400 km.

Adresses RÉGION

- Information sociale
Permanence téléphonique de l'Association neuchâteloise des institutions de l'action sociale, 0800 123 456. Lu-ve 14-17h
Alcoolisme
La Croix-Bleue, 032 725 02 17
ANAAP (psychiatrie)
Association neuchâteloise d'accueil et d'action psychiatrique. Perm. psycho-sociale après-midi. «Le Décliv» Neuchâtel, Plan 19; «Le Nouvel Horizon», Beau-Site 29. La Chaux-de-Fonds. Groupes d'entraides, groupe des proches, 032 721 10 93
ANPCD (drogue)
Association neuchâteloise de personnes concernées par les problèmes liés à la drogue, rue Louis-Favre 27, 2017 Boudry. (1) Permanences téléphoniques: Neuchâtel, 079/446 24 87, La Chaux-de-Fonds 913 60 81. (2) Permanences famille et entretiens privés: rue Louis-Favre 27, Boudry, 2e et 4e lundi du mois de 14h à 16h. (3) Soirées d'écoute: rue Louis-Favre 27, Boudry, 1er et 3e mercredi du mois dès 19h
ANPP (psychologie)
Association neuchâteloise des psychologues et psychologues-psychothérapeutes: 032 767 93 03. E-mail: info@anpp.ch
Asloca
Neuchâtel. Information et défense des locataires. Consultations sur rdv, répondeur, 724 54 24, fax 724 37 26
Aspedah
Parents d'enfants hyperactifs et/ou avec déficit d'attention. Lu 9h-12h. Je 14h-16h. Tél. 021 703 24 20
Association Alzheimer
032 729 30 59; tij 8-11h30/14-16h30, sauf ve am. Groupes de contact: Neuchâtel 032 729 30 59, LCF 032 913 34 23. Lieux rencontre: NE 032 721 28 05, LCF 032 913 34 23 le matin. Présence domicile: NE 032 842 20 14, LCF 032 913 90 39. Séminaires: 032 729 30 59. Groupe d'entraide pour jeunes proches: 024 426 20 00
Association Dyslexie
Antenne neuchâteloise. Permanence vendredi matin, 032 725 38 92
Ass. Antenne Handicap Mental
Numa-Droz 68, La Chaux-de-Fonds. Aide et conseil aux personnes handicapées et leurs proches. Rens: 032 914 10 10. www.antenne-handicap.com
Association lecture et compagnie
Nos lecteurs/trices bénévoles se rendent à domicile ou en institution. Case postale, 2035 Corcelles. Tél. 731 70 41 ou 751 57 57
Ass. neuch. de services bénévoles
rue des Brévards 1a, tél. 724 06 00, lu-ve 8h30-11h30: information, formation dans les domaines des visites, transports
Ass. suisse maladie de Parkinson
Groupe neuchâtelois. Le 3e jeudi tous les 2 mois. 032 753 10 61. Parkinson: ligne gratuite 0800 80 30 20, ouverte chaque 3e mercredi du mois de 17h à 19h
Autorité de conciliation
En matière de santé. Difficultés entre patients et soignants, c/o Hôtel judiciaire, CP 2284, 2302 La Chaux-de-Fonds. Demandes à adresser par écrit

- Cancer
Ligue neuchâteloise contre le cancer: permanence lu-ve 8h-11h30 ou sur rendez-vous, 032 721 23 25. Vivre comme avant, cancer du sein: d'anciennes opérées à votre écoute, visite sur demande, 032 721 23 25/032 751 18 13/032 724 32 19
Caritas Neuchâtel
Espace des Montagnes, Collège 11, La Chaux-de-Fonds. Programme d'insertion et lieu d'accueil. Horaire lieu d'accueil: lu et me 14h-17h, 032 886 80 60
Cartons du cœur
Littoral et VDR 032 731 48 38. Montagnes 032 964 17 27. VDT 032 861 30 30
Centre psycho-social neuchâtelois
La Chaux-de-Fonds, consultations, rue Sophie-Maiet 29, tél. 032 967 20 61, lu-ve 8h-12h, 14h-18h; sa 8h-12h; di médecin de service et hôpital. Neuchâtel, verger-Rond, tél. 032 722 12 21
Centre de Stomatologie
La Comète, Pont 25, La Chaux-de-Fonds. 032 886 82 50.
stomatologie.administration@ne.ch
Centreveu
Interventions sociales et réadapt. pour personnes handicapées de la vue, rue de Corcelles 3, 2034 Peseux, 032 731 46 56 sur rdv. Expos articles le ma de 14 à 17h
Chambre immobilière neuchâteloise
Association de défense des propriétaires, sur rendez-vous, 729 99 90, fbg du Lac 2, Neuchâtel
Croix-Bleue
032 725 02 17
Insieme Neuchâtel
Association de parents de personnes mentalement handicapées, Av. Léopold-Robert 128, La Chaux-de-Fonds, 032 926 85 60. permanence: je 14h15 à 17h15, me 14h30 à 18h30
Job Service
Serv. public gratuit, spécialisés dans l'insertion professionnelle des jeunes. Quai Philippe-Godet 18, 2000 Neuchâtel, 032 725 35 55
Ligue NE contre le rhumatisme
Conseil social c/o Pro Infirmis, rue de la Maladière 35, tél 032 722 59 60, fax 032 722 59 70. Secrétariat administratif et cours 032 913 22 77
MediaNE
Association de médiation: résolution de conflits, 032 725 18 18
Mouvement de la condition paternelle
Conseils dans les cas de séparation et divorce, CP 261, 2034 Peseux
Parents information
Service téléphonique anonyme et confidentiel chaque jour ouvrable, 032 725 56 46 ou 032 913 56 16. Lu 9-11h/18-22h, ma/me/ve 9-11h, je 14-18h. (voir aussi ANAAP)
Sages-femmes à domicile
Pour tout le canton, les Franches-Montagnes et le Jura bernois tous les jours de 8h-20h, 079 280 48 28
S.A.S
Service d'Action Sociale privé. En faveur des victimes de violences, hommes et femmes et en cas de conflits. 032 753 03 32

ADRESSES UTILES

- URGENCES
Urgences sanitaires et ambulance: 144
Police: 117
Feu: 118
Intoxication: 145
NEUCHÂTEL
Pharmacie de service de la Gare, tous les jours jusqu'à 20h30, di et jours fériés 8h30-20h30. En dehors de ces heures, le 144 renseigne
Bibliothèque publique et universitaire
Di et lu fermée. Lecture publique: ma 10h-19h, me 12h-19h, je 10h-19h, ve 12h-19h, sa 9h-17h. Fonds d'étude: ma-ve 10h-12h/14h-19h, sa 9h-12h. Salle de lecture: ma-ve 8h-22h, sa 8h-17h. Salle Rousseau: ma, je, ve sur demande; me, sa 14h-17h.
Bibliothèque à domicile
Service gratuit de la Croix-Rouge, tél. 032 725 42 10
Bibliothèque des pasteurs
Ma-ve 8-11h30, ma 13h30-17h15
Bibliothèque Pestalozzi
Lu 14-18h, ma-ve 10-12h/14-18h, sa 9-12h.
Ludothèque Pestalozzi
Lu-je 14-18h.
Bibliomonde
Livres en langues étrangères, lu 14-17h, ma 9-11h/14-17h, ve 14-17h, je 16-19h, sa 14-17h, sa 10-12h.
Le Discobole
Prêt de disques. Ouvert ma, me, ve 14-18h30, sa 9h-11h30
Piscines du Nid-du-Crô
Intérieure: lu-ve 8-22h, sa 8-21h, di 9-20h. Fermée au public samedi 8 mars dès 18h, en raison d'un match de water-polo
Pâtisseries du Littoral
Piste principale: Di 13h45-16h30. Halle couverte: Sa 13h45-16h30. Di 10h15-11h45/13h45-16h; hockey libre, 12h-12h30
LITTORAL-OUEST
Pharmacie de garde
Le numéro gratuit 0800 832 800 renseigne
Médecin de garde
079 387 21 00. Je-sa-di 8-8h. Lu-ma-me-ve 12h-14h/18h-8h
AUVERNIER
Bibliothèque pour enfants
Ve 15h30-17h, me 14-15h30.

- Bibliothèque publique
ma 9-11h, je 14-16h
BEVAIX
Bibliothèque communale
Ma 14h-19h, je 9h-11h/14h-18h.
BÔLE
Bibliothèque des jeunes
Collège. lu/je 15h15-17h15
BOUDRY
Bibliothèque communale
Me 14h-18h, je 15h-19h
Ludothèque de la Basse-Areuse
Ma 14h-16h30, me 15h30-18h, je 16h-18h30
COLOMBIER
Bibliothèque communale
Me 14-18h, je 16-20h
CORCELLES
Bibliothèque communale
Lu 18-20h, me 16-18h, je 15-18h
CORTAILLOD
Bibliothèque communale
Ma 15h30-18h30, me 14-17h, ve 15h30-17h30
GORGIER-LA BÉROCHE
Bibliothèque intercommunale
Me-ve 15-19h
PESEUX
Bibliothèque jeunesse
Lu 13h30-17h, ma 14-17h, me 8-10h/13h30-17h, ve 8-12h
Bibliothèque adultes
Maison de commune, ma 10-12h, me 17-19h, je 17-20h
SAINT-AUBIN
Ludothèque ZigZagZoug
Je 15h-17h, sa 9h-11h
LITTORAL-EST
Pharmacie de garde
No d'appel unique 0844 843 842 (Pharmacie de la Tour, La Neuveville, sa 8h-14h30; di 11h-12h/17h30-18h30)
Permanence médicale
0900 501 501, 2.-fr/min. (Cabinet de Prêles)

- LE LANDERON
Bibliothèque des Deux Thielles
Lu 13h30-17h, ma 9h30-11h30/13h30-16h, me 15-17h, je 15-19h, ve 10-12h
MARIN-EPAGNIER
Ludothèque
Lu/je 15h30-18h
Bibliothèque-médiathèque
Ma 10h-12h/15h-19h, me 15h-18h, je 15h30-19h, ve 9h-12h.
VAL-DE-RUZ
Hôpital de Landeveyeux
032 854 45 45. Policlinique chirurgicale: lu-ve 8-19h
Pharmacie de service
Piergiovanni, Fontainemelon, 032 852 22 56, sa dès 16h, di 11h-12h/18h-18h30
Médecin de garde
144.
FONTAINEMELON
Bibliothèque communale
Lu 19h-21h, je 13h30-15h30
Bibliothèque des jeunes
Lu/je 15h-17h30
Ludothèque de la Colombine
Lu/je 15h-17h30, sa 9h30-11h30
LES GENEVEYS-SUR-COFFRANE
Bibliothèque communale
Je 19h-20h
Bibliothèque des jeunes
Je 15h30-17h
VAL-DE-TRAVERS
Médecin de garde
Dr Caretti, Fleurier, 032 861 20 20, sa 8h à di 22h
Pharmacie de service
Capitole Jenni, Fleurier, 032 861 13 03, sa 16h à lu 8h
Hôpital et maternité, Couvet: 032 864 64 64
Foyer d'accueil l'Étoile
032 863 21 91
COUVET
Bibliothèque communale
Lu 17h-19h, me 15h-17h, ve 14h-16h
Ludothèque
Lu/je 17h-18h30
FLEURIER
Bibliothèque communale
Lu/ma 17h-20h, je 15h-18h

- LA CHAUX-DE-FONDS
Pharmacie de garde
Pharmacie de la Gare, Place de la Gare, lu-sa jusqu'à 19h, di et jours fériés, 9h-13h/15h-19h. En dehors de ces heures le 144 renseigne
Dépannage eau, gaz, électricité
032 843 90 00
Piscine des Arêtes
Lu 9h-16h, ma 9h-20h, me 9h-21h, je 9h-18h, ve 9h-21h, sa 10h-12h/14h-20h, di 9h-18h.
Bibliothèque de la ville
Service de prêt, discothèque et salle de lecture. Lu 13h-20h, ma 10h-20h, me et je 10h-19h, ve 13h-19h, sa 10h-16h. Exposition «Maurice Bavaud et son temps». Jusqu'au 8 mars
Bibliothèque des jeunes I
Ronde 9. Lu-ve 13h45-18h, sa 10h-12h.
Bibliothèque des jeunes II
Président Wilson. Lu-ve 13h45-18h, sa 10h-12h.
Ludothèque
Lu/je 15h30-18h; ma 15h30-19h.
«Le Pagyrus»
Bibliothèque chrétienne. Jardinière 90. Ma, je 16h-18h30
LE LOCLE
Pharmacie de garde
Casino, Daniel-JeanRichard 39, sa jusqu'à 19h; di 10h-12h/18h-19h. En dehors de ces heures: 144
Dépannage eau, gaz, électricité
032 843 90 00
Bibliothèque de la ville
Lu-ma-me-ve 14h30-18h30, je 14h30-20h, sa 10-12h.
Bibliothèque des jeunes
Lu-ve 13h30-18h, sa 10-12h.
Ludothèque
Lu/ma/je/ve 15h30-17h30, sa 9h-11h.
JURA BERNOIS
Pharmacies de garde
Saint-Imier, Pilloud, 032 941 21 94
Tramelan, Schneeberger, 032 487 42 48
Médecins de garde
De La Ferrière à Péry, 032 941 37 37
Tramelan, 032 493 55 55
Médiathèque
Tramelan, CIP. Lu/me 14-20h, ma/je 14-18h, ve et veilles de jours fériés 14-17h

Adresses NEUCHÂTEL

- Accompagnement
des personnes en fin de vie. Service bénévole: 079 483 73 93
Accueil familial de jour
District de Neuchâtel et de Boudry, Tivoli 28, CP 26, Neuchâtel, 032 717 74 56, permanence tél. lu 8h-11h30/14h-17h, ma 14h-17h, je 8h-11h30
ADCN (chômage)
Association pour la défense des chômeurs de Neuchâtel. Passage Max-Meuron 6, tél. et fax 032 725 99 89
Entraide ADRA
Fbg. de l'Hôpital 39, vestiaire: ma 13h30-17h30.
Alcoolisme
CENEA (Centre neuchâtelois d'alcoologie), 032 889 62 10. Alcooliques anonymes: 0848 848 846. SOS Alcoolisme: 0848 805 005
Al-Anon
Aide aux familles d'alcooliques: 0848 848 833, (24h/24h)
Apen
Association des parents d'élèves de la ville de Neuchâtel, CP 1625, 2000 Neuchâtel. apen@bluemail.ch
Avivo
Association de défense et de détente des retraités et préretraités, Seyon 2, tél. répondeur 032 725 78 60, permanence hebdomadaire: mardi de 9h à 11h.
Basta
Bureau d'aide pour Auteur-e-s de violences. 032 863 30 60, association.basta@gmail.com
Boutique d'information sociale
Rue St-Maurice 4, lu-ve 9h30-11h30/14h-16h, 032 717 74 12
Caritas Neuchâtel
Service social et administration, Vieux-Châtel 4, Neuchâtel, 032 886 80 70
Centre de consultations Lavi
Aide aux victimes d'infractions, rue J.-L. Pourtalès 1, 032 889 66 49 ou La main tendue (143) ou la police (117)
Centre d'orthophonie
Rue St-Maurice 4. Le centre répond du lu au ve 8h30-11h30/14h-17h au 032 717 78 20
Centre de santé
Neuchâtel, Peseux, Corcelles. Aide familiale, soins infirmiers, 032 886 85 00
Centre social protestant
Parcs 11, lu-ve, 032 722 19 60
Consultations conjugales
032 886 80 10
Consultations juridiques
Ordre des avocats, Beaux-Arts 11, me 16-19h, sans rendez-vous
La Courte échelle
Lieu d'accueil enfants-parents, Fausses-Brayes 3, lu, ma 14h30-17h30; me, je 9h-11h30. 032 724 45 15.
Croix-Rouge Suisse
Transport pour malades: 032 886 886 0. Garde de malades à domicile: 032 886 886 3. Garde d'enfants malades à domicile: 032 886 886 5.

- Consultations pour nourrissons et futurs parents: Centre de puériculture, av. du Ter-Mars 2a, lu et ve 14h-17h, me 10h-11h30 et 18h-20h. Permanence tél. lu au ve 8h-9h30 tél. 032 886 886 6. Bénévoles et aides aux proches: 032 886 886 0
Diabète
Secrétariat lu-ve 14h-17h, 032 913 13 55, Paix 75, 2301 La Chaux-de-Fonds.
Dispensaire des rues
Soins médicaux, infirmiers et paramédicaux; douche et buanderie, écoute, rue Fleury 22, lu-me 14h-18h, ve 14h-16h, 721 10 25. (répondeur)
Drop-in
Toxicomanie/drogue: Fausses-Brayes 5, lu-ve 8h30-12h/14h30-19h, 032 724 60 10, fax 032 729 98 58
Femmes
Informations et consultations juridiques. Permanence téléphonique, 032 753 08 76
FRC
Conseil Fédération romande des consommateurs, fbg de l'Hôpital 1, ma 14-17h, 724 40 55
Groupe d'entraide (schizophrénie)
Pour proches des malades souffrant de schizophrénie, 032 753 63 20
Information allaitement
032 753 53 95 et 032 757 20 26
Intégration des migrants
Conseils et informations. Bureau du délégué aux étrangers. Beaux-Arts 13. 032 889 48 50 pour rdv. Ma, me, je, 14h-17h30 sans rdv
Jeunes handicapés
Service de dépannage, ma (8h-11h) 032 725 52 06; me-ve (9h-11h) 032 835 14 55; je (14h-17h) 032 926 85 60
La Margelle
Lieu d'écoute pour tous, Ancien Hôtel-de-Ville 7, 032 724 59 59
Méditations familiales
Association neuchâteloise, Fbg de l'Hôpital 23, 2000 Neuchâtel, 032 886 80 15
Mouvement des aînés
Rue de l'Hôpital 19, 8h-11h30, 721 44 44
Planing familial
Rue St-Maurice 4, lu/ma/ve 14h-18h, me 13h-19h, ou sur rendez-vous, 717 74 35
Procap
Association suisse des invalides, Passage Max-Meuron 6. Lu/ma 8h30-11h30/14h-17h, je 14h-17h, ve 8h30-11h30, 032 724 12 34, répondeur
Pro Infirmis
Au service des personnes handicapées: Maladière 35, lu-ve 8h-12h, 14h-17h, 032 722 59 60, fax 722 59 70
ProSenectute
Au service des personnes âgées, Côte 48a, 729 30 40
Rateau-ivre
Bistro-ados, destiné aux adolescents de 12 à 18 ans, rue du Râteau, ma-ve 15h30-18h30, tél. 725 26 65 ou 724 60 10

Adresses LITTORAL-EST

- Aide familiale
Soins infirmiers à domicile, 032 753 09 09
Centre de rencontres
Marin-Epagnier, Espace-Perrier, salle Epagnier, me 20h15
Infirmières indépendantes à domicile
7/7, 078 824 46 72
Maison des jeunes
Marin-Epagnier, me 13h30-21h30, je

- 15h30-21h30, ve 15h30-22h30, sa 13h30-21h30, di 13h30-18h30. Rens. 079 658 13 14
Services bénévoles
Cornaux, Cressier, 079 822 71 06, heures de repas. Marin-Epagnier, 032 756 02 80, 8h30 à 10h. Le Landeron, Lignières, 079 379 52 39, lu/me 8h-12h. Saint-Blaise, Hauterive, 079 374 77 66, 9-11h.

Adresses LITTORAL-OUEST

- Accueil et placement d'animaux
Colombier, Cottendard, refuge de la fondation neuchâteloise d'accueil pour animaux, 841 38 31 ou 861 46 35. Société protectrice des animaux de Neuchâtel, 841 44 29 ou 753 45 38
Centre de santé Basse-Areuse
Cortaillod, Boudry, Bôle, Areuse, Colombier, Auvier, Aides familiales et infirmières à domicile, permanence lu-ve 8h-12h/13h30-17h30; répondeur 032 841 14 24
Centre de santé César
De Bevaix à Vaumarcus. Aides-familiales et

- infirmières à domicile, 032 836 26 60, lu-ve 7h30-11h30/14h-16h, répondeur
Infirmières indépendantes
A domicile et soins palliatifs, 7/7, 079 33 22 600
Service de transports bénévoles
Colombier et Bôle, 079 415 13 49. Peseux, Corcelles, Cormondrèche, 079 735 32 08, lu, me, ve 9h-11h. Auvier, 032 731 56 73. Bevaix, 076 610 62 60. Rochefort et Montmolin, 032 855 10 87

IMPRESSUM



SOCIÉTÉ ÉDITRICE: SNP Société Neuchâteloise de Presse SA

Editeur: Fabien Wolfrath
Rédacteur en chef (resp.): Nicolas Willemin
Impression: Centre Presse, Neuchâtel

RÉDACTION EN CHEF
Rédacteur en chef: Nicolas Willemin
Rédactrice en chef adjointe: Françoise Kuenzi
Adjoint à la rédaction en chef: Stéphane Devaux
Secrétaire général de rédaction: Michel Merz
Resp. site La Chaux-de-Fonds: Daniel Droz
redaction@limpartial.ch
Tél: 032 910 20 01
redaction@lexpress.ch
Tél: 032 723 53 01

Florence Veya littoral@lexpress.ch
vallees@lexpress.ch
Montagnes: Daniel Droz (resp.) Sylvie Balmer, Sophie Bourquin, Sélim Biedermann, Claire-Lise Droz, Robert Nussbaum montagnes@limpartial.ch
Jura & Jura bernois: Gérard Stegmüller (resp.), Manuel Montavon, Philippe Chopard jura.bernois@limpartial.ch
jura.canton@limpartial.ch
Sports: Emanuele Saraceno (resp.) Julian Cervino, Emile Perrin, Patrick Turuvani, François Treuthardt sport@lexpress.ch
Culture Région: Dominique Bosshard (resp.), Alexandre Caldara magazine@lexpress.ch
Horizons-Forum: Jean-Luc Wenger (resp.), Catherine Favre, Pascal Hofer magazine@lexpress.ch; forum@lexpress.ch
Secrétariat de rédaction (Suisse/monde/région): Jacques Girard (resp.), Michel Merz (resp.), Nicolas Bringolf,

Adresses VAL-DE-RUZ

- Accueil familial de jour
032 853 31 90
Aide familiale et soins infirmiers à domicile, 7/7, 24h/24, 032 853 31 31
Croix-Rouge
Consultation de puériculture, Rue Henri-Calame 8, Cernier, tous les jeudis 10h-11h30/14h-17h

- Infirmières indépendantes à domicile et soins palliatifs, 7/7, 24h/24, 079 417 33 41
Information allaitement
032 853 44 15
Services bénévoles
Transports-achats-visites. Lu-ve 8h-12h, 079 798 13 22

Adresses VAL-DE-TRAVERS

- Aide familiale et soins infirmiers
A domicile, tél. 032 864 66 22, fax 032 864 66 23. Aide familiale, jours ouvrables 8h-10h. Soins infirmiers 16h-17h, répondeur
Baby-sitting
Môtiers, tél. 032 861 29 80 ou 861 33 94
CAPTT
Centre d'aide et de prévention du traitement de la toxicomanie. Fleurier, rue du Guilléri 8, 032 860 12 12, lu-ve 8h-12h/14h-18h30

- Cora
Centre écuménique de rencontre et d'animation. Fleurier, Grand-rue 7, lu-je 8h-12h/13h30-17h, ve 8h-12h, tél. 032 861 35 05, fax 032 861 43 36
Croix-Rouge Suisse
Consultation de puériculture au Cora. Grand-rue 7, Fleurier, je 14h-19h. Permanence téléphonique, lu au ve 8h-9h30, 032 886 886 6
Mamans de jour
tél. 032 866 13 30



Tous les droits sont réservés sur l'ensemble du contenu de la publication. Toute réimpression, reproduction, copie de texte rédactionnel ou d'annonce ainsi que toute utilisation sur des supports optiques ou électroniques est soumise à l'approbation préalable de l'éditeur. L'exploitation intégrale ou partielle des annonces par des tiers non autorisés, notamment sur des services en ligne, est expressément interdite. /SNP ISSN1660-7457

**AVIS MORTUAIRES**

NEUCHÂTEL

*Je vais rejoindre ceux que j'ai aimés  
et j'attends ceux que j'aime.  
Ne vous affligez pas, comme ceux  
qui sont sans espérance.*

I Thessaloniens 4 : 13

Monsieur et Madame Pierre et Elizabeth Collinet-Rojas  
et leur fille Nathalie, à Crissier,  
ainsi que les familles parentes, alliées et amies,  
ont le chagrin de faire part du décès de

Madame  
**Suzanne COLLINET**

née Girard

«professeur de langues et épouse  
du pasteur Robert Collinet»

enlevée à leur tendre affection dans sa 98e année.  
2000 Neuchâtel, le 6 mars 2008

Le culte sera célébré à la chapelle du Centre funéraire de  
Beauregard, à Neuchâtel, lundi 10 mars à 14 heures, suivi de  
l'incinération.

Suzanne repose au pavillon du cimetière de Beauregard.

Adresse de la famille: Chemin de Plan-Soleil 3, 1023 Crissier

Cet avis tient lieu de lettre de faire part.

028-994452

PESEUX



*Repose en paix.*

Madame Anne-Marie Ducrest-Rappo, à Bulle, ses enfants,  
petits-enfants et arrière-petits-enfants;

Monsieur et Madame Michel et Anne-Marie Rappo-Rimaz,  
à Cormondrèche, leurs enfants, petits-enfants  
et arrière-petits-enfants,

ainsi que les familles parentes, alliées et amies,  
ont le chagrin de faire part du décès de

Madame  
**Julia PLACHTA**

née Rappo

enlevée à leur tendre affection dans sa 84e année.  
2034 Peseux, le 7 mars 2008

La cérémonie religieuse sera célébrée en l'Eglise catholique de  
Peseux, lundi 10 mars, à 14h30 suivie de l'incinération sans suite.

Julia repose au pavillon du cimetière de Beauregard.

Adresse de la famille: Grand-Rue 70, 2036 Cormondrèche

R.I.P.

Cet avis tient lieu de lettre de faire part.

PESEUX



*Seigneur, tu laisses maintenant  
ton serviteur aller en paix,  
selon ta parole.*

Luc 2 : 29

La famille, les parents, les amis et connaissances,  
ont la tristesse de faire part du décès de

Monsieur  
**Luigi PICCOLIS**

enlevé à leur tendre affection dans sa 76e année, après de  
nombreuses années de maladie.

2034 Peseux, le 3 mars 2008  
Coteaux 9

Selon le désir du défunt, l'incinération a eu lieu dans l'intimité  
de la famille.

En souvenir de Monsieur Piccolis, vous pouvez penser à  
l'Association neuchâteloise du diabète, à La Chaux-de-Fonds,  
CCP 23-5111-1.

R.I.P.

Cet avis tient lieu de lettre de faire part.

028-994451

La direction et le personnel  
de la Banque Cantonale Neuchâteloise  
ont le pénible devoir de faire part du décès de

Monsieur  
**Luigi PICCOLIS**

retraité de la banque, dont ils garderont un souvenir ému.

028-994267

**AVIS MORTUAIRES**

SAINT-BLAISE

*Tous les humains sont comme l'herbe et  
toute leur gloire comme la fleur des champs;  
l'herbe et la fleur tombent, mais la parole  
du Seigneur demeure éternellement.*

Marie-Bernadette Nobs-Kolly, à Saint-Blaise:

Pierre-André et Claire-Lise Nobs-Vuille,  
aux Geneveys-sur-Coffrane:

Sylvain Nobs et son amie Vanessa, à La Chaux-du-Milieu,  
Lucie Nobs et son ami Michaël, à La Chaux-de-Fonds;

Monique Clerc-Nobs et son ami Hans-Peter Schüpbach,  
à Bösinggen/FR:

Nicole et Thierry Binggeli-Clerc, à Bienne,  
Claudine Clerc et son ami René, à Bösinggen/FR,

Christophe Clerc, à Bösinggen/FR,

ainsi que les familles parentes, alliées et amies,  
ont le regret d'annoncer le décès de

Monsieur  
**Albert NOBS**

enlevé à leur tendre affection dans sa 91e année, après une longue  
maladie supportée avec courage.

2072 Saint-Blaise, le 6 mars 2008  
Avenue Bachelin 15

Le culte sera célébré au Temple de Saint-Blaise, mardi 11 mars  
à 14 heures, suivi de l'incinération sans suite.

Albert repose au Funérarium à Saint-Blaise.

Cet avis tient lieu de lettre de faire part.

028-594511



Les Autorités et le personnel  
de la commune de Saint-Blaise

ont la tristesse de faire part du décès de

Monsieur  
**Albert NOBS**

ancien collaborateur auprès du service de la voirie.

Pour les obsèques, prière de se référer à l'avis de la famille.

028-594515

Le comité des Secours mutuels  
de Saint-Blaise

a la tristesse de faire part du décès de

Monsieur  
**Albert NOBS**

président d'honneur

Il adresse à sa famille ses sincères condoléances.

028-594437

Les filles, la famille et les amis de

Monsieur  
**Agostinho DA COSTA**

ont le chagrin de faire part de son décès survenu à l'âge de 50 ans.  
2000 Neuchâtel, le 6 mars 2008

La cérémonie aura lieu au Centre funéraire de Beauregard, à  
Neuchâtel, lundi 10 mars à 15 heures, suivie de l'incinération.

Le corps repose au pavillon du cimetière de Beauregard.

Adresse de la famille: Marcia Da Costa  
Combes 8 - 2034 Peseux

Cet avis tient lieu de lettre de faire part.

L'entreprise De Oliveira Carlos

a le regret d'annoncer le décès de

Monsieur  
**Agostinho DA COSTA**

collaborateur et ami

Pour les obsèques, prière de se référer à l'avis de la famille.

La famille, les amis et connaissances de

Monsieur  
**Patrick BODER**

ont la tristesse de faire part de son décès survenu  
le 26 février 2008.

L'incinération a eu lieu dans l'intimité.

Les cendres de Patrick ont été mises au Jardin du souvenir  
à Fleurier.

Cet avis tient lieu de faire-part.

**L'ÉPHÉMÉRIDE**

**8 mars 1992: décès  
de Menahem Begin**

L'ancien premier ministre israélien Menahem Begin succombe le 8 mars 1992 à une déficience cardiaque à l'âge de 78 ans. Il a pris le pouvoir en 1977, à la tête du Likoud. Il œuvrera en vue d'un accord de paix avec les pays arabes, sans renoncer à assurer l'emprise d'Israël sur les territoires occupés de Cisjordanie et de Gaza. La révélation du massacre des camps de réfugiés palestiniens de Sabra et Chatila, en septembre 1982, placera le gouvernement Begin au banc des accusés. Une commission d'enquête israélienne lui reprochera de n'avoir rien fait pour éviter la tuerie.

1999 – Le recensement national permet d'établir que la population française (comprenant les Dom-Tom) compte 2 111 616 personnes de plus par rapport au recensement de 1990, soit 60 185 831 habitants.

1990 – On annonce qu'après 20th Century Fox et Columbia Pictures, MGM va être rachetée par Pathé Communications. Au début des années 1930, la compagnie à l'emblème du lion rugissant, reine de la comédie musicale, était le studio le plus puissant de Hollywood. Les plus grandes stars y ont travaillé: Greta Garbo, Clark Gable, Jean Harlow, Joan Crawford, Spencer Tracy, James Stuart, Judy Garland et Elizabeth Taylor. Mais, avec seulement 6,3% du marché, la MGM ne figure plus qu'au septième rang des grands studios de production.

1977 – Première Journée internationale de la femme.

1974 – L'aéroport Roissy-Charles-de-Gaulle est inauguré par le premier ministre Pierre Mesmer. Equipé à l'époque d'un seul terminal et d'une seule piste, l'aéroport est devenu en 30 ans la première

plate-forme aérienne de France avec quatre pistes et trois aéro-gares qui accueillent annuellement plus de 48 millions de passagers.

1972 – Le décret sur la contraception rentre en vigueur en France.

1971 – A la boxe, Joe Frazier conserve son titre des poids lourds en disposant de Mohammed Ali par décision de l'arbitre, dans un match de 15 rounds disputé à New York.

**AVIS DE NAISSANCES**

*Pauline Morgane  
a la grande joie d'annoncer  
la naissance de son frère*

**Mathieu  
Gilles**

le 18 février 2008

Evelyn et Jean-François  
Schmitter Rechsteiner  
Langackerstrasse 17  
8708 Männedorf

028-594500

*Coucou. Je m'appelle*

**Félicien**

*et je suis né  
le lundi 3 mars 2008 à 13h05  
à la Maternité  
de La Chaux-de-Fonds  
Je suis en toute bonne forme  
(3,260 kg, 48 cm)  
et me réjouis de découvrir  
les beautés du monde  
avec mon grand frère Eloi*

Famille Cécile Moser,  
Eloi et Florent Cosandey  
2300 La Chaux-de-Fonds  
florent11@swissonline.ch

132-208842

*Deux petites mains  
qui s'agitent, deux petits  
pieds à croquer, une bouche  
qui tremble, des yeux  
qui clignent, c'est moi*

**Angela**

*Je suis née le 6 mars 2008  
je pèse 3,300 kg  
et mesure 48 cm*

*Je remercie toute l'équipe  
de Pourtalès*

Mes heureux parents:  
Moreira Paolo et Marta  
à Boudry

028-594514

**Pompes Funèbres  
Wasserfallen**

Depuis 1939

**JOUR & NUIT**



Faubourg du Lac II - NEUCHÂTEL

**032 725 40 30**

www.pf-wasserfallen.ch

CONSEILS EN PRÉVOYANCE FUNÉRAIRE

**AVIS MORTUAIRES**

L'Union instrumentale à Cernier  
est dans le chagrin d'annoncer le décès de

Monsieur  
**Pierre-André TIÈCHE**

papa de Kilian et Maude, membres actifs de la société

028-594510

**REMERCIEMENTS**

La famille de  
Madame

**Anne-Marie GREMION**

prie toutes les personnes qui ont pris part à son deuil  
et à son accompagnement durant ces moments de solitude  
de trouver ici l'expression de sa profonde et sincère gratitude  
pour les marques de sympathie qu'elles lui ont témoignées  
en s'associant à sa douloureuse épreuve.

Peseux, mars 2008

028-594513

## Immobilier à vendre

**A VENDRE EST DE NEUCHÂTEL**, immeuble avec restaurant et 2 appartements. Tél. 079 681 99 05

028-593823

**A 1 KM DU NOIRMONT**, ancienne ferme, avec parcelle 4300 m<sup>2</sup> désaffectée, magnifiquement bien située à côté des pâturages et de la piste pour cavaliers: appartement 4 pièces, écurie, grange et remises, garage et grenier extérieurs. Fr. 450 000.-. Tél. 079 792 29 16

028-592609

**VILLA DE 6 1/2 PIÈCES** à Dombresson. Tél. 079 321 36 82

028-593569

**FONTAINEMELON**, appartement 4 1/2 pièces, avec véranda, grand local, garage, jardin. Tél. 079 293 63 40

028-594345

**LA CHAUX-DE-FONDS**, grand appartement 2 1/2 pièces. Fonds propres Fr. 30 000.-, rendement 11%. Tél. 032 853 51 90.

028-594321

## Immobilier à louer

**À SERROUE** en pleine nature à louer maison familiale 6 pièces. Libre dès le 01.08.08. Éventuellement pour menuisier atelier équipé. De préférence non-fumeurs. Tél. 032 857 13 14.

028-592175

**BOUDRY ZI NORD**, à louer locaux industriels, dès le 01.07.08, comprenant halle, rez-de-chaussée, ~400 m<sup>2</sup> d'atelier, hauteur 4,8 m, ~50 m<sup>2</sup> bureau et 10 places de parc. Renseignements, heures de bureau, Mme von Kaenel, Tél. 032 858 28 50

028-593813

**BUREAUX LUMINEUX À NEUCHÂTEL**, 3 pièces, 65 m<sup>2</sup>, WC+réduit. Parking pour clients dans le bâtiment. Ascenseur. Arrêt de bus devant le bâtiment. Loyer actuel Fr. 764.- par mois, chauffage compris. Tél. 076 542 03 74 (de préférence le soir/week-end).

012-702244

**BÔLE**, 6 pièces en duplex avec cachet, Fr. 2200.- charges comprises, libre tout de suite ou à convenir. Tél. 079 468 34 72

028-592986

**CERNIER**, superbe 3 1/2 rénové, cuisine neuve agencée, balcon, cave, ascenseur, place de garage collectif. 1<sup>er</sup> avril, Fr. 1 580.- avec charges, tél. 032 853 15 88.

028-594238

**CHÉZARD-ST-MARTIN**, à louer de suite ou à convenir, appartement duplex, plain-pied, 4 1/2 pièces (110 m<sup>2</sup>), 2 salles d'eau, cheminée, balcon + terrasse, jardins privatifs et commun (place de jeu), une place dans box collectif et places de parc externes. Chiens non admis. Loyer mensuel Fr. 1600.- + charges Fr. 250.-tél. 079 446 39 14.

012-702190

**CHAUX-DE-FONDS**, 3 pièces, bel appartement, lumineux, cuisine agencée, salle de bains, balcon. Loyer: Fr. 820.- + Fr. 180.- charges. Tél. 079 252 31 01

132-208200

**CHAUX-DE-FONDS, GRAND GARAGE**, rue des Terreaux, L 11.60 m, l 2.20 m, H 2.12 m, pour voiture ou comme entrepôt. Bricolage exclu. Libre 1<sup>er</sup> avril 2008. Fr. 250.- / mois. Tél. 032 968 14 44 ou tél. 079 654 34 27

028-593286

**CHAUX-DE-FONDS**, grand 3 1/2 pièces au 1<sup>er</sup> étage. Centre-ville, calme. Libre au 1<sup>er</sup> avril. Fr. 820.- + Fr. 140.-. Tél. 079 634 04 94.

028-594212

**LA CHAUX-DE-FONDS**, grand 3 1/2 pièces, cuisine agencée habitable, centré, école proche. 1<sup>er</sup> loyer offert Fr. 900.- charges comprises. Dès le 01.04.2008 ou à convenir. Tél. 079 387 23 28.

132-208552

**CRESSIER, ROUTE PRINCIPALE**, surface commerciale 177 m<sup>2</sup> avec grande vitrine et dépôt garage 55 m<sup>2</sup>. Tél. 079 681 99 05

028-593820

**HANGAR** dépôt 950 et 300 m<sup>2</sup>, Est de Neuchâtel, hauteur 4 m. Tél. 079 416 34 84.

028-594063

**A LOUER** joli atelier d'artiste d'environ 45 m<sup>2</sup>, centre ville de Neuchâtel, endroit calme, prise de téléphone. Baie vitrée de 30 m<sup>2</sup> au Nord. Fr. 450.- charges comprises. Contre modeste remboursement pour diverses installations. Tél. 079 332 94 34 au SMS.

028-594313

**LA CHAUX-DE-FONDS**. Commerce 93, 3 pièces, tout confort, cuisine agencée, buanderie, cour et espace vert à disposition. Fr. 970.- charges comprises. Tél. 078 690 05 24.

132-208673

**LA CHAUX-DE-FONDS**, à louer appartements neufs quartier piscine-patinoire 4 1/2 et 5 1/2 pièces, haut standing, tout confort, parking collectif, dès Fr. 1880.- tél. 079 614 91 25.

012-702248

**LANDERON**, villa neuve, plain pied, 473 m<sup>2</sup>, 7 pièces, piscine intérieure, fitness, etc. Construction haute horlogerie. Loyer: Selon option Tél. 032 724 49 29

012-702196

**LE LOCLE**, petit studio meublé, centre ville. Daniel-Jeanrichard 27. Tél. 032 931 17 12

132-208750

**LES BRENETS**, Grand Cernil 4, 3 pièces, grand balcon ensoleillé. Fr. 980.- charges comprises. Libre de suite. Tél. 079 352 85 94.

132-208563

**LES HAUTS-GENEVEYS** très beau et grand (103 m<sup>2</sup>) 4 1/2 pièces. Cuisine agencée, salle de bains, WC séparé, ascenseur, balcon, magnifique vue sur les Alpes. Libre dès le 01 avril ou à convenir. Fr. 1664.- charges et place de parc compris. tél. 079 252 15 87

012-702202

**MARIN**, pour le 01.09.08, appartement de 3 1/2 pièces, 100 m<sup>2</sup>, cuisine agencée neuve, avec lave-linge, balcon, place de parc, cave et galetas, Fr. 1 420.- charges comprises. Tél. 079 645 10 94.

028-593793

**NEUCHÂTEL-EST**, urgent, dès le 1<sup>er</sup> avril, quartier calme, spacieux appartement 3 1/2 pièces, avec vue, cuisine agencée, grand balcon, 1 place de parc réservée. Fr. 1 490.- charges comprises, tél. 079 221 18 76.

028-594290

**NEUCHÂTEL**, rue des Fahys 191, dans petit immeuble de 4 logements, bel appartement de 3 1/2 pièces (85 m<sup>2</sup>), rez, avec jardin. Disponible dès le 01.05.2008. Loyer Fr. 1 300.- charges comprises. Tél. 079 247 11 11.

028-594288

**NEUCHATEL**, Rosière 9, appartement 3 1/2 pièces entièrement rénové, parquets, balcon, Fr. 1 480.-charges comprises 01.04.08 ou à convenir. Tél. 032 724 36 12 ou 078 753 12 36.

012-702228

**NEUCHÂTEL**, Chasselas 18, 3 pièces, grand balcon, belle situation, WC séparés. Fr. 1043.50 charges comprises, place de parc Fr. 50.-. Libre dès 01.04.08. Tél. 076 583 12 71.

028-594145

**NEUCHÂTEL**, Louis-Favre, grand 3 1/2 pièces alcôve, cuisine habitable, lumineux, armoires murales, parquet, idéal pour couple avec enfant ou colocation. Fr. 1470.- charges comprises. Libre 01.04 ou à convenir. Tél. 076 375 53 31.

028-594331

**LA NEUVEVILLE**, 4 1/2 pièces, 120 m<sup>2</sup>, cheminée, 2 salles d'eau, balcon avec vue sur le lac, lave et sèche linge. Libre de suite ou à convenir. Fr. 1950.- + charges. Tél. 079 240 25 10.

028-593286

**VILLA MITOYENNE À PESEUX**, quartier très calme, 5 1/2 pièces, dressing et dépendances sur 3 niveaux, 1 grand garage et 1 place de parc. Fr. 2400.-/mois + Fr. 350.- charges forfait. Tél. 079 729 98 72

028-593286

**URGENT** Cherche à louer des locaux pour installer petite école primaire privée Montessori, Neuchâtel ou environs. Surface: minimum 120 m<sup>2</sup> + sanitaires, cuisine. Proche transports publics. Tél. 076 399 79 00 ou ahbeck@free-surf.ch.

028-594128

**LA CHAUX-DE-FONDS**, 4 1/2 pièces cuisine agencée, cheminée, balcon, cave, garage. Fr. 1480.- y compris charges. Libre début avril ou à convenir - tél. 079 703 31 90

012-702011

## Ecole de natation - Centre Aquagym

### Recherchons moniteurs motivés et qualifiés

(swimsports.ch, J+S, Aquadémie ou Speedo)

pour compléter notre équipe au sein de l'Ecole de natation et du Centre Aquagym.

Renseignements au 032 717 77 95 (Philippe Jeanneret).

Dossier à envoyer à: Ville de Neuchâtel, Service des Sports, case postale 3051, 2001 Neuchâtel

028-593064

## Immobilier demandes d'achat

**TOUS BIENS IMMOBILIERS**, pour nos clients. Agence pour votre habitation. Contact: Damien Jakob Tél. 079 428 95 02 (Sérieux et discrétion assurée)

## Immobilier demandes de location

**L'ATELIER D'ALLEMAND RAPUNZEL** songe à changer de locaux... Etudie toutes propositions (sponsor, location ou vente). Demandez Mlle Clerc au tél. 032 968 44 12

132-203975

## Animaux

**A VENDRE** chiots croisés border collie / appenzellois. Beaux sujets. Tél. 032 731 16 86

028-594242

**A DEVELIER, POULETTES FERMIERES**, brunes, blanches, noires, vaccinées, début et en ponte, Fr. 25.- / pièce. Tél. 032 422 17 02.

014-172336

## Cherche à acheter

**A BON PRIX ACHÈTE VOITURES, BUS**. Etat indifférent. Paiement comptant Tél. 079 240 45 45.

028-593508

**CASH, OR, DECHETS**, bijoux, diamants..., Rolex, etc. Au meilleur prix. Tél. 079 658 77 00

132-208597

**ACHÈTE EN OR** monnaies, médailles, bijoux; pièces de monnaie suisses. Tél. 032 423 02 67

014-175587

## A vendre

**PIANO À QUEUE** occasion, Steinway & Sons noir poli et piano droit Bösendorfer. Bon état, Tél. 079 795 30 64

005-637448

**GRAVURES ANCIENNES NEUCHÂTELOISES**, estampes, collection privée, noir et couleur. Tél. 032 842 51 32.

028-594038

**A VENDRE SALLE A MANGER**, table verre et fer forgé + 6 chaises, Fr. 350.-. Tél. 078 733 80 60

028-594341

**ARMOIRE 5 PORTES**, 3 tiroirs, couleur hêtre, prix Fr. 350.-. Tél. 078 733 80 60

028-594343

**LIQUIDATION MATELAS NEUFS** 18 cm. 90 x 200: Fr. 249.-. 140 x 200: Fr. 349.-. 160 x 200: Fr. 399.-. 180 x 200: Fr. 499.-. Livraison gratuite. Tél. 079 823 59 08

028-592488

**TROC DIMANCHE 9 MARS** de 9h à 12h à l'Hôtel-restaurant "La Croisée" de Malvilliers. Habits printemps-été 0-7 ans. Poussettes doubles et simples, matériel de puériculture, jouets, vélos, etc... Organisation Singulier-Pluriels. Tél. 032 841 62 25.

028-593367

## Rencontres

**HOMME CHARMANT**, 59 ans, cadre, attentionné, sportif, d'un caractère jeune recherche compagnie de 48 à 57 ans, charmante, franche, douce, affectueuse pour une relation de qualité. Merci de joindre une photo récente (qui vous sera retournée sur demande) à votre courrier et de l'adresser sous chiffre X 028-593849 à Publicitas S.A., case postale 0048, 1752 Villars-s/Glâne 1

## Erotique

**CHX-DE-FDS** Nelly coquine sympa, sensuelle, vrai massage, 3<sup>e</sup> âge ok. Tél. 079 351 70 58.

132-208722

**NEUCHÂTEL**, jolie fille, l'amour A à Z, massage Fr. 80.-. Dimanche ok. Tél. 032 724 05 22.

028-593414

## Vacances

**CHARMANTE MAISON EN PROVENCE**, à mi distance entre Avignon et Tarascon, 4 chambres à coucher, jardin, terrasse, 400 euros la semaine. www.minds.ch/boulbon

028-594233

**CITE-JOIE / HAUTE-NENDAZ / VS** encore des places disponibles du lundi 17 au vendredi 21.03.08 (4 nuits), prix Fr. 225.- adulte en demi-pension, contact Tél. 032 717 77 96 ou cite-joie@ne.ch

028-593307

**VIAIS PLAGE** à 300 m de la mer, appartement 6 à 8 personnes, du 5.7 au 19.7 et du 16.8 au 23.8 2008, y compris garage. Tél. 079 662 06 42.

028-593708

## Demandes d'emploi

**CHAUFFEUR POIDS LOURD RETRAITÉ** cherche petit emploi. Tél. 032 941 13 92

132-208412

**DAME** cherche à faire heures de ménage et de repassage. Tél. 078 762 49 28.

028-594085

**JEUNE FEMME PORTUGAISE** (permis de conduire) recherche à faire heures de ménage (ouverte à d'autres propositions). Tél. 076 500 34 05.

028-594222

**JEUNE RETRAITÉ**, cherche job comme chauffeur ou chauffeur-livreur à temps partiel. Tél. 079 742 83 94.

012-702077

**ENTREPRISE DE PLÂTRIER-PEINTURE** exécute travaux de transformation, isolation intérieure extérieure, à bon prix. tél. 078 872 57 43.

014-174989

## Offres d'emploi

**CHERCHONS MAMAN DE JOUR** pour nos deux enfants de 7 1/2 ans et 9 1/2 ans, pour les repas de midi, à notre domicile, rue des Noyers 1 ou chez vous proche de l'école des Charmettes. Tél. 032 730 38 35 dès 17h30 ou tél. 078 784 27 31.

028-594305

**DENNER SATELLITE** recrute vendeuse 100% avec 2 ans d'expérience. Tél. 076 525 09 22. Tél. 032 857 11 19

028-593940

**CHERCHONS ÉTUDIANT(E)** habitant La Chaux-de-Fonds, pour un travail à temps partiel sur les marchés en Suisse romande. Principalement les week-ends dès le 1<sup>er</sup> avril 2008. Pour rendez-vous tél. 079 301 06 55

132-208694

**EDUCATRICE DE LA PETITE ENFANCE** pour le 1<sup>er</sup> avril 2008, envoyer dossier: Crèche les Mousaillons, Tertres 5a, 2074 Marin-Epagnier.

028-594216

**MAURICE LACROIX SA** recherche traducteur/trice du français en allemand & anglais 5 à 6 semaines par an. Vocabulaire technique horloger exigé. Tél. 032 952 10 51

014-175968

**URGENT!** Cherche personne qualifiée pour aider ma fille aux devoirs, La Coudre. Tél. 078 871 13 86

028-594348

## Véhicules d'occasion

**A BON PRIX ACHÈTE** voitures, bus, état indifférent. Paie cash 079 200 91 77.

028-587532

**AUDI 80**, 2 litres, grise, expertisée du jour. Fr. 1 600.- à discuter. Tél. 079 581 02 55.

028-594236

**FR. 100.- DE PLUS**, achat de vos véhicules, tél. 079 640 22 85.

028-594294

**OPEL ASTRA CONFORT** 110 000 km. Fr. 6500.- à discuter. Tél. 078 824 99 27.

028-594087

## Divers

**COACH** Juncker David, perte de poids, wellness, etc. www.gymservice.ch. Tél. 078 732 48 20.

028-589406

**AM DÉMÉNAGEMENT**, transport, débarras, nettoyage, garde-meubles. Devis et cartons gratuits, assurance, travail soigné. Tél. 079 267 39 06.

132-208645

**FEMME DE MÉNAGE CHERCHE** à faire des heures de ménage les matins en semaine. Région Peseux / Neuchâtel. Tél. 032 730 29 67.

028-594180

**LES BISCUITS VOYAGEURS** seront sur la place Coq d'Inde à Neuchâtel, le samedi 8 mars.

028-594104

**MARRE DES FEUILLES?** Abattage d'arbres en propriété et forêt. Tél. 079 637 41 18.

028-592772

**CAVALERI COIFFURE** Modèles pour coupes demander Céline. "Gratuit". Tél. 032 725 29 82.

028-591496

**ROBES DE MARIÉES:** Nouveautés 2008 - Jardin de la Mariée - Tél. 032 968 32 51

132-206337

**STÉPH PEINTURE**, travail propre et soigné, rénovation, décoration, nombreuses références. Tél. 078 712 79 79.

028-594284



**Focus**

**tfr1 Film** Harry Potter et la Coupe de feu, 20.35

**Trois épreuves contre la mort**

Avant d'entamer sa quatrième année d'études à Poudlard, Harry assiste avec ses amis à la Coupe du monde de quidditch. L'après-match est perturbé par une attaque de Mangemorts, les fidèles de Voldemort. L'année scolaire

début, mais l'école va avoir de nouveaux résidents: les garçons de Durmstang et les filles de Beauxbâtons. Car Poudlard a été choisie pour accueillir le tournoi des Trois sorciers, un triathlon où les sortilèges tiennent lieu de produits dopants.

Exceptionnellement, seuls les trois élèves de plus de 17 ans ont le droit de s'inscrire. Lors du tirage, la Coupe de feu désigne Victor Krum, Fleur Delacour et Cedric Diggory comme champions. Mais un quatrième nom surgit: celui de Harry Potter, pourtant trop jeune pour participer. Persuadé que Harry a triché pour s'inscrire, Ron ne lui parle plus. Harry est autorisé par Dumbledore et Bartemias Croupton, le représentant du Ministère de la magie, à participer aux épreuves. Grâce à l'aide de Maugrey Fol Oeil, un nouveau professeur, il passe avec succès les deux premières épreuves. Les troisième et dernière épreuves, aussi inventives et spectaculaires que possible, se déroulent. Mais rien ne se passe comme prévu...



PUBLICITÉ

www.garagedesmontagnes.ch

**Le Toyota RAV4 Cross Sport.**  
Pour des promenades au pied levé en ville et à la campagne.

**Garage et Carrosserie des Montagnes SA**

**Grandjean**  
LA CHAUX-DE-FONDS

Le plus apprécié: RAV4 2.0 Cross Sport, 152ch, 5 portes, à partir de Fr. 39'800.-

Léopold-Robert 117  
Tél. 032 910 53 12 - www.garagedesmontagnes.ch

TODAY TOMORROW TOYOTA

**tfr1 Film** Créance de sang, 23.15

**A la poursuite de voleurs de cœurs**

Alors qu'il allait enfin piéger le «tueur au code», Terry McCaleb, l'un des meilleurs profilers du FBI, s'écroule, victime d'un infarctus. Sauvé par une greffe du cœur, Terry a pris sa retraite et mène depuis deux ans une convalescence tranquille dans le port de San Diego. Son voisin de bateau est Buddy Noone, un gars oisif et nonchalant. Un jour, McCaleb reçoit la visite de Graciella Rivers qui lui révèle que le cœur qui bat dans sa poitrine est celui de sa sœur Gloria, abattue par un assassin qui court toujours. Graciella lui demande de retrouver le criminel. Contre l'avis de Bonnie Fox, sa cardiologue, mais aidé

de Buddy, McCaleb se lance dans l'enquête. Il parvient à associer deux affaires non élucidées et cherche un lien

entre les victimes. Il le trouve: toutes deux sont d'un groupe sanguin rare, le même que le sien...



**tfr2 Film** Flic ou voyou, 20.35

**Opération incognito**

Le commissaire Stanislas Borowitz, un as de la «police des polices», est envoyé à Nice pour mettre fin aux agissements de la pègre locale. Se faisant passer pour un voyou, il va tenter d'infiltrer le milieu.



**Samedi**

france 2 20.50-1.05

**Variétés** Victoires de la musique

france 3 20.50-22.30

**Téléfilm** La grande peur...

TF1 23.20-0.10

**Série** New York, section criminelle

PUBLICITÉ

**Optic 2000**

**2 paires**  
pour CHF 290.-\*

COLLECTION POUR TOUS

La 1<sup>re</sup> paire avec verres Essilor®

Avec Laetitia Hallyday, Optic 2000 soutient l'unicef®

**HOULMANN**  
MARIN-CENTRE  
Tél. 032 753 33 50  
**CERNIER**  
Tél. 032 853 16 16  
**NEUCHÂTEL**  
Rue de l'Hôpital 15  
Tél. 032 721 31 31

**VON GUNTEN**  
**LA CHAUX-DE-FONDS**  
Av. Léopold-Robert 23  
Tél. 032 913 50 44  
www.optic2000.ch  
\*Selon conditions en magasin.

**Focus**

**tfr1 Film** Danse avec les loups, 14.25

**Deux mondes différents s'offrent à lui**



Le lieutenant nordiste John Dunbar, grièvement blessé

lors d'une bataille pendant la guerre de Sécession, est muté,

à sa demande, dans un avant-poste de l'Ouest sauvage. Il s'y retrouve seul en attendant l'arrivée de renforts avec pour seul compagnon un loup solitaire. Ses journées se passent à parcourir la région puis à consigner, dans son journal, ses observations. Lui-même est l'objet d'une constante surveillance de la part de Sioux, avec lesquels il finit par entretenir des rapports de curiosité, puis d'amitié.

**tfr2 Documentaire** Irak: l'agonie d'une nation, 20.05

**Enfin, que se passe-t-il en Irak?**

Jour après jour, l'Irak vit au rythme d'attentats meurtriers. Officiellement, on avance le chiffre de 50 000 morts, mais d'autres sources estiment à plus de 600 000 les victimes de la guerre civile qui déchire le pays. Comment? Pourquoi? Par qui? Dans un pays où les forces de sécurité sont incapables de rétablir l'ordre, le journaliste Paul Moreira a mené l'enquête. Ses conclusions font froid dans le dos...



PUBLICITÉ

percevoir  
écouter  
comprendre

**Test de l'audition offert**

www.centrales-srls.ch  
**Centrale d'appareillage acoustique**  
Fournisseur agréé AI-AVS-AMF-SUVA + toutes assurances  
Audioprothésistes diplômés

**Votre centrale près de chez vous**  
**0840 000 777**  
tarif local

**Neuchâtel**  
Rue St-Honoré 2  
032 724 10 20

**la Chaux-de-Fonds**  
Pl. du Marché 8a et  
Hôpital, rue de Chasseral 20  
032 968 85 05

Bulle  
La Chaux-de-Fonds  
Fribourg  
Genève\*  
Lausanne  
Martigny\*  
Morges  
Neuchâtel  
Nyon  
Orbe  
Payerne  
Sierre  
Sion  
Yverdon-les-Bains  
\*agréé spécialiste de l'appareillage enfant

**tfr2 Variétés** Trèfle d'or, 22.10

**En hommage à l'artiste**

La TSR vous invite à partager ses archives des grandes variétés des années 1980. Ce soir, vous découvrirez ou vous vous souviendrez de ce *Trèfle d'or*, diffusé pour la première fois en 1985. Christian Morin recevait Coluche et bien d'autres.



**Dimanche**

tfr1 20.05-21.00

**Magazine** Mise au point

france 2 22.15-23.55

**Film** Le convoyeur

M 23.40-1.25

**Magazine** Enquête exclusive

**TSR1** 



**20.35 Harry Potter... et la Coupe de feu\*\*\***  
Film. Fantastique. GB - EU. 2005. Réal.: Mike Newell. 2 h 40. Avec : Daniel Radcliffe, Emma Watson. Le tournoi des Trois Sorciers de Poudlard approche et chacun attend le traditionnel verdict de la Coupe de feu, qui désigne finalement le jeune Harry Potter.

**23.15 Créance de sang\*\*\***  
Film. Thriller. EU. 2002. Réal.: Clint Eastwood. 1 h 50. Avec : Clint Eastwood, Wanda de Jesus, Jeff Daniels, Anjelica Huston. Terry McCaleb est un profiler reconnu au sein du FBI. Lors de la traque d'un criminel, il est terrassé par un infarctus. Il parvient à s'en sortir grâce à une greffe de coeur. Deux ans plus tard, durant sa convalescence, ses services sont sollicités par la soeur de la donneuse qui lui a sauvé la vie.

**1.05** Le journal

**TSR2** 



**20.35 Flic ou voyou**  
Film. Policier. Fra. 1979. Réal.: Georges Lautner. 1 h 45. Avec : Jean-Paul Belmondo, Marie Laforêt, Michel Galabru. A Nice, un inspecteur de la Police des Poudlard enquête sur la mort d'un de ses collègues tout en tentant de mettre un terme aux agissements de la pègre locale.

**22.20** Grand format sport  
**23.00** Sport dernière  
**23.30** Banco Jass  
**23.35** Ça c'est fait  
Divertissement. Prés.: Sarkis Ohanesian. 50 minutes. Une émission en forme de melting-pot de tendances, d'informations et de critiques dans tous les domaines culturels.

**0.25** Cash  
**0.40** A suivre  
Christian Levrat.  
**0.55** Motorshow  
**1.25** Sport dernière  
**1.55** Faut pas croire  
**2.15** Le journal

**TF1** 



**20.50 Phénoménal !**  
Divertissement. Prés.: Jean-Luc Reichmann. 2 h 30. Invités: Natacha Amal, Manu Payet, Valérie Bègue (Miss France 2008), Quentin (gagnant de la Star Academy), Dave, Eve Angeli. Au sommaire: Comment sortir d'un labyrinthe? - Quel animal est capable de faire un détartrage?

**23.20** New York, section criminelle  
Série. Policière. EU. 2 épisodes. Le monde du silence ( inédit). Le docteur Jack Mallory a été assassiné. C'était un chirurgien ORL très réputé, spécialisé dans la pose d'implants pour les malentendants. - Sauver la face.

**1.00** New York : police judiciaire  
Le prix d'une carrière. - La mauvaise graine.  
**2.45** Chapeau melon et bottes de cuir  
**3.35** Histoires naturelles

**France 2** 



**20.50 Les Victoires de la musique 2008**  
Variétés. Prés.: Nagui. En direct. 2 heures. C'est dans le cadre imposant du Zénith de Paris que se déroule, en direct, l'édition 2008 des Victoires de la musique, présentée par Nagui.

**22.50** Les Victoires de la musique 2008  
Variétés. Prés.: Nagui. En direct. 2 h 5. Les téléspectateurs vont voter pour récompenser le groupe ou artiste révélation du public de l'année ainsi que la chanson originale de l'année.

**1.05** Ça se discute  
**3.15** Thé ou café  
Invité: Luc Montagnier.  
**3.50** Une rivière dans la ville  
**4.10** Dans le secret de l'Eglise catholique de France

**France 3** 



**20.50 La Grande Peur dans la montagne\*\*\***  
Film TV. Chronique. Sui. 2005. Réal.: Claudio Tonetti. 1 h 35. Inédit. Avec : Jean-Luc Bideau, Jean-Baptiste Puech, Anne Comte, Jérôme Covillaut. Un village du Valais suisse dans les années 50. Joseph, 25 ans, subit depuis plusieurs années la sécheresse.

**22.40** Soir 3  
**23.00** Monsieur Neuwirth, tenez bon !  
Inédit. Le combat pour la pilule. La période de l'après-guerre, avec son lot de familles mal logées, de grossesses non désirées, voit la mise au point de la pilule par l'américain Gregory Pincus. Quelques mois avant les événements de mai 1968, Lucien Neuwirth, un député gaulliste, fait voter une loi qui autorise la pilule contraceptive.

**0.35** Paris de femmes  
**1.30** Pour vos yeux

**M6** 



**20.50 Medium**  
Série. Fantastique. EU. 3 épisodes. Avec : Adam Goldberg, Patricia Arquette, Jake Weber, Larry Miller. L'angoisse et l'espoir ( inédit). Alison a un mauvais pressentiment. Elle s'inquiète pour Joe. - Esprit vengeur. - Dans la peau d'un autre.

**23.15** Dead Zone  
Série. Fantastique. EU. 2007. 12 et 13/13. Inédits. Avec : Anthony Michael Hall, Nicole de Boer, Connor Price, Sean Patrick Flanery. Guet-apens, Johnny est très affecté à l'idée que Sarah et son fils s'en aillent. Alors qu'il s'intéresse aux mystères entourant la mort de Walt et de son père, une vision lui indique qu'Anna court un grave danger. - Renaissance.

**1.00** Le monde de Zoé Avril  
Episode 12.  
**1.10** Club

**F5 ARTE** 



**21.00 1529, le siège de Vienne**  
Documentaire. Histoire. All. 2006. Réal.: Hannes Schuler. 50 minutes. Au printemps 1529, cent-cinquante-mille Ottomans quittent Constantinople sous le commandement de Suleyman le Magnifique. Le 21 septembre, ils sont aux portes de Vienne.

**21.50** 1631, massacre à Magdebourg  
En 1631. Force forte et haut lieu du protestantisme située sur le bord de l'Elbe, la riche cité de Magdebourg est assiégée depuis des mois par une armée de mercenaires catholiques. Ces derniers espèrent que la ville va se rendre et payer un tribut lucratif.

**22.45** Fin de parcours  
Film TV. Drame. All. 2007. Réal.: Bastian Günther. 1 h 45. Inédit. Avec : Manfred Zapatka, Walter Kreye, Charly Hübner.

**RTL9** 

**6.00** Télé-achat  
**12.00** Cas de divorce  
**13.00** Supercopter  
**13.50** 72 Heures pour mourir  
Film TV.  
**15.25** Le Commando de Sa Majesté\*  
Film. Espionnage. GB. 1980. Réal.: Andrew McLaglen. 2 h 5.  
**17.30** Hot Boyz  
Film TV. Action. EU. 1999. Réal.: Master P. 1 h 45.  
**19.15** Les Têtes Brûlées  
**20.10** Benny Hill  
**20.45** La Bataille d'El Alamein\*  
Film. Guerre. Ita - Fra. 1969. Réal.: Giorgio Ferroni. 1 h 50.  
**22.35** Poker Tour  
Inédit.  
**23.25** La Fureur dans le sang\*\*\*  
Film TV. Suspense. GB. 2002. Réal.: Roger Gartland et Andrew Grieve. 1 h 45.  
**1.10** Série rose  
**1.40** L'Enquêteur

**TV5MONDE** 

**17.45** La 25ème image.  
**18.00** TV5MONDE, le journal.  
**18.20** Vivement dimanche.  
**20.00** Fourchette et sac à dos.  
**20.30** Journal (France 2).  
**21.00** Aurélien\*\*\*  
Film TV. Drame.  
**22.35** TV5MONDE, le journal.  
**22.45** Journal (TSR).  
**23.10** Acoustic.  
**23.40** TV5MONDE, le journal Afrique.  
**23.50** Envoyé spécial.

**TCM** 

**17.00** Robotboy. **17.35** Quoi de neuf, Scooby-Doo ?  
**18.00** Jimmy Délice : le film.  
Film TV. Fantastique. **19.30** Basil Brush. **20.00** Les supers nanas. **20.25** Camp Lazlo. **20.45** The French Connection\*\*\*. Film. Policier. EU. 1971. Réal.: William Friedkin. 1 h 45. **22.30** Dans les coulisses. Brian De Palma. **22.45** Outrages\*. Film. Guerre. En direct.

**ZDF** 

**17.45** Menschen, das Magazin. **18.00** Hallo Deutschland. **18.30** Heute heute. **19.00** Heute. **19.25** Unser Charly. Alle für Einen. **20.15** Wilsberg. Inédit. Royal Flush. **21.45** Heute-journal. **22.00** Das aktuelle sportstudio. **23.00** Ina Menzer (All)/Sandy Tsagouris (Can). Boxe. Championnat du monde WIBF. Poids plumes. En direct.

**RTP1** 

**12.00** Zig Zag. **13.00** Notícias de Portugal. **14.00** Jornal da tarde. **15.00** A Alma e agente. **15.30** Da terra ao mar. **16.00** Latitudes. **16.30** Obra de arte. **17.00** PNC. **17.15** Notícias da Madeira. **17.30** Atlântida. **19.00** A Ciência. **19.30** A guerra. **20.30** África do Sul. **21.00** Telemundo. **22.00** A voz do cidadão. **22.15** Dança comigo. En direct.

**SAT1** 

**17.00** Das Automagazin. **17.30** Lensen & Partner. **18.00** Das Sat.1 Magazin. **18.30** Sat.1 News. **18.45** Die dreisten Drei, die Comedy-WG. **19.15** Deal or no Deal, Die Show der GlücksSpirale. **20.15** Beverly Hills Cop : Ich lös' den Fall auf jeden Fall\*. Film. Policier. **22.35** Genial daneben, die Comedy-Arena. **23.35** SketchNews.

**TVM3** 

**13.05** Altitudes. **17.00** TVM3 Tubes + M3 Pulse en direct. **18.00** Cinéma week-end Rubrique. Magazine. Cinéma. **18.10** TVM3 Hits. Clips. **18.30** Référence R'n'B. Magazine. Musique. **20.00** TVM3 Tubes. Clips. **20.30** DVDWOOD. Magazine. Cinéma. **21.00** Clubbing + M3 Pulse en direct. Clips. **22.00** Clubbing + M3 Love en direct. Clips.

**TMC** 

**6.15** Les Filles d'à côté  
**6.45** Télé-achat  
**9.45** Monocscope  
**9.55** Docteur César Millan  
**10.10** L'Ombre d'une rivale\*  
Film TV. Suspense. EU. 2005. Réal.: Douglas Jackson. 1 h 40.  
**11.50** Melrose Place 2 épisodes.  
**13.25** New York police judiciaire\* 2 épisodes.  
**15.00** Cold Squad, brigade spéciale\* 3 épisodes.  
**17.30** La Crim' 3 épisodes.  
**20.30** TMC infos tout en images  
**20.45** Commissaire Moulin\*  
Film TV. Policier. Commando à quatre pattes.  
**22.20** La Crim'  
**23.20** Les maçons du coeur 3 volets.  
**1.35** Un si violent désir\*  
Film TV.  
**3.10** Les Filles d'à côté

**CANAL+** 

**17.15** Rennes/Paris-SG. Football. Ligue 1. 28e journée. En direct. **19.15** Salut les Terrien!(C). **20.25** Bienvenue au Crôland(C). **20.50** Avant-match(C). **21.00** Stade Français/Perpignan. Rugby. Championnat de France Top 14. 13e journée. En direct. **22.50** Jour de rugby. **23.30** Jour de foot. **0.35** Sophie Marceau, la rencontre.

**SF1** 

**17.15** Svizra Rumantscha\*. **17.45** Teleguard. **18.00** Tagesschau. **18.10** g & g weekend. **18.45** Hopp de Bâse !. **19.20** Ziehung des Schweizer Zahlenlotos. **19.30** Tagesschau. **19.55** Wort zum Sonntag. **20.05** Sicher ist sicher. **20.15** Musikantenstadl. **22.35** Tagesschau. **22.50** Kommissar Beck. **19.55** Ziehung der Lottozahlen.

**SF2** 

**17.30** Fenster zum Sonntag. **18.00** NZZ Standpunkte. Magazine. Information. **19.00** Cash-TV. Magazine. Economie. **19.30** Tagesschau. **19.50** Meteo. **20.00** Championnat de Suisse LNA. Hockey sur glace. Play-offs. Quart de finale. 5e match. En direct. **22.35** Sport aktuell. Magazine. Sportif. **23.10** Against the Ropes\*. Film. Comédie dramatique.

**RAI1** 

**17.10** Sereno variabile. **18.00** TG2. **18.05** Meteo. **18.10** Alias\*. Une jeune étudiante que rien, en apparence, ne distingue de ses congénères, mène en réalité une double vie d'agent secret pour la CIA. **19.50** X Factor. **20.25** Estraziones del lotto. **20.30** Rai TG Sport. **20.35** W Radio Due... Minuti. **21.15** Non esiste più la mezza stagione. **23.35** TG1. **23.45** Che tempo fa. **23.50** Estraziones del lotto. **23.55** Cinematografo. I cento anni di Anna Magnani.

**BBC PRIME** 

**16.00** Extreme Animals. The Heat is On. **16.30** Amazon Abyss. **17.00** Tribe. Babongo. **18.00** EastEnders. **19.00** Doctor Who. The Rise of the Cybermen. (1/2). **19.45** Doctor Who Confidential. Cybermen. **20.00** My Hero. **21.00** The Only Boy for Me. Film TV. Sentimental. **22.35** Next of Kin. **23.05** Only Fools and Horses. Strained Relations.

**RTL** 

**17.45** Deutschland sucht den Superstar, das Magazin. **18.45** RTL aktuell Weekend. **19.03** RTL aktuell Weekend, das Wetter. **19.05** Explosiv Weekend. Magazine. Information. **20.15** Deutschland sucht den Superstar. Diverstissement. Die Top 15: jetzt oder nie. **22.45** Mario Barth präsentiert, die besten Comedians Deutschlands. Diverstissement.

**PLANETE** 

**16.10** L'Egypte. Dieux et démons. **17.00** Révolutions sur la pyramide de Kheops. **17.55** Loups d'Abyssinie. **18.50** Biotiful Planète. Les Antilles. **19.45** Les éléphants du Kinabatangan. **20.15** D.sign. Episode 1. **20.45** Homo sapiens\*\*\*. La naissance d'un nouvel homme. - Il conquiert le monde. - Il domestique la nature.

**ARD** 

**20.00** Tagesschau. **20.15** Musikantenstadl. Invités: Peter Kraus, Nockalm Quintett, Klostertaler, Kastelruther Spatzen, Zellberg Buam, Maja Brunner, die Draufgänger, Dani Kalt et Stärnefründe, Vlado Kumpian. **22.30** Tagesthemen. **22.50** Das Wort zum Sonntag. **22.55** James Bond 007, Sag niemals nie\*\*\*. Film. Action.

**TVE I** 

**13.30** Ruta Quetzal. **14.00** Corazón, corazón. **15.00** Telediario 1a Edición. **15.45** El tiempo. **15.50** Amar en tiempos revueltos. **17.30** El escarabajo verde. Aletas rotas. **18.00** Noticias 24H Telediario internacional. **18.30** Cine de barrio. Magazine. Cinéma. **21.00** Telediario 2a Edición. **21.25** El tiempo. **21.30** Informe semanal. **22.30** Superdupla.

**MEZZO** 

**17.00** Gustavo Dudamel dirige Ravel. **18.00** Tribe. Babongo. **18.30** Cent noms de l'amour. Concert. Classique. **19.55** Nuits dans les jardins d'Espagne de Manuel de Falla. Concert. Classique. **20.30** Cendrillon. Ballet. **22.40** Récital Sandrine Tilly et Anne Le Bozec. Concert. Classique. **23.45** Alexandra Trousova et Kyrill Trousov en récital au Château.

**Canal Alpha** 

**8.00, 12.00, 16.00, 20.00, 23.00** Boucle des magazines. **8.00** Comme chez vous. Magazine. **8.20** Passerelles. Magazine. **8.40** Antipasto. Magazine. **9.00** Eco.décoder. Magazine. **9.05, 13.05, 17.05, 21.05, 0.05** L'info en continu

**Zapping Sport** 

**TSR2 09h55** Ski. Géant messieurs Kranjska Gora, 1re manche **11h15** Ski. Descente dames Crans-Montana **12h55** Ski. Géant messieurs, 2e manche **20h10** Hockey sur glace. LNA, play-off, Berne - Fribourg-Gottéron **23h00** Sport dernière **France 2 14h05** Rugby. Tournoi des Six Nations, Irlande - Pays de Galles **16h05** Rugby. Tournoi des Six Nations, Ecosse - Angleterre

<p><b>TSR1</b> </p>  <p><b>21.00</b> Les Experts, Miami</p> <p>7.00 EuroNews 7.35 Quel temps fait-il ? 8.05 Toute une histoire 9.05 El Rapido : bus de légende 10.00 Dieu sait quoi 10.55 Dolce vita 11.45 Gnous sous surveillance 12.45 Le journal 13.10 Pardonnez-moi 13.35 Heidi 14.00 Pour le meilleur et le pire 14.25 Danse avec les loups*** Film. Western. EU. 1990. Réal.: Kevin Costner. 3 h 10. 17.35 Shark Inédit. Retour de flammes. 18.20 Ensemble Action innocente. 18.30 Sport Dimanche 19.30 Le journal 20.05 Mise au point Au sommaire: «La chute du banquier Rouge». - «Espagne, le retour de la guerre civile». - «La politique suisse se passe à St Gall».</p> <p>21.00 Les Experts, Miami Série. Policière. EU. 2007. Inédits. Avec : David Caruso, Emily Procter, Evan Elingson, Jared Bell. «Gènes opposés». Horatio et son équipe enquêtent sur le meurtre d'un agent de probation. Plusieurs indices accusent un garçon de 16 ans, qui semble n'avoir aucun mobile. - «Cyber-Lebrity».</p> <p>22.35 Saved Série. Drame. EU. 2006. 12 et 13/13. Inédits. Avec : Tracy Vilar, Tom Everett Scott, Jeanette Brox, Omari Hardwick. «Tangoo». A l'approche du procès, les relations entre Sack et Wyatt se tendent quelque peu. Mais les deux hommes apprennent qu'ils sont considérés comme des complices. - «Le bout du chemin». Assumant ses responsabilités de père, Sack apprend de bien pénibles nouvelles au sujet de la mère de son enfant. 0.10 Sport Dimanche</p>	<p><b>TSR2</b> </p>  <p><b>20.55</b> Grand Prix du Qatar</p> <p>8.55 Slalom messieurs Ski alpin. Coupe du monde. 1re manche. En direct. A Kranjska Gora (Slovénie). 9.55 Descente du super combiné dames Ski alpin. Coupe du monde. En direct. A Crans-Montana. 11.05 tsrinfo 11.25 Motorshow 11.55 Slalom messieurs Ski alpin. Coupe du monde. 2e manche. En direct. A Kranjska Gora (Slovénie). 12.55 Slalom du super combiné dames Ski alpin. Coupe du monde. En direct. A Crans-Montana. 13.55 Les forums Louis-Jeanet 15.10 Signes 15.45 Chiens de Tokyo 16.35 Freeride World Tour Ski freestyle. A Tignes. 18.00 Grand Prix du Qatar Motocyclisme. Championnat du monde de vitesse 2008. 125 cc et des 250 cc. En direct. 20.05 Irak : l'agonie d'une nation</p> <p>20.55 Grand Prix du Qatar Motocyclisme. Championnat du monde de vitesse 2008. La course des Moto GP. En direct. A Doha. Commentaires: Bernard Jonzrier. La saison 2007 de Moto GP s'est achevée à Valence en novembre avec la victoire de Casey Stoner dans la catégorie reine.</p> <p>22.10 Trèfle d'or Variétés. Prés.: Christian Morin. 1 h 55. Invité: Coluche. Emission diffusée pour la première fois sur la TSR en 1985. 0.05 Le journal 0.35 Svizra Rumantscha Cuntcasts. 1.05 Mise au point 1.55 Pardonnez-moi 2.20 Les forums Louis-Jeanet Compléments alimentaires: utiles à la santé? 3.30 Svizra Rumantscha 3.55 Dieu sait quoi Sous le signe du sacré.</p>	<p><b>TF1</b> </p>  <p><b>19.35</b> Elections municipales</p> <p>6.25 Bambou et compagnie 6.55 TFou Inédit. 9.40 Auto Moto 10.25 Euro 2008 : le mag 11.10 Téléfoot Toute l'actualité du football. 11.55 Rencontre en Bleu 12.05 Attention à la marche Spéciale jeunes créateurs. 12.55 Julie chez vous 13.00 Journal 13.25 Walker, Texas Ranger Casa Diablo (1/2). 15.05 Las Vegas Inédit. Les joies du harem. 15.55 Close to Home Inédit. Amour ou amitié. 16.45 New York unité spéciale A son corps défendant. 17.35 Vidéo gag 18.00 Joueur pour 5 fois plus 18.45 Que du bonheur 18.50 Là où je t'emmènerai 18.55 Elections municipales 2008 Inédit. Les estimations. 19.25 Journal</p> <p>19.35 Elections municipales 2008 Magazine. Politique. Prés.: PPDA et Cl. Chazal. En direct. 1h45. Invités: Rachida Dati, Ségolène Royal, Marielle de Sarnez, Rama Yade, Laurent Fabius, Patrick Devedjian, Jack Lang, Olivier Besancenot, François Bayrou, François Hollande, Jean-Marie Le Pen.</p> <p>21.20 Les Experts Série. Policière. EU. 2005. Avec : William L. Petersen, Paul Guilfoyle, Marg Helgenberger, Gary Dourdan. «Petit poucet». L'équipe du CSI pense qu'une famille entière a été assassinée. Cependant, les corps n'ayant pas été retrouvés, rien ne permet de confirmer cette hypothèse. - «Grisson fait mouche». - «Pulsions». 23.45 Courses et paris du jour 23.50 Hannibal*** Film. Thriller. GB - EU. 2000. Réal.: Ridley Scott. 2 h 5.</p>	<p><b>France 2</b> </p>  <p><b>19.30</b> Elections municipales</p> <p>8.45 Islam 9.15 Judaïca 9.30 La source de vie 10.00 Présence protestante 10.30 Le jour du Seigneur 11.00 Messe Célébrée en l'église Saint-Stanislas-des-Blagys à Fontenay aux Roses (92). 11.50 C'est aussi de l'info 12.05 France 2 Foot 12.55 Rapports du Loto 13.00 Journal 13.20 Nouvelle adresse 13.25 France 2 Foot 13.45 Vivement dimanche Invité: Dany Brillant. 15.25 Presto Inédit. 15.30 XV/15 16.00 France/Italie Rugby. Tournoi des VI Nations. 4e journée. En direct. Au Stade de France, à Saint-Denis. 17.45 Flash municipales 17.55 Stade 2 18.45 A fleur d'eau 18.55 Flash municipales 19.00 Journal 19.15 L'agenda du week-end</p> <p>19.30 Elections municipales 2008 Magazine. Politique. Prés.: Elise Lucet et David Pujadas. 2 h 20. Toute la rédaction se mobilise pour donner les résultats des élections municipales et délivrer nombre d'analyses politiques. Cette soirée spéciale fera le point sur les résultats.</p> <p>21.50 Dimanche 2 cinéma : l'imact 22.15 Le Convoyeur*** Film. Thriller. Fra. 2004. Réal.: Nicolas Boukhrief. 1 h 40. Inédit. Avec : Albert Dupontel, Jean Dujardin, François Berléand, Claude Perron. Alexandre Demarre, homme mystérieux, se fait embaucher par la société de transport de fonds «Vigilante», qui a subi plusieurs attaques violentes. 23.55 Journal de la nuit 0.15 13h15, le samedi... 0.35 Thé ou café Invité: Clotilde Courau.</p>	<p><b>France 3</b> </p>  <p><b>19.30</b> Elections 2008</p> <p>6.00 EuroNews 6.35 Toowam 9.35 F3 X, le choc des héros 10.55 C'est pas sorcier Le Mont-Saint-Michel contre vents et marées. 11.35 La vie d'ici 12.00 12/13 12.50 30 millions d'amis 13.25 Louis la Brocante*** Film TV. Drame. Fra. 2000. Réal.: Alain-Michel Blanc. 1 h 30. Avec : Victor Lannou, Léopoldine Serre, Evelyne Buyle, Betty Bonhomme. Louis et les larmes de la vierge. 15.00 Paris - Nice Cyclisme. Prologue: Amilly - Amilly (4,6 km clm). En direct. Commentaires: Thierry Adam, Bernard Thévenet et Laurent Jalabert. 15.35 Siska Une nouvelle vie. - Une voix d'ange. 17.45 Elections 2008 17.50 Questions pour un super champion 18.50 Elections 2008 19.00 19/20</p> <p>19.30 Elections 2008 : rédaction nationale Magazine. Politique. Prés.: Audrey Pulvar et Louis Laforge. En direct. 1 h 5. Pour ce premier tour, France 3 propose une soirée entièrement consacrée aux résultats d'un scrutin de proximité de première importance: les municipales.</p> <p>22.20 Elections 2008 : rédactions régionales Magazine. Politique. En direct. 1 h 20. Les rédactions régionales de France 3 présentent le relais afin de préciser, dans chaque région, les résultats de ce premier tour des élections municipales. La situation dans les communes rurales ou les grandes villes est analysée, puis décryptée à chaud par les journalistes locaux, de même que la situation des circonscriptions concernées par la consultation cantonale.</p>	<p><b>M6</b> </p>  <p><b>20.50</b> Retour à Cold Mountain</p> <p>6.00 M6 Music 7.45 Star6 music 9.25 En route vers l'Euro 2008 9.55 M6 Kid Au sommaire: «Les 4 Fantastiques». - «Franky Snow». - «Kid &amp; toi». 11.35 Turbo Spécial Salon de Genève. A l'occasion du salon de l'automobile, Dominique Chappatte s'est rendu au Palexpo de Genève. 12.10 Warning 12.10 Météo 12.20 Caméra café 13.00 Tru Calling : compte à rebours 4 épisodes. 16.20 On a échangé nos mamans 17.40 66 Minutes 18.50 D&amp;C 19.50 Six/Météo 20.05 E-M6 Habitat: vivre autrement, c'est possible! 20.38 Edition spéciale élections 20.40 Sport 6</p> <p>20.50 Retour à Cold Mountain*** Film. Drame. EU. 2003. Réal.: Anthony Minghella. 2 h 50. Inédit. Avec : Jude Law, Nicole Kidman, Renée Zellweger, Eileen Atkins. Aux Etats-Unis, pendant la guerre de Sécession. Inman, soldat sudiste, déserte après avoir reçu une lettre de sa bien-aimée, Ada.</p> <p>23.20 Edition spéciale élections 23.40 Enquête exclusive Magazine. Information. Prés.: Bernard de La Villardière. 1 h 40. Les kamikazes du trafic de cocaïne. Enquête sur les filières de drogue en provenance de Colombie, de la production à l'acheminement par des passeurs. L'argent de la drogue est au coeur d'une véritable guerre dans ce pays, car elle finance autant les grands barons de la drogue que les guerilleros. 1.25 Turbo</p>	<p><b>F5 ARTE</b> </p>  <p><b>20.40</b> Corrina, Corrina</p> <p>8.50 Le bateau livre Invités: Clémentine Célaré, Darina al Joundi, Nimrod, Jacques Chessex. 9.45 Empreintes 10.45 Echappées belles 11.50 Les escapades de Petitrenaud Inédit. 12.25 Question maison 13.15 Revu et corrigé 14.55 Superscience Inédit. 16.00 Les derniers jours d'une icône 17.00 L'argent, un peu, beaucoup, à la folie Inédit. 18.00 A la poursuite des pierres précieuses 19.00 Maxim Vengerov &amp; friends jouent Brahms 19.45 Arte info 20.00 Karambolage 20.10 Arte Météo 20.15 Neo Rauch et la jeune peinture allemande Inédit. 20.39 Thema A la recherche de la super nanny.</p> <p>20.40 Corrina, Corrina** Film. Comédie dramatique. EU. 1994. Réal.: Jessie Nelson. 1 h 50. Avec : Whoopi Goldberg, Ray Liotta, Tina Majorino, Lucy Webb. Depuis que sa mère est morte, Molly, 8 ans, n'a plus parlé. Manny, son père, impuissant et dépassé, ne sait pas comment renouer le contact avec sa fille.</p> <p>22.30 Nounou parfaite exigée Documentaire. Société. EU. 2007. Réal.: Chr. Mannini. Inédit. Aux Etats-Unis, la nanny est en passe de devenir une institution incontournable. Dans un pays où les crèches publiques sont rares et les écoles maternelles privées très chères, une nounou mexicaine à domicile est une solution souvent moins onéreuse. 23.35 Nounous d'ailleurs Inédit. 0.25 Nicolas Bouvier, 22, Hospital Street</p>
<p><b>RTL9</b> </p>  <p>12.00 Ciné 9 12.15 Cas de divorce 2 volets. 13.20 Wycliffe 14.20 La Maison au clair de lune Film TV. Drame. Can. 1998. Réal.: Bill Corcoran. 1 h 35. 15.55 Rio Bravo*** Film. Western. EU. 1959. Réal.: Howard Hawks. 2 h 30. 18.25 Mort à petites doses Film TV. Suspense. EU. 1999. Réal.: Paul Schneider. 1 h 35. 20.00 Stars boulevard 20.10 Benny Hill 20.45 L'Homme sans visage** Film. Drame. EU. 1993. Réal.: Mel Gibson. 2 h 5. 22.50 La Nurse* Film. Horreur. EU. 1990. Réal.: William Friedkin. 1 h 35. 0.25 World Series of Poker 2007 1.25 Série rose 2.25 L'Enquêteur</p>	<p><b>TV5MONDE</b> </p>  <p>16.00 Fourchette et sac à dos. 16.30 Acoustic. Invité: Dionysos. 17.00 Kiosque. 18.00 TV5MONDE, le journal. 18.10 Des manchots et des hommes. 19.05 30 millions d'amis. Invitée: Pamela Anderson. 19.35 Capitales du Pacifique. 20.30 Journal (France 2). 21.00 Le plus grand cabaret du monde. Invités: Valérie Bègue, Nicoletta, Anne Roumanoff...</p>	<p><b>TCM</b> </p>  <p>17.00 Robotboy. 17.35 Quoi de neuf, Scooby-Doo ? 18.00 Teen Titans. Film TV. Animation. Les jeunes titans de l'Est. 18.50 Camp Lazlo. 19.00 Classe 3000. 19.30 Basil Brush. 20.00 Les supers nanas. 20.25 Camp Lazlo. 20.45 L'Année de tous les dangers (version remasterisée)***. Film. Politique. 22.40 La Divorcée**. Film. Drame.</p>	<p><b>ZDF</b> </p>  <p>17.00 Heute. 17.10 ZDF SPORreportage. 18.00 ML Mona Lisa. 18.30 Wenn der Nachbar zum Feind wird. 19.00 Heute. 19.10 Berlin direkt. 19.30 Schliemanns Erben. 19.45 Flucht aus Babylon. 20.15 Rosamunde Pilcher. Inédit. 21.45 Heute-journal. 22.00 Waking the Dead, Im Auftrag der Toten. Späte Reue. 23.40 ZDF-History.</p>	<p><b>RTPI</b> </p>  <p>12.00 Zig-zag. 13.00 Contra. 13.30 PNC. 14.00 Jornal da tarde. 15.00 Parlamento. 16.00 Gato Fedorento. 16.30 Depois do adeus. 18.15 Só visto ! 19.15 Contra. 19.45 Contame como foi. 20.30 Europa contacto. 21.00 Telejornal. 22.00 As escolhas de Marcelo Rebelo de Sousa. 22.15 Championnat du Portugal. Football. En direct.</p>	<p><b>SAT1</b> </p>  <p>18.00 Das Sat.1 Magazin. 18.30 Sat.1 News. 18.45 Al-lesTester im Einsatz. 19.15 Nur die Liebe zählt. 20.15 Navy CIS. Série. Policière. Familiensache. 21.15 Numb3rs : Die Logik des Verbrechens. Die Zelle. 22.15 Sechserpack. Singles. 22.45 Planetopia. Burn-out-Syndrom. 23.35 News &amp; Stories. Cosmic Web: Evolution im Universum.</p>	<p><b>TVM3</b> </p>  <p>13.00 Météo. 13.05 TVM3 Music + M3 Pulse en direct. 14.05 TVM3 Tubes. 15.00 Cinéma week-end Rubrique. 15.05 TVM3 Tubes. 16.00 TVM3 Music + M3 Pulse en direct. 17.00 TVM3 Hits. 19.00 George Michael dans Studio TVM3. 20.00 Cinéma week-end Rubrique. 20.10 TVM3 Music + M3 Pulse en direct. 22.00 TVM3 Hits + M3 Love en direct.</p>
<p><b>TMC</b> </p>  <p>10.45 Melrose Place 13.15 90' Enquêtes 14.50 Au coeur de la fournaise Film TV. Catastrophe. EU. 2001. Réal.: Dusty Nelson. 1 h 30. 16.20 Tremblement de terre à New York Film TV. Catastrophe. Can - EU. 1998. Réal.: Terry Ingram. 1 h 35. 17.55 Les Cordier, juge et flic Film TV. Policier. Fra. 1999. Réal.: Pascale Dallet. 1 h 40. 19.35 La Crim*** 20.30 TMC infos tout en images 20.45 Mon curé chez les nudistes* Film. Comédie. Fra. 1982. Réal.: Robert Thomas. 1 h 40. 22.25 Mon curé chez les Thaïlandaises* Film. Comédie. Fra. 1983. Réal.: Robert Thomas. 1 h 35. 0.00 Cold Squad, brigade spéciale</p>	<p><b>CANAL+</b> </p>  <p>12.25 Zapping(C). 17.25 S.A.V des émissions. 17.35 The Office. Garçons contre filles. 18.00 Monster House**. Film. Animation. 19.25 Ça Cartoon(C). 20.25 Avant-match(C). 20.55 Lyon/Bordeaux. Football. Championnat de France Ligue 1. 28e journée. En direct. 22.50 L'équipe du dimanche. 16.05 Sous la menace des griffes.</p>	<p><b>SF1</b> </p>  <p>16.05 Delfine : Die besten Freunde des Menschen ? 17.00 ArchitecteTour de Suisse : Devanthergy, Lamunière. 17.20 Istorgia. 17.30 Svizra Rumantscha. 18.00 Tagesschau. 18.15 Sportpanorama. 19.20 Mitentand. 19.30 Tagesschau. 19.55 Météo. 20.05 Sonjas Rückkehr. Film TV. Drame. 21.45 Giacobbo/Müller. 22.40 Tagesschau.</p>	<p><b>SF2</b> </p>  <p>16.20 NZZ Standpunkte. 17.20 MotorShow tcs. 17.50 Grand Prix du Qatar. Motocyclisme. Championnat du monde de vitesse 2008. La course des 125 cc. En direct. A Doha. 20.05 Gesundheit Sprechstunde. 21.10 Fussballtalk. 21.40 NZZ Format. 22.20 NZZ Swiss Made. 22.30 Cash-TV. 23.05 Cash-Talk. 23.30 BekanntMachung.</p>	<p><b>RAI1</b> </p>  <p>15.10 Domenica in. Rosa. 20.00 Telegiornale. 20.35 Rai TG Sport. Magazine. Sportif. 20.40 Affari tuoi. Divertissement. Prés.: Flavio Insinna. 50 minutes. 21.30 Il commissario Montalbano. Film TV. Policier. Ita. 2002. Réal.: Alberto Sironi. 1 h 50. Avec : Luca Zingaretti, Katharina Böhm, Cesare Bocci, Peppino Mazzotta. Il gatto e il cardellino.</p>	<p><b>MTV</b> </p>  <p>19.15 Pimp My Ride. 20.00 Dismissed. 20.50 Kiffe ma mère. 21.40 Diary of Will.I.Am. 22.05 En mode Will.I.Am. 22.30 Tila, celib et bi. 22.55 Pimp My Ride. 23.15 MTV Crispy News l'hebdo. Magazine. Musique. 23.30 MTV Live. Concert. Evanescence @ Rock am Ring 2007. 23.50 Love Link. Clips. Nuit Muse &amp; Co.</p>	<p><b>SWR</b> </p>  <p>19.15 Die Fallers. Viel Rauch um nichts. 19.45 Aktuell. Mit 20.00 Tagesschau. 20.15 SonntagsTour. Eine musikalische Reise in Ulm und um Ulm herum. 21.15 Freunde in der Mäulesmühle. Invités: «Herbert und Schnipps», Heini Öxle, Herr Stumpfes Zieh &amp; Zupf Kapelle. 21.45 Aktuell. 21.55 Grosstadtrevier. Des Sängers Hund.</p>
<p><b>TMC</b> </p>  <p>10.45 Melrose Place 13.15 90' Enquêtes 14.50 Au coeur de la fournaise Film TV. Catastrophe. EU. 2001. Réal.: Dusty Nelson. 1 h 30. 16.20 Tremblement de terre à New York Film TV. Catastrophe. Can - EU. 1998. Réal.: Terry Ingram. 1 h 35. 17.55 Les Cordier, juge et flic Film TV. Policier. Fra. 1999. Réal.: Pascale Dallet. 1 h 40. 19.35 La Crim*** 20.30 TMC infos tout en images 20.45 Mon curé chez les nudistes* Film. Comédie. Fra. 1982. Réal.: Robert Thomas. 1 h 40. 22.25 Mon curé chez les Thaïlandaises* Film. Comédie. Fra. 1983. Réal.: Robert Thomas. 1 h 35. 0.00 Cold Squad, brigade spéciale</p>	<p><b>PLANETE</b> </p>  <p>17.00 Maisons du Maroc. Tanger. 18.00 L'Egypte. L'âge d'or. 19.45 Le castor : de retour sur la digue. 20.15 D.sign. Episode 2. 20.45 Les ailes de la guerre. Documentaire. Sciences. Bombardiers contre chasseurs. 22.20 Paris Chic, une anthologie de la mode. Documentaire. Culture. 22.45 Jardins d'artistes. Tim Smit; projet Eden. 23.10 Anorexique.</p>	<p><b>ARD</b> </p>  <p>19.20 Weltspiegel. 20.00 Tagesschau. 20.15 Tatort. Film TV. Policier. All. 2008. Réal.: Elmar Fischer. 1 h 30. Avec : Richy Müller, Felix Klare, Christian Grashof, Jürgen Hartmann. Hart an der Grenze. 21.45 Anne Will. 22.45 Tagesthemen. 23.00 Ttt, titel thesen temperamente. 23.30 Rentenangst !. Der Kampf um die Altersversorgung.</p>	<p><b>TVE I</b> </p>  <p>13.30 Los últimos paraísos. 14.00 Corazón, corazón. 15.00 Telediario 1a Edición. 15.45 El tiempo. 15.50 Amar en tiempos revueltos. 17.30 Bricolocus. 18.00 Noticias 24H Telediario internacional. 18.30 España directo. 21.00 Telediario 2a Edición. 21.45 El tiempo. 21.50 El rey del río. Film. Drame. 23.30 El Bola***. Film. Drame.</p>	<p><b>MEZZO</b> </p>  <p>17.00 Roland Petit à l'Opéra national de Paris. Ballet. 18.45 Portrait classique. 19.15 Trio Italiano. Concert. Classique. 19.55 Concerto pour violon n°3 en sol majeur de Mozart. Concert. Classique. 20.30 Karl Böhm dirige Schubert. Concert. Classique. 22.30 Octuor en fa majeur de Franz Schubert. Concert. Classique.</p>	<p><b>Canal Alpha</b> </p>  <p>8.00, 12.00, 16.00, 20.00, 23.00 Boucle des magazines. 8.00 Comme chez vous. Magazine. 8.20 Passerelles. Magazine. 8.40 Antipasto. Magazine. 9.00 Eco.décoder. Magazine. 9.05, 13.05, 17.05, 21.05, 0.05 L'info en continu</p>	<p><b>Zapping Sport</b> </p>  <p>TSR1 18h30 Sport dimanche TSR2 08h55 Ski alpin. Slalom messieurs Kranjska Gora, 1re manche. 09h55 Ski alpin. Descente super-combiné dames Crans-Montana. 11h55 Ski alpin. Slalom messieurs, 2e manche. 12h55 Ski alpin. Slalom super-combiné dames Crans-Montana. 18h00 Moto. GP du Qatar, 125 cm3 et 250 cm3. 20h55 Moto. GP du Qatar, MotoGP</p>

**AIR DU TEMPS**  
DAVID GAFFINO



## Les conflits oubliés et la guerre à la télé

Il était une fois un pays de sept millions d'habitants – mais la ressemblance avec la Suisse s'arrête là. Déchirée par la guerre civile, sans gouvernement depuis 1991, minée par la famine, la Somalie se bat pour sa survie. Passé un bref épisode surmédiatisé lors de l'intervention américaine (un fiasco complet, en 1993), la région est retombée dans l'oubli. Des combats ont lieu tous les jours, mais qui s'en

soucie? Et qui se souvient que la Somalie a fait partie des victimes – ignorées – du célèbre tsunami de décembre 2004? Parfois, par acquis de conscience, une chaîne de télévision y envoie une équipe ou un reporter courageux. L'occasion pour la population de hurler son désespoir, dans une zone si chaotique que même l'ONU hésite à y retourner.

Et pourtant la Somalie pourrait bientôt faire l'actualité. Les Américains croient y avoir déniché des sbires d'Al Qaida, qu'ils ont bombardés par avion, à distance respectueuse. La Chine aurait signé un contrat de prospection de pétrole. Du pétrole, des terroristes: la guerre en Somalie ne sera plus un conflit oublié. Quelle chance! Au lieu de crever dans l'obscurité, les Somaliens pourront mourir à la télé.

## MÉTÉO

**Samedi**  
**8 mars 2008**  
Sainte Rose

Ils sont nés à cette date:  
**Cyd Charisse**, actrice  
**Johann Vogel**, footballeur

Lever: 6 h 58  
Coucher: 18 h 28

Lever: 7 h 05  
Coucher: 19 h 45  
Premier quartier: 14.03

## Il est plutôt pingre, l'astre rond à rayons

par Jean-François Rumley



**Situation générale.** La lumineuse compagnie d'Apollon se fait franchement désirer, il brille d'abord par son absence. Un front nuageux longe le nord du Jura ce matin avec peut-être quelques flocons dans ses bagages. Il se comporte en éclaircur, les choses sérieuses débutent demain après-midi avec un festival perturbé.  
**Prévisions pour la journée.** Si vous faites la grasse matinée, vous ne perdez que de la grisaille. Des moutonneux grassouilleux somnolent dans le décor et lâchent nonchalamment des cristaux de neige ici ou là. Ensuite, ça baigne et le fainéant à rayons montre ses rejets dorés. Le mercure est encore grippe-sou et s'arrête à 8 degrés.  
**Les prochains jours.** Perturbé, le thermomètre joue au yo-yo.

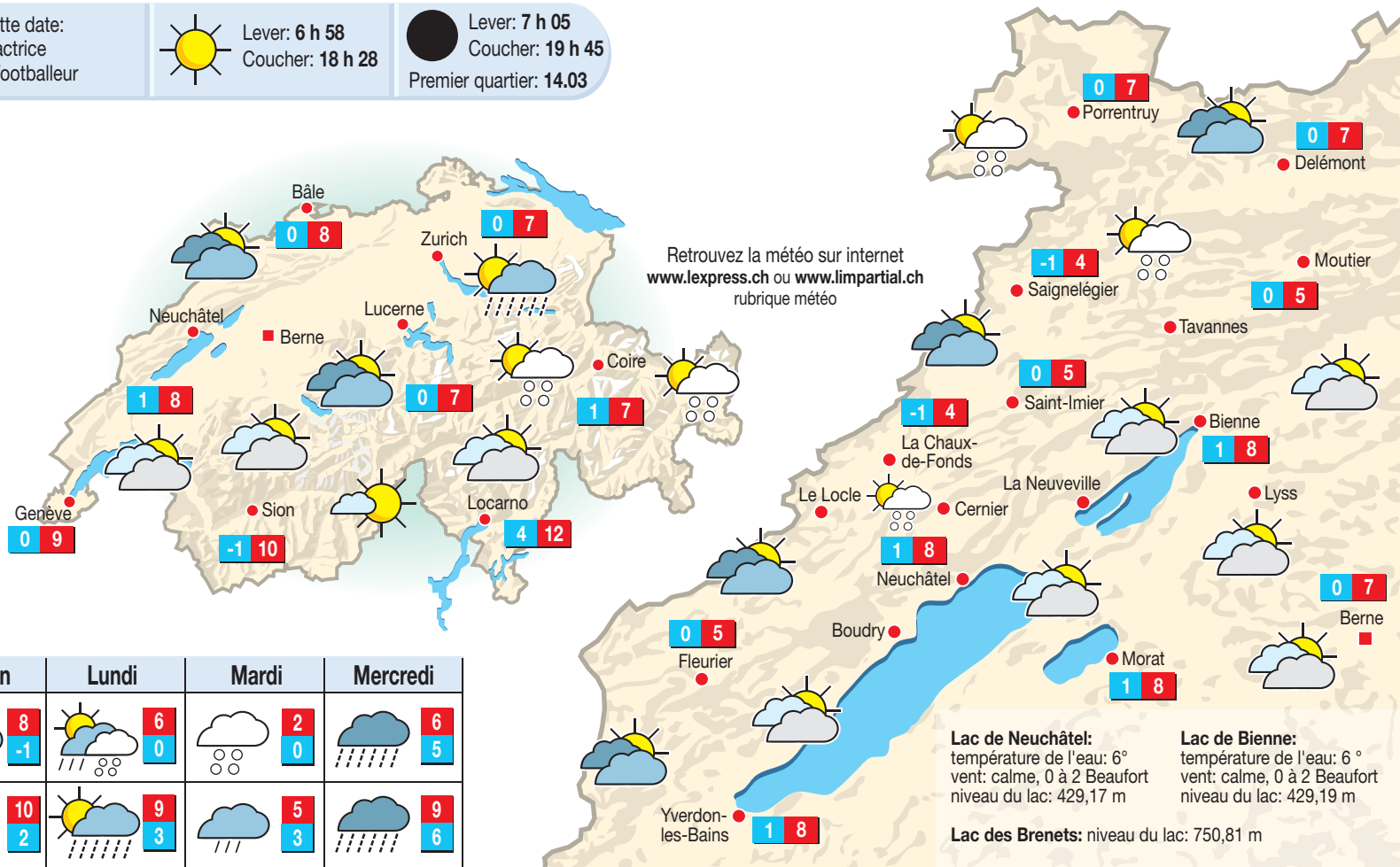

## Qualité de l'air

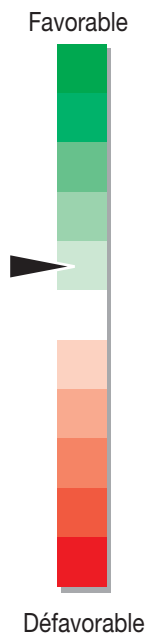

Vous signez sans rechigner, des éclaircies et pas trop froid. Votre corps et votre moral ont connu pire.

	Aujourd'hui	Demain	Lundi	Mardi	Mercredi
<b>En montagne</b> (1000 m)	4 / -1	8 / -1	6 / 0	2 / 0	6 / 5
<b>En plaine</b> (500 m)	8 / 1	10 / 2	9 / 3	5 / 3	9 / 6

## HIER À 12 HEURES

En Suisse			En Europe			Dans le monde		
Bâle	très nuageux	4°	Sion	très nuageux	4°	Londres	peu nuageux	9°
Berne	très nuageux	2°	Zurich	très nuageux	1°	Madrid	beau	15°
Genève	très nuageux	2°				Moscou	neige	2°
Locarno	très nuageux	8°	Berlin	très nuageux	9°	Nice	très nuageux	11°
Nyon	très nuageux	2°	Lisbonne	beau	17°	Paris	très nuageux	9°
						Rome	pluie	8°

New Delhi	beau	29°	Atlanta	pluie	11°
Hongkong	beau	20°	Chicago	très nuageux	-7°
Sydney	très nuageux	20°	Miami	peu nuageux	24°
Pékin	beau	10°	Montréal	très nuageux	-5°
Tel Aviv	beau	25°	New York	très nuageux	2°
Tokyo	très nuageux	6°	Toronto	très nuageux	-2°

## LE COUP DE GRIFFE DE VINCENT L'ÉPÉE

### Salon de l'auto: l'hybride en vedette

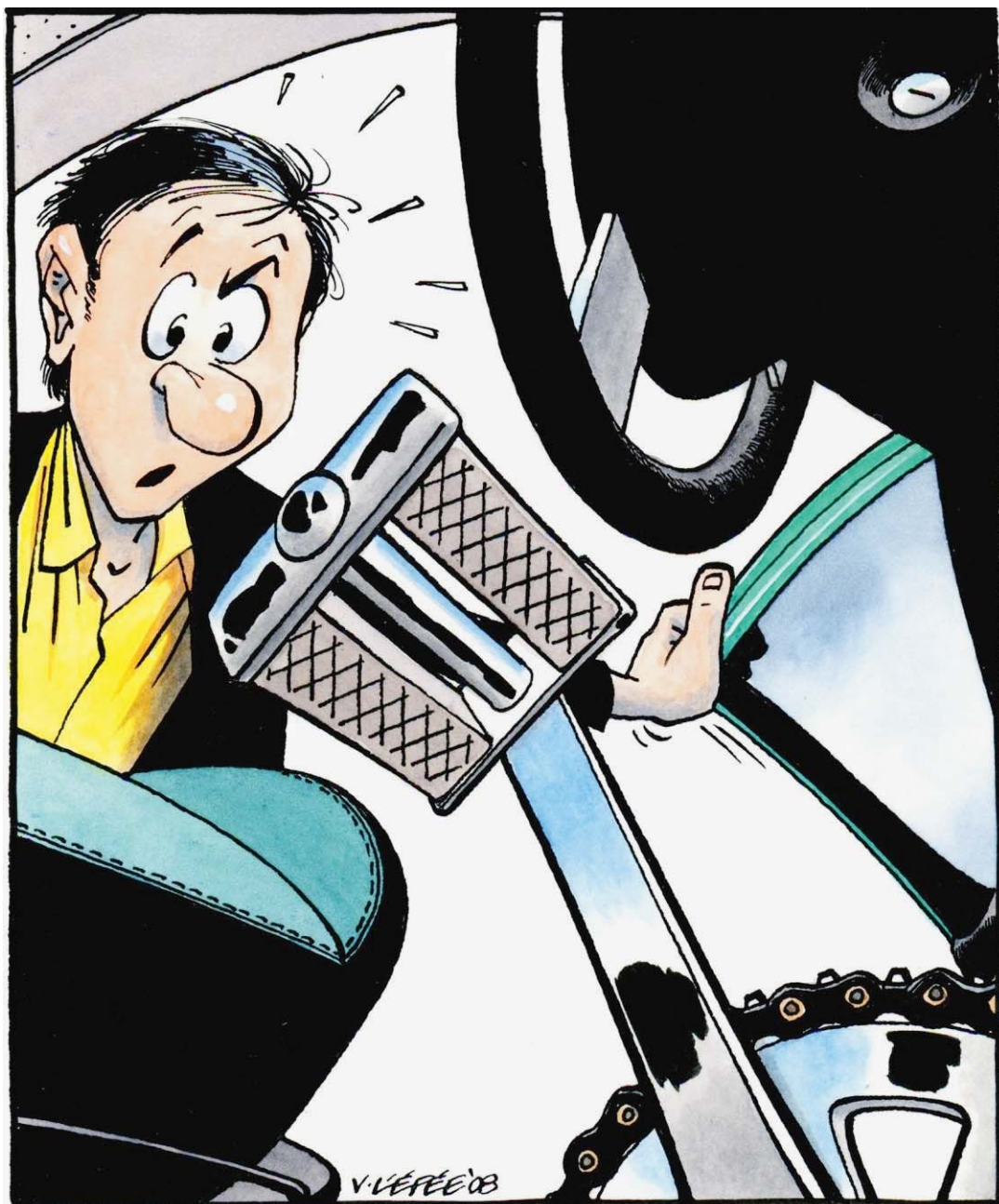

## BJÖRK

### La Chine se fâche tout rouge



**BJÖRK** Les autorités chinoises n'ont pas du tout apprécié la prise de position de la chanteuse en faveur de l'indépendance du Tibet, lors d'un concert à Shanghai.

(KEYSTONE)

La Chine pourrait ne plus autoriser la chanteuse islandaise Björk à se produire sur son sol. Cette menace fait suite à son concert de dimanche à Shanghai, lors duquel elle a dédié une chanson à l'indépendance du Tibet.  
«Si Björk continue de se comporter ainsi, (la Chine) pourrait envisager ne plus jamais l'autoriser à se produire» sur son sol, a affirmé à l'AFP une porte-parole du Ministère de la culture. Le ministère a par

ailleurs annoncé hier qu'il allait renforcer les contrôles sur les artistes étrangers se produisant en Chine afin d'empêcher tout nouveau cas similaire.  
«Nous ne tolérerons jamais aucune tentative de séparer le Tibet de la Chine et n'accueillerons plus les artistes qui agissent ainsi», dit-il dans un communiqué publié sur son site internet.  
«Une artiste a délibérément transformé un spectacle commercial en performance politique, au mépris de la loi

chinoise et des sentiments du public chinois», regrette le ministère.  
A Shanghai, la chanteuse islandaise a terminé son concert par «Declare Independence», une chanson dédiée à l'origine au Groenland et aux Îles Féroé, mais durant laquelle elle a scandé «Tibet, Tibet», selon des vidéos diffusées par le site YouTube. La Chine, qui a pris le contrôle du Tibet à partir de 1950, estime que cette région est une partie inaliénable de son territoire. /ats-afp



### La formation professionnelle initiale: 2 ans avec attestation

La formation initiale de deux ans, sanctionnée par une attestation fédérale de formation professionnelle (AFP), constitue une offre particulière qui débouche sur une profession à part entière. Une solution pour les jeunes et les adultes dont les aptitudes sont essentiellement pratiques.

Comme pour les CFC en 3 ou 4 ans, les formations professionnelles initiales en 2 ans sont dispensées en système dual école/entreprise. De telles formations axées surtout sur la pratique existent déjà: les formations élémentaires. Celles-ci sont individualisées, soit adaptées à la personne en formation. A contrario, la formation professionnelle en 2 ans est basée sur une ordonnance fédérale qui précise quelles compétences doivent acquérir les apprenants pour obtenir l'attestation fédérale. Tout au long de sa formation, l'apprenti bénéficie d'un encadrement individuel qui maximise ses chances de succès.

Dans tous les cas, ce sont les organisations du monde du travail qui décident si une formation initiale de deux ans doit être créée ou non. Si l'employabilité de titulaires d'AFP est prouvée sur le marché du travail, une de ces organisations peut alors faire une demande pour entamer le processus qui conduit à l'élaboration, puis à l'entrée en vigueur, d'une nouvelle ordonnance. Les milieux professionnels doivent donc tenir compte de ce nouveau niveau de qualifications dans leur grille salariale. Par exemple, la convention collective des métiers de la restauration a récemment été adaptée pour en tenir compte.

Une étude a été récemment menée parmi de nombreux apprenants des professions de la

vente, de l'hôtellerie et de la restauration. Elle a montré que les perspectives professionnelles à l'issue d'une formation en deux ans sanctionnée par une AFP sont similaires à celles offertes à l'issue d'une formation élémentaire. Par contre, la formation élémentaire semble un peu mieux adaptée à des apprenants souffrant d'un fort handicap scolaire. Ce constat est provisoire, il faudra probablement que la formation en deux ans s'étende à d'autres domaines pour que tous les candidats concernés puissent trouver la formation adéquate.

En conclusion, ces nouvelles formations en 2 ans ne sont pas des CFC «au rabais» mais bien des formations certifiées au plan fédéral, qui offrent de réelles perspectives à leurs titulaires pour s'insérer économiquement et socialement. Ce sont de nouvelles voies pour échapper au processus qui conduit de l'échec scolaire aux services sociaux, en passant par le chômage. Il faut toutefois que les milieux professionnels jouent le jeu et offrent une place de travail correctement rémunérée aux titulaires d'AFP qui accèderont ainsi au statut d'employés disposant de compétences certifiées. Pour répondre à la baisse démographique du nombre d'actifs ces prochaines années, notre économie aura besoin de main d'oeuvre qualifiée; l'AFP est une des réponses pertinentes à cette demande.



**EN CUISINE** La formation initiale offre de réelles perspectives professionnelles. (CHRISTIAN GALLEY)

### Jeunes et moins jeunes, avez-vous le bon profil?

La formation professionnelle de deux ans s'adresse en priorité aux personnes dont les aptitudes sont essentiellement pratiques, qui ont eu des difficultés scolaires ou qui maîtrisent encore mal la langue française: dans ces conditions, il peut être difficile d'entreprendre une formation qui débouche sur un CFC. La formation en deux ans qui conduit à l'obtention d'une attestation fédérale (AFP) est alors une première étape de formation professionnelle mieux adaptée. Ce qui n'empêche pas, par la suite, de compléter sa formation et d'obtenir, à l'issue d'une formation réduite en général d'une année, un CFC. Les offices d'orientation professionnelle connaissent les apprentissages en deux ans déjà proposés par les employeurs et les écoles professionnelles; ils peuvent conseiller les jeunes (et moins jeunes) quant aux possibilités offertes par ces nouvelles formations.



Service de la formation professionnelle et des lycées

L'EMPLOI  
LES RENDEZ-VOUS DE

LES RENDEZ-VOUS DE **L'EMPLOI**

Pour postes fixes dans la région de Neuchâtel, nous recherchons de suite:

### Réceptionniste FR-ANG-ITA

CFC d'employé(e) de commerce ou équivalent  
**Expérience de réception ou secrétariat**  
Dynamique, proactive et contact aisé  
**Bonne présentation**

Fixe & temporaire

### Employé(e) de commerce FR-ALL

**Formation d'employé(e) de commerce, maturité fédérale ou équivalente**  
Bonnes connaissances de MS office en général  
**Bilingue FR-ALL**  
Autonomie & bonne esprit d'équipe

Veuillez envoyer votre **dossier complet** à Manpower SA, **Mme Nathalie Claude**, rue de l'Hôpital 20, 2000 Neuchâtel ou [nathalie.claude@manpower.ch](mailto:nathalie.claude@manpower.ch)

Et vous, que faites-vous?

028-594336



Manpower®

### Machines à façonner le bois.

Hausser le niveau du bois.

Pour cela, avec nos machines et installations de qualité supérieure, nous apportons une contribution substantielle à la fabrication professionnelle d'articles en bois.

Nous cherchons une personnalité sachant faire face à ses engagements comme

### Conseiller à la clientèle pour les machines à façonner le bois

pour visiter nos clients dans les cantons de **Neuchâtel, Fribourg, Jura**, partiellement **Vaud et Berne** en tant que partenaire compétent de la branche. Le domicile devrait de préférence être situé dans le rayon d'activité.

En tant que personne sachant prendre des responsabilités (âge idéal env. 30 à 45 ans), vous apportez vos expériences de la branche de l'usinage du bois et votre plaisir à la vente. Vous savez gagner la confiance et créer un intérêt enthousiaste chez vos clients par une argumentation professionnelle vaste et honnête.

Cette mission polyvalente avec beaucoup de liberté, de responsabilités et de potentiel de développement exige un battant visant le succès, prêt et capable de fournir des efforts aux dessus de la moyenne. Intéressé?

Avec plaisir nous attendons votre candidature accompagnée d'une photo.

ETIENNE SA  
Marcel Studer [marcel.studer@etienne.ch](mailto:marcel.studer@etienne.ch)  
Service du personnel [www.etienne.ch](http://www.etienne.ch)  
Horwerstrasse 32  
6002 Lucerne Tel. 041 319 20 30

025-496462/4x4plus

### STOCO S.A.

Entreprise bénéficiant d'une grande renommée dans l'industrie horlogère, recherche **au plus vite** pour renforcer son département mécanique :

### Polymécanicien-ne

#### Vos tâches

- Participation à l'étude et à la réalisation de posages et outillages
- Essais, réception machine, mise au point selon les pièces client
- Maintenance de nos moyens de production
- Participation aux divers travaux de mécanique sur machines conventionnelles

#### Votre profil

- Formation de Polymécanicien-ne ou mécanicien-ne de précision avec quelques années d'expérience
- Maîtrise de l'usinage sur machines conventionnelles
- Aptitude à travailler au sein d'une petite équipe
- Ponctuel et rigoureux dans la réalisation des diverses tâches

#### Nous offrons

- Prestations modernes, activité intéressante et variée
- Possibilité de prendre rapidement des responsabilités
- Rémunération en rapport avec les qualifications et les exigences du poste

Merci d'adresser votre dossier complet à l'attention de Madame E. Todeschini, **STOCO SA, Le Château, CH-2028 Vaumarcus**

028-594154

### J. Arnet SA, Installateur sanitaire cherche

### Installateur sanitaire qualifié confirmé

Entrée à convenir.

Envoyer un curriculum vitae à:

**J. Arnet SA, Paix 79, 2300 La Chaux-de-Fonds** ou prendre contact avec Jacques Arnet au tél. **032 913 28 18**

132-208674/DUO



Ecole secondaire régionale  
de Neuchâtel

## MISE AU CONCOURS

Le Comité scolaire de l'Ecole secondaire régionale de Neuchâtel (ESRN) met au concours un poste de

## SOUS-DIRECTEUR-TRICE DE CENTRE

### Nous offrons:

- un poste de sous-directeur-trice dans un des cinq Centres de l'ESRN,
- une grande variété de missions en lien avec le Comité de direction de l'Ecole, les enseignants, les élèves et leurs parents,
- une complémentarité entre les responsabilités pédagogiques, administratives et de gestion,
- une participation active au développement du système scolaire dans le cadre de l'enseignement obligatoire.

### Nous demandons:

- un sens affirmé des responsabilités et des relations humaines,
- des capacités reconnues de négociation, d'animation et de communication,
- des compétences avérées en matière pédagogique et une bonne expérience de l'enseignement,
- des aptitudes et du goût pour l'organisation,
- une large disponibilité doublée de la volonté de s'engager pleinement dans la mission confiée.

### Titres exigés:

- diplôme d'instituteur-trice, brevet pour l'enseignement des branches littéraires ou scientifiques dans les écoles secondaires du degré inférieur (BESI), licence et certificat d'aptitudes pédagogiques (CAP) ou titres équivalents,
- formation des responsables d'établissements scolaires, possibilité de formation en emploi.

**Obligations et traitement:** légaux. Le poste offert comprend un certain nombre de périodes d'enseignement.

**Durée du mandat:** 4 ans. Au terme de cette période, le mandat peut être reconduit.

**Entrée en fonction:** 11 août 2008

**Renseignements:** s'adresser à M. A. Zosso, président du Comité de direction de l'ESRN, Avenue de Bellevaux 52, case postale 392, 2002 Neuchâtel 2, tél. 032 886 40 00.

Formalités à remplir jusqu'au **2 avril 2008:**

1. Demander le cahier des charges et les conditions auprès de l'Administration ESRN, tél. 032 886 40 00 ou par e-mail [esrn.administration@rpn.ch](mailto:esrn.administration@rpn.ch).
2. Adresser une lettre de candidature avec curriculum vitae et copies de titres à:  
Comité scolaire de l'ESRN, par sa présidente, Mme R. Wicky, case postale 392, 2002 Neuchâtel.
3. Informer simultanément de l'avis de candidature, le Service de l'enseignement obligatoire, Ecluse 67, case postale 3016, 2001 Neuchâtel.

Comité scolaire de l'ESRN

028-594287/4x4 plus

### Vous aimez un travail autonome et axé sur des objectifs!

Notre cliente est une société couronnée de succès à rayonnement international. Une petite équipe de spécialistes IT est chargée des départements techniques responsables de nombreux domaines informatiques au **siège social à Zoug et à partir de décembre 2008 dans la région de Neuchâtel**. Pour renforcer cette équipe, nous recherchons une personnalité motivée pour assurer la fonction de

## IT Business Applications Manager

pour des applications commerciales et business tools

### Attributions du poste:

- Prise en charge des domaines IT applications commerciales et tools
- Collaboration à l'étude et la réalisation de projets
- Evaluation et développement ainsi que le suivi d'applications existantes et nouvelles
- Interface entre les prestataires et partenaires internes et externes
- Application des directives IT (Policy & Strategy)
- Coopération à l'étude et la réalisation de projets pluriactivités
- Gestion des processus associée au contrôle budgétaire
- Remplacement du Manager Système & Infrastructure IT

### Votre profil:

- Une formation solide en informatique ou une expérience correspondante
- Des connaissances de bases en gestion des entreprises, de l'intérêt aux processus/organisations commerciales
- De bonnes connaissances en matière de gestion de projet et d'organisation
- Des connaissances de MS-Office Suite et de bases de données Datenbanken (SQL Serveur serait un avantage)
- Des connaissances de programmation VB et Java Script, HTML / XML (très apprécié)
- De très bonnes connaissances du français et de bonnes connaissances de l'allemand
- Une grande aptitude à l'initiative personnelle et conscience de la qualité
- Des aptitudes analytiques ainsi que la capacités de réfléchir en réseau

Vous aurez la possibilité de mettre vos connaissances IT au bénéfice d'un environnement d'entreprise axé sur le futur et de les développer. Une petite équipe dynamique et très motivée vous attend pour agir sur un marché prometteur en termes d'avenir et de potentiel. **Notre cliente vous offre un pack attrayant, surtout pendant la période du transfert du siège social.** Cette offre vous tente? Alors votre candidature sera examinée avec la plus grande attention. Votre interlocuteur, Monsieur Pius Hefti, se fera un plaisir de vous fournir de plus amples détails.



**Stier & Partner**

Rütligasse 2, 6000 Luzern 7  
041/249 20 30, [office@s-p.ch](mailto:office@s-p.ch)

Bundesstrasse 3, 6304 Zug  
041/710 50 00, [office@s-p.ch](mailto:office@s-p.ch)

**Unternehmens- und Personalberatung in Informatik,  
Ingenieurwesen, Betriebswirtschaft**  
Kooperation mit Kohler & Partner, Bern

127-827766

## Vous définissez la précision de Mesure

Les lignes de production High-Tech utilisent des systèmes de mesure demandant une précision de plus en plus haute. Le logiciel joue alors un rôle crucial quand il s'agit de garantir la plus grande précision possible dans les mesures „in-process“. Notre mandant, une PME dynamique de la région Neuchâteloise filiale d'un groupe allemand, développe et commercialise dans le monde entier de tels systèmes demandant un haut niveau d'innovation. Afin de renforcer l'une de ses équipes, elle nous a mandatés pour rechercher un

## Ingénieur de Développement Software

Pour chaque projet, vous acquérez tout d'abord une connaissance exacte des besoins en partie par un contact direct avec le client. Vous développez ensuite le logiciel d'application spécifique qui commande les processus et le traitement des séquences de mesure in-process et post-process. Vous créez pour votre logiciel une documentation claire qui sera jointe au manuel d'utilisation. En cas de besoin, vous intervenez lors de l'installation chez le client. Dans la phase d'offre, vous apportez vos compétences techniques à l'équipe de vente. Nous nous adressons à un Ingénieur électricien ou équivalent au

bénéfice d'une expérience réussie dans le domaine de la commande industrielle (CNC, SPS, µP). Une bonne connaissance de la structure et des fonctionnalités des interfaces de périphérie machine, des techniques de mesure et du contrôle de processus statistique (SPC) vous facilite la conception de logiciels industriels robustes dans des environnements de production exigeants. Véritable team-player, engagé, communicatif et orienté „clients“ vous êtes prêt à voyager de temps en temps. Organisé et agile d'esprit, vous contribuez à la qualité et à la performance du produit. De bonnes connaissances

linguistiques en allemand, français et anglais seraient un avantage. Intéressé? Appelez-nous pour des renseignements complémentaires ou faites-nous parvenir votre dossier. Nous vous assurons une discrétion absolue.



**ENGINEERING MANAGEMENT SELECTION E.M.S. AG**

Neuengasse 39 · Postfach 6019 · CH-3001 Bern · Tel. +41 (0)31 326 23 23 · [gruetzner@ems.ch](mailto:gruetzner@ems.ch)  
The leading Human Resources Consultants for Engineering and Information Technology · [www.ems.ch](http://www.ems.ch)  
A PARTNER COMPANY OF CORPORATE MANAGEMENT SELECTION C.M.S. AG AND COMMUNICATION EXECUTIVE C.E. AG

# EMPLOIS CADRES



Zwischen Bahnhof und Bielersee baut die Stiftung TRIX die Residenz Au Lac; ein Ort, wo sich ältere Menschen daheim fühlen sollen. Die Residenz, welche die ersten Bewohnerinnen und Bewohner im März 09 begrüßen wird, bietet 67 seniorengerechte Wohnungen und 50 Pflegeplätze mit einer innovativen Infrastruktur. Möchten Sie aktiv am Aufbau der Unternehmung mitarbeiten und künftig im Betrieb eine Schlüsselfunktion übernehmen?

Wir suchen per 1. August 2008 für den Aufbau und künftigen Betrieb der Residenz Au Lac eine/n

## Leiter/in Finanzen und Administration (100%) als Mitglied der Geschäftsleitung

### Ihre Aufgaben:

- Verantwortlich für den Aufbau und Betrieb des Finanz- und Rechnungswesens inkl. des Controllings, der Monats- und Jahresabschlüsse sowie des Reportings gegenüber Geschäftsleitung und Stiftungsrat
- Lohnverarbeitung inkl. Sozial- und Versicherungswesen
- Verantwortlich für die Personal- und Bewohneradministration sowie das allgemeine Vertragswesen
- Unterstützung und Beratung der anderen Bereiche der Residenz Au Lac in Finanzfragen und im EDV-Bereich
- Führung eines kleinen Teams von 3 Mitarbeitenden

### Sie bringen mit:

Sie haben fundierte Kenntnisse und Praxiserfahrung in der Führung eines entsprechenden Bereiches. Nach Ihrer Ausbildung auf Stufe FH im Finanz- und Rechnungswesen und/oder als Betriebswirt haben Sie eine ähnliche Aufgabe erfolgreich gemeistert. Die anspruchsvolle Führungsfunktion verlangt unternehmerisches, vernetztes Denken und Handeln, Flexibilität, selbständiges, initiatives Arbeiten und eine umsetzungsstarke Persönlichkeit.

### Wir bieten Ihnen:

Eine spannende Kaderfunktion mit viel Handlungsspielraum und die Möglichkeit, beim Aufbau einer neuen Unternehmung aktiv mitzuarbeiten und unternehmerische Mitverantwortung wahrzunehmen. Eine interessante Vertrauensposition, in der Sie Ihre analytischen und kommunikativen Fähigkeiten entfalten können. Wir bieten Ihnen zeitgemässe Anstellungsbedingungen und gute Sozialleistungen.

### Haben wir Ihr Interesse geweckt?

Bitte senden Sie uns Ihre vollständigen Bewerbungsunterlagen (Lebenslauf, Zeugnisse, Diplome) an: Residenz Au Lac, Direktion, Postfach, Aarbergstr. 54, 2501 Biel/Bienne.

### Residenz Au Lac

Aarbergstrasse 54 | Postfach | 2501 Biel-Bienne | [www.residenz-au-lac.ch](http://www.residenz-au-lac.ch)  
Tel. 032 328 29 30 | Fax 032 328 29 31 | [info@residenz-au-lac.ch](mailto:info@residenz-au-lac.ch)

006-577560

### Ingenieurbüro im Mittelwallis

sucht

## Kaufmännische/n Angestellte/n

in Teilzeitanstellung 50-60%

### Aufgabenbereich:

- Bearbeitung von Offerten und Bestellungen;
- Software Kenntnisse Microsoft Office;
- Beantwortung von Telefonanrufen (hauptsächlich auf Deutsch und Englisch).

### Anforderungen:

- Deutsche Muttersprache, sehr gute Englischkenntnisse
- sehr gute Kenntnisse in Excel, Word usw;
- Organisations- und Teamfähigkeit.

Verfügbarkeit sofort oder nach Vereinbarung.

Unter Chiffre C 036-447924, à Publicitas S.A. case postale 48, 1752 Villars-s/Glâne 1. 036-447924

WWW.PILOTE.CH ANNONCES EN LIGNE POUR TOI

**Tu cherches, il trouve!**

EMPLOI, IMMOBILIER, BONNES AFFAIRES, VÉHICULES



OFFRES PUBLIQUES D'EMPLOI DES DÉPARTEMENTS DE L'ADMINISTRATION CANTONALE

ÉDUCATION, CULTURE ET SPORTS

## Un directeur ou une directrice de l'office régional d'orientation scolaire et professionnelle (OROSP) des Montagnes neuchâteloises (taux d'activité discutable entre 70% et 100%)

À repourvoir au Service de l'orientation scolaire et professionnelle, suite au départ à la retraite de la titulaire.

**Activités:** Assumer la responsabilité et organiser les prestations en orientation professionnelle et psychologie scolaire de l'OROSP dans différents lieux d'intervention des Montagnes neuchâteloises et du Val-de-Ruz; assumer la gestion administrative de l'office; diriger une équipe pluridisciplinaire d'environ 25 personnes; collaborer étroitement avec la hiérarchie du service; conduire et gérer des mandats et des projets; représenter l'office auprès de différents interlocuteurs institutionnels et collaborer avec eux (écoles, services de l'Etat).

**Profil souhaité:** Licence ou master en psychologie; expérience professionnelle réussie de plusieurs années dans le domaine de l'orientation, si possible en ayant assumé des responsabilités; intérêt marqué pour la gestion, l'organisation et la communication; capacité à s'intégrer dans une équipe de direction; vision prospective; capacité à accompagner le changement, à prévenir et gérer les conflits; leadership, sens des responsabilités et disponibilité; connaissance des outils bureautiques usuels.

*Afin de renforcer la présence des femmes parmi les fonctions supérieures de l'administration cantonale, les candidatures féminines sont vivement encouragées.*

**Lieu de travail:** La Chaux-de-Fonds

**Entrée en fonction:** Octobre 2008 ou à convenir

**Délai de postulation:** 22 mars 2008

**Renseignements:** M. Claude Jeandroz, chef du Service de l'orientation scolaire et professionnelle, tél. 032 889 69 59

Les places mises au concours dans l'Administration cantonale sont ouvertes indifféremment aux femmes et aux hommes.

Pour les postes mis au concours ci-dessus, les offres de service précisant le poste recherché, accompagnées d'un curriculum vitae, ainsi que des copies de diplômes et de certificats, doivent être adressées à l'adresse suivante

Service des ressources humaines de l'Etat, rue du Musée 1, case postale 2316, 2001 Neuchâtel. 028-594138

Acteur majeur dans la production de gaz de l'air, Air Products fournit à ses clients un portefeuille inégalé de gaz, sous différentes formes. Destinés aux secteurs de l'industrie, de la santé, de l'environnement et de l'énergie, il peut s'agir de gaz alimentaires, gaz spéciaux, gaz médicaux et pharmaceutiques, de gaz de soudage, de coupage, mais aussi d'équipements et de services. La société Air Products est présente dans 40 pays et emploie 22 000 personnes dans le monde. Pour compléter son équipe, basée à la raffinerie de Cressier, il nous a mandaté pour la recherche et la sélection d'un\*



## TECHNICIEN SUPÉRIEUR EXPÉRIMENTÉ SURVEILLANCE INSTALLATIONS

### Vos missions

- vous assurez la production d'hydrogène en continu
- vous veillez au respect des standards de sécurité, de qualité et de productivité
- vous appliquez les procédures de production
- vous planifiez et assurez la réalisation des opérations de maintenance

### Votre profil

- Vous êtes titulaire d'un diplôme de Technicien ET
- Homme de terrain, vous disposez d'une première expérience, idéalement dans une fonction similaire, au sein d'un environnement de production en milieu industriel (chimie, physique, électronique ou domaine apparenté)
- Vous maîtrisez les outils informatiques et avez de bonnes connaissances d'anglais, des connaissances en instrumentation sont un véritable atout
- Doté d'une grande capacité à travailler de manière autonome, vous êtes à même de prendre des initiatives et êtes proactif. Méthodique et rigoureux dans votre approche du travail, vous êtes orienté processus et recherche de solutions.

Nous nous réjouissons de recevoir votre dossier de candidature complet qui sera étudié avec toute la discrétion de rigueur.  
\* Le masculin vaut également pour le féminin.

## PLUSVALUE RH

Plateforme de valorisation des ressources humaines

Alain Christinet  
Rue du Puits-Godet 10a, CH - 2006 Neuchâtel  
Tél. 032 727 74 74 Fax 032 727 74 70  
[www.plusvaluerh.ch](http://www.plusvaluerh.ch)

190-765569/4x4plus



CH-2855 Glovelier  
Tél. 032/427 02 00  
E-mail [info@biwi.ch](mailto:info@biwi.ch)

## Absolute high precision

Nous sommes une entreprise de référence sur les marchés des produits en caoutchouc et en plastique.

Notre société recherche un(e):

## RESPONSABLE DU MANAGEMENT DE LA QUALITE ET DE LA SECURITE

### Mission:

- Garantir l'application d'un système de management intégré dans l'entreprise;
- Mettre en place une culture de l'amélioration continue.

### Profil exigé:

- Formation technique, idéalement complétée d'une pratique administrative;
- Diplômé(e) en système de management de la qualité et de la sécurité au travail;
- Expérience des audits internes;
- Au bénéfice d'une expérience de formateur/trice d'adultes;
- Bonnes connaissances des outils informatiques Microsoft Office (Word, Excel, Powerpoint, etc, connaissances d'Access serait un plus);
- Expérience de travail avec un programme de GPAO;
- Esprit de synthèse et d'analyse éprouvé; bonnes compétences rédactionnelles (rapports, instructions de travail, etc);
- Excellente présentation.

**Entrée en fonction:** de suite ou à convenir.

014-175964

**Personne de contact:** M. Jean Meyer, secrétaire général/DRH

Prière d'adresser votre dossier de candidature complet à BIWI SA, Rte de la Transjurane 22, CH-2855 Glovelier.

**JOB WATCH**  
LE PORTAIL HORLOGER DE L'EMPLOI

**BOOSTEZ VOTRE CARRIERE !**

Inscription candidats gratuite et confidentielle

**WWW.JOBWATCH.CH**

**Carrosserie du Pont de Thielle SA recherche**

**Secrétaire bilingue fr/all à 40%**  
(du lundi au vendredi)

**Activités:**

- gestion débiteur/créancier
- tenue de la comptabilité
- gestion des salaires
- facturation
- tâches administratives du personnel d'entreprise
- accueil clients
- correspondance

**Profil requis:**

- CFC d'employée de commerce ou titre jugé équivalent
- expérience professionnelle
- âge idéal 30 à 40 ans

**Compétences:**

- excellentes connaissances en comptabilité
- bonne maîtrise: Word, Excel, Stieger
- autonomie, dynamisme et rigueur
- sens des priorités et des responsabilités
- connaissance domaine automobile et assurances
- aisance relationnelle et rédactionnelle

**Candidature:**  
Dossier complet à envoyer d'ici au 15 mars 2008 à:  
**Carrosserie du Pont de Thielle SA, M. Clémence, directeur, Zühlbrücke 5, 3238 Pont de Thielle**

028-65421



**ETA SA**  
MANUFACTURE HORLOGÈRE SUISSE  
DEPUIS 1793

Notre entreprise, dont le siège principal se trouve à Grenchen, fait partie du Swatch Group. Le succès de nos produits innovants de haute qualité allié au savoir-faire de nos collaborateurs/trices a fait de nous un des leaders mondiaux de la fabrication de montres, de mouvements et de composants d'horlogerie.

Pour notre centre de production de Fontainemelon, atelier « étampes », nous sommes à la recherche d'un

**Polymécanicien Option étampes**

(Ce poste s'adresse aussi bien aux femmes qu'aux hommes)

**Vos tâches**

Entretien des étampes progressives et automatiques pour notre lieu de production de Fontainemelon

**Votre profil**

CFC de polymécanicien option étampes ou formation jugée équivalente. Personnalité consciencieuse et flexible sachant faire preuve de rigueur et de précision dans l'exécution des travaux qui lui sont confiés. Capacité de travailler de manière indépendante et doté d'un réel esprit d'équipe.

**Nous vous offrons**

Des perspectives d'évolution individuelle  
Des conditions d'engagement attrayantes

**Pour postuler**

Etes-vous prêt à prendre un nouveau défi ? Dans ce cas, merci de nous faire parvenir votre dossier de candidature complet. Nous nous réjouissons de faire votre connaissance.

**Vous trouverez d'autres offres d'emplois sous [www.eta.ch](http://www.eta.ch)**

ETA SA Manufacture Horlogère Suisse  
Ressources Humaines  
Avenue Robert 13  
2052 Fontainemelon  
Téléphone 032 854 11 11  
Télécopie 032 854 13 39  
e-mail : [marc.heche@eta.ch](mailto:marc.heche@eta.ch)



A COMPANY OF THE **SWATCH GROUP**

043-373418

**metraux-transport.ch**  
022-791259

cherche pour un engagement fixe

**UN CHAUFFEUR PL**

**Profil demandé:**

- Permis poids lourd et remorque
- Expérience de la grue pour le transport de grumes
- Aptitude à gérer son travail de manière entièrement autonome
- Personne sans expérience s'abstenir

Entrée de suite ou à convenir. Prestations sociales à la hauteur de vos compétences.

Prière de faire parvenir vos offres soit par email, soit par écrit à:  
**Stéphane Stillavato**  
Interima SA  
Av. Ruchonnet 10  
CH-1003 Lausanne  
© 021 343 40 80  
[stephane.stillavato@interima.ch](mailto:stephane.stillavato@interima.ch)

Nos offres du mois sur: [www.interima.ch](http://www.interima.ch)

**Interima**  
Ruchonnet 10, 1003 Lausanne  
Tél: 021 343 40 80  
E-mail: [ruchonnet@interima.ch](mailto:ruchonnet@interima.ch)

**CYBERIS S.A.**

Nous sommes une entreprise de décolletage horloger de précision. Dans le cadre de notre développement constant, nous recherchons plusieurs

**DECOLLETEURS MET**  
sur machines traditionnelles à cames M57 et M7

Nous vous offrons des conditions de travail modernes dans nos nouveaux locaux à Bassecourt.

Les candidatures, accompagnées des documents usuels sont à adresser à:

**Cyberis SA**  
Rue St.-Hubert 38 Nord  
Direction des Ressources Humaines  
2854 Bassecourt  
[www.cyberis.ch](http://www.cyberis.ch)

014-175643/4x4plus

**BREITLING**  
1884  
INSTRUMENTS FOR PROFESSIONALS™

Nous sommes spécialisés dans la fabrication de montres et de chronographes haut de gamme s'adressant à une clientèle de professionnels exigeants, actifs notamment dans le domaine de l'aviation. La certification chronomètre de l'intégralité de notre production atteste de l'excellence de nos montres-instruments.

Pour le Service Après-Vente de notre siège de Granges, nous désirons engager

**un(e) employé(e) de commerce avec CFC**

Votre mission principale consistera à servir notre clientèle. Vous serez quotidiennement en contact avec nos distributeurs et nos détaillants. Vous vous occuperez des commandes clients sur un plan national et international (réception et saisie des commandes, suivi des portefeuilles, gestion des dates de confirmations, correspondances diverses). Vous serez aussi amené(e) à établir les devis et les factures des réparations.

**Profil souhaité:**

- CFC ou formation jugée équivalente, bénéficiant de quelques années d'expérience
- Sensibilité développée pour le service à la clientèle
- Langue maternelle allemande ou française avec bonne maîtrise de l'autre langue
- Maîtrise de l'anglais parlé et écrit
- Personne organisée, méticuleuse, rapide et polyvalente, ayant l'esprit d'équipe
- Bonnes connaissances des outils informatiques usuels

Entrée en fonction de suite ou à convenir.

Veuillez adresser votre dossier de candidature complet à:

**BREITLING SA**  
CASE POSTALE 1132 • 2540 GRANGES (SO)  
TÉL. +41 32 654 54 54  
[rh-bre@breitling.com](mailto:rh-bre@breitling.com)

**WWW.BREITLING.COM**

**Schweizerische Eidgenossenschaft**  
Confédération suisse  
Confederazione Svizzera  
Confederaziun svizra

Département fédéral des affaires étrangères DFAE  
**Direction des ressources et du réseau extérieur DRE**

Le Département fédéral des affaires étrangères sauvegarde les intérêts de la Suisse dans le domaine de la politique extérieure. Le Centre des services informatiques est responsable des services télématiques au sein du Département. Il soutient les collaborateurs dans l'accomplissement de leurs tâches, ainsi que les processus du DFAE: il a pour mission d'assurer le développement des applications, le fonctionnement et le support des systèmes et des solutions. Nos clients sont les 3'500 collaborateurs et collaboratrices du DFAE en Suisse et quelque 200 sites à l'étranger. Nous voulons compléter notre équipe HelpDesk

**Un/e conseiller/ère IC II pour Help-Desk**

Vous serez au guichet d'accueil, qui est un service assuré avec professionnalisme par plusieurs équipes, 24 heures sur 24 pendant les jours ouvrables. Vous recevrez toutes les questions, les annonces de dysfonctionnement, les mandats, les commandes et les réclamations de nos clients. Vous aurez à les enregistrer, les traiter et les canaliser au moyen de notre tout moderne ticketing system. Vous aurez à résoudre les incidents mineurs (analyse à distance) et votre traitement de 1er niveau des incidents ou anomalies sera efficace. Au sein d'une équipe très motivée, vous serez responsable du support de 2ème niveau pour MS Office XP. Vous informerez la clientèle en cas d'alerte, et vous diffuserez les informations sur l'exploitation du service

Vous connaissez bien la théorie et la pratique du système d'exploitation Windows XP et MS Office, des réseaux et de leurs composants, ainsi que des moyens IT mobiles. Vous avez déjà l'expérience professionnelle du service Desk ou du support clientèle et vous avez reçu la formation correspondante (Support PC SIZ, CompTIA A+, Master Certificate de spécialiste MS Office, etc.) Vous êtes naturellement orienté(e) client et vous ne manquez pas d'empathie. Pour ce service conseil qui demande d'excellentes compétences, vous vous exprimerez dans la langue de vos clients, majoritairement germanophones ou francophones. Votre esprit d'équipe et vos compétences sociales contribuent à créer un bon climat de travail au sein du groupe de support et à fournir un service à la clientèle complet et efficace.

Pour ce poste varié et exigeant, vous disposez de bonnes connaissances linguistiques: vous maîtrisez surtout l'allemand et le français et vous avez de solides connaissances d'anglais. L'italien et l'espagnol seraient un atout supplémentaire. Nous attendons de vous le sens des responsabilités, une disposition à apprendre, de la résistance au stress, de la flexibilité et surtout le goût des relations interpersonnelles.

Entrée en fonction: Date à convenir

Veuillez envoyer votre candidature à l'adresse suivante:  
DFAE - Direction des ressources et du réseau extérieur  
Recrutement et marketing  
Recrutement et Administration Services Généraux  
Freiburgstrasse 130  
3003 Berne  
Pour tout renseignement supplémentaire, adressez-vous à (individuelle Eingabe)

Vous trouverez d'autres annonces intéressantes de la Confédération à l'adresse suivante:  
[www.emploi.admin.ch](http://www.emploi.admin.ch)

001-212017



cifom  
centre interrégional de formation des montagnes neuchâtelaises  
la chaux-de-fonds www.cifom.ch

mise au concours d'un poste partiel (environ 50%) de

### maître / maîtresse de théorie et de pratique d'atelier, couture – mode à l'école d'arts appliqués

**tâches principales**  
enseignement du moulage à différentes classes. Participation à la gestion d'un atelier de couture dans lequel la personne enseignera les techniques de la couture. Coordination des aspects de la création et de la réalisation dans son enseignement

**compétences requises**

- une expérience reconnue de la création et de la réalisation de vêtements et accessoires
- une très bonne maîtrise de la technique du moulage ainsi qu'une solide expérience en couture
- une bonne connaissance des milieux professionnels de la mode
- un intérêt marqué pour la formation
- le sens de la communication et de l'organisation

**titres requis**

- CFC de couture
- brevet fédéral ou titre jugé équivalent
- titre pédagogique (possibilité d'acquérir le titre en cours d'emploi)

**entrée en fonction**  
18 août 2008

**obligations et traitement**  
légaux

**renseignements**  
auprès de la direction de l'école d'arts appliqués  
tél. 032 919 23 23

**offre de service**  
à envoyer jusqu'au 19 mars 2008 à la direction générale du CIFOM, Serre 62, 2301 La Chaux-de-Fonds, en joignant un curriculum vitae, la copie des diplômes obtenus et des certificats de travail.

informer simultanément de la candidature le Service de la formation professionnelle et des lycées, Espacité 1, case postale 2083, 2302 La Chaux-de-Fonds.

**Grand groupe international de cosmétiques, depuis 30 ans au service de sa clientèle, souhaite intégrer pour l'accompagnement de son développement**

### Deux collaboratrices pour votre région

- Cette activité performante et dynamique est réalisable à **temps complet ou partiel.**
- Vous travaillez exclusivement sur des **rendez-vous planifiés à l'avance.**
- Notre structure professionnelle vous garantit **une formation complète.**
- **Débutantes acceptées.**
- D'excellentes conditions de rémunération vous sont **garanties.**

Vous êtes au bénéfice d'une formation ou d'une expérience dans la **vente**, dans les **relations humaines** ou dans l'**esthétique**, vous possédez un permis de conduire, êtes de nationalité Suisse ou en possession d'un permis C.

Adressez-nous votre curriculum vitae ou contactez-nous directement au

**032 721 15 81**  
afin que nous puissions répondre à toutes vos demandes concernant cette activité professionnelle.

PREDIGE SA,  
Ressources Humaines,  
Rte de Cossonay 196,  
1020 Renens  
E-MAIL [info@predige.ch](mailto:info@predige.ch)

cifom  
centre interrégional de formation des montagnes neuchâtelaises  
la chaux-de-fonds www.cifom.ch

**DIXI machines**

**A Division of Mori Seiki International SA**

Depuis janvier 2007, le groupe japonais de renommée internationale Mori Seiki a repris les activités de DIXI Machines, en complétant ainsi sa gamme de produits. Notre société occupe une place de leader dans le domaine de la fabrication de machines-outils de très haute précision. Son savoir-faire, ainsi que son esprit novateur, ont donné naissance à de nombreux modèles destinés aux domaines de pointe tels que l'aéronautique, l'aérospatiale, l'automobile, le médical ou encore de la machine-outil.

Afin de compléter notre département «**Accounting**», nous recherchons

## 1 «Accountant» «Comptable»

(Ce poste s'adresse aussi bien aux femmes qu'aux hommes)

**Tâches:**

- Tenue de la comptabilité financière, auxiliaire et analytique
- Elaboration des documents relatifs au bouclage journalier, hebdomadaire, mensuel, trimestriel et annuel, en vue, notamment, de la consolidation
- Respect des délais
- Assistance et collaboration aux comptables et secrétaire comptable
- Coordination et contacts permanents avec le Japon

**Compétences et qualités souhaitées:**

- Connaissances des normes IFRS
- Connaissances dans l'implémentation et/ou suivi d'un système de contrôle interne
- Connaissances de la gestion des prix moyens de production
- Anglais, bonnes connaissances écrites et orales
- Travail en équipe, polyvalence

**Formation et expérience:**

- Brevet de comptable ou titre équivalent
- Au minimum 3 ans d'expérience dans un poste similaire, dans le domaine industriel un plus

Si vous voulez rejoindre une entreprise en pleine expansion, offrant un cadre de travail moderne et vivant, envoyez votre dossier de candidature complet, qui sera traité en toute confidentialité, à:

**DIXI Machines, A Division of Mori Seiki International SA**  
**Département des Ressources Humaines, à l'att. de Manon Gummy, Av. du Technicum 33, 2400 Le Locle,**  
[gummy@moriseiki-eu.com](mailto:gummy@moriseiki-eu.com) 132-208535/DUO

2035 Corcelles  
Tél. 032 731 30 90

**guth**  
électricité\_téléphone\_alarme

Nous cherchons tout de suite ou date à convenir un

### Monteur-électricien (CFC)

- Bonne présentation
- Polyvalent - autonome
- Exécution de travaux soignés
- Facilité d'intégration dans une équipe motivée
- Sachant travailler de manière indépendante et capable d'effectuer des rapports de contrôle
- Véhicule à disposition

Les candidats peuvent prendre rendez-vous par téléphone ou par courriel.

Le curriculum vitae est à adresser à l'attention de Pierre Guth  
[guthelectricite@bluewin.ch](mailto:guthelectricite@bluewin.ch)  
[www.guth.ch](http://www.guth.ch)

Nous cherchons également pour la rentrée août 2008 un

### Apprenant installateur-électricien

**BOUTIQUE PRÊT-À-PORTER Sibelles**  
**MIGROS MARIN**  
Cherche

## 2 VENDEUSES à 50%

**Avec expérience Disponible immédiatement Embauche de suite**

**Envoyer CV + PHOTO:**  
Sibel SA  
Grand Bourgeau 62-64  
2126 Les Verrières

**Cabinet d'orthodontie cherche**

## HYGIÉNISTE DENTAIRE

50% à 80% dès mai 2008.  
Envoyer offre à:  
**Laurent Monnier, Parc 105**  
**2300 La Chaux-de-Fonds**

**GRAND HOTEL DES BAINS**  
SUPERIEUR  
YVERDON-LES-BAINS

Nous recherchons de suite ou à convenir un

### Chef pâtissier

ou chef de partie avec bonnes connaissances de pâtisserie

Vous bénéficiez de quelques années d'expérience, vous êtes flexible et motivé. Nous attendons votre CV complet à :

GRAND HOTEL DES BAINS  
Direction  
Avenue des Bains 22 – CP 662  
1401 Yverdon-les-Bains  
[www.grandhotelyverdon.ch](http://www.grandhotelyverdon.ch)

cifom  
centre interrégional de formation des montagnes neuchâtelaises  
la chaux-de-fonds www.cifom.ch

**DIXI machines**

**A Division of Mori Seiki International SA**

Depuis janvier 2007, le groupe japonais de renommée internationale Mori Seiki a repris les activités de DIXI Machines, en complétant ainsi sa gamme de produits. Notre société occupe une place de leader dans le domaine de la fabrication de machines-outils de très haute précision. Son savoir-faire, ainsi que son esprit novateur, ont donné naissance à de nombreux modèles destinés aux domaines de pointe tels que l'aéronautique, l'aérospatiale, l'automobile, le médical ou encore de la machine-outil.

Afin de compléter notre département «**Field Service**», nous recherchons

## 1 «After Sales Technician» «Technicien(ne) Service Après Vente »

(Ce poste s'adresse aussi bien aux femmes qu'aux hommes)

Vous êtes chargé(e) de l'installation et de la mise en route des machines chez le client dans un premier temps. Puis, vous êtes garant(e) de leur bon fonctionnement en assurant l'assistance par téléphone, la maintenance sur site et les suivis techniques.

- Vous créez les contacts avec les clients
- Vous vous déplacez sur site dans le monde entier (60% à 70% de voyage)
- Vous analysez l'état de la machine (défauts, pannes éventuelles, état d'usure...)
- Vous apportez une solution à chaque cas, et pour ce faire, vous vous appuyez sur l'équipe interne de l'entreprise.

H/F de terrain convaincu(e), vous êtes calme, autonome, sociable, avez l'esprit ouvert et un réel sens du service. Pragmatique et polyvalent(e), vous communiquez avec efficacité aussi bien avec les utilisateurs qu'avec vos collègues internes pour résoudre les problèmes techniques. De même, vous n'hésitez pas à leur apporter votre aide quand ceux-ci la nécessitent.

De formation technique supérieure (Technicien ET, Bac+2 ou plus ou BTS) en mécanique ou électrotechnique, vous avez une bonne expérience dans la maintenance de machines outils à commande numérique.

Vous maîtrisez l'anglais, l'allemand un plus.

Nous offrons la possibilité d'une **formation complémentaire en interne.**

Si vous voulez rejoindre une entreprise en pleine expansion, offrant un cadre de travail moderne et vivant, envoyez votre dossier de candidature complet, qui sera traité en toute confidentialité, à:

**DIXI Machines, A Division of Mori Seiki International SA**  
**Département des Ressources Humaines, à l'att. de Manon Gummy, Av. du Technicum 33, 2400 Le Locle,**  
[gummy@moriseiki-eu.com](mailto:gummy@moriseiki-eu.com) 132-208753/DUO

cifom  
centre interrégional de formation des montagnes neuchâtelaises  
la chaux-de-fonds www.cifom.ch

mise au concours d'un poste de

### maître / maîtresse de pratique en automatisation à l'école technique du Locle

**tâches principales**  
enseignement de la théorie et de la pratique en formation initiale et en formation continue

**compétences requises**

- en électropneumatique
- en courant fort et machines électriques
- en automates programmables et/ou robotique

**titres requis**

- CFC dans le domaine de l'électrotechnique, de l'électronique, de l'automatisation, diplôme de technicien ES, diplôme d'ingénieur HES ou titre jugé équivalent
- titre pédagogique (possibilité d'acquérir le titre en cours d'emploi)

et d'un poste de

### maître / maîtresse de théorie, titulaire d'un laboratoire en construction microtechnique à l'école technique du Locle

**tâches principales**  
enseignement de la théorie et de la pratique en formation initiale, supérieure et continue

**compétences requises**

- en construction mécanique et/ou microtechnique
- en management de la qualité et/ou biomédical

**titres requis**

- diplôme d'ingénieur HES ou titre jugé équivalent
- titre pédagogique (possibilité d'acquérir le titre en cours d'emploi)

**entrée en fonction**  
18 août 2008

**obligations et traitement**  
légaux

**renseignements**  
auprès de la direction de l'école technique, tél. 032 930 32 32

**offre de service**  
à envoyer jusqu'au 19 mars 2008 à la direction générale du CIFOM, Serre 62, 2301 La Chaux-de-Fonds, en joignant un curriculum vitae, la copie des diplômes obtenus et des certificats de travail

informer simultanément de la candidature le Service de la formation professionnelle et des lycées, Espacité 1, case postale 2083, 2302 La Chaux-de-Fonds

**Contribuer à notre croissance!**



**La Mobilière**  
Assurances & prévoyance

Portée par les valeurs de compétence et de dynamisme, La Mobilière est la plus ancienne société d'assurances privée de Suisse. De droit coopératif, elle est aujourd'hui un leader majeur sur le marché national. Dans le cadre de son développement, nous sommes mandatés par le siège de Nyon pour sélectionner une personnalité en tant que :

## Key Account Manager



**EQUIDEM**

SUUM QUISQUE NOSCAT INGENIUM  
ET QUAM NORIT ARTEM  
IN HAC SE EXERCEAT

RUE SIMON DURAND N°9  
1227 CAROUGE - GENÈVE  
TEL 022 320 21 28

RUE SAINT MARTIN N°26  
1005 LAUSANNE  
TEL 021 312 29 66

WWW.EQUIDEM.CH

Dans le cadre de cette fonction stratégique, vous serez en charge de la gestion et du développement d'un portefeuille constitué de grands comptes, dans un domaine où La Mobilière occupe la position de leader, à savoir la réassurance de caisses de pension. Rattaché au Responsable de la Prévoyance Professionnelle, vous serez actif principalement dans la région des trois lacs, et vous serez en relation directe avec une clientèle constituée de professionnels et d'experts. Vous serez également en étroite collaboration d'affaires avec les intermédiaires ainsi que les agents généraux. Dans ce cadre, votre expérience professionnelle dans le domaine de l'assurance vie collective et votre bonne connaissance du réseau professionnel font de vous un acteur clé, vous permettant ainsi d'appréhender ce marché spécifique selon une approche d'excellence.

Votre fine connaissance du milieu économique régional, votre dynamisme ainsi que vos compétences techniques et commerciales vous permettront de développer votre portefeuille dans une perspective de croissance et de pérennité. Disposant d'une excellente capacité communicationnelle ainsi que d'une vision projetée sur le long terme, vous serez également en mesure d'apporter toute la dimension relationnelle nécessaire à la conduite de cette fonction, notamment dans un contexte de négociation. Dans le périmètre de votre mission, vous saurez apporter une véritable valeur ajoutée à vos clients au travers de votre personnalité autonome et votre approche solutions.

Nous vous proposons un poste à responsabilités, stimulant et motivant, dans un environnement de travail agréable ainsi que des prestations à la hauteur de vos compétences.

Nous vous invitons à nous transmettre votre dossier de candidature complet sous la référence **KAM05D**, par courriel à mb@equidem.ch ou par courrier à l'adresse du cabinet de Lausanne. Clôture de candidature au 25.03.2008. Nous vous garantissons une discrétion absolue.

018-533258/ROC



**Vuilliomnet Electricité SA, dont le siège principal se situe à Neuchâtel et dispose de succursales à Colombier, La Chaux-de-Fonds et Le Locle**

Désire engager au 1<sup>er</sup> juin 2008 ou à convenir un

## dessinateur électricien diplômé

**Vos tâches:**

- Traçage de plans par assistance DAO
- Préparation de dossiers d'exécution
- Avis, schémas électriques
- Suivi technique de petits chantiers
- Séances avec architectes et maîtres d'ouvrages
- Collaboration avec les techniciens

**Profil souhaité:**

- CFC de dessinateur électricien
- Connaissance des logiciels autocad et DAO
- Connaissance des programmes World et Excel
- Sens des responsabilités
- Capacité à s'intégrer dans la société
- Rigueur dans l'exécution des tâches confiées
- Intérêt pour les contacts avec la clientèle
- Sens aigu des relations humaines
- Permis de conduire

**Nous offrons:**

- Un poste intéressant et varié au sein d'une équipe jeune et dynamique
- Les avantages sociaux d'une entreprise moderne
- Un véhicule d'entreprise
- Un salaire adapté aux exigences du poste

Si vous remplissez ces conditions, transmettez votre dossier avec curriculum vitae, à l'adresse suivante: Vuilliomnet SA, case postale, 2002 Neuchâtel ou par E-Mail: info@vuilliomnet.ch

Traitement confidentiel assuré. 028-594340



**Manufacture Horlogère ValFleurier**  
«Les Artisans du Temps»

Sous l'impulsion de sa forte croissance, et afin de compléter ses équipes sur son site en pleine expansion de Buttes, au cœur du Val de Travers, la Manufacture ValFleurier recherche:

## Ingénieurs Département Indus pour les Ebauches, Garnissage et Rouage

**Profil requis:**

- Diplôme d'ingénieur ou titre équivalent.
- Connaissance de Pro-E et Pro-Manufacturing souhaité.
- Personne motivée qui aura comme tâche de définir les outillages, coordonner les informations entre les constructeurs et l'atelier et créer et rédiger les gammes opératoires.

**Nous vous offrons:**

- Un cadre de travail convivial dans une entreprise travaillant dans la haute horlogerie.
- Les prestations sociales d'un grand groupe ainsi qu'un restaurant d'entreprise

**Merci d'adresser vos offres à:**  
Manufacture Horlogère ValFleurier - Département des Ressources Humaines - 2115 Buttes - Suisse 028-592930

**Home médicalisé pour personnes âgées du littoral neuchâtelois**

cherche un(e)

## Aide de cuisine à 40%

**Sachant cuisiner**  
**Entrée en fonction: de suite ou à convenir**

Les personnes intéressées sont priées d'envoyer leurs offres à:  
H 028-593633, à Publicitas S.A., case postale 48, 1752 Villars-s/Glâne 1 028-593633

**Bar Le Byblos** 028-593789

recherche

## serveur/se à 100%

Avec expérience, 25-35 ans  
Ecrire à: Bonjo SA  
Bassin 4 - 2000 Neuchâtel

Vous cherchez un emploi?  
**www.aazemplois.ch**  
Vous cherchez un collaborateur?  
**Delémont - Moutier - Neuchâtel** 006-517788



**SOCIÉTÉ ÉLECTRIQUE DU VAL-DE-TRAVERS SA**

Pour nos secteurs «eau et épuration», nous sommes à la recherche d'un

## installateur sanitaire

dont l'activité principale est l'entretien et le développement des réseaux d'eau et l'exploitation des stations d'épuration.

**Profil désiré:**  
CFC d'installateur sanitaire  
Connaissances de la distribution d'eau et des dépannages électromécaniques et hydrauliques  
Sens pratique et goût du travail précis  
Esprit d'équipe et capacité de travailler de manière indépendante  
Disponibilité et entrentent  
Robuste constitution physique

**Entrée en fonction:** de suite ou à convenir  
**Délai de postulation:** jeudi 20 mars 2008

Renseignements complémentaires auprès de M. F. Montandon, directeur, ☎ 032 863 12 24

Les personnes intéressées sont priées d'adresser leur offre accompagnée des documents usuels à: SEVT SA, Direction, 2108 Couvet



**Manufacture Horlogère ValFleurier**  
«Les Artisans du Temps»

Sous l'impulsion de sa forte croissance, et afin de compléter ses équipes au cœur du Val-de-Travers, la Manufacture ValFleurier recherche :

## Responsable Horloger de Laboratoire

**Profil requis:**

- Technicien en construction horlogère ou Technicien en restauration.
- 5 ans d'expérience minimum dans l'horlogerie, connaissant les différents moyens d'assemblages ainsi que les méthodes de contrôle
- 2 ans en tant qu'Horloger de laboratoire
- Personne consciencieuse, organisée, sachant travailler en équipe

**Profil du poste:**

- Assemblage, analyse de prototype
- Réalisation de tests dans le but de valider les nouveaux produits (test aux chocs, vieillissement...)
- Validation des modifications sur les produits en cours de production
- Interaction entre le bureau technique et l'industrialisation (solutions aux problèmes techniques, améliorations, modifications)

**Nous vous offrons:**

- Un cadre de travail convivial dans une entreprise travaillant dans la haute horlogerie.
- Les prestations sociales d'un grand groupe ainsi qu'un restaurant d'entreprise

**Merci d'adresser vos offres à:**  
Manufacture Horlogère ValFleurier - Département des Ressources Humaines - 2115 Buttes - Suisse 028-592935

133-723248

Dans le cadre du développement de nos activités, nous recherchons

Pour notre département **Production**, au sein de l'atelier assemblage fournitures :

## Un régleur (f/m)

**Mission et responsabilités**  
chargé d'assurer le réglage de potences, type (Horia, Fleury, Walther...). Garantit le démarrage et le suivi des OF dans les critères qualitatifs.

**Profil idéal**  
Au bénéfice d'une formation mécanique et d'une bonne connaissance du milieu industriel.

Nous vous offrons les prestations sociales et tous les avantages du plus grand groupe horloger mondial.

Si vous êtes intéressé(e), nous vous invitons à faire part de vos motivations en adressant votre dossier de candidature à :

Votre dossier sera traité en toute confidentialité  
Il ne sera répondu qu'aux personnes correspondant au profil ci-dessus



**FRÉDÉRIC PIGUET SA**

Nous sommes leader dans la conception et la fabrication de mouvements horlogers haut de gamme

Nous vous offrons la possibilité de relever un défi professionnel dans lequel vos qualités et vos compétences, tant humaines que techniques, seront mises en valeur

Une société du **SWATCH GROUP**

**Frédéric Piguet S.A.**  
Département Ressources Humaines  
Rue G.-H. Piguet 17  
CH - 1347 Le Sentier

tél: 021 845 16 16  
line.roth@fredericpiguet.ch





Depuis plus de 150 ans nos collaborateurs ont développé et transmis, de génération en génération, un savoir-faire microtechnique unique dans l'art de l'esthétique, de la miniaturisation et de la précision.

Afin d'augmenter nos capacités dans le domaine de la montre mécanique, qui connaît un bel essor, nous recherchons pour notre site du Locle, des

## Faiseurs d'étampes (H/F)

### Votre mission :

- Réaliser des étampes horlogères
- Mettre au point des outils
- Entretien des étampes

### Votre profil :

- CFC de faiseurs d'étampes ou titre jugé équivalent
- Expérience confirmée dans les étampes

### Notre offre :

- Un emploi stable
- Des conditions intéressantes au sein d'une équipe dynamique
- Des prestations sociales dignes du plus grand groupe horloger dans un domaine majeur de l'horlogerie mécanique

**Il ne sera répondu qu'aux dossiers qui correspondent au profil ci-dessus.**

Si cette annonce vous intéresse, contactez-nous sans tarder en nous envoyant votre dossier complet à :

**NIVAROX-FAR SA**  
Département RH  
Av. du Collège 10  
2400 Le Locle

UNE SOCIÉTÉ DU **SWATCH GROUP**

133-723878/4x4plus

## Spécialiste de l'immobilier travaillant sur mandat (env. 60%)

Nous sommes une société immobilière renommée gérant un très vaste portefeuille de biens immobiliers dans toute la Suisse. Nous recherchons pour la Suisse romande

### un(e) responsable de mandats (h/f)

capable de gérer et d'assumer le controlling de la gestion des biens immobiliers qui lui seront confiés. Vous aurez pour principale tâche de vérifier les paramètres d'exploitation tels que les taux de location et de revenus locatifs. Vous devrez également transmettre des rapports détaillés à la direction.

Nous recherchons une personne expérimentée ayant fait ses preuves aussi bien dans le domaine immobilier que dans la gestion.

Vous êtes intéressé(e)? Nous attendons avec plaisir votre dossier de candidature.

Faire offre sous chiffre:

C 025-496652, à Publicitas SA, case postale 48, 1752 Villars-sur-Glâne 1.

025-496652/DOC

**SWICA se porte garante aujourd'hui et demain, de la sécurité de plus d'un million de personnes. SWICA s'engage également à plusieurs niveaux envers ses clients et à trouver de nouvelles solutions dans le domaine de la santé en Suisse. Nous aurions grand plaisir à accueillir de nouveaux collègues motivés et engagés.**

Pour traiter l'ensemble du territoire neuchâtelois, nous sommes à la recherche d'un(e):

## ASSUREUR CONSEIL FONCTION ÉVOLUTIVE

Vous avez une solide expérience du front de la vente et venez du secteur des assurances. Vous êtes déterminé à réussir et à acquérir une clientèle exigeante, de qualité et fidèle. Excellent négociateur, vous êtes flexible, mobile et passionné par votre métier. Ce poste vous offre de réelles perspectives d'avenir et d'évolution dans le domaine de l'assurance maladie et accidents. Nous vous proposons une rémunération attractive supérieure à la moyenne du marché. Nous mettons à votre disposition les instruments pour réussir à atteindre vos objectifs.

N'hésitez pas et soumettez-nous votre dossier complet avec CV et certificats à SWICA Organisation de santé, Service du personnel, Case postale, 1001 Lausanne ou contactez Patricia Nagy au 021 613 05 20.

**D'autres offres vous attendent sur**  
www.swica.ch

SANTÉ ET SÉCURITÉ



028-593851



LA CÔTE-AUX-FÉES - BUTTES - NEUCHÂTEL  
**Manufacture Horlogère ValFleurier**  
«Les Artisans du Temps»

Sous l'impulsion de sa forte croissance, et afin de compléter ses équipes sur son site en pleine expansion de Buttes, au cœur du Val-de-Travers, la Manufacture ValFleurier recherche:

## Des Mécaniciens Régleurs CNC au département ébauches

### Profil requis:

- CFC micro-mécanicien ou bac professionnel,
- Personne consciencieuse, sachant travailler en équipe, débutants acceptés.

### Nous vous offrons:

- Un cadre de travail convivial dans une entreprise travaillant dans la haute horlogerie.
- Les prestations sociales d'un grand groupe ainsi qu'un restaurant d'entreprise

028-592932

**Merci d'adresser vos offres à:**

**Manufacture Horlogère ValFleurier - Département des Ressources Humaines - 2115 Buttes - Suisse**

**BONNET**

BIJOUTIER - DEPUIS 1895

## Un (e) CREATEUR-DESIGNER de Bijoux

- Vous êtes diplômé d'une école d'art ou de design
- Vous avez une expérience de plusieurs années dans la bijouterie avec des connaissances de la réalisation technique
- Vous devez dessiner des esquisses à la main, réaliser des modelages et cires ainsi que des dessins sur Illustrator

### Nous offrons

- La possibilité d'exprimer votre créativité dans le cadre des nouvelles collections de bijoux
- Un poste intéressant en collaboration avec le développement produit

028-593635/DUO

Envoyer votre dossier de candidature complet à :

**Bijoux Bonnet SA**  
Place des Halles 8 / 2000 Neuchâtel  
Ou par mail à: [bonnetdesign@swissonline.ch](mailto:bonnetdesign@swissonline.ch)

Maîtrise fédérale  
Car Service  
Diesel Service

Nous cherchons  
**Mécanicien sur autos**

CFC, expérience, contact aisé, autonome, connaissance en électricité.  
Faire offre par écrit avec curriculum vitae ou sur rendez-vous.

**WINKLER SA**  
Numa-Droz 132  
2300 La Chaux-de-Fonds  
032 913 43 23/24

132-208679/DUO

**FORMATION**

Pour vos dons : CCP 60-19191-7

**ACTION DE CARÈME**

Dans le cadre du développement de nos activités, nous recherchons pour notre département **R & D** :

## Un Chef de projet (f/m)

**Mission et responsabilités**  
Chargé de la planification et de l'organisation du développement des nouveaux produits horlogers, vous orientez les choix technologiques dans une perspective de fiabilité, de pérennité et conduisez différents projets.

### Profil idéal

Au bénéfice d'une formation d'ingénieur HES ou de technicien ET dans le domaine horloger ou micromécanique (ou titre jugé équivalent), vous avez une solide expérience dans un poste similaire.

Dynamique et innovateur, vous êtes doté d'un bon esprit d'initiative et avez le sens de l'efficacité.

Habile négociateur, vous savez communiquer au sein d'une équipe de travail et savez vous adapter aux situations nouvelles.

Maîtrise des outils informatiques MS Office et Project.

Nous vous offrons les prestations sociales et tous les avantages du plus grand groupe horloger mondial et vous invitons à nous faire part de vos motivations en adressant votre dossier de candidature à :

Votre dossier sera traité en toute confidentialité  
Il ne sera répondu qu'aux personnes correspondant au profil ci-dessus



Nous sommes leader dans la conception et la fabrication de mouvements horlogers haut de gamme

Nous vous offrons la possibilité de relever un défi professionnel dans lequel vos qualités et vos compétences, tant humaines que techniques, seront mises en valeur

Une société du **SWATCH GROUP**

**Frédéric Piguet S.A.**  
Département Ressources Humaines  
Rue G.-H. Piguet 17  
CH - 1347 Le Sentier

tél: 021 845 16 16  
line.roth@fredericpiguet.ch



133-723250/DUO



**MARVIN**  
WATCH C° 1850

028-594298

**NINA RICCI**  
MONTRES

**Vous êtes un(e) passionné(e) d'horlogerie, vous aimez vous investir, vous appréciez la diversité, une petite structure d'envergure internationale vous attire ? Alors rejoignez-nous !**

Notre entreprise horlogère connaît une réelle expansion depuis 1999, à travers les montres Nina Ricci et le lancement récent de Marvin Watch C° 1850. Afin de poursuivre notre développement, nous souhaitons intégrer :

## UN(E) RESPONSABLE DÉVELOPPEMENT PRODUITS

### Votre mission :

Piloter et assurer le développement technique des produits horlogers de nos deux marques, pour cela :

- Participer activement aux côtés des chefs de projets création et marketing à la réflexion en matière de création et en prendre en charge l'élaboration dans son intégralité
- Identifier, sélectionner et gérer la relation avec les fournisseurs, tout au long du processus de développement
- Superviser le cycle de logistique - production de A à Z, et être le garant du respect des délais
- Gérer l'ensemble des achats de composants, aux côtés du Directeur Administratif et Financier
- Assurer le contrôle Qualité, en amont et en aval du cycle de production, en conformité avec les standards qualité Maison

### Votre profil :

- Une expérience de 5 années au minimum, dans une fonction de développement de produits horlogers
- Une excellente connaissance de l'environnement des fournisseurs
- Un sens du contact pour faire passer ses idées et un esprit d'équipe
- Une très bonne maîtrise de l'anglais

### Nous vous proposons :

- Un projet professionnel à moyen terme, en soutien de la croissance de nos marques
- Un environnement de travail qualitatif, motivant et dynamique
- Les valeurs humaines et l'exigence professionnelle nécessaire d'une entreprise de petite taille

Pour notre département export, nous souhaitons intégrer :

## UN(E) ASSISTANT(E) VENTES/EXPEDITIONS

### Votre mission :

Assurer le suivi d'une partie de notre service clientèle, sur nos deux marques, pour cela :

- Faire le suivi des commandes clients
- Gérer les expéditions (documents d'exportation/légalisations)
- Gérer et mettre à jour l'aspect commercial de notre système informatique de gestion (pro-concept)
- Organiser les voyages et visas de nos directeurs et de nos responsables de zones
- Participer activement à notre présence horlogère à Bâle

### Votre profil :

- Titulaire d'un CFC d'employé(e) de commerce ou titre équivalent avec première expérience à l'exportation
- Esprit d'équipe et contact aisé avec une clientèle multiculturelle
- Flexible, polyvalent(e) et proactif(ve)
- Bonne présentation
- Bonne connaissance en informatique (pro-concept un plus)
- Plusieurs langues (très bon niveau d'anglais indispensable)

### Nous vous proposons :

- Un projet professionnel à moyen terme, en soutien de la croissance de nos marques,
- Un environnement de travail qualitatif, motivant et dynamique
- Les valeurs humaines et l'exigence professionnelle nécessaire d'une entreprise de petite taille

Si vous souhaitez être un acteur de notre développement, merci de nous écrire à l'adresse suivante: Time Avenue SA, Le Château, CH-2028 Vaumarcus ou [www.recrutement@timeavenue.com](mailto:www.recrutement@timeavenue.com), en mentionnant la référence 032008-01 pour le poste de responsable développement produit et la référence 032008-01 pour celui d'assistant des ventes expéditions.

**GP**  
**GIRARD-PERREGAUX**  
WATCHES FOR THE FEW SINCE 1791

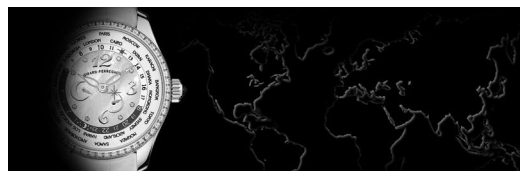

Rares sont les noms, au sein de l'élite de la «Haute Horlogerie» suisse, aussi riches d'histoire et d'évocations que Girard-Perregaux. Les activités de notre Maison remontent en effet à 1791, nous offrant ainsi plus de deux siècles d'héritage qui constituent le pilier de ce que nous sommes aujourd'hui.

Dans le cadre du développement de nos activités, nous souhaitons engager les profils suivants:

### Horlogers Rhabilleurs (h/f)

- Horlogers au montage de Tourbillons en Haute Horlogerie

- Horloger S.A.V.

- Horloger décoteur ou à l'assemblage de mouvements mécaniques et automatiques de la Marque

- CFC d'horloger ou diplôme équivalent
- Première expérience horlogère requise

### Responsable TO (h/f)

- Responsabilité du pré-montage des composants et d'une équipe d'environ 10 personnes; organisation du travail et soutien technique
- CFC en micromécanique ou formation d'horloger
- Expérience de la responsabilité d'équipe ou souhait d'y accéder

### Contrôleurs Qualité Mouvement (h/f)

- Création de gammes de contrôle dans le logiciel Quick Control Pro
- Contrôle des mouvements terminés: fonctions et réglages à l'aide du PC10
- Contacts réguliers avec les fournisseurs et les sous-traitants afin d'améliorer la qualité des mouvements
- Module de base en horlogerie
- Expérience dans la fonction nécessaire

### Contrôleurs Qualité Composants Mouvement (h/f)

- Création de gammes de contrôle dans le logiciel Quick Control Pro
- Contrôle des composants mouvements (dimensionnel, esthétique et fonctionnel)
- Contacts réguliers avec les fournisseurs et les sous-traitants afin d'améliorer la qualité des composants
- CFC en microtechnique ou diplôme équivalent
- Expérience dans la fonction nécessaire



Si vous avez l'ambition de contribuer activement au développement d'une manufacture horlogère de prestige et que vos compétences répondent aux exigences du poste, nous vous invitons à nous faire parvenir votre dossier complet à l'attention de:

Jean Bassard  
Responsable RH  
Girard-Perregaux  
Place Girardet 1  
CH - 2300 La Chaux-de-Fonds  
[jbassard@sowind.ch](mailto:jbassard@sowind.ch)

Girard-Perregaux SA, une société du Sowind Group



Pour notre Ingénierie Thermique à **Fribourg**, nous recherchons un(e)

## Ingénieur en mécanique spécialisé(e) en thermique

**Le Poste:** Dans cette fonction, vous concevez, planifiez et mettez en place des systèmes de production d'énergie pour des installations industrielles, des chaufferies et chauffage à distance et ceci à partir de combustibles tels que le bois, le gaz, le mazout ou l'électricité. Vous intégrez dans votre démarche non seulement le souci du moindre coût financier mais également la maîtrise de l'énergie et le respect des normes en vigueur. Vous collaborez étroitement avec les collectivités publiques, les promoteurs, les bureaux d'architectes et d'ingénieurs pour la réalisation des projets. Vous participez en outre au développement de l'activité «Contracting».

**Votre Profil:** Idéalement, vous êtes au bénéfice d'un diplôme HES d'ingénieur en mécanique option thermique ou d'une formation jugée équivalente. Une expérience confirmée de la gestion de projet dans les domaines de la production de chaleur, des couplages chaleur/force ainsi qu'une bonne connaissance du marché suisse romand sont des avantages considérables. De nature flexible, vous avez de la facilité dans les contacts et la négociation et vous intégrez rapidement dans un team existant. Vous êtes une personne disponible et résistante au stress, pour laquelle les défis sont source de motivation. De langue maternelle française ou allemande, vous avez de bonnes connaissances de l'autre langue. De par votre intérêt particulier pour le domaine de l'énergie, vous êtes capable de travailler de manière autonome et êtes apte à mener à bien plusieurs projets simultanément.

Des renseignements complémentaires peuvent être obtenus auprès de Monsieur Shahin Dabaghchian, Responsable Entité Ingénierie Thermique tél. 026 352 51 09).

Intéressé(e) ? Dans l'affirmative, nous nous réjouissons de recevoir votre appel ou votre dossier.

**Groupe E SA, Ressources Humaines,**  
à l'att. de Séverine Marmy, Bd de Pérolles 25, 1701 Fribourg  
severine.marmy@groupe-e.ch, www.groupe-e.ch

L'énergie d'en faire toujours plus. **groupe e**

017-853971



## Notre entreprise

A bâti sa réputation d'excellence dans la réalisation microtechnique grâce à une équipe de collaborateurs dynamique et motivée. MPS, en forte croissance, produit aujourd'hui des micro systèmes de haute précision destinés au domaine de l'horlogerie, du médical, de l'automation et de l'optique en s'appuyant sur les compétences micromécaniques issues du roulement miniature de précision. MPS est un partenaire privilégié d'entreprises leaders dans les domaines de pointe.

Afin de renforcer sa division microsphere® active dans l'horlogerie, nous recherchons :

## Un(e) Assistant(e) Product Manager à 60%

### Vos tâches et responsabilités principales :

- Suivi des dors clients
- Etablissement de la correspondance commerciale (offres, confirmations de commandes...)
- Elaboration de statistiques de ventes
- Gestion multi-projets (coordination client – département technique – fabrication)
- Organisation d'expositions, suivi des contacts
- Création et mise à jour du matériel de promotion

### Vous-même:

- Formation commerciale achevée
- Minimum 5 ans d'expérience dans un poste similaire
- La connaissance de la branche horlogère est un atout
- Maîtrise des outils informatiques usuels (Word, Excel, Powerpoint)
- Bonne maîtrise du français écrit
- Langues : Français, Allemand (ou suisse-allemand), anglais
- Intérêt pour la gestion administrative
- Sens de l'organisation
- Aisance dans la négociation, contact agréable
- Bonne présentation
- Personne indépendante, motivée et dynamique, sérieuse, flexible

### Nous vous offrons:

Des tâches passionnantes et exigeantes dans un environnement de haute technologie. D'agréables conditions de travail au sein d'une équipe efficace et qui possède un grand savoir-faire.

Si l'innovation, l'intérêt pour les produits de la haute horlogerie, la facilité de communiquer font partie de vos points forts, n'hésitez pas à nous soumettre votre candidature.

Nous vous remercions d'envoyer votre dossier à Mme Di Renzo ou par message électronique à marilena.direnzo@mpsag.com.

**MPS Micro Precision Systems AC**  
Chemin du Long-Champ 95  
PO Box 8361 - 2500 Bienne 8  
Tél. 032 344 43 00

**FAULHABER GROUP**  
We create motion

006-578528

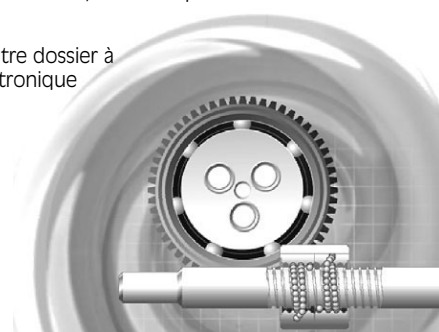

DEPUIS 160 ANS, OMEGA FAIT PARTIE DES PLUS GRANDS FABRICANTS DE MONTRES DE PRESTIGE DANS LE MONDE.



Afin de compléter notre équipe « **International Events** », nous recherchons un(e)

## Events Coordinator

**Vos activités :** Vous gérez et mettez à jour le plan mondial des événements OMEGA (programmes, budgets, reportages photos, etc.). Vous organisez, planifiez et assurez le suivi logistique des événements organisés par la marque. Vous accomplissez divers travaux administratifs.

**Votre profil :** de formation commerciale supérieure, vous êtes au bénéfice d'une première expérience professionnelle, idéalement dans un environnement similaire et international. De langue maternelle française,

une bonne maîtrise orale et écrite de l'anglais est indispensable (Advanced). Une excellente maîtrise des outils informatiques serait un avantage. Ce poste s'adresse à une personnalité ouverte et communicative, privilégiant le travail d'équipe et possédant un bon esprit de synthèse. Ordonné et structuré, vous accordez un soin particulier aux détails. Disponible et flexible, la satisfaction du client est votre objectif principal.

**Nous vous offrons:** une activité variée dans un environnement dynamique et international, des conditions sociales de premier ordre, ainsi que des possibilités de développement personnel et professionnel.

**Intéressé?** Merci d'adresser votre dossier de candidature complet à:

OMEGA SA  
Mme Gabriela Zulliger Budowski  
Human Resources Manager  
Rue Stämpfli 96  
2500 Bienne 4  
e-mail: recruitment@omega.ch

133-723978/4x4plus

A COMPANY OF THE SWATCH GROUP

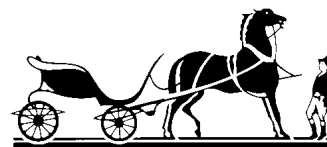

## LA MONTRE HERMES SA

La tradition horlogère d'Hermès remonte aux années vingt. Afin de perpétuer ce savoir-faire issu de la tradition et de l'amour du métier, nous recherchons:

### ► Des Horlogers(ères)

Pour l'assemblage de nos montres mécaniques et complications.

Passionné de belle horlogerie, vous cherchez à valoriser votre expérience dans un univers de produits de qualité auprès de clients exigeants.

A la fois professionnel, rigoureux et imaginatif, vous viendrez enrichir notre équipe de votre personnalité et de votre dynamisme.

### ► Des Contrôleurs(euses) qualifiés(ées)

Pour notre département Assurance Qualité, afin d'assurer le contrôle technique et esthétique de nos composants.

Nous demandons quelques années de pratique dans l'horlogerie, des connaissances méthode statistique, une bonne acuité visuelle, flexibilité, sens des relations et de la communication.

Les personnes intéressées sont priées d'adresser leur dossier de candidature complet, accompagné des documents usuels à:

LA MONTRE HERMES SA  
Ressources Humaines  
Case postale 960  
2501 BIENNE  
Ou par e-mail à: info@montre-hermes.ch

006-576809/4x4 plus

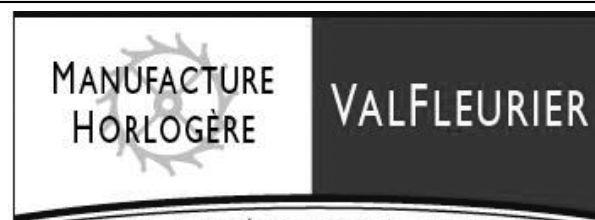

**Manufacture Horlogère ValFleurier**  
«Les Artisans du Temps»

Sous l'impulsion de sa forte croissance, et afin de compléter ses équipes sur son site en pleine expansion de Buttes, au cœur du Val-de-Travers, la Manufacture ValFleurier recherche:

## Un Mécanicien Régleur machine à fils au département érosion

### Profil requis:

- CFC micro-mécanicien,
- Personne consciencieuse, sachant travailler en équipe, débutants acceptés.

### Nous vous offrons:

- Un cadre de travail convivial dans une entreprise travaillant dans la haute horlogerie.
- Les prestations sociales d'un grand groupe ainsi qu'un restaurant d'entreprise

### Merci d'adresser vos offres à:

**Manufacture Horlogère ValFleurier - Département des Ressources Humaines - 2115 Buttes - Suisse**

028-594319



**ROLEX**

C'est au sein des ateliers modernes de la Manufacture des Montres ROLEX SA à Bienne que se crée, grâce à l'utilisation de technologies de pointe, le mouvement chronomètre mondialement connu de la montre Rolex.

Pour satisfaire les besoins de notre entreprise, nous recherchons un(e):

**Responsable Formation mécanique**

**Votre mission:**

- Assurer les activités de la formation mécanique de l'entreprise.
- Coordonner les formations mécaniques (formations professionnelles et développement des compétences mécaniques).
- Gérer et améliorer la qualité des formations.
- Développer les activités de la formation mécanique.
- Représenter l'entreprise dans des commissions liées avec la formation professionnelle.

**Votre profil:**

- Titulaire d'un CFC dans le domaine mécanique avec quelques années d'expérience.
- Formation complémentaire comme Technicien ET, la « Maîtrise fédérale en mécanique » ou formation jugée équivalente serait un atout.
- Expérience reconnue dans le cadre de la formation professionnelle.
- Excellentes compétences relationnelles et esprit d'équipe.
- Expérience dans la conduite du personnel.
- Personnalité avec un esprit positif et dynamique, sens de l'initiative.
- Personne autonome et structurée avec une forte conscience professionnelle.
- Bonnes connaissances en informatique générale et des outils bureautiques.
- Connaissances de la langue allemande serait un atout.

**Nos prestations:**

- D'excellentes conditions de travail ainsi que des prestations sociales de premier ordre.

Les personnes intéressées sont invitées à nous adresser leur offre de service, accompagnée des documents usuels à:

**MANUFACTURE DES MONTRES ROLEX SA**  
**Madame Silvia Voegeli**  
**Ressources Humaines**  
**Rue David Moning 9, Case postale**  
**2501 Bienne**  
**tél. 032 339 41 15**  
**silvia.voegeli-leu@rolex.com**

**ROLEX.COM**



**ROLEX**

C'est au sein des ateliers modernes de la Manufacture des Montres ROLEX SA à Bienne que se crée, grâce à l'utilisation de technologies de pointe, le mouvement chronomètre mondialement connu de la montre Rolex.

Pour satisfaire les besoins de notre entreprise, nous recherchons des:

**Mécaniciens(nes)**

**Votre mission:**

- Assurer de manière autonome la fabrication de composants horlogers par des opérations de découpage automatique, lavage et traitement thermique.
- Contrôler la qualité produite en autocontrôle.
- Garantir la maintenance 1er niveau du parc machine.

**Votre profil:**

- Titulaire d'un CFC de polymécanicien ou d'un CFC de mécapratricien ou d'une formation jugée équivalente.
- Expérience sur des presses manuelles d'étampage serait un atout.
- Expérience dans le travail de grande quantité.
- Autonome.
- Facilité d'intégration dans une petite équipe.

**Nos prestations:**

- D'excellentes conditions de travail ainsi que des prestations sociales de premier ordre.

Les personnes intéressées sont invitées à nous adresser leur offre de service, accompagnée des documents usuels à:

**MANUFACTURE DES MONTRES ROLEX SA**  
**Monsieur Emmanuel Oro**  
**Ressources Humaines**  
**Rue David Moning 9, Case postale**  
**2501 Bienne**  
**tél. 032 339 41 32**  
**emmanuel.oro@rolex.com**

**ROLEX.COM**

in good company **Baloise Bank SoBa**

**Spécialiste technique dans le domaine hypothécaire**  
 lieu de travail Bâle

**Votre domaine d'activité**

A ce poste exigeant de cadre, vous traitez toutes les questions financières d'un portefeuille existant de clients hypothécaires de Suisse romande et prenez des décisions dans votre domaine de compétences. De votre lieu de travail situé à Bâle, vous soutenez le conseiller à la clientèle de Lausanne en matière d'analyse des nouvelles demandes de prêts hypothécaires et êtes également responsable de leur traitement administratif. Dans le cadre de votre activité, vous travaillez étroitement avec les collaborateurs de l'organisation externe de la Baloise.

**Votre profil**

- formation commerciale de base
- expérience de plusieurs années des affaires de crédit d'une banque
- langue maternelle française, idéalement très bonne connaissance de l'allemand, italien apprécié
- autonomie, grande orientation clientèle
- esprit d'équipe, faculté d'adaptation et confiance en soi

Veillez transmettre votre dossier de candidature complet à Mme Petra Fässler Wälti, responsable du personnel.

**Baloise Bank SoBa, Schanzenstrasse 6, 4502 Soleure, petra.faessler\_waelti@baloise.ch, téléphone +41 32 626 05 70**  
**www.baloise.ch/Profession et carrière**

037-373147/4x4plus

Afin de renforcer notre équipe forte d'une dizaine de collaborateurs (trices), le bureau

**PHILIPPE LANGEL ARCHITECTE**

Créativité de rigueur

à La Chaux-de-Fonds et Colombier souhaite s'allier les compétences d'un

**architecte**

**EPF / HES ou formation jugée équivalente ou dessinateur en bâtiment**

Nous demandons :

- une parfaite maîtrise du DAO (2D/3D un +)
- un travail créatif et rigoureux en équipe
- de l'expérience dans l'établissement des soumissions et de la DT
- un esprit d'ouverture face aux nouvelles technologies constructives.

Nous offrons :

- un poste à responsabilités (H/F)
- un travail varié dans toutes catégories d'ouvrages pour des projets d'envergure
- une formation continue
- un cadre agréable et des outils modernes.

132-208730

Votre dossier complet de postulation est à envoyer :

**PHILIPPE LANGEL SA Architecte dipl. EPFL/SIA**  
**Rue de la Côte 5 - CH -2300 La Chaux-de-Fonds**

**PRECISTEP**

Miniature Stepper Motors

PRECISTEP SA est une société en plein essor qui développe, fabrique et commercialise des moteurs miniatures pas à pas pour le domaine médical, de l'instrumentation, de l'optique, de l'automatisation, de l'aérospatial et de la défense.

Afin de compléter notre équipe R&D, nous recherchons un/une

**Constructeur (100%)**

Nous espérons rencontrer une personne apportant un vécu professionnel (ou une formation professionnelle) original(e), qui nous montrera une ouverture nouvelle sur les sujets, aimant travailler en équipe et apte à prendre en main des projets de développements de nouveaux produits.

Vous maîtrisez SolidWorks (ou autre logiciel 3D) avec agilité et êtes disposé à partager vos connaissances spécifiques (comme par exemple les techniques de pièces injectées de précision) au sein du département.

Vous avez une bonne formation technique (ingénieur HES en microtechnique, technicien ET ou CFC de dessinateur en micromécanique avec expérience en construction, ou titre jugé équivalent) et jouissez d'une expérience professionnelle de quelques années.

Vous êtes structuré, méthodique, appliqué, créatif, et possédez le « 6<sup>ème</sup> sens » pratique de la construction raffinée ? Vous êtes jovial, curieux, innovant et enthousiaste ?

Avons-nous éveillé votre intérêt ? Dans ce cas, veuillez adresser votre dossier de candidature par courriel à Mme Sylvie Baio (sbaio@precistep.com) qui est à votre disposition (+41 32 910 60 50) pour toute information complémentaire.

**FAULHABER GROUP**  
*We create motion*

132-208736/2DUO

**Management - International**

**precip-dip**  
 www.precidip.com

Située à Delémont (Jura/Suisse), lauréate du prix de l'Entreprise Suisse romande 2006, PRECI-DIP SA compte près de 250 collaborateurs. Société leader à l'international dans la fabrication de composants électroniques (connecteurs) recrute dans le cadre du développement de ses activités un(e) Business Development Manager.

**BUSINESS DEVELOPMENT MANAGER (H/F)**  
**Responsable développement commercial**

**Vous avez pour mission** le développement commercial de notre portefeuille de clients existants (constructeurs télécoms internationaux) et prospectez de nouveaux marchés, orientés sur des produits et des applications de haute technologie, à l'international.

**Rattaché(e) au PDG**, vous vous positionnez comme une véritable référence technique et commerciale sur cette activité. Vous occupez un rôle central dans l'élaboration et la présentation d'offres commerciales complexes. En parallèle, vous définissez une gamme de produits cohérente avec les attentes du marché et établissez des partenariats avec les distributeurs (fournisseurs / revendeurs). Enfin, vous nouez des relations commerciales avec des partenaires OEMisateurs de nos solutions.

**De formation Ingénieur** (à dominante: mécanique et/ou micro - technique et/ou électronique) vous justifiez d'une expérience d'au moins 10 ans dans la vente de produits et ou services à fort contenu technologique, à l'international. Vous maîtrisez les cycles de ventes longs et complexes et le montage d'offres en équipe projet. Autonome, persévérant(e) et charismatique, vous parlez couramment l'anglais et idéalement l'allemand.

**Intéressé(e)?** Merci de postuler en adressant votre dossier de candidature (CV et lettre de motivation en indiquant votre rémunération actuelle) par e-mail à: **info@processmanagementselection.com** ou par courrier postal à l'adresse mentionnée ci-dessous. Composez le **+41 32 421 80 90** pour obtenir davantage d'informations.

Précisez la référence: **ah/Leader 0308** dans toute correspondance.

**process management selection**  
 Recrutement spécialisé  
 Case postale 257 - CH-2800 Delémont - Jura Suisse

**www.processmanagementselection.com**  
 PMS une division de Paul Cramatte SA

014-175700/4x4 plus



**Residenz Au Lac**  
daheim sein

Zwischen Bahnhof und Bielersee baut die Stiftung TRIX die Residenz Au Lac; ein Ort, wo sich ältere Menschen daheim fühlen sollen. Die Residenz, welche die ersten Bewohnerinnen und Bewohner im März 09 begrüßen wird, bietet 67 seniorengerechte Wohnungen und 50 Pflegeplätze mit einer innovativen Infrastruktur. Möchten Sie aktiv am Aufbau der Unternehmung mitarbeiten und künftig im Betrieb eine Schlüsselfunktion übernehmen?

Wir suchen per 1. August 2008 für den Aufbau und künftigen Betrieb der Residenz Au Lac eine/n

### Leiter/in Pflege und Betreuung (100%) als Mitglied der Geschäftsleitung

**Ihre Aufgaben:**  
Sie sind verantwortlich für die personelle, administrative und organisatorische Führung des Bereichs Pflege und Betreuung, für die Qualitätssicherung und -entwicklung sowie für die Sicherstellung einer individuellen und ressourcenorientierten Pflege. Die Abklärung bei Neuaufnahmen und die Kontakte zu den Angehörigen runden die vielseitige Tätigkeit ab. Sie führen interdisziplinäre Projekte und beteiligen sich aktiv an laufenden Entwicklungsprozessen. Gleichzeitig sind Sie für die Lernenden im Pflegebereich verantwortlich.

**Ihr Profil:**  
Sie bringen mehrjährige Führungserfahrung in einer ähnlichen Funktion sowie Erfahrung in der Langzeitpflege und im Bereich Projektleitung und Qualitätsmanagement mit. Sie absolvierten eine Pflegefachausbildung auf Tertiärstufe (AKP/ PsyKP/DN II, HF) sowie eine Weiterbildung im Führungsbereich. Ihre hohe Sozialkompetenz und Ihr Organisationstalent bringen Sie sowohl in der Personalführung als auch in der interdisziplinären Arbeit erfolgreich ein. Sie haben die Fähigkeit, mit Ihrem Team Ziele zu erreichen und eine positive Arbeitsatmosphäre zu gestalten. Als kommunikative und initiative Persönlichkeit überzeugen Sie mit einem gewinnenden und sicheren Auftreten.

**Unser Angebot:**  
Eine spannende Kaderfunktion mit viel Handlungsspielraum und die Möglichkeit, beim Aufbau einer neuen Unternehmung aktiv mitzuarbeiten, unternehmerische Mitverantwortung wahrzunehmen und das Pflegeteam aufzubauen. Sie können Ihre fachlichen und organisatorischen Fähigkeiten aber auch Ihre menschlichen Stärken umfassend einbringen. Wir bieten Ihnen zeitgemässe Anstellungsbedingungen und gute Sozialleistungen.

**Haben wir Ihr Interesse geweckt?**  
Bitte senden Sie uns Ihre vollständigen Bewerbungsunterlagen (Lebenslauf, Zeugnisse, Diplome) an: Residenz Au Lac, Direktion, Postfach, Aarbergstr. 54, 2501 Biel/Bienne.

**Residenz Au Lac**  
Aarbergstrasse 54 | Postfach | 2501 Biel-Bienne | www.residenz-au-lac.ch  
Tel. 032 328 29 30 | Fax 032 328 29 31 | info@residenz-au-lac.ch

006-577547



**ROLEX**

C'est au sein des ateliers modernes de la Manufacture des Montres ROLEX SA à Bienne que se crée, grâce à l'utilisation de technologies de pointe, le mouvement chronomètre mondialement connu de la montre Rolex.

Pour satisfaire les besoins de notre entreprise, nous recherchons un(e):

### Technicien qualité

**Votre mission:**

- Contrôle de fournitures d'horlogerie à tous les stades de production.
- Soutien aux commis et contrôleuses pour la décision d'utilisation.
- Soutien à la mise à jour des gammes de contrôle.
- Traitement des produits non-conformes.
- Gestion du catalogue des défauts.
- Participation à la réalisation de méthode de contrôle.
- Participation à l'élaboration de plan de surveillance.

**Votre profil:**

- Titulaire d'une formation technique.
- Expérience dans le domaine des fournitures d'horlogerie et le contrôle qualité.
- Certificat SAQ de contrôleur qualité (TQ1).
- Connaissance MSP un atout.
- Bonnes connaissances des procédés de mesure conventionnels.
- Connaissance de Word, Excel et SAP.
- Esprit d'analyse, de synthèse et capacité de décision.
- Esprit d'équipe et sens des relations.
- Méthodique, communicatif et motivé par l'amélioration.
- Bonne acuité visuelle.

**Nos prestations:**

- D'excellentes conditions de travail ainsi que des prestations sociales de premier ordre.

Les personnes intéressées sont invitées à nous adresser leur offre de service, accompagnée des documents usuels à:

**MANUFACTURE DES MONTRES ROLEX SA**  
Monsieur Emmanuel Oro  
Ressources Humaines  
Rue David Moning 9, Case postale  
2501 Bienne  
tél. 032 339 41 32  
emmanuel.oro@rolex.com

006-576993

**ROLEX.COM**



**ROLEX**

C'est au sein des ateliers modernes de la Manufacture des Montres ROLEX SA à Bienne que se crée, grâce à l'utilisation de technologies de pointe, le mouvement chronomètre mondialement connu de la montre Rolex.

Pour satisfaire les besoins de notre entreprise, nous recherchons un(e):

### Responsable Analyse Horlogère

**Votre mission:**

- Gestion et organisation de la compétence Analyse Horlogère au sein de la Manufacture (7 collaborateurs).
- Analyses des produits.
- Rédaction des rapports d'analyse.
- Participation active à la fiabilisation de nos produits en concertation avec les Managers Produits / Process.
- Suivi de plans d'action pour l'amélioration continue des produits.
- Contact permanent avec les différents services internes.

**Votre profil:**

- Ingénieur en micromécanique ou formation jugée équivalente.
- Expérience dans le domaine de l'industrie horlogère.
- Excellentes compétences relationnelles.
- Esprit d'analyse et de synthèse.

**Nos prestations:**

- D'excellentes conditions de travail ainsi que des prestations sociales de premier ordre.

Les personnes intéressées sont invitées à nous adresser leur offre de service, accompagnée des documents usuels à:

**MANUFACTURE DES MONTRES ROLEX SA**  
Madame Silvia Voegeli  
Ressources Humaines  
Rue David Moning 9, Case postale  
2501 Bienne  
tél. 032 339 41 15  
silvia.voegeli-leu@rolex.com

006-578448

**ROLEX.COM**



**JAEGER-LECOULTRE**

**Manufacture de référence de l'industrie horlogère dans les produits haut de gamme et en constante expansion, recherche pour assurer son grand développement :**

### Horlogers (H/F)

Pour développer et améliorer nos méthodes de fabrication existantes et accompagner le lancement de nouveaux produits.

**Vous serez chargé de :**

- l'assemblage
- l'achevage
- du réglage de nos mouvements

En étant garant de la qualité des produits.

**Votre profil :**

- titulaire d'un CFC ou équivalent
- excellentes connaissances des mouvements mécaniques
- sens de la rigueur et de l'organisation
- esprit d'équipe et sens de la communication

### Horlogers rhabilleurs (H/F)

Pour développer et améliorer nos méthodes de réparations et réglages.

**Vous serez chargé de :**

- la réparation et réglages de nos produits

Tout en garantissant une grande qualité auprès de nos clients.

**Votre profil :**

- titulaire d'un CFC ou équivalent
- Excellentes connaissances des mouvements mécanique
- Sens de la rigueur et de l'organisation
- Esprit d'équipe et sens de la communication

Nous vous invitons à rejoindre une entreprise dynamique avec les prestations et avantages d'un groupe international, ainsi qu'un cadre de travail stimulant et la formation technique orientée qualité.

**Nous nous réjouissons de recevoir vos offres complètes (lettre de motivation et CV) à l'adresse suivante :**  
**Manufacture Jaeger-LeCoultre, Branch of Richemont International S.A.**  
Rue de la Golisse 8 - 1347 Le Sentier  
recrutement@jaeger-lecoultre.com

**Pour en savoir plus sur notre Marque, visitez notre site :**  
[www.jaeger-lecoultre.com](http://www.jaeger-lecoultre.com)

128-705354



**ROLEX**

C'est au sein des ateliers modernes de la Manufacture des Montres ROLEX SA à Bienne que se crée, grâce à l'utilisation de technologies de pointe, le mouvement chronomètre mondialement connu de la montre Rolex.

Pour satisfaire les besoins de notre entreprise, nous recherchons un/e

### Spécialiste en ventilation et climatisation

**Votre mission :**

- Gestion et maintenance des installations de climatisation et ventilation.
- Organisation et suivi de prestataires externes et d'ouvriers.
- Contrôle, pilotage et mise en place du système de gestion technique.
- Participation à la permanence.

**Votre profil :**

- Spécialiste en technique du bâtiment (installations électriques, chauffage, ventilation, climatisation et installations sanitaires).
- Bonnes connaissances et expérience dans la réalisation de travaux de maintenance, coordination et soutien de prestataires externes.
- Connaissance des systèmes de gestion / programmation (Leicos).
- Bonnes connaissances informatiques (MS Office).
- Polyvalent, flexible et autonome.
- Esprit d'équipe et sens de prestation de service développés.
- De langue maternelle française ou allemande, vous possédez de bonnes connaissances de l'autre langue.

**Nos prestations :**

D'excellentes conditions de travail ainsi que des prestations sociales de premier ordre.

Les personnes intéressées sont invitées à nous adresser leurs offres de service, accompagnées des documents usuels à :

**MANUFACTURE DES MONTRES ROLEX SA**  
**Madame Sabine Brunner**  
**Ressources Humaines**  
**Rue David Moning 9, Case postale**  
**2501 Bienne**  
**tél. 032 339 42 39**  
**sabine.brunner@rolex.com**

006-578442

**ROLEX.COM**



**JAEGER-LECOULTRE**

Jaeger-LeCoultre, manufacture à l'avant-garde de la maîtrise horlogère, exprime créativité et dynamisme depuis 1833.

Référence incontournable de l'horlogerie suisse, nous recherchons, pour assurer notre fort développement :

### Un(-e) Agent Méthodes Montre

Votre mission consistera à analyser et à mettre en place de nouveaux processus, réaliser les analyses fonctionnelles dans les ateliers d'emboîtement, assurer le support technique à la production et résoudre les problèmes qualité. Vous participerez activement à l'industrialisation emboîtement des nouveaux modèles.

De formation Ingénieur microtechnique ou Technicien ET, vous justifiez un intérêt dans le domaine horloger, les postes de travail et dans l'organisation logistique de production. Personne de terrain, vous privilégiez l'esprit d'équipe et le dialogue. Vous possédez le sens de l'observation et de la synthèse. Vous avez par-dessus tout la passion du tout petit.

Nous vous offrons une formation continue, les avantages et prestations d'un grand groupe international, le dynamisme d'une entreprise à taille humaine et un réel potentiel d'évolution.

Merci d'adresser votre candidature complète (CV, lettre et photo) à :

**Manufacture Jaeger-LeCoultre,**  
**Branch of Richemont International S.A.,**  
**rue de la Golisse 8, CH 1347 Le Sentier.**  
**Toute offre incomplète ou ne correspondant pas aux critères ci-dessus ne sera pas traitée.**

128-705351

**DENTSPLY MAILLEFER**

196-209000

Leader mondial dans la fabrication et la commercialisation des instruments dentaires, faisant partie du groupe international Dentsply, notre entreprise est reconnue pour la qualité de ses produits, sa capacité à innover, sa croissance et ses valeurs résolument tournées vers le respect du patient et le développement de ses collaborateurs.

Nous occupons plus de 750 collaborateurs sur notre site de Ballaigues et cherchons à compléter nos équipes par le recrutement d'un(e) :

### Sales & Marketing Manager

POUR LE SECTEUR MEDICAL & INDUSTRIEL

Directement rattaché au Directeur Ventes & Marketing, vous aurez les responsabilités suivantes :

- Vous assurez la diffusion des produits fabriqués par Maillefer pour les secteurs médicaux (chirurgie) et Industriel (bijouterie).
- Vous rencontrez les clients pour promouvoir les ventes et vous vous engagez dans la prospection de clients potentiels.
- Vous représentez la société dans le cadre d'expositions, foires et conférences.
- Vous participez, conjointement avec le Directeur Ventes & Marketing au choix de la politique commerciale et marketing du département.
- Vous recherchez des informations concernant le marché et proposez des axes de développement.

**Profil requis :**

- Coursus dans le domaine technique complété par une formation continue dans la vente ou l'inverse.
- Expérience préalable réussie de 3 à 5 ans dans un poste similaire.
- Connaissances, idéalement, du domaine médical (instruments).
- Sens de l'organisation et esprit d'analyse et de résolution des problèmes.
- Excellent communicateur, capacité d'animation, créatif.
- Anglais et allemand courant. Le français et toute autre langue sont un atout.
- Utilisation aisée des outils MS Office.
- Disponible pour voyager fréquemment.

Vous avez le profil ? Travailler dans une société dynamique en pleine expansion vous séduit ? Envoyez votre dossier de candidature complet à l'attention de notre Responsable des Ressources Humaines, **Dentsply Maillefer Instruments, chemin du Verger 3, 1338 Ballaigues**, ou à l'adresse e-mail suivante : **HR@dentsply-ch.com**

**OSCILLOQUARTZ**

SWATCH GROUP ELECTRONIC SYSTEMS

Oscilloquartz SA est une société du Swatch Group, active depuis plus de 55 ans dans les équipements de synchronisation pour les réseaux de télécommunications.

Nous recherchons un(e)

### Directeur/-trice Qualité, Environnement & Sécurité

Dans ce poste à 100 %, membre du comité de direction, votre mission consiste à maintenir la conformité du système de gestion QES et celle du laboratoire d'étalonnage SCS-004. Vous analysez les rendements de fabrication, jugez du respect des procédures et de la qualité des produits finis et en-cours et proposez des actions correctives. Vous supervisez le secteur des tests systèmes.

**Votre profil :**

- Ingénieur ETS ou HES en électronique ou formation technique, formation complémentaire au niveau de la qualité
- Français parlé et écrit, très bonnes connaissances de l'anglais
- Autonomie, minutie, rigueur et entregent
- Expérience dans un poste similaire

ainsi qu'un(e)

### Ordonnanceur/-ceuse junior

Dans ce poste à 100 %, votre mission est d'approvisionner les modules électroniques au meilleur délai pour produire les systèmes selon les délais possibles ou demandés par la vente et le client.

**Votre profil :**

- CFC technique avec de bonnes connaissances commerciales ou CFC employé de commerce avec connaissances en électronique, 2-3 ans d'expérience dans l'ordonnancement
- Français parlé et écrit, bonnes connaissances d'anglais, allemand un atout
- Bonnes connaissances Office et GPAO
- Esprit d'analyse, dynamisme, rigueur, autonomie, gestion des priorités

Si vous êtes intéressé(e) et prêt(e) à relever le défi, vous pouvez envoyer votre dossier complet avec mention du poste à notre responsable RH :

**Valérie Naine**  
 Oscilloquartz SA, Rue des Brévards 16, 2002 Neuchâtel  
 Tél. 032 722 55 32 - Fax 032 722 55 02 - naine@oscilloquartz.com

UNE SOCIÉTÉ DU **SWATCH GROUP**

133-723877/DUO



028-594205

**AJ PERSONNEL CONTACTS**

Pour une fiduciaire à Neuchâtel,  
nous recherchons:

**Comptable expérimenté/e**

- Comme responsable du département de comptabilité et gestion des salaires et chef de mandats, vous serez en charge de la et du contrôle de la tenue de comptabilité et de salaires de divers clients basés en Suisse et à l'étranger
- Vous êtes idéalement titulaire du brevet fédéral de comptable ou d'un titre jugé équivalent tel que analyste financier, courtier en immeubles avec d'excellentes connaissances comptables ou agent fiduciaire avec brevet fédéral
- Vous disposez d'une expérience de quelques années en fiduciaire (gestion, tenue de comptabilité et de salaires, décomptes TVA, conseils financiers, établissement de plans financiers etc)
- Vous maîtrisez les outils informatiques, notamment de programmes comptables (connaissance d'Abacus serait un atout)
- Vous avez de bonnes connaissances de la gestion immobilière
- Agé/e idéalement de 35 à 45 ans, vous disposez d'aptitudes pour diriger une équipe de collaborateurs et appréciez gérer et développer des projets de manière autonome
- Vous avez de bonnes connaissances d'anglais (allemand: un atout)
- Vous avez de l'entregent, vous êtes à l'aise en public, avez de l'ambition

Si vous vous reconnaissez dans ce profil, n'hésitez pas à nous faire parvenir votre dossier qui sera traité en toute confidentialité.

Rue de l'Hôpital 11 • 2ème étage • 2001 Neuchâtel  
Tél. 032 / 721 11 64 • Fax 032 / 721 11 65  
E-mail info@ajpc.ch • www.ajpc.ch

Petite entreprise industrielle recherche un / une

**Employé(e)  
de commerce CFC  
à temps partiel**

avec expérience dans la gestion des commandes, des débiteurs et des salaires.  
De bonnes connaissances de l'allemand et des outils informatiques sont demandées.

**Faire offre avec CV, dossier et références à:**  
Musy électromécanique SA, Rue de la Côte 2,  
2013 Colombier.

028-594121

132-208553

La Direction des Affaires sociales met au concours pour le Service communal de l'action sociale, Office de l'aide sociale de la Ville de La Chaux-de-Fonds, le poste suivant:

**Assistant-e social-e  
à 50 %**

**Votre profil:**  
*Compétences professionnelles:*

- Diplôme d'assistant-e social-e ou titre jugé équivalent;
- Une expérience professionnelle dans le domaine social et/ou une formation de base commerciale ou administrative constitueraient un avantage.

*Compétences personnelles:*

- Sens du service public, facilités dans les contacts humains et l'accueil;
- Aptitude au travail en réseau.

**Traitement:**  
Selon la réglementation en usage et les prestations sociales de l'Administration communale de la Ville de La Chaux-de-Fonds.

**Entrée en fonction:** 1<sup>er</sup> mai 2008.

**Renseignements:** Des informations complémentaires peuvent être obtenues auprès de Mme Fabienne Cosandier, responsable du secteur de l'aide sociale, tél. 032 967 60 81.

Tous les postes mis au concours au sein de l'Administration communale sont ouverts indifféremment aux femmes et aux hommes.

Les candidat-e-s sont prié-e-s d'adresser leur lettre de motivation manuscrite, accompagnée des documents usuels, jusqu'au **7 avril 2008**, au Service des ressources humaines, Rue de la Serre 23, 2300 La Chaux-de-Fonds.

La Chaux-de-Fonds,  
le 4 mars 2008

**VILLE DE LA CHAUX-DE-FONDS**



Notre entreprise située à **Tramelan** (Jura bernois), spécialisée dans le développement et la fabrication de **cadrons de montre haut de gamme** (complication, or, joaillerie) recherche dans le cadre de son expansion, un

**OPERATEUR-REGLEUR  
CNC (h/f)**

**Missions :**

- Réaliser les mises en train des CNC
- Réaliser les posages
- Modifier les programmes

**Profil :**

- Titulaire d'un CFC de mécanicien de précision ou polymécanicien ou titre équivalent
- Maîtriser la programmation en langage ISO
- Expériences des commandes numériques (Fanuc, etc...)
- Expérience dans un poste similaire

Les candidat(e)s intéressé(e)s présentant les qualifications requises sont invités à soumettre leur dossier complet (lettre de motivation, CV et photo) à :

006-578717/4x4plus

**ArteCad SA, Rue de la Gare 7, 2720 Tramelan**

Le syndicat Unia, région Neuchâtel met au concours un poste à plein temps de

**Secrétaire  
syndical(e)**



**Il(elle) sera principalement basé à La Chaux-de-Fonds.**

Les tâches du poste sont notamment:

- La promotion du syndicat et le recrutement des membres.
- La création et le soutien de réseaux de militants.
- L'animation, la formation de ces réseaux.
- Assumer les permanences syndicales.
- Assurer le suivi des dossiers individuels et collectifs.

Pour ce poste exigeant, nous demandons:

- Personnalité dynamique, constructive et motivée.
- Engagement et adhésion aux valeurs défendues par Unia
- Capacité indispensable à développer les réseaux militants par ses qualités d'écoute et de conviction.
- Disposition à apprendre en autodidacte, sens de l'organisation, autonomie et endurance.
- Grande disponibilité et flexibilité.
- Etre en possession d'un permis de conduire.
- Capacité à s'exprimer en public et à rédiger sans faute en français.
- Bonne connaissance des outils informatiques (Word et Excel).

Les expériences ou connaissances suivantes seraient un atout:

- Expérience militante dans une entreprise, un syndicat ou une association.
- Connaissances du droit du travail.
- Connaissance d'une langue de l'immigration.

Faire offre écrite jusqu'au **15 mars 2008**, adressée à:  
**Unia Région Neuchâtel, Eric Thévenaz, secrétaire régional, Avenue Léopold-Robert 67, case postale 2301 La Chaux-de-Fonds.**

132-204245/DUO



Entreprise leader sur le marché des composants horlogers de précision, nous recherchons pour faire face au développement de nos activités, plusieurs

**Décolleteurs MET**

sur machines à commande numérique. De préférence au bénéfice d'un CFC, vous êtes apte à réaliser des mises en train complètes, y compris la programmation de nouveaux produits. Vous serez affecté à la réalisation de nos produits horlogers sur les différentes machines de notre parc: DECO, autres TORNOS CN, ESCO CN, STAR, etc.

Nous vous offrons des conditions de travail modernes dans un cadre performant.

Les candidatures, accompagnées des documents usuels sont à adresser à:

PIBOR ISO S.A.  
Direction des ressources humaines  
CH-2855 Glovelier  
www.pibor.ch

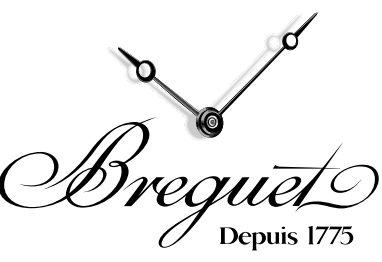

Depuis 1775

Depuis 1775 Breguet symbolise la tradition, l'innovation, la qualité, la beauté, ainsi que l'art et la culture Européenne.

Nous souhaitons partager notre passion pour l'assemblage de nos prestigieuses montres, tel que la Tradition Tourbillon à fusée, les Classiques à échappements et spiraux silicium, les Doubles Tourbillons, la Montre de Marie-Antoinette et d'autres nouvelles complications et technologies. Nous recherchons pour **un atelier situé dans les Montagnes Neuchâteloises et pour notre Manufacture à L'Orient:**

**Horlogers Complications**

**Nous attendons:**

- Mise en fonction et assemblage de mouvements complexes
- Mise en marche et réglage de mouvements à tourbillon
- Acquisition et développement de compétence

**Vos activités:**

- CFC d'horloger-rhabilleur avec expérience ou technicien horloger
- Expérience dans l'assemblage de mouvements horlogers compliqués
- Personnalité constructive souhaitant s'intégrer dans une entreprise à long terme
- Autonome avec esprit d'analyse

**Nous offrons:**

- Poste de travail stimulant au sein d'ateliers à taille humaine
- Accès à des produits manufacturés prestigieux
- Formation continue
- Les avantages et prestations sociales d'une Manufacture faisant partie du groupe leader mondial de l'horlogerie (Swatch Group)
- Environnement de vie et de travail agréable (www.myvalleedejoux.ch)

Nous attendons votre candidature complète accompagnée des documents d'usage à l'adresse suivante

**Montres Breguet SA**  
**Ressources Humaines**  
**CH-1344 L'Abbaye**

[br@breguet.ch](mailto:br@breguet.ch)  
[www.breguet.ch](http://www.breguet.ch)

UNE SOCIETE DU 

128-705522/4v4 plus

**MECAPLEX**  
SWITZERLAND

MECAPLEX est une entreprise renommée de sous-traitance pour l'industrie aéronautique et de la machine. Grâce à la qualité de nos produits et à la proximité de nos clients nous sommes bien positionnés dans nos marchés-cible. Pour notre division Tôlerie industrielle nous sommes à la recherche pour entrée de suite ou à convenir d'un/e

**Dessinateur industriel / Constructeur h / f**

**Les tâches principales de ce poste sont:**

- Etablissement de dessins/visualisations de vues d'ensembles ainsi que des détails constructifs, mise à jour des listes de pièces/nomenclatures, déroulement pour mise en production et documentation.
- Coordination et encadrement techniques, y compris modifications techniques, tenant compte de facteurs économiques tels qu'optimisation des coûts, gérer l'interface et assurer le suivi des modifications.
- Participation aux nouveaux développements, traitement de projets partiels.
- Une fois la phase d'introduction terminée, réalisation autonome de petits projets.

Nous nous adressons à une personne au bénéfice d'un CFC de dessinateur (de machines) ou de constructeur (de préférence en mécanique). Vous aimez travailler de façon autonome et êtes flexible et créatif. Grâce à vos connaissances d'un logiciel de CAO 3D vous vous familiarisez facilement à notre système SolidEdge. Bonnes connaissances du français et de l'allemand souhaitées.

Nous vous offrons un poste varié dans un environnement dynamique ainsi que des conditions d'engagement attractives.

Notre Chef Construction, M. Patrik Lochmann, se tient volontiers à votre disposition pour de plus amples renseignements à ce sujet, tél. direct: 032 644 22 69.

Cette offre vous intéresse? Nous nous réjouissons de recevoir votre dossier de candidature soit par courrier à l'attention de Mme Corinne Leuenberger, Département du Personnel, soit par e-mail à [c.leuenberger@mecaplex.ch](mailto:c.leuenberger@mecaplex.ch)

**MECAPLEX SA** - Route de Soleure 138 - **2540 Grenchen**  
Tel. 032 644 22 11 - [www.mecaplex.ch](http://www.mecaplex.ch)

037-373697

## MAFFIOLI EMPLOIS & Cie

### POSTES FIXES

– **Opérateur ou opératrice de prod. en salle blanche**

(horaire normal, bon salaire)

– **Technicien de maintenance**

– **Mécanicien - monteur**

### POSTES TEMPORAIRES

– **Opératrice en salle blanche**

(horaire 2x8 – utilisation brucelles)

– **Aide mécanicien**

– **Câbleur de machines**

**Dominique Bréa et Arnaud Lang**

attendent votre dossier qui sera traité en toute confidentialité

032 720 20 33 dominique.brea@maffioli.ch

032 720 20 35 arnaud.lang@maffioli.ch

MAFFIOLI EMPLOIS & Cie

Grand-Rue 6

2000 Neuchâtel

## BONNET DESIGN STUDIO

Nous créons des produits en horlogerie, bijouterie, joaillerie. Afin de renforcer notre Team « Design et Développement », nous cherchons:

### Un(e) DESIGNER-MONTRE

#### Votre profil

- Expérience de plusieurs années dans le design horloger vous ouvre la porte d'un nouveau challenge
- Capacité créative selon les tendances
- Maîtrise des dessins sur les programmes Illustrator et 3D Solidworks qui vous permettent de construire des boîtes et des bracelets de montre
- Connaissances de la langue Anglaise serait un atout

#### Nous offrons

- Un poste intéressant avec possibilité de valoriser vos qualités personnelles
- Un horaire flexible au sein d'une petite équipe
- Des prestations en relation avec le poste

Envoyez votre dossier de candidature complet à :

**BONNET DESIGN STUDIO SA**  
Rue des Tilleuls 2 / 2301 La Chaux-de-Fond  
Ou par mail à : bonnetdesign@swissonline.ch

132-208495/4x4plus

Couple propriétaire et gérant d'un **home non médicalisé pour personnes âgées**

(reconnu par le Département vaudois de la Santé publique)

cherche à **confier «ses» résidents**

et à **remettre son établissement** de 18 lits à

### COUPLE ENTREPRENANT

prêt, par ses compétences en **santé** et en **gestion**, à favoriser une prise en charge chaleureuse et à assurer le fonctionnement optimal de cette entité familiale, selon les exigences posées par l'Etat.

Êtes-vous ce **binôme responsable**, qui avez envie de conjuguer engagement et polyvalence, valeurs et style de vie dans l'environnement préservé qu'est la **Vallée de Joux**?

Nous attendons avec intérêt de connaître vos **motivations** et vos **ressources** (humaines et financières) pour poursuivre la mission de ce home indépendant.

Vos offres, adressées à notre Centre, seront examinées en toute discrétion.

**CENTRE DUPONT S.A.**  
PSYCHOLOGUES & CONSEILS  
EN RESSOURCES HUMAINES ET ORIENTATION PROFESSIONNELLE  
Avenue des Baumes 4  
CH-1814 LA TOUR-DE-PEILZ  
www.centre-dupont.ch  
156-777179/DUO



**ANALYSES ET DIAGNOSTICS MEDICAUX**  
www.admed-ne.ch

Institution de droit privé d'intérêt public employant 55 collaborateurs, le Département ADMED Laboratoires effectue les analyses médicales (chimie clinique, hématologie, immuno-hématologie) en faveur des services soignants de l'Hôpital neuchâtelois, des institutions externes et des cabinets médicaux du canton de Neuchâtel.

Nous recherchons pour le 1<sup>er</sup> juin 2008 ou date à convenir un(e)

#### Technicien(ne) en analyses biomédicales à 100%

#### Nous demandons :

- Diplôme de technicien(ne) en analyses biomédicales CRS
- Aptitude à effectuer des horaires irréguliers (nuits, week-end, jours fériés).

#### Nous offrons :

- Une ambiance de travail agréable
- Des outils de travail modernes
- Plan de formation continue
- Le lieu de travail peut être, selon les besoins:
  - Site de Pourtalès (Neuchâtel)
  - Site de La Chaux-de-Fonds

Les candidatures accompagnées des documents usuels doivent être envoyées à :

**Mme V. Viette, directrice ADMED Laboratoires**  
Site de La Chaux-de-Fonds,  
Chasseral 20,  
2300 La Chaux-de-Fonds  
Chaque dossier sera traité confidentiellement

132-208735/4x4plus

République et Canton de **Neuchâtel**

**Département de l'éducation, de la culture et des sports**

### CONSERVATOIRE DE MUSIQUE NEUCHÂTELOIS MISE AU CONCOURS

Le Conservatoire de musique neuchâtelois offre  
AU SEIN DE SA SECTION NON-PROFESSIONNELLE  
(ÉCOLE DE MUSIQUE)

- 1 poste de **PROFESSEUR DE BATTERIE JAZZ**  
(poste à temps partiel, sites de Neuchâtel et de La Chaux-de-Fonds)
- 1 poste de **PROFESSEUR DE VIOLON JAZZ**  
(poste à temps partiel, sites de Neuchâtel et de La Chaux-de-Fonds)
- 1 poste de **PROFESSEUR DE TROMPETTE JAZZ**  
(poste à temps partiel, sites de Neuchâtel et de La Chaux-de-Fonds)
- 1 poste de **PROFESSEUR DE THÉORIE JAZZ**  
(poste à temps partiel, sites de Neuchâtel et de La Chaux-de-Fonds)
- 1 poste de **PROFESSEUR D'ACCORDÉON**  
(poste à temps partiel, sites de Neuchâtel et de La Chaux-de-Fonds)

Les personnes intéressées aux postes précités doivent être en possession d'un diplôme d'enseignement et justifier d'une pratique pédagogique de quelques années.

**TRAITEMENTS ET OBLIGATIONS:** légaux

**ENTRÉE EN FONCTION:** 25 août 2008.

Pour tout renseignement, s'adresser à M. François Hotz, directeur, Conservatoire de musique neuchâtelois, Avenue Léopold-Robert 34, 2300 La Chaux-de-Fonds, tél. 032 889 69 12, Clos-Brochet 30, 2007 Neuchâtel, tél. 032 725 20 53, francois.hotz@ne.ch, ou M. Olivier Nussbaum, Chargé de mission, resp. du département jazz, Conservatoire de musique neuchâtelois, Avenue Léopold-Robert 34, 2300 La Chaux-de-Fonds, tél. 032 889 69 12, 079 458 29 90, olivier.nussbaum@ne.ch.

Les places mises au concours dans l'administration cantonale sont ouvertes indifféremment aux femmes et aux hommes.

Les offres de service manuscrites, accompagnées d'un curriculum vitae, ainsi que des copies de diplômes et certificats, doivent être adressées au Service des Affaires Culturelles, Château, 2001 Neuchâtel, jusqu'au 28 mars 2008 au plus tard.

028-593887

Bureau d'architecture de la région du Jura nord cherche pour renforcer son équipe:

### Un(e) architecte HES et/ou un(e) dessinateur(trice) en bâtiment

Maîtrise parfaite des outils informatiques y compris dessin sur DAO.

Entrée en fonction tout de suite ou à convenir.

Ecrire, avec les documents usuels, sous chiffres L 014-175294, à Publicitas S.A., case postale 48, 1752 Villars-sur-Glâne 1.

Discrétion assurée.

014-175294/4x4 plus

## BATISEC

Av. de la Gare 1  
Fax 032 722 16 39

2000 Neuchâtel  
www.batisec.ch

Tél. 032 722 16 30  
E-Mail info@batisec.ch

028-593868

BATISEC est la solution de branche nationale pour la sécurité au travail et la protection de la santé dont le siège est à Neuchâtel. Nous gérons dans toutes les langues nationales des concepts de sécurité ainsi que des cours de sécurité dans la technique du bâtiment. Nous recherchons:

### Un(e) employé(e) de commerce 60% En tant que responsable Romandie

- **Vos tâches:** Conseils aux membres de la Romandie, organisation des cours, correspondance française, traductions allemand-français, gestion des dossiers, travail administratif.
- **Vos capacités:** Langue maternelle française avec d'excellentes connaissances de la langue allemande, CFC d'employé(e) de commerce, maîtrise des outils informatiques (Word, Excel, PowerPoint), grand sens de l'organisation, des facilités de contacts.
- **Entrée en fonction:** 1<sup>er</sup> mai 2008 ou date à convenir

Veillez svpl. envoyer vos dossiers de candidature complets (CV, photo, certificats) à : BATISEC, Madame A. Signer, Av. de la Gare 1, 2000 Neuchâtel. Pour toutes informations complémentaires Madame Signer se tient volontiers à votre disposition au 032 722 16 30.



028-593918/DUO

**Vos compétences, un atout précieux pour nous !**

Forte de 3500 employés, la Société Coopérative Migros Neuchâtel-Fribourg, au service de la clientèle depuis des décennies, offre des opportunités professionnelles à celles et ceux qui sont désireux d'évoluer et de partager leurs idées et leur motivation.

Nous recherchons pour notre service "Construction & Technique"

### Un(e) technicien(ne) de maintenance pour la région de Fribourg à 41h/semaine

- Tâches principales :**
- réaliser l'entretien et les dépannages des installations techniques des magasins,
  - assurer le bon fonctionnement, la sécurité et la pérennité des installations par la réalisation d'une maintenance préventive,
  - participer au service de surveillance,
  - horaires irréguliers.

- Profil souhaité :**
- titulaire d'un **CFC de mécanicien-électricien ou électricien**,
  - expérience réussie dans le secteur de l'entretien et de la maintenance des installations techniques du bâtiment (cvcse)
  - bonnes connaissances de la régulation des installations techniques du bâtiment,
  - esprit d'initiative,
  - polyvalence et indépendance,
  - sens de l'organisation,
  - maîtrise des outils informatiques usuels,
  - âge idéal : entre 25 et 40 ans

**Entrée en service :** à convenir

- Nous offrons :**
- travail à temps complet
  - 5 semaines de vacances
  - nombreux avantages sociaux

**Lieu de travail :** Centre commercial d'Avry

Nous avons éveillé votre intérêt, votre profil correspond à nos attentes? Alors envoyez sans tarder votre offre de services, **par écrit**, accompagnée des documents usuels, **jusqu'au mardi 25 mars 2008** au plus tard, à l'adresse suivante :

**Société Coopérative Migros Neuchâtel-Fribourg**  
Service du personnel  
A l'att. de M. Fava  
Case postale 256  
CH-2074 Marin

Nous vous assurons une discrétion absolue.



Société coopérative Migros Neuchâtel-Fribourg

**MIGROS**



128-705353  
Jaeger-LeCoultre, manufacture à l'avant-garde de la maîtrise horlogère, exprime créativité et dynamisme depuis 1833.

Référence incontournable de l'horlogerie suisse, nous recherchons, pour assurer notre fort développement :

### Un Dessinateur Mouvements

Rattaché au Bureau Technique mouvement, votre mission principale est l'élaboration et la maintenance des dossiers de plans de nos mouvements sur logiciel Pro Engineer.

Vous travaillez en étroite collaboration avec les constructeurs et plus généralement avec les secteurs Qualité, Méthodes et Production.

De formation CFC dessinateur microtechnique ou équivalent, vous maîtrisez le travail sur CAO.

Rigoureux, organisé et autonome, vos capacités d'analyse et relationnelles vous permettront d'intégrer rapidement le poste.

Age souhaité 25/35 ans.

Nous vous offrons une formation continue, les avantages et prestations d'un grand groupe international, le dynamisme d'une entreprise à taille humaine et un réel potentiel d'évolution.

Merci d'adresser votre candidature complète (CV, lettre et photo) à :  
**Manufacture Jaeger-LeCoultre, Branch of Richemont International S.A., rue de la Golisse 8, CH 1347 Le Sentier. Toute offre incomplète ou ne correspondant pas aux critères ci-dessus ne sera pas traitée.**

**Le Home médicalisé Les Arbres à La Chaux-de-Fonds cherche**

## infirmiers(ières) infirmiers(ières)- assistant(e)s

**Nous offrons:**

- Travail intéressant et varié auprès des personnes âgées dans un cadre agréable.
- Possibilité de formation continue.
- Conditions de travail et salaire selon la CCT Santé 21.

**Date d'entrée en fonction:** à convenir.

**Les postulations manuscrites avec curriculum vitae, copies de diplômes, certificats et références sont à adresser à M<sup>me</sup> Marie-Claude Moser Corciulo, infirmière-chef, Home Les Arbres, Prévoyance 72, case postale 3149, 2303 La Chaux-de-Fonds.**

132-208677



## ARTISIA SA

Jeune entreprise horlogère en pleine expansion, cherche tout de suite

### Horlogers(ères)

**Votre mission:**

- Assemblage et réglage de mouvements mécaniques.

**Votre profil:**

- Titulaire d'un CFC d'horloger(ère) ou équivalent.
- Bonne connaissance des mouvements mécaniques haut de gamme et chronographe souhaitée.

### Opérateurs(trices)

**Votre mission:**

- Travaux d'assemblage de composants et de mouvements mécaniques.

**Votre profil:**

- Expérience en horlogerie.
- Habileté manuelle et bonne acuité visuelle indispensables.

Les personnes intéressées sont invitées à nous adresser leur dossier de candidature complet à:

**ARTISIA SA**

Rue du Collège 85, 2300 La Chaux-de-Fonds

## Home médicalisé BELLEVUE

**2525 Le Landeron recherche**

### 1 infirmière et 1 aide-soignante

**Nous demandons**

**pour le poste d'infirmière:**

- diplôme reconnu d'infirmière,
- sensibilité aux besoins de la personne âgée,
- autonomie dans le travail,
- sens des responsabilités d'équipe,
- sens de l'organisation,
- aptitude à seconder l'infirmière-chef,
- expérience de 3 ans minimum,
- maîtrise de la langue française,
- bonnes connaissances en bureautique.

**Pour le poste d'aide-soignante:**

- certificat d'aide-soignante ou ASSC,
- intérêt aux besoins de la personne âgée,
- goût du travail d'équipe.

**Nous offrons:**

- soutien d'une équipe dynamique et motivée pour le bien de 38 pensionnaires,
- diversité d'une petite structure,
- conditions de travail de la CCT Santé21,
- date d'entrée à convenir pour les 2 postes.

**Les offres avec curriculum vitae et copies usuelles sont à adresser à la direction du Home Bellevue, rte de La Neuveville 35 2525 Le Landeron**

028-594226



**Hader**  
We make orthopedic surgery safer

**LIENGME**  
A subsidiary of Hader

Entreprise suisse dynamique et innovante de 120 personnes, spécialisée dans le design, la conception et la production de produits de haute qualité dans les domaines dentaire, médical et microtechnique, recherche:

### Metteur(s) en train Senior pour machine à poupée fixe et poupée mobile

**Vos tâches:**

- Programmation
- Mise en train
- Suivi de production sur machines
- Contrôle en cours de fabrication

**Votre profil:**

- Capable de gérer une équipe et les priorités en agissant de façon proactive et prévoyante
- Capable de travailler de manière autonome sur machines Myano, Okuma, Citizen, Star et Tornos
- Expérience dans le domaine médical et/ou horloger
- Excellent organisateur et communicateur
- Travail: la journée ou en équipe 2x8

### Décolleur(s)

**Vos tâches:**

- Programmation
- Mise en train
- Suivi de production sur machines
- Contrôle en cours de fabrication

**Votre profil:**

- Décolleur CNC expérimenté sur machines à poupée fixe et poupée mobile
- Connaissance de la programmation sur commande Fanuc
- Capable de travailler de manière autonome sur des machines telles que Myano, Okuma, Citizen, Star et Tornos
- Expérience dans le domaine médical et/ou horloger
- Travail: la journée ou en équipe 2x8

### Mécanicien(s)-outilleur(s)

**Vos tâches:**

- Responsabilité de la gestion de l'outillage des départements décolletage et fraisage
- Réalisation d'outils de coupe sur mesure
- Pré-réglage des outils
- Participation aux analyses SMED
- Montage et ajustage d'outils orthopédiques

**Votre profil:**

- Mécanicien expérimenté en mécanique conventionnelle
- Connaissance des machines à érosion Charmilles
- Capable de travailler de manière autonome
- Expérience dans le domaine médical

132-208761

Nous nous réjouissons de recevoir votre offre écrite à l'attention des ressources humaines: **Hader SA, Rue Jardinière 153, 2300 La Chaux-de-Fonds** ou par e-mail à l'adresse: [hr@hader-swiss.com](mailto:hr@hader-swiss.com)

[www.hader-swiss.com](http://www.hader-swiss.com)

AN ORSEUS COMPANY



Nous recherchons pour entrée en fonction le 1er avril 2008

### un/une employé(e) de commerce avec CFC

ou titre équivalent, pour un poste de secrétaire à 70 - 80%. Vous serez chargé de la gestion du secrétariat, de l'accueil et de travaux administratifs. Vous serez appelé à travailler les week-ends et jours fériés.

**Profil souhaité:**

- Connaissance informatique et bureautique;
- Langue allemand - français ou français - allemand;
- Flexible dans les horaires;
- Connaissance du golf serait un atout.

Des renseignements complémentaires peuvent être obtenus auprès du secrétariat du Golf Club Les Bois. Veuillez nous faire parvenir votre dossier complet par courrier ou e-mail à l'adresse suivante **jusqu'au 18 mars 2008:**  
**Golf Club Les Bois, Les Mûrs, 2336 Les Bois**  
**Tél. 032 961 10 03, info@golflesbois.ch**

132-208758/4x4 plus

Nous recherchons pour notre siège régional de Saint-Blaise une

### Téléphoniste – Réceptionniste

**Profil souhaité :**

- Nationalité suisse, permis C, B ou G
- Age (25-30 ans), dynamique, créative
- Autonome, organisée
- Maîtrise des outils informatiques usuels
- Langue maternelle française

**Tâches à effectuer:**

- Gestion du courrier et de l'accueil
- Gestion de la centrale téléphonique
- Différentes activités administratives

Envoyez-nous votre dossier complet avec photo à :

**OVB (Suisse) SA**  
A l'att. de M. J.-P Follonier  
Rte de Soleure 12, 2072 Saint-Blaise  
Tél. : 032/755.72.50  
[www.ovb.ag/suisse](http://www.ovb.ag/suisse)



028-594286



Notre entreprise située à **Tramelan** (Jura bernois), spécialisée dans le développement et la fabrication de **cadrons de montre haut de gamme** (complication, or, joaillerie) recherche dans le cadre de son expansion, un

### MECANICIEN D'ENTRETIEN (h/f)

**Missions :**

- Entretien et réparation du parc machine
- Mise en place d'un système de maintenance préventive

**Profil :**

- Bonnes connaissances en électromécanique
- Aptitude à travailler de manière autonome

Les candidat(e)s intéressé(e)s présentant les qualifications requises sont invités à soumettre leur dossier complet (lettre de motivation, CV et photo) à :

006-578736/4x4plus

**ArteCad SA, Rue de la Gare 7, 2720 Tramelan**

## BANQUE BONHÔTE & CIE SA

Nous sommes une Banque privée établie à Neuchâtel, active dans la gestion de patrimoines depuis près de deux siècles.

Dans le cadre de notre expansion, nous cherchons notre :

### RESPONSABLE DU DÉVELOPPEMENT CLIENTÈLE INSTITUTIONNELLE

#### PROFIL REQUIS :

- Expérience réussie dans le développement et l'acquisition de clientèle institutionnelle en Suisse
- Excellentes connaissances des produits de gestion de fortune
- Expérience quant aux exigences techniques spécifiques de ce type de clients (benchmarking, réglementation, reporting et analyse de performances, etc.)
- Entrepreneur
- Une formation universitaire ou équivalente serait un atout

Nous vous proposons de participer à la croissance et à l'essor de notre établissement à taille humaine et vous offrons d'excellentes conditions de travail.

Nous étudierons en toute confidentialité votre dossier, que nous vous prions d'adresser à : Mme Isabelle Debrot - Ressources Humaines

Banque Bonhôte & Cie SA  
16, rue du Bassin / Quai Ostervald  
CH-2001 Neuchâtel  
E-mail: idebrot@bonhote.ch  
Tél. direct: +41 (0) 32 722 10 25

028-593910



MGI Luxury Group SA, dont le siège principal se trouve à Bienne, est une entreprise innovante et internationale de Movado Group Inc. active dans la branche horlogère et vendant avec succès dans le monde entier nos montres de qualité comme Concord, Movado, Ebel, ESQ, Coach Watches, Tommy Hilfiger Watches, Hugo Boss Watches, Lacoste Watches et Juicy Couture watches.

Pour participer activement, à la création de notre nouveau Service Clientèle de Service Après Vente pour les marques Concord, Movado et Ebel basé à Bienne, et faire face à la croissance de notre Société dans le marché du luxe, nous recherchons plusieurs :

## Employé(e)s de commerce

### Nos futurs(es) Collaborateurs (trices) se verront confier les activités suivantes :

- Gérer des commandes clients sur un plan national et international (réception et saisie des commandes, suivi des portefeuilles, gestion des dates de confirmations, correspondance diverse, contacts téléphoniques, mail, fax). Créer un très bon niveau relationnel avec nos clients en offrant un service adapté et personnalisé
- Assurer le lien avec les départements achat et expédition
- Coordonner les envois de composants aux clients en collaboration avec les autres services concernés
- Contacts avec les Responsables de marchés
- Participer activement à la mise en place de nouvelles procédures
- Utilisation du logiciel BPCS, ainsi que les standards Microsoft, Word et Excel, la connaissance de SAP est un atout

### Profil souhaité :

- Formation commerciale, ou toutes formations et expériences jugées équivalentes, au bénéfice d'une expérience de 2 à 3 ans dans une activité similaire au sein d'une entreprise internationale.
- Parfaite maîtrise de l'allemand (parlé, écrit) et très bonnes connaissances de l'anglais
- Orienté clients, aisance dans les contacts téléphoniques et esprit de services
- Grande facilité dans l'utilisation de l'informatique, notamment l'environnement de MS Office, (la connaissance de SAP est un atout)
- Esprit de synthèse et d'analyses

Nous vous offrons une tâche intéressante au sein d'une entreprise multiculturelle et dynamique, ainsi qu'un travail dans un environnement produits fascinants et une équipe motivée.

**Entrée en fonction :** De suite ou à convenir

Si une carrière dans l'industrie horlogère de luxe suscite votre intérêt, veuillez nous transmettre votre dossier de candidature à l'adresse suivante :

006-578741/4x4plus



**MGI LUXURY GROUP S.A.,**  
à l'attention du département des Ressources Humaines,  
Rue de la Paix 113, 2300 La Chaux-de-Fonds,  
ou à l'adresse email suivante : [personnel@ebel.ch](mailto:personnel@ebel.ch)

# MOVADO GROUP INC.

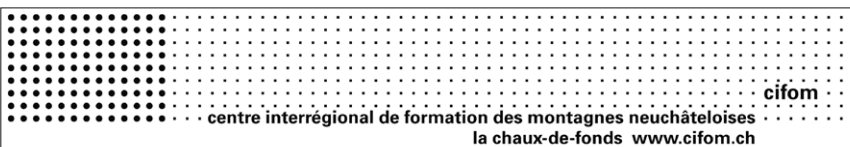

mise au concours de deux postes de

### maître / maîtresse de pratique en horlogerie à l'école technique du Locle

**tâches principales**  
enseignement de la théorie et de la pratique en formation initiale et en formation continue

- compétences requises**
- en pratique d'atelier et en théorie d'horlogerie
  - dans le domaine des montres mécaniques et électroniques et du dessin technique

- titres requis**
- CFC d'horloger-rhabilleur, diplôme de technicien ES ou maîtrise fédérale
  - titre pédagogique (possibilité d'acquérir le titre en cours d'emploi)

et de deux postes de

### maître / maîtresse de pratique en micromécanique/mécanique à l'école technique du Locle

**tâches principales**  
enseignement de la théorie et de la pratique en formation initiale et en formation continue

- compétences requises**
- en mécanique, micromécanique et dessin technique (normes VSM et NIHS)
  - dans la connaissance des outils et des équipements

- titres requis**
- CFC dans le domaine de la micromécanique ou de la mécanique, diplôme de technicien ES ou maîtrise fédérale
  - titre pédagogique (possibilité d'acquérir le titre en cours d'emploi)

**entrée en fonction**  
18 août 2008

**obligations et traitement**  
légaux

**renseignements**  
auprès de la direction de l'école technique, tél. 032 930 32 32

**offre de service**  
à envoyer jusqu'au 19 mars 2008 à la direction générale du CIFOM, Serre 62, 2301 La Chaux-de-Fonds, en joignant un curriculum vitae, la copie des diplômes obtenus et des certificats de travail

informer simultanément de la candidature le Service de la formation professionnelle et des lycées, Espace 1, case postale 2083, 2302 La Chaux-de-Fonds

### Un challenge passionnant!

Notre cliente est une société couronnée de succès à rayonnement international. Une petite équipe de spécialistes IT est chargée des départements techniques responsables de nombreux domaines informatiques au siège social à Zoug et à partir de décembre 2008 dans la région de Neuchâtel. Pour renforcer cette équipe, nous recherchons une personnalité motivée pour assurer la fonction de

## Manager Système & Infrastructure IT

ayant de l'expérience dans l'ingénierie des systèmes informatiques et les bases de données

### Attributions du poste:

Dans cette fonction, vous piloterez l'ERP System Administration, la coordination de l'infrastructure, le support et la téléphonie. Vous assisterez à la planification et la mise en œuvre de projets. D'autres tâches comme le management des processus, les migrations, le reporting, les interfaces ainsi que la formation et le support des utilisateurs compléteront vos domaines d'activité. Vous entretenez les contacts avec les services internes et externes et vous serez chargé du remplacement du Manager IT Business Applications.

### Votre profil:

En plus d'une formation solide en informatique nous attendons des connaissances approfondies dans l'ingénierie des systèmes informatiques (Windows, client/serveur, réseau, routage) ainsi que de bonnes connaissances des bases de données sous MS SQL-Server 2000. Des premières expériences dans le support d'application (de préférence systèmes ERP) seraient idéales. Vous êtes une personnalité axée sur la résolution de problèmes, performante et communicative. De très bonnes connaissances du français et de bonnes connaissances de l'allemand sont indispensables pour ce poste varié et exigeant.

Vous aimez travailler au sein d'une équipe jeune et motivée qui met la flexibilité, la responsabilité et l'initiative individuelle en avant? **Notre cliente vous offre un pack attractif, surtout pendant la période du transfert du siège social.** Monsieur Pius Hefti serait ravi de recevoir votre dossier de candidature complet.



**Stier & Partner**

Rütligasse 2, 6000 Luzern 7      Bundesstrasse 3, 6304 Zug  
041/249 20 30, [office@s-p.ch](mailto:office@s-p.ch)      041/710 50 00, [office@s-p.ch](mailto:office@s-p.ch)

**Unternehmens- und Personalberatung in Informatik, Ingenieurwesen, Betriebswirtschaft**  
Kooperation mit Kohler & Partner, Bern

127-827803

# PANERAI

LABORATORIO DI IDEE.

Située sur les rives du lac à Neuchâtel, la Manufacture de Haute Horlogerie Officine Panerai développe et produit les montres et les mouvements de la Marque.

Conjuguant avec succès l'excellence du design italien et du savoir-faire horloger suisse, Panerai cultive depuis 1860 son précieux héritage, le laboratoire d'idées dans lequel la créativité, la technique et l'esthétique se rejoignent grâce au talent des femmes et des hommes qui le composent.

Afin de répondre à la croissance constante de nos activités, nous souhaitons renforcer nos équipes et cherchons un(e)

## RESPONSABLE D'ATELIER EMBOITAGE

Votre mission :

Maîtriser l'ensemble des activités de l'atelier d'emboitage afin de garantir le respect des programmes de production en quantité, en qualité et en délai.

Vos responsabilités :

- Superviser la réception des OF
- Mettre en adéquation les charges-capacités
- Veiller à l'application des gammes opératoires
- Mettre en place et gérer l'auto-contrôle dans l'atelier
- Organiser et superviser le travail de l'atelier
- Animer et motiver l'équipe afin de développer et de maintenir un bon climat

Votre profil :

CFC d'horloger ou formation équivalente  
Expérience réussie dans la conduite d'un atelier horloger  
Sens des responsabilités  
Organisé et sachant gérer priorités et délais  
Rigoureux, précis, orienté qualité  
Bon communicateur avec esprit d'équipe

Vos compétences correspondent au poste, vous souhaitez évoluer et contribuer au développement d'une maison dynamique tout en bénéficiant des avantages d'un Groupe international? Nous vous invitons à envoyer votre dossier de candidature à l'adresse suivante :

028-594325/4x4plus

OFFICINE PANERAI

Département Ressources Humaines - Rue de la Balance 4 - 2000 Neuchâtel  
www.panerai.com

PANERAI PANERAI PANERAI PANERAI PANERAI PANERAI PANERAI PANERAI

Orientée vers les technologies nouvelles et spécialisée dans le haut de gamme, la Manufacture des Franches-Montagnes, société du groupe Maurice Lacroix Holding SA, produit et assemble des composants de mouvements horlogers.



## LA MANUFACTURE DES FRANCHES-MONTAGNES

Afin de renforcer notre équipe, nous recherchons pour notre site de Montfaucon:

### Un(e) Régleur(se) CNC

**Votre profil**

- Titulaire d'un CFC dans la mécanique
- Autonome, consciencieux (se), flexible et méthodique
- Expérience de quelques années dans l'usinage de composants horlogers
- Disponible et prêt (e) à s'engager dans une nouvelle équipe

**Vos tâches**

- Programmation et mise en train de machines CNC
- Usinage de composants de mouvements
- Contrôle en cours de production
- Diverses tâches en soutien à la production

**Nous offrons**

- L'opportunité de relever un nouveau défi dans un cadre de travail dynamique, orienté vers l'avenir avec des technologies de pointe
- Des avantages sociaux supérieurs à la moyenne
- Les avantages liés à la Convention Collective de Travail de l'Industrie Horlogère

**Date d'engagement**

- De suite ou à convenir

Pour de plus amples renseignements, vous pouvez vous adresser à notre directeur, M.Hurtlin: steve.hurtlin@mfmsa.ch, tél. 032 544 01 50

Si vous êtes intéressé(e), n'hésitez pas à adresser votre offre écrite à l'adresse suivante:

LA MANUFACTURE DES FRANCHES-MONTAGNES SA  
RESSOURCES HUMAINES  
RUE DE LA COMMUNANCE 116  
CH-2875 MONTFAUCON

014-175956/4x4plus

nous recherchons >

## RESPONSABLE SERVICE QUALITÉ & SÉCURITÉ (H/F)

descriptif de la fonction: [www.doudin.ch](http://www.doudin.ch)

028-594335/DUO

CopyQuick.NET  
NEUCHÂTEL

Cherchons

## Réalisateur Publicitaire

100%

dynamique, enthousiaste, autonome  
gestion du département  
création projets, conseil clients

bonnes connaissances illustrator, photoshop  
permis de conduire

Fbg de l'Hôpital 9 · 2000 Neuchâtel · 032 724 02 20  
www.copyquick.net · direction@copyquick.net

## BUREAU D'ARCHITECTURE

Quel(le) ARCHITECTE diplômé(e)  
Quel(le) DESSINATEUR(TRICE)  
diplômé(e)

Riches de 5 ans d'expérience minimum  
seraient intéressés(es):

à occuper un poste à responsabilités avec maturité,  
à mener des projets avec autonomie,  
à se lancer dans des défis avec enthousiasme?  
Contre bonne maîtrise des phases de conception  
et d'exécution.

**Nous offrons**

un travail varié dans toutes catégories d'ouvrages  
et de bonnes conditions sociales.

Envoyer curriculum vitae sous chiffres  
Q 028-594199 à Publicitas S.A., case postale 48,  
1752 Villars-sur-Glâne 1.

028-594199/ARC

Fondation  
**La Résidence**

En raison du prochain départ à la retraite de la titulaire, la Fondation La Résidence au Locle, met au concours

## 1 POSTE D'ANIMATRICE À 60%

Entrée en fonction le 1er septembre 2008.

**Cette fonction requiert:**

- Une formation d'animatrice et une expérience professionnelle de quelques années dans le secteur des personnes âgées ou autre.
- Une formation dans le secteur des soins, voire une expérience dans ce domaine serait un atout supplémentaire.
- Un intérêt marqué et soutenu pour les personnes âgées, capacité à percevoir leurs attentes et leurs besoins.
- Des aptitudes pour travailler de façon indépendante et en équipe, sens de l'organisation.
- Facilité d'adaptation et très bonnes aptitudes relationnelles.
- Adaptation aux horaires irréguliers.
- Aptitude particulière dans le domaine de la musique, conduite d'une chorale serait un avantage.
- Permis de conduire pour les minibus adapté à la législation actuelle.
- Connaissances en informatique.
- Volonté de se perfectionner.

**Nous offrons:**

- un cadre et des conditions de travail adaptées à la fonction;
- le soutien d'une équipe d'animation dynamique et bien organisée;
- des conditions de travail issus de la CCT-21.

Les offres écrites accompagnées d'un curriculum vitae et des copies de certificats et diplômes doivent parvenir à la Direction de la Fondation la Résidence, **jusqu'au 22 mars 2008 dernier délai.** Il ne sera pas répondu aux offres non conformes au profil décrit ci-dessus.

132-208756/DUO

## JUSTICE

--- Pour vos dons : CCP 60-19191-7



ACTION DE CARÊME

006-578630

## Bien Air<sup>®</sup>

Dental

Entreprise de renommée internationale, nous développons, fabriquons et commercialisons des instruments dentaires. Nous recherchons pour notre département "Comptabilité", un-e

### Comptable

**Votre mission :**

- Répondant directement au chef comptable, vous gérez les tâches relatives à la comptabilité.
- Vous secondez le chef comptable pour différents travaux liés aux boucléments et collaborez aux autres travaux de comptabilité.

**Vos compétences :**

- Vous êtes au bénéfice d'un CFC d'employé-e de commerce complété par de solides connaissances comptables.
- Vous disposez d'une expérience professionnelle probante dans le domaine comptable et si possible dans une entreprise internationale.
- Vous êtes de langue maternelle française et maîtrisez couramment l'anglais et l'allemand (parlé et écrit).
- Vous êtes à l'aise avec les outils informatiques MS Office et disposez d'une bonne expérience de l'utilisation d'un ERP (Movex, SAP, etc.).
- Vous êtes précis-e, organisé-e, indépendant-e, flexible et vous faites preuve d'initiative.

Nous offrons l'opportunité de rejoindre une entreprise de réputation mondiale, proposant des conditions et des prestations de travail modernes dans un environnement high-tech. Si votre profil correspond au poste décrit ci-dessus, nous vous invitons à envoyer votre dossier complet, à :

**Bien-Air Dental SA**

Ressources Humaines, Länggasse 60, Case postale 6008, 2500 Bienne 6  
Tél. 032 344 64 64, Fax 032 345 19 72, sp@bienair.com, www.bienair.com

A member of the Bien-Air Group



**LAUENER**  
D é c o l l e t a g e

Lauener & Cie SA est une entreprise de décolletage active dans des domaines tels que l'horlogerie, les télécommunications et le médical. Afin de renforcer notre équipe de ventes, nous recherchons un:

### Technico-commercial Vente & Marketing

**Votre mission:**

- Maintenir les excellents contacts avec notre clientèle suisse et internationale
- Rechercher de nouveaux clients
- Organiser et participer à quelques expositions par année
- Envoyer des offres de prix
- Suivre les commandes internes et externes
- Négocier avec notre clientèle

**Votre profil:**

- Formation commerciale avec intérêt pour la technique ou formation technique
- Quelques années d'expérience dans la vente seraient un atout
- Sens des responsabilités
- Aptitude à voyager (env. 40% du temps)
- Communicatif et animé d'un esprit de vendeur
- Parler et écrire 3 langues (français, allemand, anglais)

**Nos prestations:**

- Environnement de travail moderne, agréable et performant
- Travail varié, intéressant et autonome
- Horaire flexible

Si votre profil répond aux exigences requises et si vous désirez travailler dans un environnement moderne et agréable, soumettez un dossier complet, accompagné d'une lettre de motivation, à l'adresse suivante:

**LAUENER+Cie SA**  
Route de l'Europe 11  
Tél.: +41(0)32 843 43 43  
www.lauener.ch

CH-2017 BOUDRY, SUISSE  
Fax: +41(0)32 843 43 44  
rh@lauener.ch

028-594327/DUO



028-594218

### COMMUNE DU LANDERON

Suite à la démission du titulaire, la Commune du Landeron recherche un

## Agent d'exploitation (conciergerie) pour le Centre scolaire et sportif des Deux Thielles (C2T)

**Activités principales:**

- nettoyage du bâtiment (principalement halles de gymnastique, aula et locaux sanitaires) et des alentours
- responsable de l'entretien et de la maintenance des installations techniques
- responsable du service de conciergerie du Centre des Deux Thielles (incluant de menues tâches administratives)
- contact avec les sociétés et utilisateurs des locaux loués

**Conditions requises:**

- CFC dans un métier du bâtiment ou titre équivalent
- dispositions pour le nettoyage
- disponibilité (quelques heures de travail un week-end par mois)
- faire preuve d'entregent et d'intérêt pour les contacts humains, particulièrement envers les enfants
- aptitude à travailler de manière indépendante et à prendre des responsabilités
- âge idéal: entre 35 et 50 ans
- obligation d'occuper l'appartement du complexe (4 pièces) réservé au concierge responsable

**Entrée en fonction:** 1<sup>er</sup> juillet ou date à convenir.

Les places mises au concours à l'administration communale sont ouvertes indifféremment aux femmes et aux hommes.

Les dossiers de candidature, avec curriculum vitae, lettre manuscrite, copies de certificats et diplômes, sont à adresser **jusqu'au mardi 18 mars 2008** au Conseil communal, rue du Centre 2, 2525 Le Landeron, avec la mention «postulation agent d'exploitation C2T» sur l'enveloppe.



Les Services industriels de la Ville et Commune de Boudry mettent au concours le poste de :

## UN/UNE SECRETAIRE

**Votre mission générale:**

Assurer les tâches de secrétariat, les tâches administratives et commerciales en relation avec le domaine des télé réseaux, ainsi que participer aux tâches générales assumées par le Service administratif.

**Vos responsabilités:**

Personne de référence auprès de notre clientèle, vous assurez la permanence téléphonique et le guichet. De plus, vous traitez de manière autonome les demandes de raccordement au télé réseau et assurez le suivi des dossiers. Vous soutenez activement le team actuel dans le processus de facturation de nos différentes prestations ainsi que le traitement des mutations.

**Votre profil:**

- maturité, diplôme d'une école de commerce, CFC d'employé(e) de commerce ou niveau jugé équivalent
- minimum 5 années d'expérience dans un poste similaire
- parfaite maîtrise des outils informatiques, notamment Word et Excel
- aptitude à rédiger de manière autonome
- esprit d'initiative, sens des responsabilités, de l'organisation et de la communication

Nous offrons une place de travail variée au sein d'une équipe motivée, des prestations selon les obligations et traitements légaux.

**Entrée en fonction:** Immédiate ou à convenir

**Renseignements:**

Les informations concernant ce poste peuvent être obtenues auprès du responsable administratif des Services Industriels, M. Stéphane Cordey, téléphone 032 843.40.40.

Les personnes intéressées sont invitées à nous adresser leur offre de service, accompagnée des documents usuels aux Services Industriels, rte des Adoz 68, 2017 Boudry avec la mention "POSTULATION" jusqu'au **21 mars 2008**.

028-594320



**JAEGER-LECOULTRE**

Jaeger-LeCoultre, manufacture à l'avant-garde de la maîtrise horlogère, exprime créativité et dynamisme depuis 1833.

Référence incontournable de l'horlogerie suisse, nous recherchons, pour assurer notre fort développement :

## Un(e) technicien(ne) de laboratoire horloger

Vous serez chargé(e) de l'homologation de nouveaux produits (mouvements et montres), ainsi que de l'analyse et résolution des problèmes techniques et qualité. Pour cela vous travaillerez en étroite collaboration avec le bureau d'études et la production. Vous participerez au support développement pour de nouveaux concepts.

Technicien(ne) horloger(ère) ou au bénéfice d'un CFC horlogerie, vous avez de préférence déjà œuvré à un poste similaire. Organisé et autonome, vous savez allier sens de l'analyse et de la synthèse, et capacités relationnelles.

Nous vous offrons une formation continue, les avantages et prestations d'un grand groupe international, le dynamisme d'une entreprise à taille humaine et un réel potentiel d'évolution.

**Merci d'adresser votre candidature complète (CV, lettre et photo) à :**  
Manufacture Jaeger-LeCoultre,  
Branch of Richemont International S.A.,  
rue de la Golisse 8, CH 1347 Le Sentier.  
Toute offre incomplète ou ne correspondant pas aux critères ci-dessus ne sera pas traitée.

128-705352



**The Art of Precision**

Etablie dans la région des 3 Lacs, **Sysmelec SA** se profile depuis plus de 20 ans dans le domaine des machines spéciales d'assemblage de précision destinées à l'industrie microtechnique. En parallèle, elle poursuit sa croissance en développant une famille d'équipements standardisés dédiés à des applications reconnues pour leur haut niveau de technicité en robotique spécifique et en micromécanique. Sysmelec est active dans des domaines industriels divers tels que l'horlogerie, l'instrumentation, l'optoélectronique ou l'industrie médicale. Dans le but de renforcer nos différents départements, nous recherchons \*:

\* L'utilisation du masculin vaut également pour le féminin.

### Constructeur Adjoint au responsable du département de construction mécanique

**Vos missions**

- Conception globale des machines et modules mécaniques en conformité avec les spécifications des cahiers des charges
- Définition et planification des travaux à réaliser en collaboration avec les chefs de projet et le responsable du département
- Coordination et distribution du travail aux différents constructeurs (internes et externes)
- Suivi technique, économique et des délais
- Participation aux études de construction et élaboration des dossiers de fabrication
- Assistance au montage pour le suivi des modules construits

**Vos compétences**

- Ingénieur HES/ETS en mécanique ou microtechnique (ou formation équivalente)
- Expérience confirmée en construction de machines automatiques d'assemblage
- Aptitude à diriger du personnel et à assumer des responsabilités
- Connaissances Autocad et Solidworks 3D
- Esprit créatif
- Langue maternelle française, des connaissances en allemand ou anglais seraient un avantage

### Constructeur

**Vos missions**

- Construction (études et dossiers de fabrication) de modules mécaniques constituant nos machines, en conformité avec les spécifications de cahiers des charges
- Développement de prototypes
- Assistance au montage pour le suivi des modules construits

**Vos compétences**

- Ingénieur HES/ETS en mécanique ou microtechnique (ou formation équivalente)
- Expérience confirmée en construction de machines automatiques
- Connaissances Autocad, Solidworks 3D serait un avantage
- Aptitude à travailler en équipe
- Esprit créatif

### Mécanicien / Monteur

**Vos missions**

- Montage et mise au point de nos machines d'assemblage
- Fabrication et retouche de pièces lors de la mise au point
- Participation à la mise en service des machines chez nos clients

**Vos compétences**

- CFC de mécanicien de précision ou de micromécanicien
- Expérience confirmée dans le montage, le réglage et la mise au point de machines d'assemblage
- Aptitude à travailler en équipe, dynamique, consciencieux et méthodique
- Connaissance de l'allemand ou de l'anglais serait un avantage

**Sysmelec vous offre**

Sysmelec vous offre l'opportunité de mettre à contribution et de développer votre polyvalence au sein d'une entreprise dynamique. Nous nous réjouissons de recevoir votre dossier de candidature qui sera analysé avec toute la discrétion de rigueur.

Veillez faire parvenir votre dossier à:  
Mme C. Arlettaz, SYMELEC SA, Route de Berne 5, CH-3238 Gals  
Tél. +41 32 338 85 85 - Fax +41 32 338 86 01  
e-mail c.arlettaz@sysmelec.ch - web [www.sysmelec.ch](http://www.sysmelec.ch)

028-593630

# c. Dubath sa

## Matériaux de construction

# BEVAIX

196-209014

Dans le cadre de notre future extension, nous cherchons

## un collaborateur de vente

Vous êtes au bénéfice d'un CFC de gestionnaire du commerce de détail ou d'une expérience dans la vente en quincaillerie. Vous avez un excellent sens du contact, vous êtes dynamique et convivial. Vous êtes à l'aise avec les chiffres et les outils informatiques.

**Entrée à convenir.**

Nous cherchons aussi,

## un apprenti LOGISTICIEN (gestionnaire en logistique)

Travail varié, contact avec la clientèle. Début : **août 2008.**  
[www.dubath.ch](http://www.dubath.ch)

Vous êtes intéressés ? Ne tardez pas à nous faire parvenir votre dossier complet accompagné d'une lettre manuscrite à :

**C. Dubath S.A. - Direction,  
Case postale 484, 1401 Yverdon-les-Bains**

**2 quotidiens + 1 site internet  
= 3 chances de succès!**



**PILOTE.CH**

UNE TABLE RUSTIQUE EN NOYER avec  
pieds massifs et barre non vergée pour  
refuge ou salle de réunion. Prix à discuter

CHERCHE APPARTEMENT 2 PIECES avec  
balcon et cuisine agencée. Prix maximum  
900 francs

SUPERBE VOITURE D'occasion  
en bon état et expertisée par un  
connaisseur. Prix à discuter

# Minie

A la date de votre choix, du lundi au samedi  
dans *L'Express* et *L'Impartial*,  
puis 14 jours en ligne sur [pilote.ch](http://pilote.ch).

Bulletin à découper

### Commande Minie annonce

	Privé	Commercial
	Fr. 18.00	Fr. 37.00
	Fr. 24.50	Fr. 53.00
	Fr. 31.00	Fr. 69.00
	Fr. 37.50	Fr. 85.00
	Fr. 44.00	Fr. 101.00
	Fr. 50.50	Fr. 117.00
	Fr. 57.00	Fr. 133.00
	Fr. 63.50	Fr. 149.00
	Fr. 70.00	Fr. 165.00
	Fr. 76.50	Fr. 181.00
	Fr. 83.00	Fr. 197.00
	Fr. 89.50	Fr. 213.00

Lettres, ponctuations et espaces: chacun une case. Délai de parution: 2 jours avant 12 h. Les abréviations ne sont pas acceptées.

(TVA en sus.)

- Cochez la rubrique qui convient:  Immobilier à vendre.  Immobilier à louer.  Demande de location.  Demande d'achat.  
 Véhicules d'occasion.  Animaux.  Cherche à acheter.  Perdu/trouvé.  Rencontre.  Divers.  A vendre.  Vacances.  
 Demande d'emploi.  Offre d'emploi.

Cochez si nécessaire:  Sous chiffres: 2 lignes + taxe de Fr. 37.-

Date(s) de parution: \_\_\_\_\_

Entreprise: \_\_\_\_\_ Nom: \_\_\_\_\_ Prénom: \_\_\_\_\_

Rue/No: \_\_\_\_\_ NPA/Localité: \_\_\_\_\_ Signature: \_\_\_\_\_

**PUBLICITAS**  
Neuchâtel: rue Saint-Maurice 4, téléphone: 032 729 42 42 La Chaux-de-Fonds: rue Neuve 14, téléphone: 032 910 20 50

### CARROSSERIE



Cortaillod: 032 842 17 17 ■ Dépannage 24h/24

Entreprise moderne, engage de suite ou à convenir un

### CHEF TÔLIER

- Votre mission:**
- Responsable du département tôlerie
  - Etablissement de devis
  - Contact avec la clientèle

- Votre profil:**
- CFC de tôlier en carrosserie ou équivalent
  - Sens des responsabilités
  - Etre capable de diriger une petite équipe
  - Connaissance du système informatique Eurotax et Audatex serait un plus
  - Apprécier le contact avec la clientèle

- Nous offrons:**
- Un travail stable au sein d'une entreprise dynamique
  - La possibilité de prendre des responsabilités
  - Un salaire selon vos compétences

Les offres de service, avec curriculum vitae et copies de certificats, sont à adresser à: **Carrosserie Hago SA, Chemin des Pièces-Chaperons 12, 2016 Cortaillod**

028-594329/DUO

014-175710



Nous sommes une société spécialisée dans l'étampage pour l'industrie horlogère haut de gamme et nous recherchons, pour une entrée en fonction immédiate ou à convenir:

**UN MECANICIEN / POLYMECANICIEN**

Afin d'intégrer notre secteur de terminaison des outils d'étampage. Pour ce poste nous souhaitons rencontrer des personnes titulaires d'un CFC ou de plusieurs années d'expérience dans la mécanique traditionnelle.

**UN REGLEUR SUR PRESSE (MEYER, HUMARD, LOCATELLI)**

Ce poste conviendrait à un jeune mécanicien, titulaire d'un CFC en mécanique ou autre branche technique, motivé à être formé, ou à une personne ayant quelques années d'expérience dans le réglage de presses HUMARD, MEYER ou LOCATELLI.

**UN DESSINATEUR - CONSTRUCTEUR**

Pour rejoindre l'équipe de notre bureau technique en charge de la conception et de la réalisation d'outils d'étampage. Pour ce poste, nous souhaitons rencontrer des personnes justifiant:

- de quelques années d'expérience dans le domaine,
- de très bonnes connaissances en CFAO 2D et 3D,
- de la maîtrise du logiciel SolidWorks.

**UN POLISSEUR**

Pour des travaux de rhabillage et de polissage de pièces étampées. Idéalement, nous recherchons une personne pouvant justifier d'une première expérience dans ce domaine.

Si vous êtes intéressé par un de ces postes, n'hésitez pas à nous transmettre votre dossier de candidature à l'adresse ci-dessous.

**VARIN-ÉTAMPAGE** Rue Saint-Georges 7 CH-2800 Delémont  
Tél. +41 32 424 42 00 Mail: rh@vvsadelemont.ch



L'Union postale universelle,  
institution spécialisée  
des Nations Unies, cherche un(e)

**assistant(e) au programme  
«Philatélie et coupons-réponse  
internationaux»**

**Description du poste**  
Secrétariat de l'Association mondiale pour le développement de la philatélie (AMDP) et de la philatélie (50%)

- Organisation des réunions de l'AMDP et ateliers/forums de philatélie
- Traitement des dossiers relatifs à la philatélie (suivi du courrier, classement des dossiers, etc.)
- Suivi du budget du programme «Philatélie»

Répartition des timbres-poste (50%)

- Travaux d'inventaire
- Réception, découpe des timbres et expédition
- Assistance à la préparation des envois à sous-traiter

**Qualifications requises**

- Etudes secondaires et formation commerciale ou de secrétariat
- Parfaite maîtrise du français ou de l'anglais avec une très bonne connaissance de l'autre langue
- Expérience pratique dans le domaine considéré
- Excellente connaissance des outils informatiques (Ms-Word, MS-Excel, base de données, Outlook, PowerPoint, etc.)

**Nous offrons**

Un poste avec des conditions de service similaires à celles de l'Organisation des Nations Unies, semaine de 40 heures, congé annuel de six semaines, sécurité sociale, etc. Un contrat de trois ans, avec possibilité de renouvellement.

**Entrée en service:** 1<sup>er</sup> juin 2008 ou à convenir.

Veillez faire parvenir votre dossier de candidature, avec curriculum vitae, références et photographie, jusqu'au 20 avril 2008, à l'adresse suivante:

**Bureau international de l'UPU  
Direction des ressources humaines et relations sociales  
Case postale - 3000 BERNE 15** 005-637926  
En précisant «assistant philatélie et CRI»

La Direction des travaux publics, des transports et de l'énergie du canton de Berne représentée par l'Office des ponts et chaussées du Ille arrondissement de Bienne met au concours le poste suivant:

**cantonnier  
au service d'entretien**

L'Office des ponts et chaussées du 3e arr. d'ingénieurs en chef est responsable de l'entretien des routes cantonales et nationales dans le Seeland et le Jura bernois.

**Tâches:** activités multiples et variées dans le cadre de l'entretien et la construction des routes et des espaces verts. Poste à responsabilités; service de piquet estival et hivernal.

**Profil souhaité:** personne avec CFC de forestier, bûcheron, paysagiste ou domaine de la construction - avec quelques années d'expérience - possédant un permis de conduire, cat. B (C1 serait un avantage).

**Langue:** français

**Nous offrons:** une activité intéressante et variée dans une petite équipe motivée et dynamique de 4 à 5 personnes. 42 heures par semaine. Conditions sociales exemplaires. Salaire selon directives cantonales.

**Degré d'occupation:** 100%

**Entrée en service:** à convenir

**Lieu de travail:** centre d'entretien, 2517 Diesse

**Contact:** **Georges Claude**  
**Chef des services centraux**  
**Tél. 032 329 20 85**  
**e-mail: georges.claude@bve.be.ch**

Les dossiers de candidature accompagnés des documents usuels ainsi que d'une photo sont à envoyer jusqu'au 31 mars 2008 au plus tard à l'adresse suivante: **Office des ponts et chaussées du canton de Berne, Ille arrondissement d'ingénieurs en chef, à l'att. de M. Claude, Case Postale 941, Rue de l'Hôpital 20, 2501 Bienne**

006-578747

# Vous cherchez un emploi?

L'abonnement du samedi + votre cahier spécial offres d'emploi

Chaque samedi chez vous 1 année pour Fr. 95.-\*



**Coupon d'abonnement**

**OUI**, je souhaite recevoir chaque samedi **L'Express + le cahier spécial offres d'emploi** 1 année pour Fr. 95.-\*

Nom: \_\_\_\_\_ Prénom: \_\_\_\_\_

Rue/No: \_\_\_\_\_ NPA/localité: \_\_\_\_\_

Téléphone: \_\_\_\_\_ Tél. portable: \_\_\_\_\_

E-mail: \_\_\_\_\_ Année de naissance: \_\_\_\_\_

Date: \_\_\_\_\_ Signature: \_\_\_\_\_

Coupon à retourner à: SNP Société Neuchâteloise de Presse SA; Service clientèle; 14, rue Neuve; Case postale; 2302 La Chaux-de-Fonds. \*Offre réservée aux non abonnés résidant en Suisse. Valable jusqu'au 31 décembre 2008.



Votre partenaire privilégié

\*Offre réservée aux non abonnés résidant en Suisse. Valable jusqu'au 31 décembre 2008.