

PAGE 19 :

football

LES COUPES D'EUROPE

Grasshoppers (UEFA) éliminé

NIXON À L'HEURE DU TRIOMPHE

LES DÉMOCRATES ONT GAGNÉ LA BATAILLE DU CONGRÈS

WASHINGTON (AP). — Le président Nixon a remporté son plus grand triomphe personnel, et peut-être même le plus grand triomphe électoral d'un président dans l'histoire des Etats-Unis, mais il devra, pendant encore au moins deux ans, gouverner avec un Congrès à majorité démocrate.

Alors qu'ils ont remporté la victoire dans 49 des 50 Etats, avec un pourcentage de voix sans égal dans l'histoire, les démocrates ont augmenté leur majorité au Sénat de deux sièges, n'ont perdu que très peu de sièges à la Chambre des représentants où ils continueront de jouir d'une confortable majorité. Le tableau définitif de la carte des gouverneurs des Etats-Unis reste inchangé : 30 démocrates pour vingt républicains.

Le sénateur McGovern, qui enregistre la plus cuisante défaite qu'un candidat démocrate ait jamais connue n'a remporté que le Massachusetts et le district de Columbia, le découpage administratif dans lequel se trouve Washington et qui ne constitue pas un Etat.

Il ne semble pas que la participation électorale ait été aussi importante que celle à laquelle on s'attendait et les électeurs ont été moins de 80 millions, alors que certains avaient prédit qu'ils seraient

plus de 85 millions, grâce à la participation des jeunes de 18 à 25 ans qui avaient le droit de vote pour la première fois. Selon les projections de la N.B.C. la participation a été de 73 millions d'électeurs.

Le président Nixon a égalé pour l'instinct le record de Lyndon Johnson qui avait obtenu 61,1% des suffrages en 1964. Deux autres présidents seulement dans l'histoire des Etats-Unis ont été élus avec plus de 60% des voix : Franklin Roosevelt en 1936 avec 60,8 et Warren Harding en 1920 avec 60,3 pour cent.

Alors que sa victoire était assurée — il avait déjà plus des 270 voix de grands électeurs nécessaires pour être élu — le président Nixon a déclaré à la télévision de son bureau de la Maison-Blanche : « Il est temps de s'atteler aux grandes tâches qui sont devant nous ». Il s'est rendu ensuite avec Mme Nixon dans un grand hôtel de Washington pour célébrer

sa victoire avec tous les dirigeants du parti républicain, en tête desquels le vice-président Spiro Agnew, réélu lui aussi pour quatre ans.

Bulletin de victoire

Voici les résultats des élections présidentielles américaines valables pour 169.305 des bureaux de vote (soit 98% du corps électoral).

Nombre de voix	
Nixon	45.767.218 (61 %)
McGovern	28.357.667 (38 %)
Schmitz	1.045.048 (1 %)
Spock	73.462 (0 %)

LE PLUS ANCIEN JOURNAL DE LANGUE FRANÇAISE FONDÉ EN 1738

PARAIT TOUS LES JOURS EXCEPTÉ LE DIMANCHE 4, RUE SAINT-MAURICE TÉLÉPHONE 038 256501

L'EXPRESS

FAN
FEUILLE D'AVIS DE NEUCHÂTEL



Pat : le baiser au mari vainqueur.

(Téléphoto AP)

Voici comment McGovern a dit adieu à ses espoirs

SIoux-FALLS (South-Dakota) (AP). — La longue odyssee entreprise il y a 22 mois par le sénateur McGovern a pris fin dans la nuit de mardi à mercredi à 0 h 37 lorsqu'il annonça à ses partisans, assemblés dans un terrain de foire de Sioux-Falls, que le combat était terminé.

Les cris de « Nous voulons George » s'élevèrent dans l'assistance lorsque, impassible, il prit place sur l'estrade entouré de sa femme et de ses quatre filles qui ne purent retenir leurs larmes quand il donna lecture du télégramme de félicitations que, conformément à la tradition, il adressait au président Nixon.

« Ne désespérez pas de la politique » dit-il à ses jeunes agents électoraux dont beaucoup avaient reçu le même conseil en 1968 — l'année où fut assassiné Robert Kennedy et où fut battu Eugene McCarthy.

Faisant montre d'une fermeté d'âme égale à celle que manifesta Adlai

Stevenson dans des circonstances semblables, McGovern poursuivit : « La présidence appartient à un autre, mais nous ne verserons pas de larmes. Je suis certain que nos efforts porteront leurs fruits dans les années à venir ».

« Septante-six, septante-six », crièrent alors les assistants, mais M. McGovern a déjà annoncé qu'il ne serait pas candidat dans quatre ans et il paraît décidé à ne pas revenir sur sa décision.

A quel moment s'était-il rendu compte que la partie était perdue ? Jusqu'au bout il se montra, dans ses discours,

résolument optimiste, mais était-ce bien le fond de sa pensée ?

« Il avait, en fait, perdu toute illusion il y a deux ou trois jours », a déclaré un de ses proches collaborateurs. Mais il n'en a rien dit à son entourage jusqu'à hier soir.

Sa désinvolture et sa bonne humeur pendant toute la journée de l'élection furent celles d'un homme délivré d'un fardeau, non seulement de celui de la campagne qui avait pris fin, mais aussi du fardeau d'une victoire qu'il ne remporterait pas.



Sioux-Falls ou la fin d'un rêve.

(Téléphoto AP)

Et puis douze ans pour Agnew ?

WASHINGTON (AP). — Réélu vice-président ce qui constitue peut-être pour lui un tremplin pour une candidature à la présidence en 1976, puisque M. Nixon ne pourra pas solliciter un troisième mandat consécutif, M. Spiro Agnew a lancé un appel à la réconciliation entre les perdants et les gagnants. « Nous devons tendre la main de la conciliation à ceux qui nous ont combattus », a-t-il déclaré.

M. Agnew, qui a eu 54 ans aujourd'hui a déclaré après la victoire républicaine : « J'espère que ce que l'administration Nixon-Agnew réalisera donnera satisfaction non seulement à ceux qui ont soutenu notre liste cette année, mais aussi à ceux qui ont voté contre ».

Beaucoup de républicains croient que M. Agnew sera le candidat des républicains à la Maison-Blanche.

« Douze ans encore... douze ans encore... » ont scandé les personnalités républicaines réunies dans un grand hôtel de Washington pour célébrer la victoire quand M. Agnew est apparu. Ce slogan, dérivé du célèbre, « quatre ans encore » qui a été celui de la campagne du président Nixon, évoque deux candidatures successives de M. Agnew à la présidence.

M. Nixon n'a pas ménagé ses éloges à son adjoint. « C'est lui qui a supporté le fardeau essentiel de la campagne » a-t-il fait remarquer.

M. Agnew envisage de prendre prochainement des vacances avec sa femme à Palm-Springs, en Californie.

Non du Colorado aux Jeux d'hiver en 1976

DENVER (Colorado) (AP). — Le flambeau olympique ne brûlera pas dans les Montagnes rocheuses en 1976.

Alors que les résultats étaient connus pour 1253 bureaux de vote, sur 2045, 343.832 électeurs du Colorado s'étaient en effet prononcés contre l'ouverture des crédits nécessaires à l'organisation des Jeux

olympiques d'hiver à Denver, dans quatre ans, et 232.159 électeurs pour l'octroi de ces crédits.

« Il est inutile de dire que nous sommes profondément déçus, a déclaré M. Buck, président du comité olympique américain. Je pense que c'est une tragédie pour l'Etat et une tragédie pour le pays que la population du Colorado n'ait pas pris

conscience du grand privilège et du grand honneur que représentaient l'organisation des Jeux d'hiver de 1976.

« Mais la majorité s'est prononcée. Et je pense qu'il n'y a rien à ajouter. »

Il appartiendra maintenant au CIO de désigner une nouvelle ville. Il pourrait s'adresser aux autres villes qui avaient posé leur candidature, en même temps que Denver, à savoir Sion (Suisse), Tampere (Finlande) et Vancouver (Canada).

Il semble toutefois que Sion ne reposera pas sa candidature.

D'autre part, il existe un facteur temps — les Jeux ont lieu dans quatre ans et c'est un délai relativement court — qui pourrait amener le comité international à se tourner vers des villes qui ont déjà organisé des Jeux et qui disposent d'installations. C'est ainsi que l'on parle d'Oslo (Jeux de 1952), de Cortina d'Ampezzo (1956), d'Innsbruck (1964) de Grenoble (1968) ainsi que de Garmisch-Partenkirchen où se déroulèrent les Jeux de 1936 et de l'ensemble suisse de Saint-Moritz-Davos.

Un autre refus... celui de Sion

De notre correspondant :

C'était l'opinion quasi générale mercredi en Valais — au niveau des autorités responsables du moins — que le refus de la ville de Denver d'organiser les Jeux olympiques en 1976 allait être suivi d'un refus séduisant, pour le cas où le comité olympique s'adresserait à la capitale du canton.

Tout laisse supposer, en effet, qu'après le refus américain l'on se tourne vers Sion pour reprendre le flambeau. Si tel devait être le cas, il semble bien que Sion répondra par la négative. C'est du moins ce qui ressort des discussions que nous avons eues avec les principaux intéressés à l'échelon cantonal, communal et même au niveau du comité pour la candidature valaisanne.

(Lire la suite en page 15.)

Manuel FRANCE

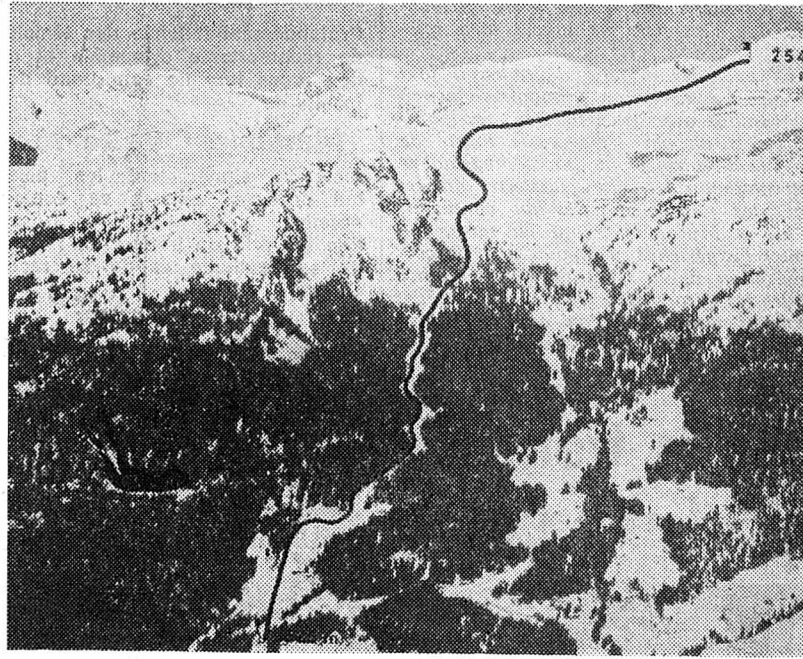

Le tracé de ce qui aurait été la piste de descente. Un peu à gauche, le tremplin de saut.

L'actualité régionale :	pages 2, 3, 7, 9 et 11
L'actualité suisse :	page 15
Les sports :	pages 17 et 19
Pour vous, Madame :	page 23
Les arts et les lettres :	page 25
Le carnet du jour — Les programmes radio-TV :	page 29
Dernière heure et bourses :	page 31

Nouveau bond de l'indice des prix à la consommation (Page 15)

LES IDÉES ET LES FAITS Chez les libéraux allemands

Le congrès préélectoral que les libéraux allemands viennent de tenir à Fribourg-en-Brisgau ne ressemblait en rien à ceux des deux autres partis représentés au Bundestag, la CDU et le SPD. D'abord, fait unique dans les annales de la République fédérale, parce que le FDP n'est attaqué par personne... Les socialistes, qui n'oublient pas qu'ils peuvent encore avoir besoin de lui pour barrer le chemin de la chancellerie à Barzel, l'ont couvert de fleurs. Quant aux démocrates, qui savent que ce parti n'en est pas à un revirement près et qui n'ont pas perdu tout espoir de le voir changer une fois de plus son fusil d'épaule au cours de la législature, ils se sont bien gardés de le critiquer. Quand on est sollicité de tous les côtés à la fois, il est permis de jouer les coquettes...

Ce qui ne veut pas dire que M. Scheel et ses amis jouent sur le velours. Il y a d'abord eu, en plein congrès, la douche froide des élections communales de la Hesse et de la Basse-Saxe, où les effectifs du parti ont fondu comme neige au soleil. Si le même phénomène se reproduisait le 19 novembre, c'est la survie même du parti (le fameux quorum de 5% des voix) qui serait compromise. Un des orateurs a d'ailleurs donné une curieuse explication de ce double échec : nombre d'électeurs libéraux, a-t-il déclaré, auraient voté SPD pour bien montrer à leurs chefs qu'ils suivaient la bonne voie en maintenant leur alliance avec les socialistes... Le croira qui voudra !

N'être attaqué par personne, pour un parti, c'est aussi risquer de perdre sa personnalité ou, ce qui est plus grave, de tomber au rang de simple satellite d'un des deux grands, en l'occurrence le SPD. Les congressistes, tout en clamant leur fidélité à la coalition gouvernementale actuelle, se sont donc efforcés de prendre leurs distances à l'égard de leur allié. Ils ont réaffirmé leur soutien à une politique de libre entreprise, fondée sur le profit et la concurrence, et condamné toute hausse excessive des impôts. Le secrétaire général du parti, Flach, insista même sur le rôle de « frein » que le FDP entendait jouer, dans la coalition, pour contrebalancer l'influence des « jusos » (organisation de jeunesse socialiste d'orientation nettement marxiste).

Ces paroles rassurantes étaient évidemment destinées aux électeurs « flottants », à ceux et à celles qui hésitent encore à donner leurs suffrages à l'un des deux grands ; elles s'adressaient aussi aux démocrates pour les engager à donner leur seconde voix (les électeurs allemands disposent de deux voix comptant toutes deux pour la répartition des sièges) au FDP.

Le meilleur atout des libéraux, celui qui leur permettra presque certainement de franchir le fameux cap des 5%, est toutefois la cote de popularité de leurs trois ministres : Scheel (Affaires étrangères), Genscher (Intérieur) et Ertl (agriculture), que les sondages d'opinion placent immédiatement après Brandt et devant tous les autres ministres socialistes.

Une chose qui n'étonnerait personne : que le minuscule groupe libéral, qui ne comptait guère plus d'une vingtaine de députés sur 496, en fin de législature, conserve son rôle d'arbitre entre les deux grands et continue à diriger pratiquement la politique du prochain Bundestag.

Ce qui serait loin d'être un gage de stabilité... Léon LATOUR

Opération ordre et sécurité

Votre pharmacien est à disposition
pour contrôler gratuitement votre
pharmacie de ménage
du 11 au 25 novembre 1972.



Service-conseil «Santé»
des Pharmaciens

mini HASSLER prix

Plus de corridors nus

Quelque 500 coupons
de toutes grandeurs et
couleurs vous attendent,
par exemple:

105 x 370 cm	fr. 103.-	205 x 400 cm	fr. 249.-	145 x 260 cm	fr. 133.-
105 x 400 cm	fr. 112.-	195 x 315 cm	fr. 189.-	95 x 100 cm	fr. 24.-
130 x 95 cm	fr. 32.-	135 x 195 cm	fr. 115.-	105 x 200 cm	fr. 45.-
95 x 470 cm	fr. 176.-	470 x 120 cm	fr. 151.-	115 x 445 cm	fr. 135.-
130 x 500 cm	fr. 209.-	105 x 120 cm	fr. 45.-	150 x 200 cm	fr. 79.-
				110 x 210 cm	fr. 91.-

La raison de nos prix bon marché: tapis choisis à l'emporter

Notre choix est unique:

- tapis de fond sur rouleaux
- rideaux
- quelque 250 coupons
- milieux et entourages de lit
- plaques de tapis - tapis d'Orient
- articles do it yourself

Miniprix Hassler
6, place d'Armes
Neuchâtel
038-25 21 21

Fr. 4.—
4 photos d'identité
livrables
tout de suite.
Pas d'automate.
Photo express



Photo - Droguerie
de la Gare
A. Messerli,
Sablons 57.
Tél. 25 19 69.

ALLIANCES

Acharlet
HORLOGERIE
BIJOUTERIE
(sous la Tourne)
NEUCHÂTEL

ZANKER
Machines
à laver
**Vente et
service**
P. Hauert
Tél. (038)
25 51 84.

**TRANSFORMATION
ET RETOUCHE**
de vestons -
pantalons - man-
teaux - robes -
costumes.
RÉPARATION
de poches et fer-
metures éclair à
pantalons
SUR MESURE
costumes - man-
teaux et robes
R. POFRET
Tailleur
Ecluse 10,
Neuchâtel
Tél. 25 90 17

**L'IMPRIMERIE
CENTRALE S.A.**
rue Saint-Maurice 4

tiennent à la dispo-
sition des Indus-
triels et des com-
merçants son ma-
tériel moderne
pour exécuter
tous les travaux
en typographie et
en offset

Feuille d'avis
de Neuchâtel

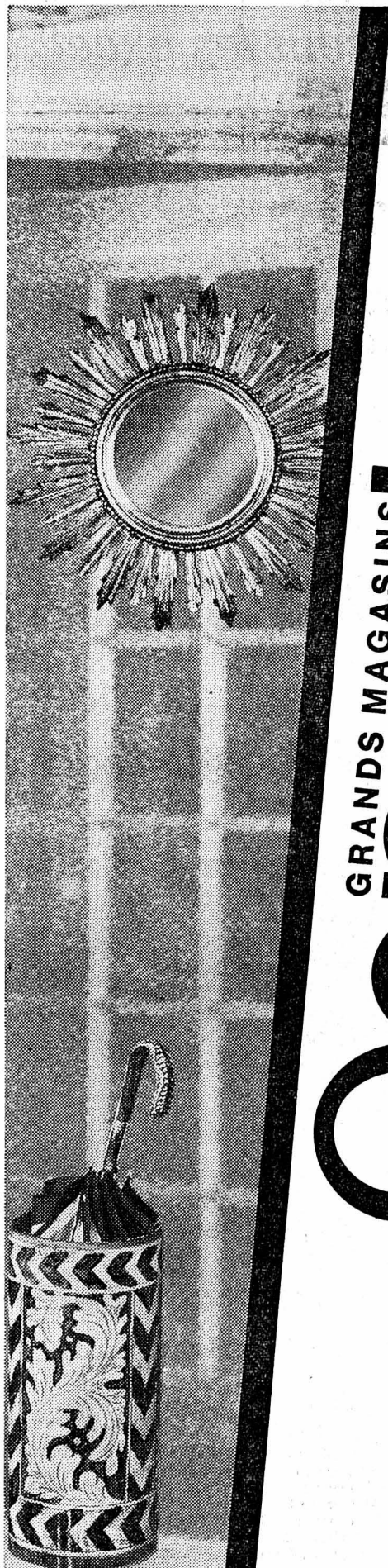

GRANDS MAGASINS
Gonset

Dès qu'arrive l'hiver, vous avez une envie folle de confort et de chaleur.

C'est l'époque des objets si colorés, si amusants, des petits meubles aussi aux
formes simples. Adaptables à tous les espaces,

ils savent se rendre utiles et
agréables dans votre appartement ou maison de campagne.

Nous avons préparé des centaines d'objets sympathiques,
justement ceux qui,
placés avec goût, donneront de la chaleur
et transformeront l'ambiance de votre intérieur.



Un vaste choix et de petits prix
à portée de tous les budgets;
ainsi chacun peut se les offrir.

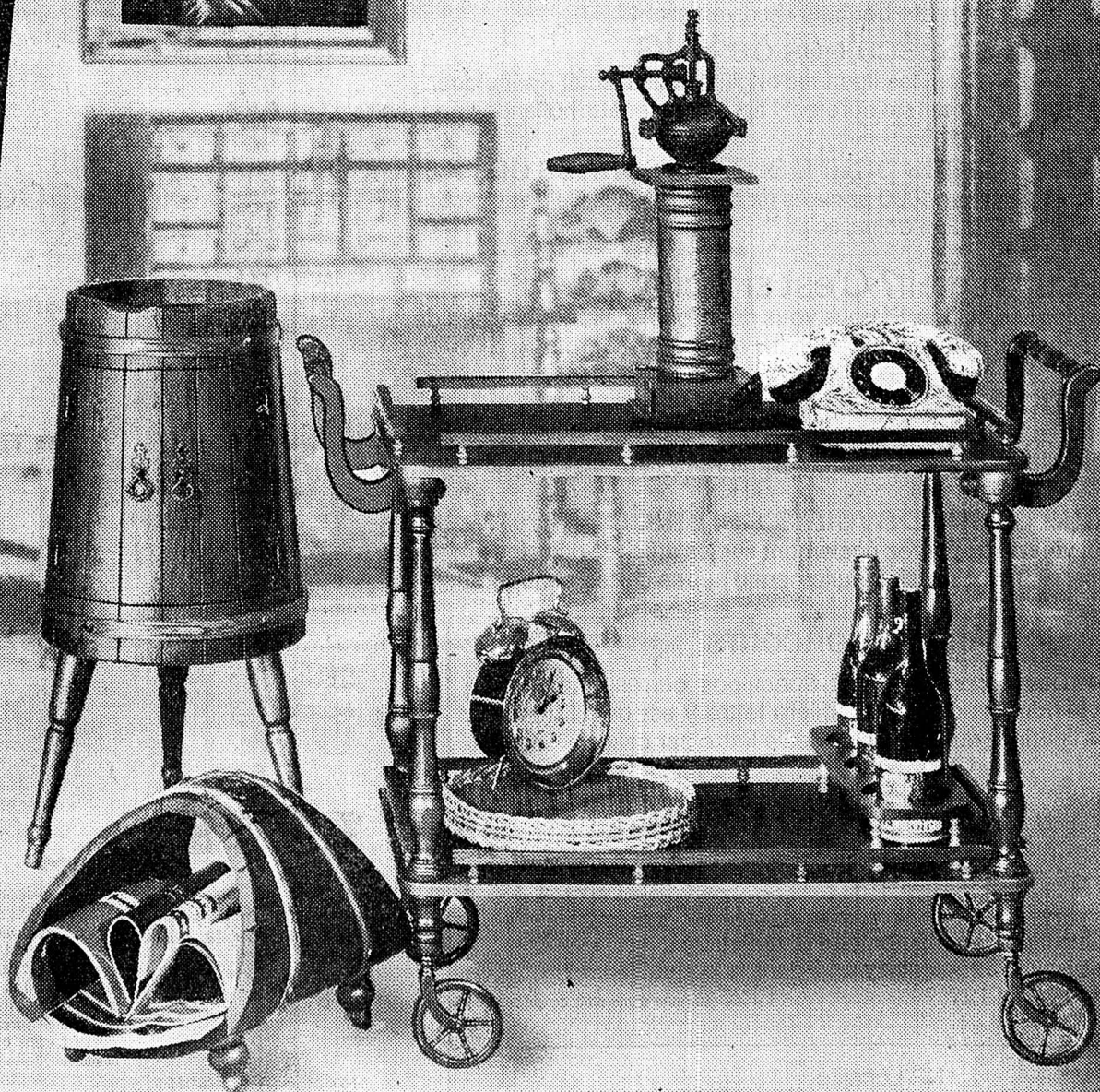

Beau choix de
MANTEAUX
et
PALETOTS
en
MOUTON RETOURNÉ
pour dames et messieurs
JUTZELER
Hôpital 3 Neuchâtel

PRÊTS
sans caution
de Fr. 500.— à 10,000.—
Formalités simplifiées. Rapidité. Discretion absolue.
BANQUE COURVOISIER S.A.
2001 NEUCHÂTEL / (038) 24 64 64
Faubourg de l'Hôpital 21
Envoyez-moi documentation sans engagement
Nom _____
Rue _____
Localité _____ FAN

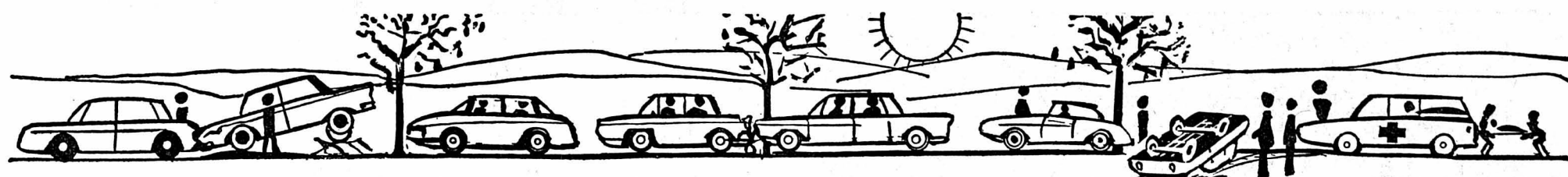

Pourquoi prendre tous ces risques dans le brouillard ?

Vous trouvez tout au soleil, chez

Une suggestion : salon transformable, canapé-lit avec matelas 140 cm de largeur et 2 fauteuils

Fr. 990.-

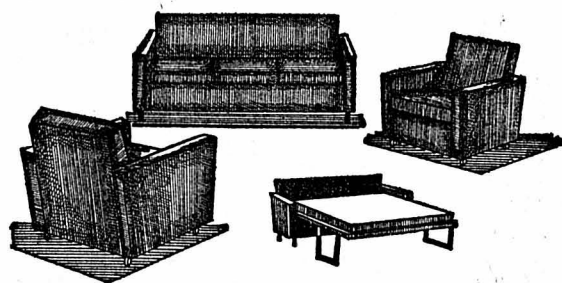

Participez à notre
GRAND CONCOURS GRATUIT
en nous retournant ce bulletin.

- 1^{er} prix 1 **salon**
- 2^{me} prix 1 **table et chaises de cuisine**
- 3^{me} prix 1 **jeté**



MEUBLES - TAPIS RIDEAUX
La Chaux-de-Fonds

Un des plus grands points de vente de meubles en Suisse Pas de parc-bluff. Mais un vrai réservé pour chaque client

Bd des Eplatures 44
A proximité de l'aérodrome
Tél. (039) 22 37 77

Nom : _____ Domicile : _____
Prénom : _____ Téléphone : _____
Rue : _____ Profession : _____
 Célibataire Fiancé Marié

Les six porte-bonheur



nouveau
HUG Spéculoos
le biscuit savoureux d'après une recette hollandaise ancestrale

Prix de lancement
Fr. 1.50

Les voici, les six porte-bonheur du divertissant concours Spéculoos de HUG

Tous portent un nom typique. Ce sont les figurines originales du biscuit Spéculoos. Spéculoos est un nouveau biscuit HUG. Finement savoureux. D'après une recette hollandaise ancestrale.

Vous pouvez gagner 12 voyages pour deux personnes en Hollande pendant la floraison des tulipes. Ainsi que 1000 paquets de biscuits HUG. Cela vaut vraiment la peine de participer!

De qui s'agit-il? C'est si facile!

Vous voyez ici les six figurines Spéculoos. Et nous vous dévoilons également le nom des «six porte-bonheur»: Marieke, Klaas, Piet, Frouke, Jan, Gerrit.

Les conditions du concours:

Vous inscrivez simplement les noms exacts correspondant à chaque figurine sur le coupon réservé à cet effet. Pour vous faciliter la tâche, les premières lettres y sont déjà imprimées.

Si vous désirez avoir la certitude

que votre solution soit juste, vous la trouverez également sur les affiches dans les magasins d'alimentation. Vous y recevrez aussi gratuitement d'autres cartes-concours.

Délai d'envoi: 15 décembre 1972. Tous peuvent participer à l'exception des collaborateurs de la Maison HUG et leurs proches. Le tirage au sort s'effectuera sous contrôle notarial. Les résultats sont incontestables et les prix ne sont pas payables en espèces. Les gagnants seront avisés personnellement. Des cartes-concours complémentaires sont à disposition gratuitement dans les magasins d'alimentation ou auprès de HUG SA, Zwieback+Biscuits, 6102 Malters.

Coupon de concours

Comment se nomment les «six porte-bonheur»? Inscrivez le nom exact en face de chacune des figurines du biscuit Spéculoos correspondante. La première lettre y est déjà imprimée. Une seule lettre par case. Ecrire svpt. en caractères d'imprimerie!

P	F	J
M	K	G

Question complémentaire (facultative)
Combien de biscuits Spéculoos y a-t-il dans le paquet jaune?
 18 21 25 (Marquer d'une croix ce qui convient)

Nom/Prénom _____
Rue/No _____ NP/Localité _____

A découper, coller sur carte-postale et envoyer à:
HUG SA, Zwieback+Biscuits, concours, 6102 Malters



Des œufs, des œufs d'excellents œufs frais du pays



Nos pondeuses sont en meilleure condition de ponte et nous fournissent les excellents œufs frais du pays.

Ménagères

profitez des prix toujours très favorables et préparez des repas nourrissants, sains et bon marché avec les

œufs frais du pays

au beau jaune doré

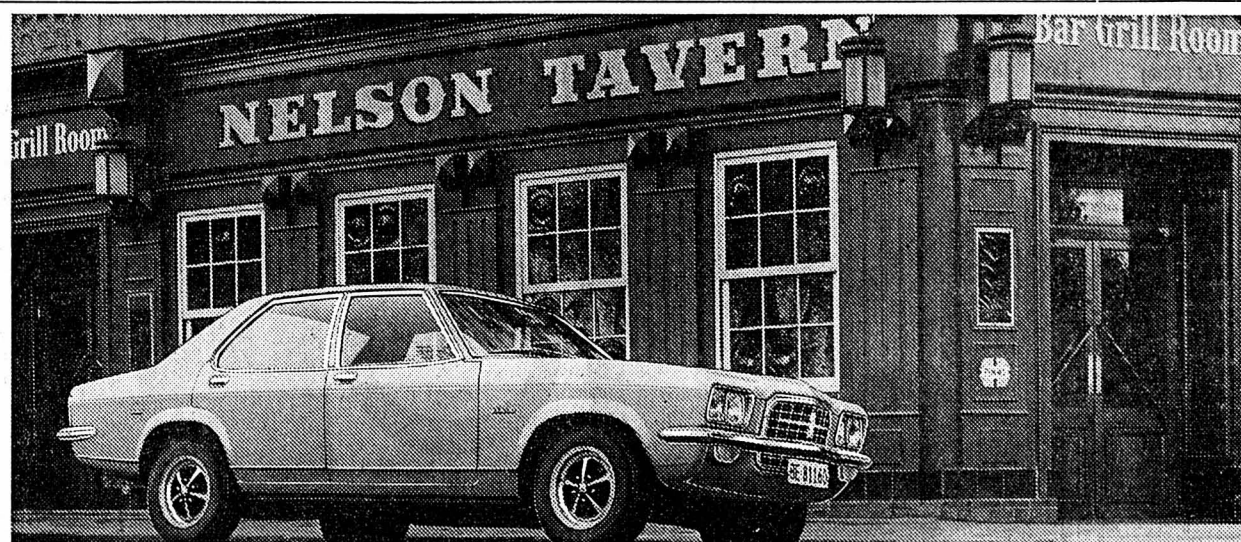

VX 4/90. Cent pur-sang anglais

De par leur caractère bien particulier, les Anglais diffèrent nettement des continentaux. Leur humour sans pareil, leurs traditions originales et leur conception sympathique de la vie en font à nos yeux des non-conformistes fort aimables. Et c'est cela qui fait leur propre charme.
Pour vous qui appréciez le style et la classe Made in England, la VX 4/90 est bien la voiture que vous recherchez.
C'est une voiture anglaise, un pur-sang anglais. Sa ligne, son confort et son aménagement intérieur ne laissent aucun doute à ce sujet.
La VX 4/90, c'est un styling spécial, une tenue de route impeccable et des performances de grande classe.
Moteur 2,3 litres de 124 ch. Overdrive couplé avec la 3^e et 4^e vitesses, donc 6 vitesses!
Vauxhall Victor dès Fr. 11.275.-*

Vauxhall VX 4/90, Fr. 14.150.-*
Vauxhall Ventura, 6 cylindres, Fr. 16.150.-*
Livrables avec la boîte GM entièrement automatique à 3 rapports. Crédit avantageux grâce à GMAC Suisse S.A. * Prix indicatifs
Vauxhall Victor VX 4.90
General Motors products
Développées et testées sur le terrain d'essai le plus grand et le plus moderne d'Europe.

Vente et Service en Suisse romande (sélection): Ardon Neuwirth & Lattion (027) 8 17 84, Chippis L. Tschopp (027) 5 12 99, Courtételle Garage et Carrosserie du Moulin S.A. (066) 22 43 51, Fribourg Garage du Stadberg (037) 22 41 29, Genève Autos-Import S.A. (022) 42 58 00, Lausanne Garage de Saint-Martin S.A. (021) 20 54 51, Neuchâtel M. Facchinetti (038) 24 21 33, Payerne P. Ducry (037) 61 20 42, Porrentruy W. Affolter (066) 66 68 22, Saint-Cierges A. Freymond (021) 95 61 19, Yverdon P. & J.-P. Humberst fils (024) 2 35 36
et nos agents locaux à: Agarn (027) 6 66 21, Bulle (029) 2 84 83, Carrouge (021) 93 15 15, Genève 3bis, avenue de Chamonix (022) 36 89 73, Lausanne (021) 25 72 75, la Tour-de-Peilz (021) 84 23 62.

Hôtel-Restaurant du Rocher

Famille LIECHTI-LIENHARD — Tél. (038) 25 50 98

VOUS PRÉSENTE SA NOUVELLE SALLE À MANGER



Il y a maintenant douze mois que Monsieur H. Liechti-Lienhard sait réjouir les palais les plus gourmands à l'Hôtel-Restaurant du Rocher, à Neuchâtel.

Cet anniversaire coïncide avec l'inauguration et la remise à neuf de la salle à manger. Celle-ci, entièrement rénovée, se présente aux visiteurs sous un aspect intime, artistiquement décorée. On ne peut espérer de cadre plus sympathique pour déguster des spécialités d'ici ou d'ailleurs. Il faut remercier toutes les personnes qui ont participé, grâce à leurs connaissances et compétences, à cette rénovation du meilleur goût que vous aurez plaisir à découvrir le jour qu'il vous convient (sauf mercredi) et où, le patron vous proposera les spécialités de saison.

De la grande carte richement dotée, nous vous recommandons les réputés FILETS DE PERCHES, l'excellente CAILLE FARCIE, les FONDUES et encore LES ENTRE-COTES: du Rocher, aux morilles, de Madagascar, ou encore L'ÉMINCÉ ZURICOIS - rôtis.

Une bonne table... dans un beau décor...
A l'Hôtel du Rocher, vous irez et retournerez encore.

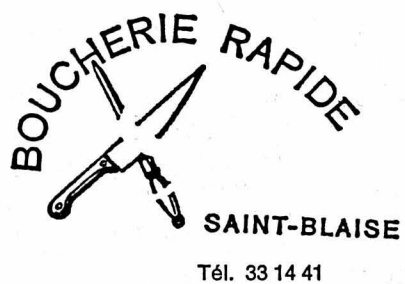

**Silvio
FACCHINETTI**

Tél. 33 14 41

walter luginbühl

2087 CORNAUX
Entreprise de serrurerie
et de
constructions métalliques
Tél. (038) 47 14 90

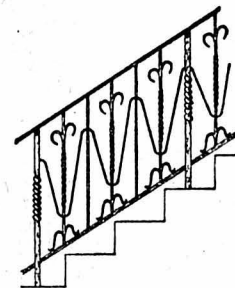

INSTALLATIONS
ÉLECTRIQUES

MARIO CASANOVA

RUE DES PARCS 45 - 2000 NEUCHÂTEL
Tél. 24 03 33

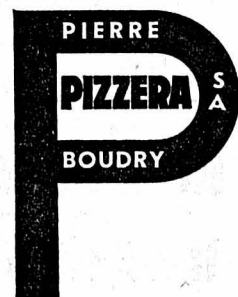

Entreprise
générale
de
construction

MINEX S. A.

J.-C. DEFOREL - NEUCHÂTEL

**Eaux MINÉRALES
BIÈRES**

Tél. 25 68 69

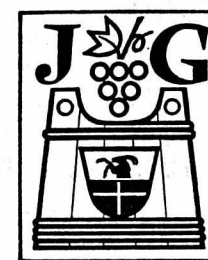

DU SOLEIL
DANS VOTRE VERRE

VINS FINS

Blanc Cressier
Rouge Pinot Noir
Œil-de-Perdrix

J. GRISONI, propriétaire-encaveur
2088 CRESSIER Tél. (038) 47 12 36



Ford Consul:
son confort exceptionnel
elle le doit à sa suspension moderne
entièrement indépendante.

Mais elle le doit aussi à l'espace généreux offert à son conducteur et à ses passagers — tant à l'arrière qu'à l'avant.

Construction moderne avec un moteur 2,0 l à arbre à cames en tête développant 99 CV DIN. Si vous désirez plus de puissance vous pourrez aussi équiper votre Consul d'un 6 cylindres 2,3 l ou 3,0 l (sur la version GT).

Équipement moderne avec sièges couchettes, système de ventilation efficace, vitre arrière chauffante, pneus radiaux sur jantes larges de 5 1/2", montre électrique, console.

Direction souple — boîte à vitesses agréable et douce, tenue et confort de route supérieurs, équipement complet font de la FORD CONSUL une voiture moderne que vous serez fier de posséder.

Les modèles et leurs moteurs
L: 2000 cc, OHC, 99 CV DIN
L+GT: 2300 cc, V6,
108 CV DIN
GT: 3000 cc, V6, 138 CV DIN
(1,7 litre V4 sur demande spéciale)
La Ford Consul allemande prend la succession de la 17/20 M, une voiture qui a fait ses preuves.

FORD CONSUL

Ford Consul 2000 L Fr. 13 550.— (2 portes) Ford Consul 1700 Fr. 12 300.— (2 portes) Ford reste le pionnier
Neuchâtel: Garage des Trois Rois S.A., J.-P. et M. Nussbaumer, Pierre-à-Mazel 11, tél. (038) 25 83 01 - La Chaux-de-fonds: Garage des Trois Rois S.A., J.-P. et M. Nussbaumer, boulevard des Eplatures 8, tél. (039) 26 81 81; magasins de vente: avenue Léopold-Robert 92, rue de la Serre 102 - Le Locle: Garage des Trois Rois S.A., J.-P. et M. Nussbaumer, rue de France 51, tél. (039) 31 24 31.
Cortallod: Daniel Lanthemann - Môtiers: Alain Dürig, Garage, rue du Ried - Saint-Imier: Garage Mériaux S. à r.L. rue de Châtillon 24, tél. (039) 41 16 13.

OFFRES D'EMPLOIS

ALPINA

Compagnie d'assurances S.A.

Plus de 170 millions de primes encaissées en 1971.

Agence générale

RÉMY ALLIMANN

Neuchâtel — 11, fbg du Lac
Tél. 25 14 14 — 31 63 81 (privé)

cherche pour le 1er janvier prochain ou date à convenir, pour son service interne,

EMPLOYÉ D'ASSURANCES

avec formation, pour le département polices. Poste avec responsabilités à repouvoir. Travaux variés. Contacts avec les clients. Possibilité de se créer une situation d'avenir dans une équipe jeune et dynamique. Conditions intéressantes.



L'AVENIR appartient au REPRÉSENTANT !

Entreprise avec une importante équipe de représentants cherche encore quelques

représentants

doués d'initiative, même débutants. Seuls les représentants décidés à consacrer toutes leurs forces au service de l'entreprise sont priés de s'annoncer. Les représentants seront formés et seront constamment soutenus dans leur activité par le chef des ventes.

On offre: fixe dès le premier jour, remboursement des frais élevés, commission, vacances payées, ainsi que le service militaire, publicité à la télévision.

Les candidats sont priés de retourner le coupon rempli à:
Paul Wirth, 5316 GIPPINGEN, tél. (056) 45 16 33 / 45 16 43.

Nom: _____ Prénom: _____
Né le: _____ Profession: _____
Localité: _____ Rue: _____
Tél.: _____ Entrée: _____
OFA 52.959.004

CADRAL SA
FABRIQUE DE CADRANS

cherche **ouvrières**

Possibilité de travailler à la demi-journée.

Formation assurée par nos soins.

Places stables.

HAUTERIVE TÉL. 038 33 33 22

FTR

FABRIQUES DE TABAC REUNIES SA NEUCHÂTEL
MEMBRE DU GROUPE PHILIP MORRIS

Pour notre système IBM 360-30 Disk-Tape et lecteur optique, nous cherchons un

OPÉRATEUR DE SYSTÈME

Nous offrons:

- un horaire de travail en 2 équipes
- un travail varié et autonome
- des conditions d'emploi en rapport avec les exigences du poste.
- des prestations sociales de premier ordre.
- des possibilités réelles de développement.

Nous attendons avec plaisir vos offres succinctes ou cette annonce complétée par vos soins.

Nom et prénom: _____

Adresse: _____

Tél.: _____



OFFRES ET RENSEIGNEMENTS:
SERVICE DU PERSONNEL
TEL. 038/211145 2003 NEUCHÂTEL





Viens jouer avec moi...



tricycle
SNOOPY
plastique
19⁹⁰



Baby 52 cm
12⁸⁰

Service
à café
plastique
6⁹⁰

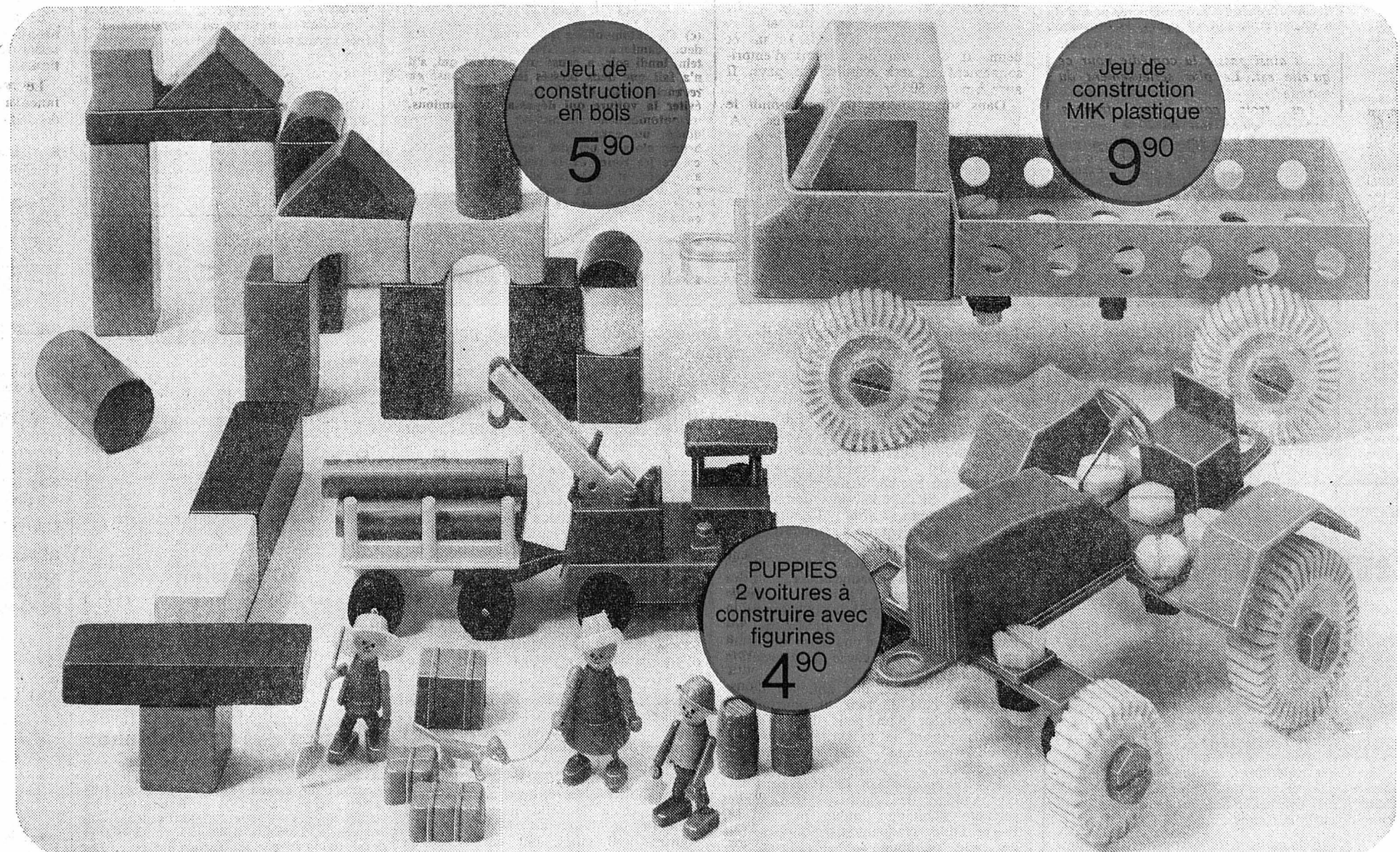

Jeu de
construction
en bois
5⁹⁰

Jeu de
construction
MK plastique
9⁹⁰

PUPPIES
2 voitures à
construire avec
figurines
4⁹⁰

ego

ego

La Treille

timbres coop ou 5% rabais

CORINA

le fameux cigare à embouchure



Corina, la grande spécialité élégante et légère de la Hediger fils S.A. à Reinach.

5 Corina Fr. 1.-

SALON ROMAND DES ANTIQUAIRES LAUSANNE



Le plus grand salon suisse
d'exposition et de vente
de meubles et objets anciens

organisé par le Syndicat Vaudois des Antiquaires.
Plus de soixante exposants suisses.

8000 m² de surface d'exposition, sur deux étages,
dans la halle principale du Palais de Beaulieu.

Meubles et sièges dont certains estampillés
des maîtres-ébénistes du XVIII^e.

Tableaux de maîtres, estampes et gravures,
tapis, tapisseries, armes, montres et pendules,
miroirs, sculptures, argenterie, orfèvrerie,
porcelaines et faïences, étains, bronzes, luminaires,
bibelots divers, etc.

Les pièces exposées sont examinées par une
commission d'experts.

Exposition internationale
du Jouet Ancien

Ouverture chaque jour : de 14 h. 30 à 22 h.

samedis et dimanches de 10 h. à 22 h.

Catalogue complet et largement illustré.

Restaurant, bar, garderie d'enfants.

PALAIS DE BEAULIEU
9-19 NOV. 1972



AUTOBIANCHI A112

Pourquoi séduit-elle aussi les femmes?

Par sa ligne cabrée, originale, par son
tempérament fougueux, la petite A112
séduit les hommes. Elle plaît aux femmes
pour les mêmes raisons. Plus quelques
autres.

Elle est, en effet, pratique. Petite et très
maniable, elle se parque où les autres
doivent renoncer. Nerveuse, souple, elle
aime la ville mais aussi la route. Son coffre,
que l'on atteint par la troisième porte,

double de volume au besoin: il suffit de
rabattre le dossier arrière.

La mécanique moderne de la petite
A112, astucieuse et soignée, en fait une
voiture très sûre. La finition de l'intérieur
témoigne de la même qualité.

Son prix? Avantageux à l'achat, il l'est
plus encore à l'usage.

Venez l'essayer. Une A112 vous attend
chez votre agent Citroën/Autobianchi.

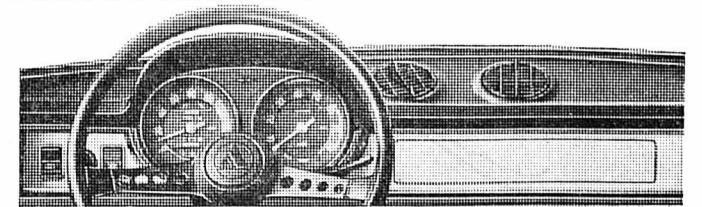

AUTOBIANCHI

A112, A112 E et A112 Abarth

A partir de Fr. 8250.-

Vente - Service - Assistance Citroën

N'ACHETEZ PAS VOS MEUBLES chez ODAC
mais venez nous voir avant de fixer votre choix définitif

2 étages
d'exposition
de choix,
d'idées,
de conseils
personnalisés
.....

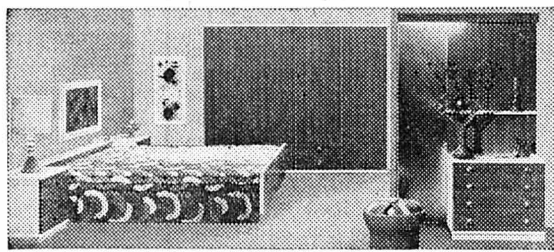

À COUVET ☎ (038) 63 26 26

odac
MEUBLES

BEAU CHOIX DE CARTES DE VISITE
à l'imprimerie de ce journal

Neuchâtel : Garages Apollo S.A., tél. 24 12 12

Boudevilliers : Centre Automobile, Garage Moderne, tél. 36 14 37. Cortallod : F. Zeder, tél. 42 10 60. Fleurier : Claude Hotz, tél. 61 29 22. Fontainemelon : W. Christinat, tél. 53 34 77. Peseux : M. Ducommun, tél. 31 12 74. Saint-Blaise : J.-P. Bourquin, Garage du Lac, tél. 33 21 88. Valangin : Lautenbacher, Garage de la Station, tél. 36 11 30.

Insolentes, modernes, personnelles, les créations d'avant-garde que-vous découvrirez à notre département Jeunesse. Le fauteuil «Sacco» se forme à votre gré, selon votre fantaisie et votre anatomie! Nombreux coloris à choix
Fr. 295.-



Indiscutable, le confort étudié par les meilleurs créateurs actuels. Sièges-relaxés en cuir véritable brun ou noir. Fauteuil sans accoudoirs
Fr. 570.-
 Bergère avec accoudoirs
Fr. 850.-

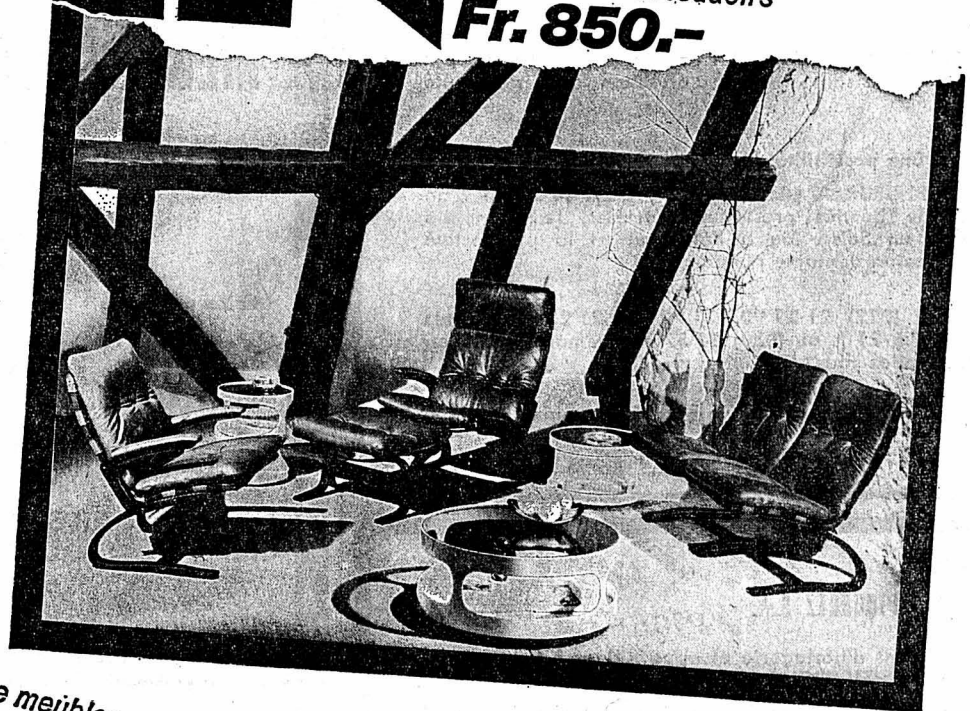

Inédit, le vaste choix de meubles présenté à notre département Jeunesse. Cette chambre à coucher offre une gamme variée d'éléments. Avec armoire 3 portes
Fr. 3120.-

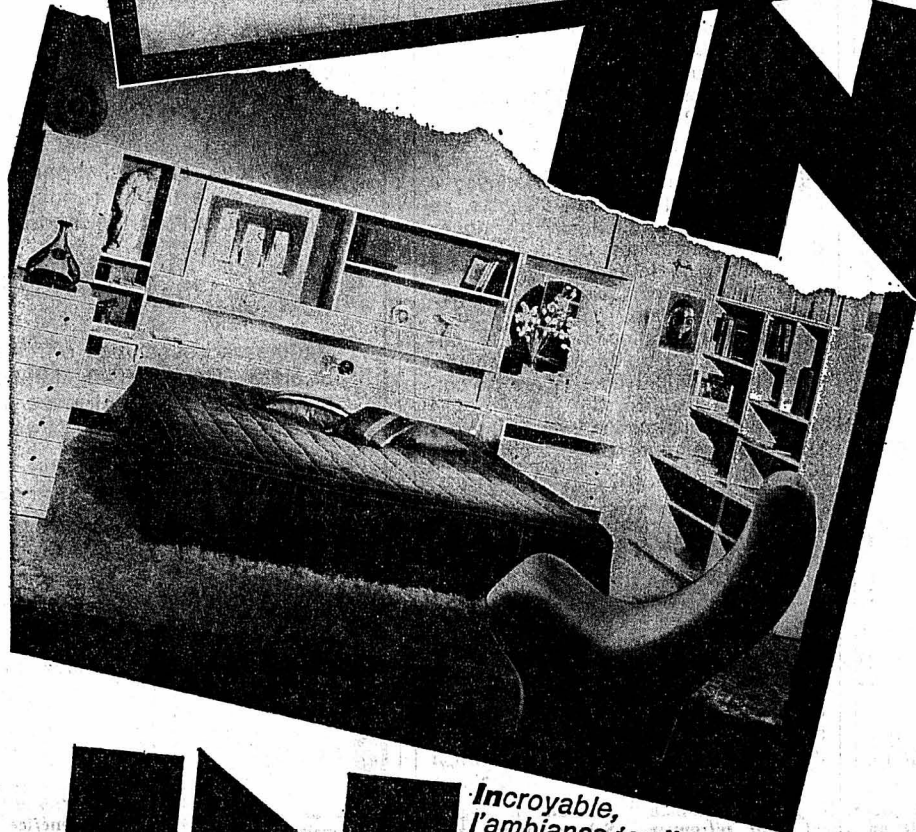

Inespérés, les prix surprenants des ensembles, pièces isolées, parois par éléments, accessoires, visibles à notre département Jeunesse. Table ronde à rallonge
Fr. 540.-
 Chaise
Fr. 139.-



Incroyable, l'ambiance terriblement sympathique de notre département Jeunesse. Paroi par éléments, 335 cm.
Fr. 3325.-
 Fauteuil à haut dossier, coloris à choix,
Fr. 625.-



- Sur demande, CRÉDIT-MEUBLES-MÉYER discret, avantageux
 - Garantie de longue durée
 - Service après-vente
- Livraisons franco domicile dans toute la Suisse
- Reprise de vos anciens meubles



EUROPE MEUBLES
 Concessionnaire exclusif EM pour Vaud, Neuchâtel, Genève

Invitation à visiter notre département Jeunesse. Chez MEUBLES MEYER, un choix international de mobiliers unique en Suisse romande



BON pour documentation gratuite en couleurs

Nom _____ Prénom _____

Rue _____

No. Postal _____ Localité _____

meubles **MEYER**

neuchâtel

fbg de l'hôpital
 tél. 038 / 25 75 05

? EXPO

RESTAURANT BELLEVUE, LES HAUTS-GENEVEYS

SEMAINE COMMERCIALE et GASTRONOMIQUE

du 12 au 19 novembre 1972

DUBOIS, bijoutier

FRUTIGER + FILS, ameublement

VADI, articles de ménage

CUCHE, sports

VILLEMIN, boutique du skieur

GAFFNER, radio + TV

WEYMANN, restaurateur

DROGUERIE-PARFUMERIE de Cernier

La chemise pour un vrai corps d'homme... sensible aux mains d'une femme.

Libres. Nous sommes nés libres
comme les dieux.

Puis un jour la vie nous a coupé
les ailes. Inexorablement.

Mais voici Libero... et comme un
peu de liberté retrouvée.

Une chemise en jersey doux et
agréable au porter.

Un jersey qui vous laisse libre de
vos mouvements.

Libero. La nouvelle chemise qui
épouse fidèlement votre corps.

Toujours impeccable et pourtant
confortable. Avec ou sans cravate.

Une chemise pour un vrai corps
d'homme...

Sensible au succès... et aux mains
d'une femme.

Libero de Kauf

Impeccable au bureau.

Confortable partout.

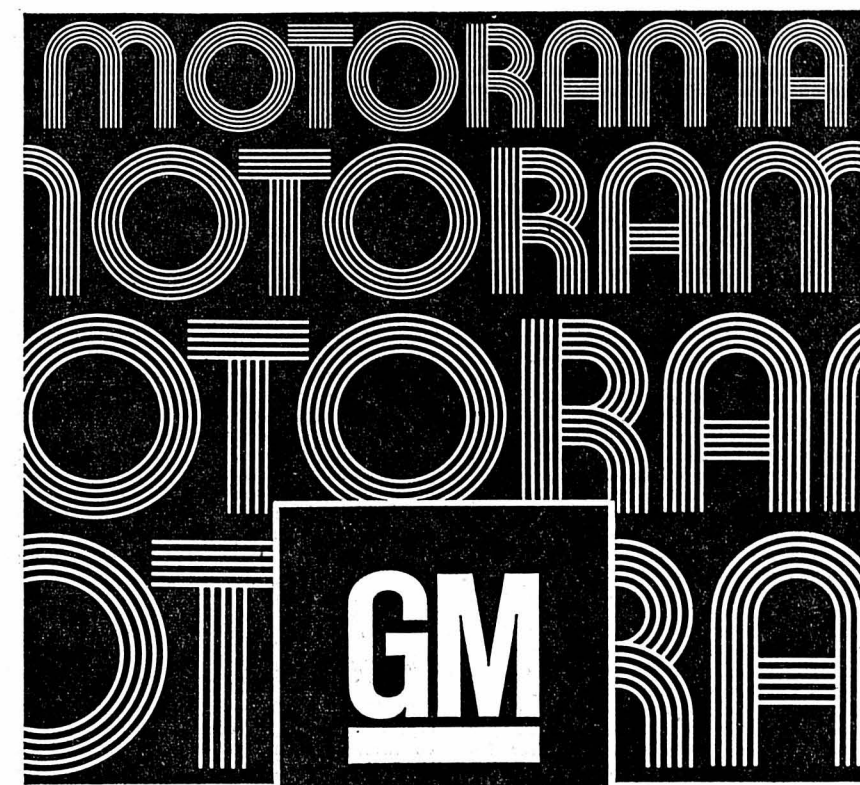

MOTORAMA EXPOSITION

Un aperçu de l'ensemble du programme GM, avec les nouveaux modèles Opel, Vauxhall, Ranger, Chevrolet, Buick, Oldsmobile, Pontiac, Cadillac. A noter tout spécialement les nouveautés Opel Commodore GS/E 2.8, Opel Admiral 2800 SL, Opel Manta Berlinetta. En outre: Vauxhall VX 4/90, Ranger GTS.

**Bienne,
General Motors Auditorium**

Rue Joh.-Aberli

mardi	7 novembre	13-22 h.
mercredi	8 novembre	10-22 h.
jeudi	9 novembre	10-22 h.
vendredi	10 novembre	10-22 h.

Sous réserve de changements de programme

Entrée gratuite.

DÉMÉNAGEMENTS

Transports Suisse - étranger

VISITES DE MOBILIERS - DEVIS GRATUITS SANS ENGAGEMENT
D. ROTHPLETZ, Saint-Nicolas 12, Neuchâtel

Faites-nous
l'honneur de
comparer

Chez nous, vous entrez en toute
liberté, vous essayez sans
contrainte et surtout vous
comparez tout à
loisir. C'est pour
nous un honneur.
Si vous êtes
séduite,
demandez
nos
facilités
de
paiement.

AU TIGRE ROYAL
Fourrures - Rue de l'Hôpital 6 - Neuchâtel - Tél. 25 18 50

LE TISSU: 67 Trevira - 33 Viscose, repassage superflu. LA COUPE: Sans couture entre le bras et l'épaule (modèle déposé). Dos bien souligné. Légèrement ou très cintrée. PRIX: Fr. 49.80.

Magasins spécialisés: NEUCHÂTEL: Gonset S.A. • PKZ • Vêtements S.A. • PESEUX: Moine

brunette

un goût franc,
une cigarette naturelle

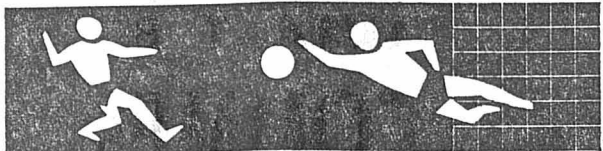

Dimanche, douzième journée du championnat de ligue B Circonstances favorables à Neuchâtel Xamax

Wettingen, Vevey, Bienne, Etoile Carouge et Lucerne participeront aux huitièmes de finale de la coupe de Suisse, le 26 novembre. Cinq sur quatorze! Plus d'un tiers de l'effectif de la ligue B. Manquent, notamment, à l'appel Neuchâtel Xamax et Bruhl, deux formations sur lesquelles le rôle de « favori » a pesé trop lourd. Certes, le mal est moindre du côté de la Maladière, les Neuchâtelois ayant subi la « loi » d'un grand, mais les Saint-Gallois, quant à eux, ont

passé sous le joug de l'unique rescapé de la première ligue (Uzwil).

GAGNER A BRUHL

Libérés des soucis de la coupe — mis à part les cinq mousquetaires cités plus haut — les clubs de ligue B se replongent dans les réalités du championnat alors que les membres de la ligue A seront au repos, la finale de la Coupe de la ligue retenant deux d'entre eux.

Cette douzième journée devrait être, une fois encore, favorable à Neuchâtel

Xamax à deux longueurs du dix sur dix à l'examen subi hors de ses terres (Carouge, Young Fellows, Bruhl).

Journée favorable pour les « poulains » de Mantula en raison des chocs Bienne - Martigny et Young Fellows - Lucerne. Favorable également en fonction du voyage, toujours dangereux, qu'entreprendra Chénois, en visite à Mendrisiossar. Mais, avant tout, il convient pour Neuchâtel Xamax de gagner à Bruhl. A priori, il en a les moyens. Ses atouts sont connus. De plus la défaite en coupe de Suisse ne doit pas avoir laissé trop de traces dans le « psychique » des joueurs, l'important, en cette saison, étant l'ascension.

FAVORIS EN DANGER

Placé à trois longueurs, Chénois traversera donc le Gothard. Il doit affronter Mentrisiossar au moment où ce dernier est en reprise (victoire sur Bellinzona dans le chef-lieu). A domicile, Mendrisiossar devrait obtenir au minimum un point. Ce serait déjà appréciable pour les hommes de Pasmandy.

Quant au choc du jour, il aura lieu à Zurich. Etrillé (5-1) par Neuchâtel Xamax il y a quinze jours, bouté de la coupe par Grasshoppers, le néo-promu du Letzigrund a connu sa plus noire série depuis le début du championnat. Or, il attend Lucerne, son compère du quatrième rang, au moment où celui-ci est encore dans l'euphorie de sa qualification en coupe, face à Lugano, qualification acquise au Tessin! Le contexte est donc favorable aux hommes de Sing. Mais, attention à la réaction des Zurichois battus une seule fois sur leur terrain en championnat cette saison...

ATTENTION, BIENNE

Bienne, autre « grand » à caracoler en tête du classement, reçoit Martigny,

placé à trois points de lui. La dernière sortie des Valaisans s'est soldée par une courte défaite au stade des Trois Chêne. Ils pouvaient même prendre un point sans qu'ils soient qualifiés de « voleurs »! De plus, s'il ont essuyé un « carton » à Bâle, en coupe de Suisse (6-0), leur prestation fut loin d'être catastrophique, alors que le succès de Bienne à Delémont ne fut guère convaincant. Finalement, un partage des points ne serait pas pour surprendre.

Vevey et Carouge viennent de réussir un « truc » en coupe en sortant deux clubs de ligue A. Et encore, la victoire des Genevois s'est-elle réalisée aux dépens de La Chaux-de-Fonds! L'exploit confirme le redressement de Pottier et ses camarades. Un redressement dont Bellinzona, en voyage dans la cité de Calvin, pourrait faire les frais. Quant à Vevey, il attend Aarau. En Copet également, un succès des hommes de Cuisard est escompté.

Wettingen — surprenant « tombeur » de Saint-Gall — se rend à Buochs, qui annonce l'arrivée de Max Vogel, ex-attaquant de Saint-Gall. Ce renfort sera-t-il suffisant pour contrer les Argoviens?

P.-H. B.



Le danger. — Le prochain week-end, il menacera notamment Chénois, représenté ici par Bizzini (à gauche) et Clivaz. (A.S.L.)

Les juniors suisses retenus pour Monaco

La sélection suisse des juniors, qui se trouve qualifiée d'office pour le tournoi de l'UEFA 1973, participera, la semaine prochaine, au tournoi international de Monaco, tournoi qui réunira sept sélections nationales. Après les divers matches d'entraînement qui ont eu lieu depuis le début de la saison, les sélectionneurs ont retenu les joueurs suivants:

Gardiens: Berbig (Grasshoppers-1954) et Petigan (Alle-1954). **Défenseurs et demis:** Grau (Oberglatt-1954), Salamina (Giubiasco-1954), Singy (Aigle-1955) Stutz (Aarau-1955), Preisig (Chiasso-1954), Roh (Sion-1954), Corpataux (Koeniz-1954), Osterwalder (Aarau-1954), Marthy (Balzers-1954), Avants Rossi (Young Boys-1954), Ludi (Bâle-1954), Waldler (Bruhl-1955), Vanmay (Monthey-1955) et Ruch (Uzwil-1954).

LE PROGRAMME DU TOURNOI

Lundi 13 novembre: Portugal-Suisse (groupe A, 19 h 00) et Tchecoslovaquie-France (groupe B). Mardi 14 novembre: Espagne-Monaco (B) et Yougoslavie-Italie (A). Mercredi 15 novembre: Italie-Suisse (A, 20 h 30) et Tchecoslovaquie-Espagne (B). Jeudi 16 novembre: France-Monaco (B) et Yougoslavie-Portugal (A). Vendredi 17 novembre: Tchecoslovaquie-Monaco (B) et Italie-Portugal (A). Samedi 18 novembre: Yougoslavie-Suisse (A, 19 h 00) et Espagne-France (B). Dimanche 19 novembre: Finales

PRONOSTICS SPORT-TOTO PRONOSTICS

1. Bâle - Winterthur. — Les Lions n'y couperont pas; la troupe de « Karl » Odermatt est prête pour le carnaval et mettra certainement bas les masques.
1 1 X

4. Buochs - Wettingen. — A la foire des mal lotis, la bousculade est inévitable; on partagera tout de même la brioche.
X X X

7. Vevey - Aarau. — Les Vaudois font surface; il ne serait pas étonnant qu'ils torpillent les pontonniers de l'Aar.
1 1 1

5. Etoile Carouge - Bellinzona. — Après avoir dégusté du Montagne supérieur, les Carougeois mettront du Merlot en bouteille et leur Pottier s'ouvrira quelques verres au comptoir de la Fontenette communale.
1 1 1

8. Young Fellows - Lucerne. — Le Lion n'admet pas de compagnons, même s'ils sont jeunes. Toutefois, il devra se battre à mort pour conserver sa place de choix au classement.
2 2 2

6. Mendrisiossar - Chénois. — Il est bien possible que, dans cette discorde, la pomme soit partagée équitablement.
X 1 X

9. Baden - Berne. — Malgré cette empoignade, les deux adversaires maintiendront le coude à coude au classement général.
X X 1

	1	X	2
1. Bâle - Winterthur	6	2	2
2. Bienne - Martigny	7	2	1
3. Bruhl - Neuchâtel Xamax	2	1	7
4. Buochs - Wettingen	4	3	3
5. Etoile Carouge - Bellinzona	5	3	2
6. Mendrisiossar - Chénois	4	3	3
7. Vevey - Aarau	6	2	2
8. Young Fellows - Lucerne	3	3	4
9. Baden - Berne	4	3	3
10. Gambarogno - Red Star	4	3	3
11. Le Locle - Meyrin	3	3	4
12. Soleure - Delémont	4	3	3
13. Zoug - Vaduz	6	2	2

Dix experts vous proposent...

10. Gambarogno - Red Star. — L'Etoile filante de la ligue B et l'Etoile rouge de Zurich ne parleront certainement pas politique, mais s'éclipseront chacune avec un point.
X X X

11. Le Locle - Meyrin. — Malgré ses Dubois, l'équipe du Crêt Vaillant risque de prendre une belle bûche et de tomber en douves.
1 X 2

12. Soleure - Delémont. — Malgré la différence de palmarès, les Jurassiens, qui ont repris du poil de la bête, ruent dans les brancards soleurois. Sera-ce en pure perte?
X 1 2

13. Zoug - Vaduz. — Le Liechtenstein... « va douzement » chacun le sait. Probablement qu'il rentrera en zigzag de Zoug.
1 1 1

Mon point de vue

Un homme aux idées embrouillées et qui «dérange» le football suisse

M. Naegeli a fait du F.-C. Zurich un véritable cimetière à vedettes

M. Naegeli a certainement d'immenses qualités. C'est un homme qui sait mener ses affaires. La fortune qu'il a accumulée en peu de temps le prouve. Il est dynamique, entreprenant, débordant d'initiative et d'idées. Il a la carcasse qu'il faut pour réussir dans nos conditions de vie. Je l'admire. Il m'en impose. Dans les tabacs, il est certainement imbattable. Je pense sincèrement qu'il le serait aussi dans d'autres secteurs de l'économie. Il sait y faire, voilà tout.

peut payer, on est quelqu'un, n'est-ce pas? Kubala n'a pas terminé la saison, je crois.

Est arrivé Volkert, un pur-sang. Le meilleur ailier gauche d'Allemagne. En pleine forme: il venait d'accéder à l'équipe nationale où sa place était solide. Volkert, pas suffisant. Il a fallu Quentin. Les deux ont été éliminés en rien de temps. Quentin a été éliminé de l'équipe de Suisse, Volkert s'est mis à trainer la patte d'un air désabusé en regardant au-delà du Rhin.

DES IDÉES EN L'AIR

Mais je pense tout aussi sincèrement qu'il aurait dû en rester à ses cigares. Le football, ce n'est pas du même tabac et il a le grand tort de ne l'avoir pas encore remarqué. Il se démente comme quatre pour faire mousser son équipe. Il déploie presque autant de génie qu'Einstein autour de ses atomes, mais il n'a pas défini la théorie de la relativité de ses succès. Il pourrait se présenter au salon des inventeurs: une école de football. Elle a été annoncée à grand fracas avec un cigare épais « comme ça ». Elle n'a pas tenu une saison. Personne n'en parle plus. Et quand ça ne va pas — ça arrive souvent — M. Naegeli dit: « Nous allons engager une vedette ». Entendu il y a environ un mois. Young Boys lui a vendu Martli. Faute de grives...

Ce qu'il m'étonne le plus, c'est que Jeandupeux tienne le coup. Je me demande comment il s'y prend pour être encore là, avec toutes ses qualités.

Jeandupeux tienne le coup. Je me demande comment il s'y prend pour être encore là, avec toutes ses qualités.

Les vedettes, elles ne font que passer. Elles n'en ont pas pour longtemps. Zurich avait Stürmer: un joueur de grande valeur. Pas assez étincelant. On l'a refilé à Young Fellows pour acheter un Suédois pétillant: Bild. Bild n'a jamais rien fait de bon. On l'a vendu au plus offrant, à la fin de la saison et... on a repris Stürmer.

Ce qu'il m'étonne le plus, c'est que Jeandupeux tienne le coup. Je me demande comment il s'y prend pour être encore là, avec toutes ses qualités.

COMMENT JEANDUPEUX TIENENT-IL ?

Maurer accomplissait sérieusement sa besogne et il était mal payé. On n'en a plus voulu. Kubala, c'était mieux proportionné aux ambitions, sinon du club, du moins de son président. Et ça se payait cher. Quand on

peut payer, on est quelqu'un, n'est-ce pas? Kubala n'a pas terminé la saison, je crois.

Est arrivé Volkert, un pur-sang. Le meilleur ailier gauche d'Allemagne. En pleine forme: il venait d'accéder à l'équipe nationale où sa place était solide. Volkert, pas suffisant. Il a fallu Quentin. Les deux ont été éliminés en rien de temps. Quentin a été éliminé de l'équipe de Suisse, Volkert s'est mis à trainer la patte d'un air désabusé en regardant au-delà du Rhin.

Maurer accomplissait sérieusement sa besogne et il était mal payé. On n'en a plus voulu. Kubala, c'était mieux proportionné aux ambitions, sinon du club, du moins de son président. Et ça se payait cher. Quand on

peut payer, on est quelqu'un, n'est-ce pas? Kubala n'a pas terminé la saison, je crois.

Est arrivé Volkert, un pur-sang. Le meilleur ailier gauche d'Allemagne. En pleine forme: il venait d'accéder à l'équipe nationale où sa place était solide. Volkert, pas suffisant. Il a fallu Quentin. Les deux ont été éliminés en rien de temps. Quentin a été éliminé de l'équipe de Suisse, Volkert s'est mis à trainer la patte d'un air désabusé en regardant au-delà du Rhin.

FINALE DE LA PREMIÈRE COUPE DE LA LIGUE SAMEDI À ZURICH Bâle n'est que légèrement favori devant Winterthur

Nous voici près de la consécration du premier vainqueur de la Coupe de la ligue, d'une coupe née dans le scepticisme et l'indifférence du public, comme des clubs. N'a-t-on pas vu Sion renoncer à son droit possible d'accéder à la finale pour se faire étriller à Bâle? Un plat de lentilles, plus la bastonnade! Le public n'est pas dupe et ce ne sont pas des astuces de ce genre qui le feront changer d'avis.

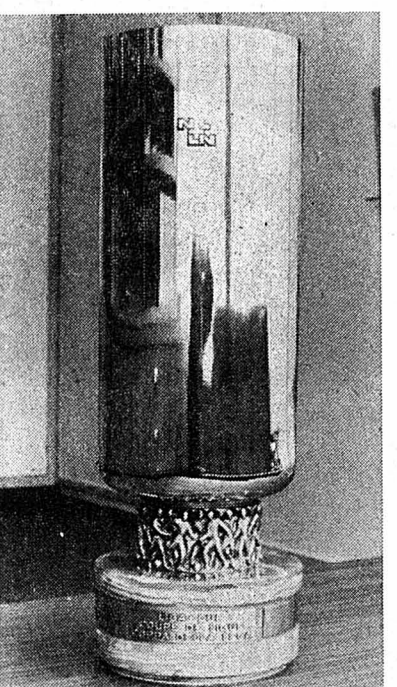

L'objet des convoitises. — Voici la coupe, aux formes modernes, pour laquelle Bâle et Winterthur se livrent bataille. (A.S.L.)

BALOIS BIEN DÉCIDÉS
Décor pour cette finale: le Letzigrund, après le Hardturm choisi en premier lieu. Cela ne change rien à l'affaire. La place de Zurich est en perte de vitesse. Le public boude ses équipes, irrégulières, mais se déplacera pour « siffler » Bâle, ennemi sportif numéro un. Pas gâté, Bâle, au contraire de Winterthur, qui se croira chez lui. Or, chez lui, à la Schützenwiese, il avait battu Bâle, par trois buts à un, lors du deuxième match du championnat. Bâle était privé de Kunz et d'Odermatt... et n'a plus perdu depuis ce jour-là. Winterthur sera-t-il à nouveau son bourreau? Je ne le pense pas, les Balois étant décidés à s'approprier cette première coupe dont ils sont les parrains, sinon les créateurs principaux. Du reste, Winterthur n'a plus tout à fait le brillant du début de la saison. Après sa défaite à Lausanne (unique victoire lausannoise à la Pontaise!), il a partagé l'enjeu avec La Chaux-de-Fonds et Young Boys, battu chez lui Zurich et Servette, mais perdu à Lugano et à Sion.

De toute manière, coupe et championnat ne sont pas synonymes.

l'autre ayant été l'œuvre de Paolucci, transfuge bâlois.

Comme on le voit, si Bâle est logiquement mieux armé, il ne vœuvra certainement pas sans gloire. (A.S.L.)

Le chemin parcouru par les finalistes

Bâle
Bâle - Servette 8-0
Bâle - Lausanne 2-1 après prolongation
Bâle - Sion 6-1
Winterthur
Winterthur - Lugano 4-1
Grasshoppers - Winterthur 1-2
Lucerne - Winterthur 0-2

CE QU'IL Y A DE MIEUX

Le chemin parcouru montre qu'il y a des privilèges réservés aux uns, mais refusés aux autres. C'est ainsi que Bâle n'est jamais sorti de son terrier, alors que Winterthur était obligé de passer au Hardturm, puis à Lucerne. Quoi qu'il en soit, Bâle - Winterthur est ce qu'on peut présenter de mieux dans la conjoncture actuelle, les autres « gros bras » traînant la patte, si j'ose dire! De plus, Risi sera à nouveau confronté à la « tour » Mundschiin. En championnat, l'avant-centre avait réussi deux buts,

tennis de table

Championnat de l'ANJTT

Les favoris tiennent leur rang

Avec le mois d'octobre, a débuté la saison 1972-1973 de tennis de table. Rappelons qu'à la suite de sa brillante ascension au printemps, le CTT Côte Peseux évolue en ligue B, où son rôle sera de se maintenir.

Le Locle V et Cernier III (groupe I), Neuchâtel II et le nouveau venu Le Landeron I (groupe II) et Tavannes II (groupe III) soient les favoris. Aux autres de nous contredire!

En ligue interrégionale, Le Locle occupe le 4^{ème} rang (3 matches, 3 points) et Bienne, le 6^{ème} (4 matches, 3 points). 57 autres équipes participent au championnat de l'Association neuchâteloise et jurassienne (ANJTT).

1^{re} ligue: Si le favori, Bôle, est devancé par le Tavannes, c'est qu'il compte un match de retard. Tous deux sont vaincus et le titre ne pourra échapper à l'une de ces équipes. En queue de classement, Le Locle II et Neuchâtel, qui se rencontrent cette semaine, tenteront de glaner leur(s) premier(s) point(s).

2^{me} ligue: Le favori, La Heutte, est pour le moment à égalité avec Port II, qui est très bien parti; chacun a récolté le maximum de points. A part l'« outsider », Porrentruy, les autres équipes auront pour but d'éviter la relégation.

3^{me} ligue: Peu de matches joués dans le groupe I; il est donc difficile de désigner un favori. Trois équipes sont bien parties: Cheminots, Aurora Fleurier et Suchard. Dans le groupe II, la bataille pour le titre concerne La Heutte II, Oméga II et Cernier II.

4^{me} ligue: Il est toujours difficile d'établir un pronostic, les équipes étant peu connues. Il semble, cependant, que

Premiers résultats: Bôle I - Neuchâtel 6-1; Port - Le Locle II 6-1; Sapin (La Chaux-de-Fonds) - Côte II 6-3; Tavannes - Oméga 6-3; Neuchâtel - Tavannes 4-6; Côte II - Bôle 2-6; Le Locle II - Sapin 4-6; Oméga - Port 6-1; Neuchâtel - Côte II 3-6; Sapin - Oméga 1-6; Tavannes - Port 6-3.— 2^{me} ligue: Bienne II - CSC Neuchâtel 5-5; Bôle II - La Heutte 4-6; Porrentruy - Côte III 6-4; Port II - Le Locle III 6-0; CSC Neuchâtel - Port II 3-6; Côte III - Bienne II 5-5; Le Locle III - Bôle II 2-6; Bienne II - La Heutte 0-6; CSC Neuchâtel - Côte III 4-6; Port II - Bôle II 6-0; Le Locle III - Bienne II 6-3.— 3^{me} ligue: Aurore Fleurier - Bôle III 6-0; Le Locle IV - Cheminots 2-6; Métaux - Brunette 4-6; Suchard - CSC Neuchâtel II 6-1; Bôle III - Suchard 1-6; Cheminots - Métaux 6-2; CSC Neuchâtel - Le Locle IV 3-6; Cernier I - Cernier II 5-5; Port III - Oméga II 0-6; Saint-Imier - Longines 2-6; Bienne III - La Heutte II 0-6; Cernier II - Bienne III 6-1; Longines - Cernier I 4-6; Oméga II - Saint-Imier 6-2; La Heutte II - Port III 6-0; Cernier I - Oméga II 4-6; Saint-Imier - La Heutte II 2-6.

A VOIX BASSE



Battu à la mi-temps par quatre buts à zéro, Hussy, entraîneur de Grasshoppers, s'est vu dans l'obligation de retirer du jeu sa vedette, « Kudi » Muller, pour cause de manque de performance, c'est-à-dire manque de bonne volonté.

Signe des temps. Young Boys et Grasshoppers, deux des trois grands dont certaines empoignades sont restées célèbres et dont la rivalité est constante, chaque rencontre étant affaire de prestige, sont minés par le ver. A quelques jours de ses exploits contre l'Italie, « Kudi » Muller, sur le même terrain, offre l'autre face de son caractère, au point d'être éjecté, vomit de son équipe.

C'est proprement incroyable. Pourtant, le bonhomme est récidiviste. Encore à Lucerne, sous la jérôme de Schley, je crois, il avait aussi été rappelé au vestiaire, prématurément et sous les huées du public. Communément dit, la gloire lui est montée au « ponpon ».

Le cas n'est, hélas! pas rare, l'expérience autorisant à prévoir la suite des événements pour ces athlètes bourrés de talent, d'argent, mais vides de caractère. Ils finissent généralement misérablement, si ce n'est comme des épaves, voire plus mal encore, ainsi que certains exemples étrangers l'ont montré. DEDEL

yachting

La décision est proche

Le « Star » et le « Tempest » évincés du programme des Jeux olympiques?

Au cours d'une réunion tenue à Londres, la commission technique de l'Union internationale de yachting a décidé de remplacer, dans le programme olympique, le « Star » et le « Tempest » par le « Tornado » (voile à deux équipiers) et par le « Tornado » (katamaran). Cette décision devra être ratifiée par le prochain congrès de l'Union internationale, qui se tiendra également à Londres. Si ce remplacement est confirmé, les catégories en lice lors des Jeux olympiques de Montréal, en 1976, seront celles du « Tornado », du « 470 » du « Dragon », du « Soling », du « Finn » et du Flying Dutchman.

champion du monde est l'Australien Robert Jessenig. Le « Tempest », introduit pour la première fois au programme olympique à Kiel (les Soviétiques Manklin-Dyrdya seront donc les seuls champions olympiques dans cette catégorie), s'est vu préférer le « 470 », qui n'a lui-même devancé que de peu le « Fireball », défendu par les Britanniques (une seule voix à l'avantage du « 470 »).

D'après une statistique publiée par l'Union internationale de Yachting, on trouve, actuellement, 12.000 « 470 » dans 28 pays. Les tenants du titre mondial dans cette classe sont les Hollandais Vollebregt-Vollebregt. Le « 470 » est une série prise en Suisse où elle fournit un fort contingent d'espoirs. Mais il est évident que l'adoption du « Fireball » aurait été plus favorable au yachting helvétique, puisque le Neuchâtelois Jean-Claude Vuithier est champion d'Europe et vice-champion du monde de la catégorie.

LE PLUS ANCIEN

Avec le « Star », c'est le plus ancien bateau olympique qui va disparaître. Cette catégorie a figuré au programme des Jeux depuis 1932 et elle a constamment été améliorée depuis. C'est la participation réduite enregistrée à Kiel dans cette catégorie qui se trouve à l'origine de son remplacement par le « Tornado », dont l'actuel

hockey sur glace

Les Chinois vainqueurs à Zoug

L'équipe nationale de Chine a terminé sa tournée en Suisse par une victoire. A Zoug, elle a battu le SC Zoug (première ligue) par 4-3 (2-1 0-1 2-1). Ce résultat est flatteur pour les Zougois car les Chinois ont pratiqué un excellent hockey. Si l'écart ne fut pas plus élevé, c'est une fois de plus à leur gardien Rigolet que les Zougois le doivent. L'ex-Chaux-de-Fonnié fut de loin le meilleur joueur sur la glace avec Probst, qui s'est fait l'auteur des trois buts de son équipe.

Patinoire de Zoug. 2000 spectateurs. Arbitres: MM. Odermatt (Wallisellen et Bucher) (Gossau). — Buts: 9me Probst 1-0. 11me Kung Hang 1-1. 20me Theng Chung 1-2. 28me Probst 2-2. 52me. Swang Ping 2-3. 56me Pao Tsai 2-4. 58me Probst 3-4.

Guy CURDY

Pralinés du Confiseur

Confectionnés par nos confiseurs expérimentés, choisis avec soin pour les amateurs les plus exigeants, ces pralinés sont d'une finesse exquise; des douceurs réservées aux fines bouches!



Offre spéciale
MIGROS

La boîte de 130 g
maintenant
1.70 seulement
(100 g = 1.30,8)
(au lieu de 2.-)

Une économie de 30 cts!

Fiancés!

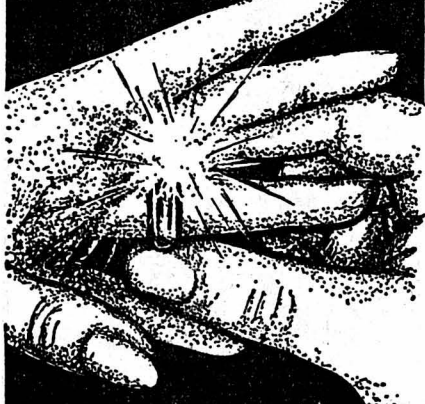

Nombreux sont ceux qui font confiance à notre compétence tant l'art d'offrir est difficile. Car ils savent que nous prenons plaisir à les voir satisfaits.

Déposez donc votre liste de mariage chez nous, nous conseillerons volontiers vos parents et vos amis. Nous tiendrons l'inventaire des jeux de vos services à la disposition de ceux qui vous constitueront petit à petit des ensembles complets. Votre choix ne sera pas limité grâce à nos larges collections de grande orfèvrerie et d'argenterie Jezler.

De plus, à l'achat de vos alliances, nous vous offrirons gratuitement un magnifique recueil d'idées pour votre futur foyer.

Festival Opel

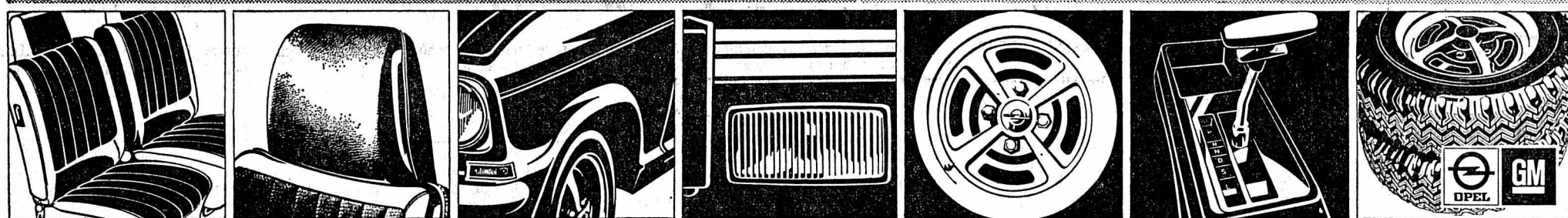
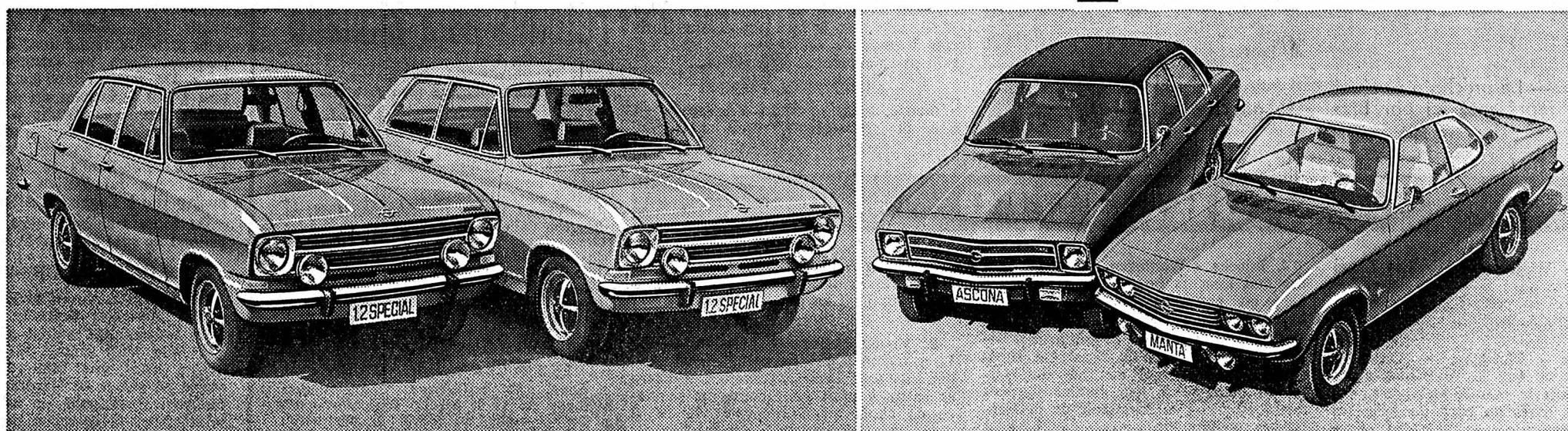

Economisez Fr. 500.- ou même Fr. 700.- !

Il existe maintenant des versions Festival des fameux modèles à succès Opel Kadett, Ascona et Manta. En plus de tous les avantages Opel, elles possèdent de nombreux extras qui en font les voitures Opel les mieux équipées de tous les temps. Et ceci pour un prix qui vous permet d'économiser 500 ou même 700 francs. Kadett Festival. Aux qualités d'économie, de sportivité, de sécurité et de confort de la Kadett L2 Special sont venus s'ajouter désormais en

série: 1. sièges luxueux garnis de tissu velours, 2. appuie-tête, 3. filets latéraux, 4. 2 phares halogènes anti-brouillard, 5. jantes de sport, 6. 2 pneus d'hiver radiaux montés sur 7. 2 jantes de sport supplémentaires. (Ici, vous économisez Fr. 500.-) La Kadett Festival existe aussi avec boîte GM automatique. (Là, vous économisez même Fr. 700.-) Ascona Festival. Son moteur S de 1,6 ltr. et 93 ch, ses qualités routières exceptionnelles, la place et le confort

qu'elle offre ont rendu l'Opel Ascona célèbre. Dans sa version Festival, elle possède en série: 1. des appuie-tête, 2. des jantes de sport, 3. 2 phares halogènes anti-brouillard, 4. 2 pneus d'hiver radiaux montés sur 5. 2 jantes de sport supplémentaires, 6. boîte GM entièrement automatique à 3 rapports. (Là, vous économisez Fr. 700.-) Manta Festival. La Manta a encore gagné en sécurité et en sportivité car, dans sa variante Festival, elle est munie en série de: 1. appuie-tête,



2. jantes de sport, 3. 2 phares halogènes anti-brouillard, 4. 2 pneus d'hiver radiaux montés sur 5. 2 jantes de sport supplémentaires, 6. boîte GM entièrement automatique à 3 rapports. (Là aussi, votre économie est de Fr. 700.-) Le Festival Opel double votre profit! D'une part de nombreux extras utiles et agréables. D'autre part des prix particulièrement intéressants.

Profitez donc doublement! Rendez-vous vite chez votre distributeur Opel!

Opel — la marque la plus vendue en Suisse.

Vente et service Opel en Suisse romande: Algje Garage des Mosses 21414, Avenches J.-P. Divorne 75 12 63, Begnins Garage du Jura 66 14 68, Bienne Auto-Besch 41 55 66, Merz & Amez-Droz S.A. 3 53 33, Bulle Garage Majestic 2 84 84, Château-d'Œx Garage du Pont 4 61 73, la Chaux-de-Fonds Garage Guttman S.A. 23 46 81, Delémont Garage des Eaux-Vives 22 35 33, Fribourg Garage de Pérolles 22 38 88, Genève Garage des Délices S.A. 44 71 50, Extension Autos S.A. 32 11 55, Lausanne Ets Ramuz et Garage Edelweiss S.A. 24 04 44, le Locle Garage du Relye 31 33 33, Marigny Garage J.-J. Casanova 2 29 01, Montreux Garage Central et Montreux-Excursions S.A. 61 22 46, Moutier Garage Prévôtis 93 16 77, Neuchâtel Garage du Roc 33 11 44, la Neuveville Garage Belcar 51 25 59, Porrentruy Garage des Ponts 66 12 06, Rolle Garage Wurlo 75 17 25, Sion Garage de l'Ouest 2 81 41, Tramelan Garage Alouette 97 50 40, les Verrières Garage-Carrosserie Franco-Suisse 66 13 55, Yverdon Garage Bouby-Rolls 2 54 60, et nos distributeurs locaux à: Attalens 56 41 10, Belfaux 45 12 36, Bercher 81 82 42, Bevaix 46 13 96, Bex 5 23 38, Bremblens 71 19 69, Buchillon 76 30 75, Bussigny 89 11 66, Cheseaux 91 12 29, Chexbres 56 11 56, Colombier 41 35 70, Cossigny 87 15 96, Court 92 91 50, le Crêt 8 54 29, Dombresson 53 28 40, Echallens 81 15 95, Epalinges 32 53 66, Estavayer-le-Lac 63 10 08, Fahy 76 63 20, Fully 5 35 23, Genève 33b, av. de Miremont 46 08 17; 9, route des Jaunes 42 50 46; 9, boulevard d'Yvoy 25 28 00, Glovelier 56 71 29, les Haudères 4 65 27, Lausanne 21, place du Tunnel 23 72 17, Marnand 64 10 57, Mézières 93 12 45, Mollesulaz 48 02 00, Montana 7 23 69, Morges 71 26 48, Naters 3 24 40, Nods 51 26 17, le Nolmont 53 11 87, Onex 92 62 24, Orbe 7 21 77, Payerne 61 29 80, Petit-Lancy 92 37 32, le Pont 85 12 50, Prilly 24 62 63, Pully 28 94 94, Rarogne 5 16 66, Renens 34 01 94, la Rippe 67 12 55, Romont 52 22 87, la Sagne 31 51 68, Savigny 97 11 55, Soyhières 32 11 36, Sainte-Croix 6 26 76, Saint-Imier 41 36 44, Saint-Maurice 3 63 90, Vallorbe 83 14 88, Versoix 55 16 94, Vevey 51 88 60, Veyras, sur Sierra 5 26 16, Villeneuve 60 10 51.



AMBASSADEUR

A PERITIF

quelle Excellence..!

CUSENIER

ATTENTION! Action fin d'année en coffret avec 3 verres-cadeau au prix normal

Sansant

HORLOGER-BIJOUTIER-ORFÈVRE
NEUCHÂTEL
RUE ST. HONORÉ 3



olympisme

LAKE PLACID VEUT PRENDRE LA RELÈVE



Les électeurs du Colorado ont dit non aux Jeux olympiques de Denver

Le référendum sur les Jeux olympiques d'hiver a presque éclipsé...

ses qui avait, auparavant, défendu la cause de « Denver ville olympique »...

comptait recevoir près de 5 millions des finances du Colorado mais, en rejetant cette allocation...

Les Jeux en Suisse: curieuse attitude de Saint-Moritz qui fut sur les rangs en 69

« Aucune ville, ni aucune station suisse — même pas Saint-Moritz, qui a pourtant déjà beaucoup d'installations — ne serait en mesure d'assurer une organisation suffisamment parfaite des Jeux olympiques d'hiver de 1976... »

qu'elles ne le soient pas autant qu'en Amérique, où il faut faire jusqu'à 5 heures de vol pour atteindre les stations d'hiver.

« Le souvenir de la tragédie de Munich a joué un rôle dans le résultat négatif du référendum du Colorado », estime Mme Monique Berlioux, directrice du C.I.O.

CANDIDATURE COLLECTIVE

M. Kasper, qui est actuellement en Suisse l'expert le mieux informé dans ce domaine, est formel: « Seule une collectivité de stations pourrait, à la rigueur, entreprendre cette tâche... »

De l'avis de M. Kasper, en admettant que Sion renonce et que la Suisse fasse acte de candidature après le désistement éventuel de Tampere et Vancouver...

« Certes », a ajouté Mme Berlioux « nous n'avons pas été tellement surpris de ce résultat après les articles que nous avions pu lire dans la presse et les nombreuses lettres que nous avions reçues d'habitants du Colorado... »

Se décider...

Battu par la candidature de Sion-Valais le 15 novembre 1969 à Berne, Saint-Moritz voyait son rêve d'organiser les Jeux d'hiver pour la troisième fois s'évanouir.

100 MILLIONS De l'avis de M. Kasper, en admettant que Sion renonce et que la Suisse fasse acte de candidature après le désistement éventuel de Tampere et Vancouver...

CIO: pas de décision lundi

« Le souvenir de la tragédie de Munich a joué un rôle dans le résultat négatif du référendum du Colorado », estime Mme Monique Berlioux, directrice du C.I.O.

à Denver pour organiser les prochains Jeux d'hiver ne sera pas désignée lors de la réunion de lundi prochain à Lausanne.

football

UEFA: pas de miracle pour Grasshoppers éliminé en URSS

ARARAT EREVAN - GRASSHOPPERS 4-2 (2-1) MARQUEURS: — Groebli (penalty) 3me; Kassavian 13me et 22me; Makarov 44me; «Kudi» Muller 61me; Makarov 78me.

En plus de Deck, Grasshoppers était privé de deux autres titulaires, soit le stratège « Bigi » Meyer et l'ailier Christian Winger, blessés.

avant le repos il échoua de peu devant l'excellent Abramjan. BEAU BUT Grasshoppers a finalement défendu honorablement le standing helvétique.

Coupe d'Europe des champions Real Madrid-Arsenal Pitești aura lieu jeudi. Bayern Munich était déjà qualifié contre Omonia Vicosic.

basketball

COUPE DES COUPES

Neuchâtel étrillé

MOBILQUATTRO - NEUCHÂTEL 110-62 (50-26) MOBILQUATTRO: Molina, Girolodi, Florio, Barluchi, Pirovano, Jura, Grasselli, Derossi, Nizza, Gragianni, Graig.

DECK ABSENT

Après leur qualification au tour précédent aux dépens de Nîmes, on attendait mieux des Zurichois.

Champions: Celtic K.O. en 25 minutes!

Ujpest Dosza Budapest-Celtic Glasgow 3-0 (3-0). Budapest. 18.000 spectateurs. Arbitre: Nielsen (Da). Buts: 8me Bene 1-0. 15me Fazekas (penalty) 2-0. — 25me Bene 3-0.

Option pour Ajax

CSCA Sofia-Ajax Amsterdam 1-3 (1-2). Sofia. 70.000 spectateurs. Arbitre: Angonesse (It). Buts: 13me Swarts 0-1. — 27me Jekov 1-1. — 32me Keizer 1-2. — 52me Haan 1-3.

Coupe des vainqueurs de coupe

Spartak Moscou - Atletico Madrid 1-2 (0-1). Sparta Prague - Ferencvaros Budapest 4-1 (2-1). Rapid Bucarest - Rapid Vienne 3-1 (1-0).

De notre envoyé spécial à Milan

match aller de coupe des vainqueurs de coupe. Certes, le championnat d'Italie est plus difficile que celui pratiqué en Suisse...

Opinions et questions sur la constitution d'un capital

«Seuls les gens riches peuvent acheter des valeurs réelles» Erreur! Aujourd'hui, elles sont à la portée de chacun.



ACHARNÉ. — Les rencontres de coupe d'Europe furent à présent jouées hier soir. Témoin, une phase du match Celtic (en rayé) - Ujpest.

hockey sur glace

Viège écrase Sion

Championnat suisse de ligue B, groupe ouest: Sion - Viège 1-7 (0-0, 0-3, 0-4).

SPORTS dernière

TENNIS

La Tchecoslovaquie a renoncé à aligner Kodes, Kukal et Patz dans son match de coupe du roi de dimanche et lundi prochains à Zurich contre la Suisse.

ATHLÉTISME

La Suisse sera représentée par Hanspeter Feller, Walter Faendrich, Hans Menet et Albrecht Moser dans le cross international du 11 novembre à Londres.

CYCLISME

Le Belge Edy Merckx, nouveau « recordman » du monde de l'heure, a été désigné « champion du mois » par le jury de l'Académie des sports, à Paris.

OLYMPISME

M. Hubert Dubedout, maire de Grenoble, a annoncé officiellement que la ville de Grenoble faisait acte de candidature afin de se substituer à Denver.

Coupe de l'UEFA

Etaient déjà qualifiés pour les huitièmes de finale: Liverpool (contre AEK Athènes), Dynamo Berlin-Est (Spartak Sofia), FC Cologne (Viking Stavanger), Beroe Stara Zagora (Hovved Budapest) et Vitoria Setubal (Fiorentina).

AUTRES RÉSULTATS

Galatasaray Istanbul - Slask Wroclaw (H) 55-73 (22-33). Cespel (H) - Olympique Antibes 55-81 (30-27).

Plan d'investissement SUG Union de Banques Suisses

SPORT-TOTO (concours supplémentaire) Colonne des gagnants

2 x 2 - 1 1 1 - 2 1 1 - 1 2 2

Maculature soignée au bureau du journal, qui la vend au meilleur prix.

OFFRES D'EMPLOIS

On engagerait

OUVRIER OU OUVRIÈRE

pour travail facile en atelier.
Suisse ou étranger avec permis C.
Horaires selon entente.
Prendre rendez-vous par téléphone,
le matin, au (038) 24 13 93.

Boulangerie-pâtisserie cherche

CHAUFFEUR

pour 4 à 5 heures par jour.
Tél. (038) 25 40 46.

Le MALOJA cherche, pour entrée
immédiate ou à convenir :

dame d'office
aide de cuisine

Horaires de travail de 7 à 14 heures.
Congé le dimanche. Chambre
à disposition.

Fille de buffet

Horaires de travail agréables. Congés
réguliers. Nourrie, logée.
Tél. (038) 25 66 15 dès 9 heures.

Nous cherchons

pâtissier

ou
boulangier-pâtissier

Entrée immédiate ou à convenir.
Faire offres à la pâtisserie
Walker, Saint-Blaise.
Tél. 33 16 55 ou 33 21 01.

Nous cherchons

technicien-dessinateur

connaissant le planning de fabrication
pour s'occuper de la réalisation
de petits appareils électriques.

Faire offres sous chiffres
28-900308, à Publicitas,
2000 Neuchâtel.

Pour le kiosque de la gare
de Neuchâtel

nous cherchons une

VENDEUSE

Les débutantes dans la branche
seront instruites. Conditions de
travail et prestations sociales avantageuses.

Les intéressées sont priées de se
présenter audit kiosque, à la gérante,
qui donnera volontiers les
renseignements désirés.

Kiosque de la gare de Neuchâtel,
tél. 25 40 94.

PIGUET & CIE

horlogerie soignée
engage pour l'atelier
(éventuellement à domicile) ;

remonteuses
de mécanismesremonteuses
de rouages
metteurs (euses)
en marcherégleuses
poseuses
de calendriers

Se présenter : 48, rue des Sablons,
à Neuchâtel.

Restaurant
de l'Union, Couvet,
tél. (038) 63 11 38,
cherche une
sommelière
pour entrée
immédiate.
Gros gains ; nourrie,
logée ; congé
le lundi et le mardi.

Tea-room centre ville
cherche
**dame
de buffet**
places avec
responsabilités.
Tél. 24 06 54.

On cherche
sommelière
pour entrée
immédiate.

Restaurant
de la Croix-Fédérale,
Dombrsson.
Tél. (038) 53 28 45.

On cherche
sommelière
et
fille
de buffet

Nourries, logées.
Entrée immédiate.
S'adresser à
Hôtel de la Paix,
Cernier.
Tél. 53 21 43.

AMANN + CIE S.A.

Importation de vins en gros
cherche

MANŒUVRE

suisse ou étranger pour s'occuper de
travaux de manutention et de stockage de
marchandises, ainsi que pour différents
travaux de cave.

Entrée immédiate, place stable, caisse de
retraite.

Faire offres ou se présenter à la Direction
de

AMANN + CIE S.A.

Crêt-Taconnet 16, 2002 NEUCHÂTEL
Tél. 25 67 31.

ALLIBERT®

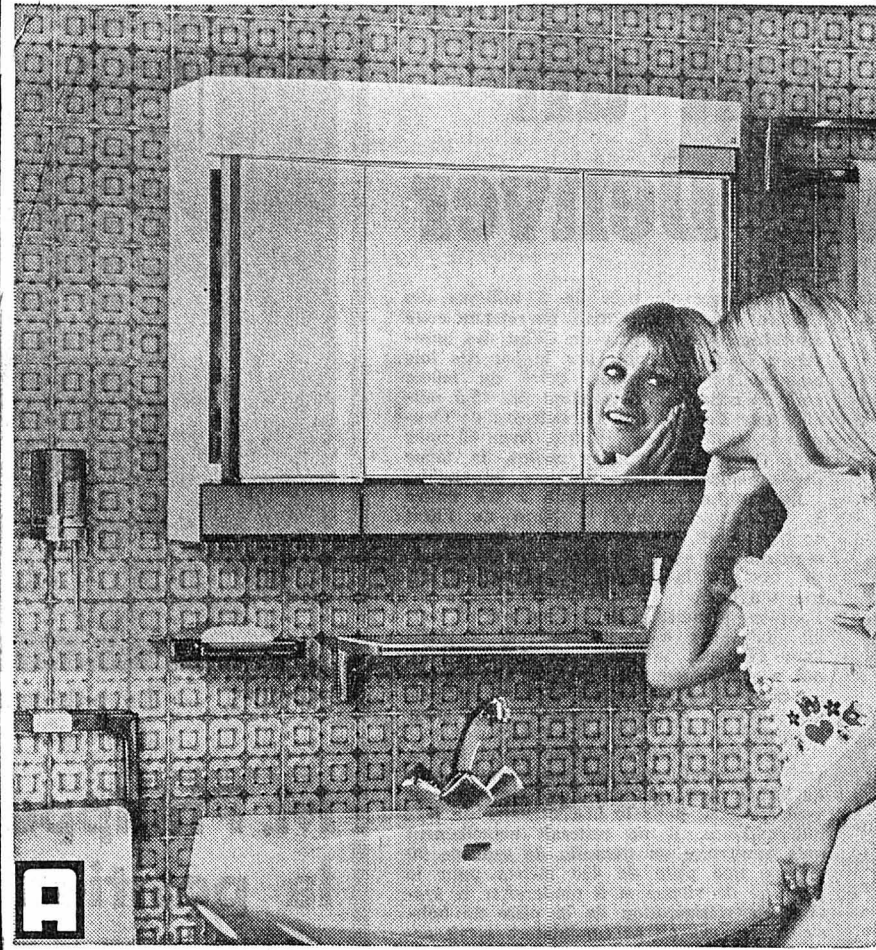
Votre salle de bains
métamorphosée

Une salle de bains équipée par
ALLIBERT suscite toujours
l'admiration. Et pour cause: les
accessoires ALLIBERT lui
confèrent élégance et beauté
durables! Leur qualité n'a pas
sa pareille; aussi jouissent-ils
d'une grande prédilection.

Choisissez l'armoire de toilette
qu'il vous faut, parmi les 20 et
quelques modèles ALLIBERT
existants, à partir de fr. 125,-
déjà!

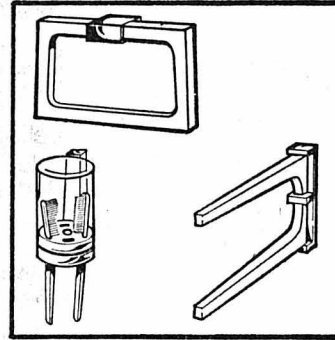

Autres articles de la gamme
couleur cristal fumé **Saniset**:
Porte-verre à dents A 82
Anneau porte-serviettes A 84
Porte-serviettes double A 86

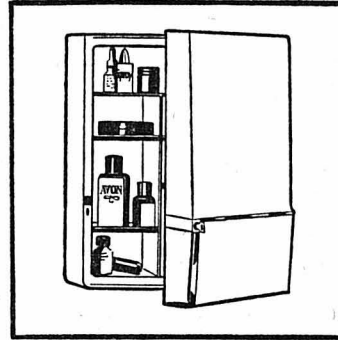

Pharmacie A 18
Modèle très spacieux, à serrure
de sûreté, indispensable à tout
foyer!

Colonne de WC A 31
Ce boîtier compact remplit à lui
seul 6 fonctions et assure de
l'ordre, au WC comme à la salle
de bains.

Miroir make-up W 93
Idéal pour le maquillage, avec
miroir grossissant. Un beau
visage devient ainsi une
habitude.



Les armoires de toilette ALLIBERT sont en
vente chez les spécialistes.

Bon pour un catalogue ALLIBERT gratuit

Nom: _____
Rue: _____
Localité: _____
APPAREILS KOENIG SA,
case postale 8051 Zurich

NOUVEAU

Nous cherchons un excellent

TRADUCTEUR

pour des traductions techniques,
allemand-français (éventuellement
en même temps français-allemand).
Une collaboration libre est pré-
férée, mais un engagement fixe est
possible.

Nous prions les personnes inté-
ressées de nous soumettre leur
offre sous chiffres Z 03-994450,
Publicitas S.A., 4001 Bâle.

Je cherche

FEMME DE MÉNAGE

pour 2 matins par semaine pour
aider à l'entretien d'un apparte-
ment au centre de la ville.
J'offre place stable, 4 semaines de
vacances payées.
Faire offres par tél. 25 71 42.

LA SOURCE

Av. Vinet 30, 1004 Lausanne,
cherche

infirmières-assistantes

(avec certificat de capacité) pour
les services de malades.

Faire offres à la direction ou télé-
phoner à l'infirmière-chef,
(021) 24 14 81.

Le restaurant du Jura, Neuchâtel,
cherche pour date à convenir

SOMMELIÈRE

connaissant les deux services.
Téléphoner au (038) 25 14 10.

Pour insérer
une petite annonce
au tarif réduit
de 35 centimes le mot

vous avez la possibilité de passer
à notre bureau de réception, 4,
rue Saint-Maurice, ou d'inscrire
votre annonce au dos du coupon
d'un bulletin de versement postal.
Ces annonces ne sont pas accep-
tées par téléphone et elles doi-
vent être payées avant la paru-
tion.

Les annonces commerciales ainsi
que les annonces pour la vente
de véhicules à moteur ne sont
pas admises dans la catégorie
des petites annonces.

AMANN + CIE S.A.

Importation de vins en gros
cherche

MANŒUVRE

suisse ou étranger pour s'occuper de
travaux de manutention et de stockage de
marchandises, ainsi que pour différents
travaux de cave.

Entrée immédiate, place stable, caisse de
retraite.

Faire offres ou se présenter à la Direction
de

AMANN + CIE S.A.

Crêt-Taconnet 16, 2002 NEUCHÂTEL
Tél. 25 67 31.



FROIDEVAUX S.A. HORLOGERIE

cherche pour entrée immédiate ou date à convenir

PERSONNEL FÉMININ

pour travaux faciles et soignés en atelier (formation éventuelle).

Prière de faire offres à la direction de FROIDEVAUX S.A., ruelle
Vaucher 22, 2001 Neuchâtel, tél. (038) 25 70 21.

Nous cherchons pour notre dé-
partement de moulage

1 ouvrier

aimant travailler d'une façon in-
dépendante.
Tél. (038) 24 47 67.

Les Restaurants Beaulac

à Neuchâtel (à proximité du port)
cherchent pour entrée immédiate
ou à convenir

fille ou garçon
de buffet

Débutante ou débutant seraient
formés.
Tél. (038) 24 42 42 ou se présenter
au restaurant, dès 14 h 30.

Nous cherchons une

PERSONNE
(éventuellement retraitée)

ayant travaillé dans la branche du papier ou dans les
arts graphiques pour s'occuper de notre

ÉCONOMAT

2 ou 3 après-midi par semaine.
Entrée immédiate ou à convenir.

Faire offres manuscrites à la Direction de l'Imprimerie Centrale,
rue Saint-Maurice 4, 2001 Neuchâtel.



EBAUCHES SA
2001 NEUCHÂTEL
TEL. 038 25 74 01

EBAUCHES S.A. cherche, pour un de ses services à Neuchâtel,

UNE SECRÉTAIRE

pour la correspondance française et allemande. Éventuellement horaire
réduit.

Date d'entrée à convenir.

Faire offres à ÉBAUCHES S.A.
Direction générale, faubourg de l'Hôpital 1, 2001 Neuchâtel.
Tél. 25 74 01.

Entreprise d'horlogerie de format
international

Buffet de la Gare, les Hauts-Ge-
neveys, cherche pour entrée im-
médiate ou date à convenir

SOMMELIÈRE

connaissant les 2 services. Travail
par rotation, congés réguliers.
Nourrie et logée dans l'établisse-
ment.
Tél. (038) 53 34 55.

Maroquinerie Biedermann,
rue du Bassin,
cherche pour entrée immédiate
ou date à convenir

VENDEUSE QUALIFIÉE

Tél. 25 16 88.

Atelier d'horlogerie cherche

horloger complet

comme collaborateur du chef. Ce
poste conviendrait à personne
qualifiée qui sait assumer des
responsabilités,
ainsi que des

ouvrières

pour différents travaux en atelier.
Entrée immédiate ou date à con-
venir.

Faire offres ou se présenter à
J. RUBER, termineur, Poudrière
137, Neuchâtel. (Immeuble
Elgin, 3me étage). Tél. 24 71 01.

Restaurant de la Grappe

La Loudre
Neuchâtel

engage une

LINGÈRE

à temps partiel (le matin ou
l'après-midi).

prendre contact avec M. L. Marin,
tél. 33 26 26.

Etes-vous intéressée à un bon
salaire et à une place stable ?
Alors vous êtes la

COIFFEUSE

que je cherche dans mon salon
à Neuchâtel.

Adresser offres écrites à JI 2726
au bureau du journal.

L'hôtel-restaurant BEAUX-ARTS;
Neuchâtel, engagerait, pour entrée
immédiate ou date à convenir

FEMME DE CHAMBRE

ainsi qu'une

LINGÈRE

Faire offres ou se présenter au
bureau de l'hôtel. Tél. 24 01 51.

On cherche

boulangier ou
boulangier-pâtissier

Congé dimanche et lundi.
Tél. (021) 51 18 39.

Nous cherchons à domicile

metteurs (euses)
en marche

ainsi qu'une

retardeuse

Travail suivi à personnes quali-
fiées.
Tél. 25 19 88.

DEMANDES D'EMPLOIS

Jeune employée
de commerce

cherche poste intéressant, au plus
tard pour le 1er janvier 1973.
Langue maternelle allemande, con-
naissances de français et d'ang-
lais.
Prière d'écrire sous chiffres
OFA 846 Zy, à Orell Füssli
Publicitas S.A., case postale,
8022 Zurich.

Suisse allemand cherche place
comme

OUTILLEUR

aux environs de Neuchâtel de pré-
férence.

Prière de faire offres sous chiffres
33-309447 à Publicitas,
9001 Saint-Gall.

Secrétaire médicale
diplômée

ayant quelques années de pratique
cherche situation à Neuchâtel.
(Hôpital - cabinet médical - ou
similaire).

Faire offres sous chiffres 28-300658
à Publicitas, 1211 Genève.

COMMERCES

A vendre, région de Neuchâtel,

magasin de tabacs,
journaux, mercerie,
etc.

bien placé.

Faire offres sous chiffres
87-50.530, aux Annonces Suisses
S.A., 2001 Neuchâtel.

AVIS DIVERS

TOUT
A VENDRE

immédiatement, pour
cause de départ :
1 lit double ;
1 armoire à glace,
1 table de nuit ;
en noyer sculpté ;
1 grande table
rectangulaire et
4 chaises en chêne ;
1 table de cuisine ;
1 buffet de cuisine ;
divers.

G. Knuchel,
rue du Marché 10,
2520 la Neuveville.



Tél. 038 / 33 11 78

O. VUILLE
diplômé du C.N.A.M.P.
Rue de la Dîme 80
case postale 193

2002 NEUCHÂTEL

Fournisseur conventionnel de l'ASSURANCE INVALIDITÉ,
renseignements et démarches.

DURS D'OREILLES ?

Appareils
et lunettes acoustiques
les plus perfectionnés,
pour toutes surdités.
ESSAIS GRATUITS
Service de piles
et après-vente
Veillez prendre rendez-
vous. Sur demande à
domicile. (De 9 h à 12 h
et de 14 h à 18 heures ;
mercredi et samedi sur
rendez-vous seulement.)

LITERIE
Lits doubles - Lits-couches - Matelas
Duvets - Oreillers - Couvertures de laine
Couvre-lits, jetés, etc.
La bonne qualité reste la meilleure réclame !

Benoit

Mallefer 25 - Tél. 25 34 69 - Neuchâtel
Fermé le samedi

Votre
électricien

Vuillomenet
S.A.
TELEPHONES
ELECTRICITE NEUCHATEL

Grand-Rue 4 - Tél. 25 17 12

**Nouveau succès
des modèles «longs» Peugeot
très spacieux**

PLAISIR A LA NOUVELLE MODE

Voici la veste pour les hommes-hommes!
Entièrement doublée de chaude fourrure Borg.
Croisée, avec boutons de corne. Fr. 298.-

**PEAU DE PORCVELOURS
VERITABLE.**

298.-



**SCHILD
TUCH AG**

Les quatre 504 «longs»
ont l'élégance de la berline 504. Ils offrent la même synthèse «Confort + qualités routières», et d'excellents freins assistés. Attention: la porte arrière a 1,07 m de largeur et 0,80 m de hauteur. Combien sont-ils?

504 Familiale:
7 places confortables avec 3 banquettes. Mêmes caractéristiques générales que le break.

504 Commerciale:
5 places. Surface de charge 2,40 m². Charge utile 670 kg. Moteur 1,8 litre. Vitesse: 146 km/h.

504 Break Grand Luxe:
5 places, surface de charge 2,40 m², charge utile 640 kg, Banquette rabattable, moteur 2 litres. Vitesse: 160 km/h. Une voiture luxueuse.

504 Break Super Luxe
Caractéristiques identiques mais avec présentation en teintes métallisées et un plancher de chargement en acajou stratifié.

304 Break Super Luxe
est également nouveau. C'est un Break 1300 cm³ livrable dans de jolies teintes métallisées. 5 places, 5 portes, banquette arrière rabattable. Élégant et pratique.

Quant au **Break 204 Grand Luxe** déjà bien connu, il poursuit brillamment sa carrière. 5 places, 5 portes, banquette arrière rabattable.

Le break et la familiale sont aussi livrables avec boîte automatique ZF.

Ces modèles longs sont aussi faciles à conduire que la berline 504. Ils sont robustes et construits pour durer. Ils sont traités à l'Electrophorèse.

Demandez une documentation au moyen du bon ci-contre, et faites un essai. Le bon est à adresser à:
Peugeot-Suisse S.A., 3000 Berne 31.

PEUGEOT



Bon: Je désire recevoir une documentation sur les modèles longs Peugeot: 504 - 304 - 204.

Nom: _____ Adresse: _____

Importateur pour la Suisse:
Peugeot-Suisse S. A.
Giacomettistrasse 15, Berne

200 concessionnaires et agents qualifiés

Concessionnaires: **M. + J. J. Segessemann & Cie.**
Garage du Littoral
Pierre-à-Mazel 51, Neuchâtel Téléphone 038-25 99 91

Agents: Garage de la Place d'Armes, P. Joss, Fleurier
E. Richard & Fils, La Neuveville
A. Germond, Garage Dombresson
R. Grütter, Garage du Crêt, Corcelles NE

PEUGEOT: Prestige mondial de qualité

DISCOUNT DE FONTAINEMELON
VOUS OFFRE!

Incarom 550 g	7.45	au lieu de 10.70
Nescoré 200 g	5.45	au lieu de 7.90
Ovomaltine 500 g	3.75	au lieu de 5.60
Cynar	9.95	au lieu de 15.35
Vermouth rouge	3.95	au lieu de 5.40
Bière Cardinal 6 pack	3.80	au lieu de 5.10
Lessive «Axion»	14.50	au lieu de 22.60

Cigarettes par cartouche, 20 % de rabais

gogo Fermé les mercredis et samedis après-midi **gogo**

l'argent
tout de suite
de Fr. 500.- à 20'000.-
confidentiel - discret

Bon

Je désire Fr. _____
tout de suite en espèces.
Je rembourserai par mois environ Fr. _____

Nom _____ Prénom _____
Profession _____ Date de naissance _____
Etat civil _____ Nationalité _____
Domicile (no postal) _____
Rue _____ No. _____
Depuis quand à cette adresse _____
Adresse précédente _____
Pendant combien de temps _____
Employeur (aucune demande de renseignements) _____
Depuis quand _____ Salaire mensuel Fr. _____
Durée de l'emploi précédent _____
Revenu accessoire (épouse, etc.) par mois Fr. _____

Signature: _____

X plus de 670'000 crédits
déjà accordés

Envoyez le bon
aujourd'hui

Banque Procrédit
2001 Neuchâtel, av. Rousseau 5
Tél. 038 - 24 63 63
ouvert 09.00-12.15 et 13.45-18.00

SCHILD MODE MASCULINE, 9, Saint-Honoré, Neuchâtel
Le samedi, ouverture NON-STOP de 8 à 17 heures

Beau choix de cartes de visite à l'imprimerie de ce journal

Des présents qui vous tiendront à cœur votre vie durant!

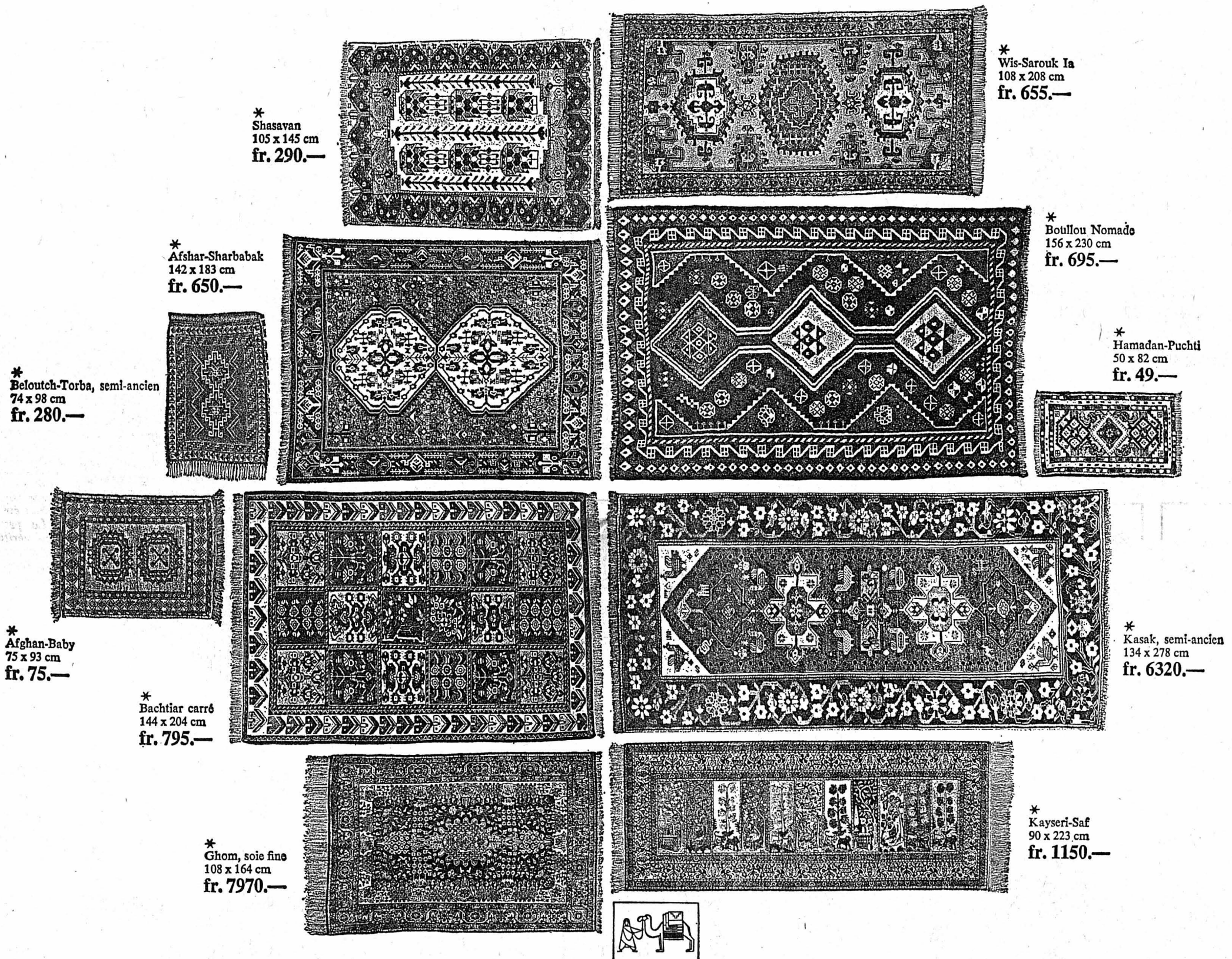

* Shasavan
105 x 145 cm
fr. 290.—

* Wis-Sarouk Ia
108 x 208 cm
fr. 655.—

* Afshar-Sharbak
142 x 183 cm
fr. 650.—

* Boullou Nomade
156 x 230 cm
fr. 695.—

* Belouch-Torba, semi-ancien
74 x 98 cm
fr. 280.—

* Hamadan-Pucht
50 x 82 cm
fr. 49.—

* Afghan-Baby
75 x 93 cm
fr. 75.—

* Bachtiar carré
144 x 204 cm
fr. 795.—

* Kasak, semi-ancien
134 x 278 cm
fr. 6320.—

* Ghom, soie fine
108 x 164 cm
fr. 7970.—

* Kayseri-Saf
90 x 223 cm
fr. 1150.—

Offrir un tapis d'Orient c'est à coup sûr faire preuve de bon goût et d'originalité * Un tapis d'Orient représente une valeur certaine et les pièces fines un placement de fonds appréciable * Nos prix avantageux vous prouvent qu'un tel présent ne vous «côûtera pas les yeux de la tête» * Nous choisissons et achetons nos tapis directement en Orient sans aucun intermédiaire, aussi sommes-nous en mesure de vous garantir leur provenance et leur qualité *

En vue des fêtes de Noël, nous avons constitué un stock particulièrement important de tapis d'Orient... du plus avantageux à la pièce rare de collectionneurs * Venez nous

voir le plus tôt possible, il y va de votre intérêt quant au choix disponible * Un tapis acheté dès maintenant sera entreposé gratuitement chez nous jusqu'au jour où vous vous ferez le plaisir de remettre votre cadeau *

Hamadan des Indes, 40 x 60 cm, fr. 25.—
Darjezin-Baby, 35 x 55 cm, fr. 35.—
Hamadan-Pucht, 45 x 65 cm, fr. 49.—
Hamadan, descente de lit, 70 x 120 cm, fr. 130.—
Hamadan des Indes, 90 x 190 cm, fr. 159.—
Gabeh, 120 x 170 cm, fr. 385.—
Karadja, chemin, 80 x 340 cm, fr. 495.—
Berbère véritable, 200 x 300 cm, fr. 590.—
Afghan, 200 x 300 cm, fr. 720.—
Bachtiar-Horey, 200 x 300 cm, fr. 860.—
Serabend, 200 x 300 cm, fr. 1080.—
Heriz-Medaillon, 200 x 300 cm, fr. 1190.—
Bachtiar-Djunegun, 210 x 310 cm, fr. 1290.—
Wis-Sarouk, 230 x 320 cm, fr. 2140.—
Mir-Sarouk, 200 x 300 cm, fr. 2160.—
Bachtiar-Samani, 200 x 300 cm, fr. 2340.—

Pfister
ameublements sa

BIENNE
Place du Marché-Neuf

8 étage d'exposition
Tél. 032 - 42 28 62/65

☐ dans les environs
Paradis d'enfants

Essence gratuite
ou billet CFF bonifié
pour tout achat dès
fr. 500.—
Paradis d'enfants
● 8 vitrines éclairées
jusqu'à 23 h.

Ouvert:
LU 13.30 - 18.30 h,
MA - VE 8 - 18.30 h,
SA 8 - 16.00 h.
Visitez-nous le matin
déjà s. v. p.

Vente directe du stock
à des prix encore plus
bas! Rabais à l'emporter.
Livraison gratuite
chaque semaine dans
toute la Suisse.

NEUCHÂTEL
Terreaux 7

2 étages d'exposition
Tél. 038 - 25 79 14

☐ dans les environs
Regardez nos vitrines!

Ouvert:
LU 13.30 - 18.30 h,
MA - VE 8 - 18.30 h,
SA 8 - 17.00 h.
Visitez nous le matin
déjà s. v. p.

À L'ÉCOLE DES PARENTS

Quand on parle nouvelle méthode d'apprentissage de la lecture...

Fidèle à sa politique d'information, l'Ecole des parents avait invité Mlle Charlotte Kemm, professeure de méthodologie de prélecture et assistante de direction à l'Ecole normale, à venir expliquer aux parents neuchâtelois la méthode de lecture employée depuis peu dans notre canton, « S'exprimer et lire », dont elle a été l'une des principales élaboratrices. En effet, en 1969, la commission intercantonale de lecture lui a demandé de mettre au point un travail pour l'ensemble de la Suisse romande, à partir des éléments d'une méthode existante, en l'occurrence une méthode canadienne.

L'apprentissage de la lecture est certes un point épineux de l'enseignement, et ce n'est pas d'aujourd'hui qu'il est discuté. Déjà Pascal s'interrogeait pour savoir s'il fallait apprendre à l'enfant le son de la lettre ou son nom, il répondait d'ailleurs avec décision: le son...

Et les nouveautés de ces dernières années sont loin de faire l'unanimité parmi les pédagogues. Cela crée des situations curieuses. A l'heure où l'on parle coordination romande, ce n'est pourtant pas moins de quatre ou cinq méthodes différentes qui sont employées dans le canton pour apprendre à lire aux petits élèves...

Pourtant il est encore trop tôt pour tirer des conclusions définitives, puisque la méthode dans son aspect actuel est très jeune, le manuscrit ayant été déposé en 1970 seulement, et les expériences se poursuivent dans les classes pour améliorer constamment ses détails.

Néanmoins les parents sont inquiets, les questions qu'ils ont posées à Mlle Kemm, à l'issue de son exposé, le prouvent. Ils craignent qu'on prenne leurs enfants pour de vilains petits cobayes... Les élèves vifs, intelligents, semblent certes favorisés par cette méthode, mais ne handicapent-elle pas ceux qui le sont moins? Les enfants apprennent-ils vraiment à lire en une année? Ne risquent-ils pas de faire des confusions graves entre certaines graphies et certains sons?... Ce sont à toutes ces questions-là qu'a tenté de répondre Mlle Kemm.

Il est clair que la première condition pour que l'enfant puisse se lancer dans l'apprentissage de la lecture est qu'il ait suivi, jusqu'à sa sixième année, un développement affectif et intellectuel normal. Il faut qu'il sache s'exprimer correctement, qu'il ait une bonne articulation, une bonne perception auditive et temporelle, une motricité bien réglée, une dominance latérale, main droite ou gauche. Ces éléments seront très importants par la suite dans l'apprentissage de la lecture, et « S'exprimer et lire », avant toute chose, propose des exercices pour parachever le développement de tous ces points.

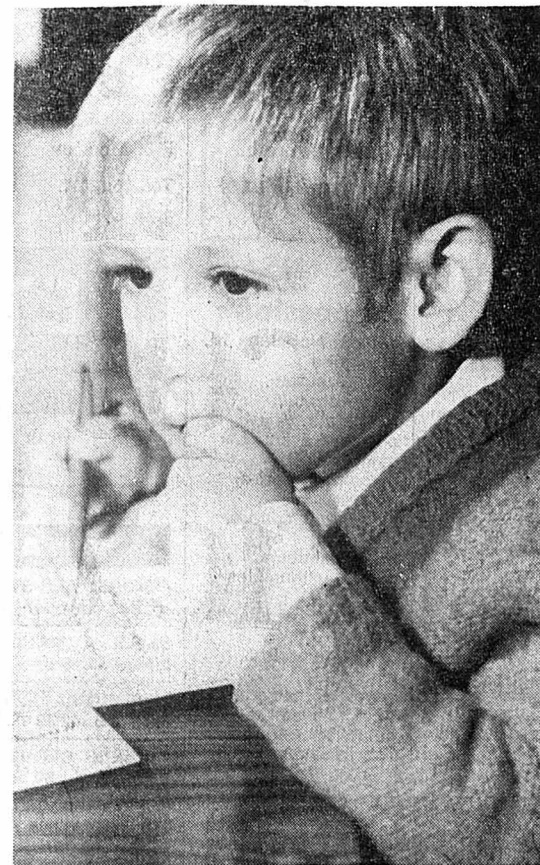

Plus de sons isolés mais des mots desquels on sort un seul son. (Photo archives FAN)

Partir du langage de l'enfant

Il y a deux façons d'apprendre à lire: on peut partir d'un élément, d'une lettre à laquelle on en ajoute une autre pour obtenir une syllabe; deux ou plusieurs syllabes forment un mot et l'accumulation de mots amène à la phrase. Cette façon de procéder, du simple au compliqué, est malheureusement très éloignée du langage de l'enfant.

Mlle Kemm et ses collaborateurs ont tenu compte de cet élément de cassure, difficulté supplémentaire pour le petit lecteur. Ils ont décidé de prendre comme matière d'étude le langage même de l'enfant. Tout l'apprentissage de la lecture va être ainsi basé sur l'acquis de la petite enfance.

La méthode analytique, globale ou naturelle (dont fait partie « S'exprimer et lire »), deuxième manière d'apprendre à lire, en partant des phrases de l'enfant pour retrouver la lettre, fait donc un chemin inverse de celui de la méthode traditionnelle. Une autre question importante qui s'est posée était de savoir s'il fallait dès le commencement lier le sens de la lecture à l'apprentissage. On a répondu positivement, tant l'élève a de la peine ensuite à le réajuster sur les éléments qu'il déchiffre.

En gros, le processus est celui-ci: après avoir enrichi l'expression orale de l'enfant, son vocabulaire, son articulation, ses perceptions en tous genres par toutes sortes de petits jeux, on passe sur le plan écrit en lui apprenant les notions de haut, de bas, de droite et de gauche, et surtout d'avant et d'après, pour qu'il puisse plus tard distinguer la place des lettres dans les mots.

Il faut aussi qu'il sache localiser les sons dans la durée, puis, qu'il fasse la relation entre le son et la graphie. Quand il sait rechercher les sons dans son propre langage, on lui parle syllabes. Mais il n'arriv-

ve donc plus à cette étape sans savoir ce qu'il fait. On ne lui offre jamais un son isolé, on le lui sort toujours d'un mot.

D'exercices de synthèses en exercices d'analyses, armé de tous ces mécanismes que nous avons très brièvement relevés, l'enfant peut se lancer dans la lecture avec ses « journaux » qui contiennent chacun une petite comptine jouant sur une lettre, et qu'il illustre lui-même. Un peu plus tard il aura son premier livre de lecture (admirablement illustré par les élèves de l'Ecole secondaire régionale sous la direction de Mlle A.-C. Sahli, soit dit en passant). L'enfant arrive ainsi à la fin de sa première année avec ce bagage, en sachant lire, Mlle Kemm est formelle. Mais il est clair que tout cet apprentissage de la lecture doit être consolidé en deuxième année et se poursuivre aussi au troisième degré.

Les parents ont dû s'initier en une soirée un peu rapidement à cette méthode de lecture, et cette précipitation leur a peut-être fait paraître compliqués des mécanismes que les enfants, eux, ont le temps de digérer lentement, jour après jour, pendant une année...

Des inquiétudes

Mais actuellement la tendance est de généraliser la méthode « S'exprimer, lire », puisque les nouvelles volées d'institutrices de l'Ecole normale sont formées d'après celle-ci auprès de Mlle Kemm. Ce sont maintenant entre soixante et quatre-vingt jeunes institutrices qui travaillent sur ces bases dans le canton.

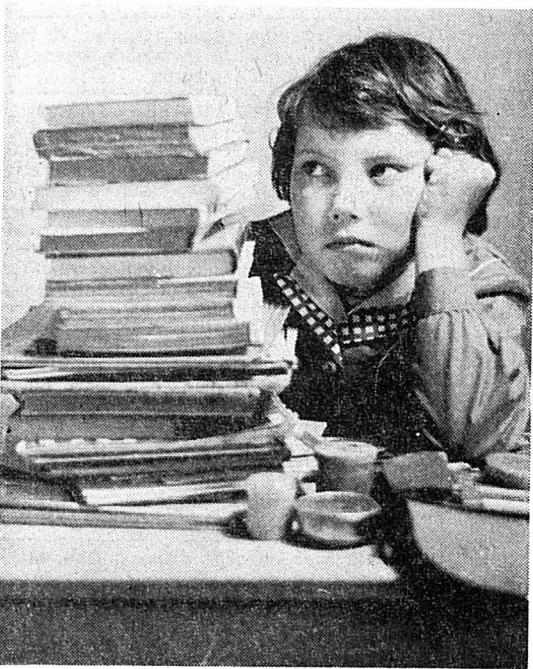

Un apprentissage basé sur l'acquis de la petite enfance. (Photo archives FAN)

UN BIEN QU'IL FAUT SAVOIR UTILISER LA PETITE PHARMACIE DE MÈNAGE

La petite Brigitte toussait et frissonnait de fièvre. Ce sont exactement les mêmes symptômes de fort refroidissement que l'on avait constatés chez elle l'an passé. Sa mère va chercher le flacon de sirop encore à moitié plein, qu'elle a pris la précaution de conserver dans l'armoire de la cuisine. Obéissante, Brigitte boit la potion que sa mère lui donne. Mais au lieu d'un effet calmant, la maman observe un phénomène tout à fait inattendu: l'enfant se met à crier, manifestement, elle a mal. Il ne reste d'autre ressource que d'appeler le médecin. Il examine le flacon et le jette à la poubelle.

souvent: « A protéger de la chaleur » ou « A conserver dans un endroit frais et sec ». On le voit: les producteurs de pharmaceutiques prennent soin de vous aider à conserver et à préserver vos médicaments. A vous de veiller à ce qu'ils ne vous conseillent pas en vain.

La maman est déçonnée: jeter ainsi un bon médicament. Elle avait pourtant commis une faute grave. Elle n'avait pas pris soin de bien boucher le flacon. Dans la chaleur de la cuisine, la moitié du liquide, et par conséquent de la dilution du remède qui est si importante, s'était évaporée. Ce qui restait dans le flacon était si concentré, que l'action des substances actives était devenue beaucoup trop forte et avait provoqué chez l'enfant de vives douleurs. La qualité d'un médicament dépend notamment de la proportion appropriée des éléments qui le composent.

Institut de Beauté Biosthétique

Esthéticienne diplômée
Spécialiste des soins du corps et du visage
Maquillages:
pour la ville, pour le soir

Concert 6 Tél. 24 70 70

Danger de mort

Ainsi les gouttes de nitroglycérine qu'on prescrit aux cardiaques peuvent mettre leur vie en danger. Si l'on ne ferme pas hermétiquement le flacon après l'usage, l'alcool qu'elles contiennent s'évapore très vite et ce qui reste est une solution pharmaceutique inflammable et surconcentrée — et chacun sait que la nitroglycérine est le principal composant de la dynamite. Trop concentrée, non seulement la solution ne soulage pas le malade, mais elle peut mettre sa vie en danger.

Revenons à la mère de Brigitte: elle ne s'était pas contentée de mal boucher les flacons, elle les avait entreposés au mauvais endroit. Il ne faut pas mettre les médicaments dans la frigo. Mais il ne faut pas non plus les aligner dans la petite pharmacie de la salle de bains, si commode soit-elle, car la plupart des médicaments ne supportent ni la chaleur des salles de bains ni leur humidité excessive due à la vapeur d'eau. Tout s'y altère: les comprimés, les papiers et surtout les médicaments les plus précieux.

On ne doit pas non plus déposer les pommades, les poudres ou les comprimés dans le tiroir d'une table, à côté des outils et des autres ustensiles de ménage. Les médecins font parfois de curieuses constatations: il leur arrive de découvrir des médicaments dans les endroits les plus invraisemblables.

Voici un conseil très simple: conservez vos médicaments de préférence dans l'armoire à linge. Le linge de maison ou de corps est un excellent régulateur de la température. Celui qui prête attention aux indications imprimées sur les emballages de médicaments peut y lire très

Chaque chose à sa place

Evidemment ni les détergents, ni l'acide chlorhydrique, ni l'ammoniaque n'ont leur place dans la petite pharmacie familiale. Une erreur est vite commise, et parfois le médecin arrive trop tard. Il devrait y avoir dans chaque ménage assez de place pour qu'on ne garde pas dans un même endroit des produits de nature aussi différente.

Beaucoup de ménagères ressemblent à la mère de Brigitte: elles ne peuvent se résoudre à jeter un flacon qui contient encore un remède. Leur sens de l'économie est en soi louable mais, dans ce cas, il est déplacé et dangereux. Tout liquide devenu trouble, ou dont l'odeur ou la couleur se sont altérées, n'a d'autre destination que la poubelle. C'est votre santé qui est en jeu.

Véridique tous les six mois

Les dragées, les capsules, les suppositoires, se conservent mieux, toutefois pas indéfiniment. Les suppositoires doivent en tout cas être gardés au frais, pour qu'ils ne perdent pas leur consistance. On peut se dispenser de rappeler qu'aucun médicament ne doit être laissé à la portée des enfants. Bien que la Suisse soit proportionnellement un des pays où l'on enregistre le moins d'accidents mortels chez les enfants par ingestion accidentelle d'un médicament, un seul de ces cas est déjà trop, quand on pense au drame qu'il provoque, et qu'il aurait été si facile d'éviter.

La petite pharmacie familiale devrait être vérifiée au moins tous les six mois. Tout produit inspirant des doutes doit être éliminé sans hésitation.

Ordre et sécurité

D'entente avec les médecins de Suisse romande, les associations des pharmaciens des cantons de Neuchâtel, Vaud, Valais, Genève, Fribourg ainsi que du Jura ont décidé de se mettre à la disposition du public. Ils sont prêts à contrôler — gratuitement — votre pharmacie de ménage du 11 au 25 novembre prochains. Remercions-les de cette initiative.

Si la pharmacie la plus proche se trouve très loin de votre domicile, demandez au pharmacien de vous guider dans le choix des médicaments qu'il est prudent de garder chez vous pour les cas d'urgence. Certaines pharmacies vendent de nos jours des étuis contenant un assortiment approprié. Ils permettent d'assurer les premiers secours selon les indications du médecin, qu'on doit alerter par téléphone. Mais, dans ce cas aussi, la petite pharmacie doit être soigneusement tenue à jour.

mode teinturier

Le nettoyage à sec me simplifie la vie

Bassin 8, Gouttes-d'Or 92
Saint-Blaise Grand-Rue 8

vitasec NETTOYAGE À SEC

mieux plus vite moins cher

FLANDRES 3
BATTIEUX 3

Prêt-à-porter

Chedel Couture

ST-HONORÉ 2 - NEUCHÂTEL - TEL. 25 43 46

Etre mince grâce à **Clarins**

Madame J. Parret
Trésor 9, Neuchâtel
25 61 73

Hier un rêve, aujourd'hui une réalité: LE MANTEAU DE FOURRURE EST PARTOUT

La fourrure hier, c'était un rêve... Maintenant, elle est partout, à tous les coins de rues, dans les boutiques, dans les grands magasins populaires et si les grands fourreurs créent toujours de somptueux et merveilleux manteaux en vison, en ocelot, en castor, en panthère, en renard, en loutre, en hermine, en lynx, ils présentent également des modèles de prêt-à-porter qu'ils diffusent en province. La fourrure n'est plus une affaire de standing. Les prix très

étudiés la rendent désormais accessible à toutes. Et parce qu'aujourd'hui elle ne se soucie plus de durer des années, elle est jeune de ligne, jeune d'allure, amusante, tout en demeurant bien sûr la plus romantique des parures:

La ligne 73

Les manteaux sont élargis et confortables, cols immenses, formes mouvantes et souples. Les fourrures n'engagent plus, on les coupe à la taille pour les incruster de cuir, pour les ceinturer, et les pardessus fendus à plus creux derrière. Les redingotes clochées à ampleur mesurée, les blousons, les capes se portent aussi bien sur les pantalons que sur les jupes qui ont tendance à raccourcir.

Les fantaisies les plus imprévues se sont donné libre cours. Les fourreurs ont travaillé leur matériel d'originale façon. Ils marient les fourrures entre elles et en font d'étonnants patchworks, des chevrons, des mosaïques, des bandes de cuir séparent des fourrures différentes. Ils coupent des peausseries chères comme le vison, ce qui leur permet des manteaux jeunes et gais. Ils teignent aussi bien l'astrakan que le lapin en bleu marine... en vert saïpan.

Quelques détails vedettes

- Les cache-nez: ils sont assez étroits et réalisés dans une seule fourrure unie, ou faits de plusieurs pelages.
- Les chapeaux en fourrure sont très nombreux et de formes variées:



Jeune et drôle, un manteau à capuche en peluche bleu dur façon Mongolie.



Boléro en astrakan.



Manteau en lapin garni de feutre.

- Les gilets sont longs, en chèvre, en singe.
- Les grands cols-châle en renard.

droguerie parfumerie **currat**

Rue Saint-Maurice 1
Neuchâtel
Tél. 25 31 13

R. WYSS ET FILS

Tapis Rideaux Décoration

RUE DE L'ORANGERIE 4
NEUCHÂTEL / 24 55 16

Parfumerie - Boutique du Théâtre

Perruques - Center

Grand choix en tous genres dans tous les prix
Notre spécialité:
Perruques sur mesure
Transformations par nos soins

Concert 6 Tél. 24 70 70

SELON UNE ÉTUDE BRITANNIQUE Un couple désire moins d'enfants après cinq ans de mariage

Aussi sérieuses qu'elles soient les prévisions en matière de démographie sont souvent aléatoires. L'accroissement d'une population dépend en effet de nombreux facteurs, dont certains sont parfois inattendus. C'est ce qu'a dû se dire le Dr John Peel, sociologue à l'Université britannique de York, en examinant les résultats d'une étude longue de plusieurs années. En 1965, il a en effet interrogé 350 couples de jeunes mariés sur leurs intentions quant au nombre d'enfants qu'ils souhaitaient avoir. La réponse moyenne était alors de 2,61 enfants par famille. En 1970, alors que les mêmes couples avaient déjà en moyenne 1,51 enfant, la famille moyenne désirée n'était plus que de 2,23 enfants. La différence peut paraître faible, elle est en fait considérable car elle dénote une évolution opposée à celle observée lors d'études analogues antérieures. Comment expliquer alors que des couples mariés depuis 5 ans désirent moins d'enfants que lors de leur mariage? Les motifs

invoqués sont divers: économiques dans plus de 50% des cas mais aussi raisons de santé (environ 20%) ou tout simplement prise de conscience du problème de la surpopulation de notre planète (moins de 5%). Quant à la minorité des couples qui avaient au contraire dépassé leurs prévisions, près de la moitié y ont été contraints par une grossesse involontaire et un quart environ s'y sont résolus afin d'avoir un enfant de chaque sexe.

Contrairement à ce que l'on pourrait penser, l'usage des pilules contraceptives n'a pas joué un rôle décisif dans cette baisse des « intentions » de maternité. Le pourcentage des naissances non voulues est en effet le même que lors d'autres enquêtes menées dans le passé.

A l'inverse, le Dr Peel, qui a publié ses résultats dans le « Journal of Biosocial Science », souligne que les cas d'échecs contraceptifs n'ont pas contribué pour une grande part au nombre des grossesses involontaires.

Ph. S.

Schrepfer fourreurs

Prêt-à-porter et sur mesure

Rue des Epancheurs 5
Tél. 25 61 94 NEUCHÂTEL

FOURRURES Antoine SCHMID

Maison de confiance fondée en 1870

Beaux-Arts 8 - Neuchâtel
Tél. 25 27 80

droguerie parfumerie **currat**

Rue Saint-Maurice 1
Neuchâtel
Tél. 25 31 13

Valérie FOURRURES

Moulins 45
2000 NEUCHÂTEL
Téléphone 24 35 17

Le magasin spécialisé en
VENTE - TRANSFORMATIONS
RÉPARATIONS - CONSERVATION

Votre prochaine fourrure

AU TIGRE ROYAL

AVIS DIVERS

Les huitres... c'est la saison...

lundi et jeudi le digestif est offert

Coniglio à la cacciatore

(lapin avec polenta ou risotto milanais)

Servi à discrétion **Fr. 8.50**



Famille Franco-Meia, route de l'Evole 39, tél. (038) 25 15 69

PARQUET SOL

Philippin & Rognon

PARQUET LINOLÉUMS

PLASTIQUES

TAPIS DE FONDS

tendus ou collés

Moquette - Bouclé - Tufting
Tapism - Siflor - Stammflor, etc.
Neuchâtel - 56, Pierre-à-Mazel
Tél. 25 52 64

A vendre, de particulier,

VOLVO 144 S

expertisée, modèle 1970, prix intéressant.

Tél. 46 11 35, heures des repas.

A vendre de particulier voiture

Ford Taunus 17 M Super

68.000 km.

Expertisée. Très bon état de marche.

Prix à discuter.

Tél. 25 38 01.

A vendre

Opel Kadett

1967, 60.000 km, expertisée.

Tél. (038) 41 37 03.

A vendre

FIAT 128

Rallye, 1972, 10.000 km.
Tél. (039) 32 12 61, dès 19 heures.

Particulier vend

AUDI SUPER 90

1968, 42.200 km, Savannenbege, de première main.
Tél. 33 31 20, dès 19 heures.

Urgent!

J'achète vieille moto pour bricolage.
Tél. 33 38 22.

Mini Cooper

modèle 1964, révisée, nombreux accessoires.
Tél. (038) 51 24 08, dès 19 heures.

A vendre

AUDI 100 LS

modèle 1969, expertisée.

Garage du Val-de-Ruz, Boudevilliers.
Tél. (038) 36 15 15.

OCASION UNIQUE

DATSUN 2000 SUPER

1969, rouge, 41.000 km.
Prix très intéressant.

Agence Datsun, Garage M. Barde, Sablons 47, Neuchâtel.
Tél. (038) 24 18 42 - 24 18 44.

PETITES ANNONCES

à l'exclusion de toute annonce commerciale, non occasionnelle ou ayant une certaine importance.

Pour faire publier une « Petite annonce », il suffit de remettre un texte clair et très lisible à notre réception, 4, rue Saint-Maurice, 2000 Neuchâtel.

A vendre

FISCHER ALU-STEEL (207), fixations Nevada + Raichle fiber-jet 6 1/2. Tél. 24 08 40.

SALLE A MANGER noyer pyramide. Téléphone 41 16 13.

LITS JUMENTAUX, style ancien, bon état, bas prix. Tél. 42 18 09.

4 PNEUS CLOUTES, 5,90 x 13, avec jantes, pour Opel, 90%, 250 fr.; tapis vert, 200 x 300, à l'état de neuf, 150 fr.; robe de mariée, longue, taille 40, 150 fr. Tél. 42 15 14.

MOBILHOME avec auvent en delta, belle occasion, facilités de paiement. Tél. 31 52 48.

ETAT DE NEUF. Grand choix de livres, disques, appareils stéréo, radios, enregistreurs, walkies-talkies. Coq-d'Inde 10. Tél. 25 20 04.

2 Paires SKIS métalliques, 200 cm, avec fixations de sécurité. Tél. 31 60 55.

1 PAIRE SOULIERS SKI No 38, double laçage; 1 paire No 39, à boucles, doublés fourrure; 1 paire No 45, double laçage; 2 paires No 42 1/2, à boucles; 1 paire souliers football Adidas, crampons; 1 paire skis Authier, 190 cm, fixations Su-matic. Téléphone 24 05 94, dès 9 heures.

SOULIERS SKI à boucles, No 35. Téléphone 25 99 10.

SKIS, longueur 180 cm, avec fixations et bâtons, 110 fr.; chaussures No 44, 45 fr.; pantalons nyplume, grandeur 52, 30 fr. pièce; trancheuse universelle électrique Zylliss, 60 fr. Tél. (038) 31 25 14.

RADIO avec interrupteur pour haut-parleur, prix 70 fr. Tél. 25 18 57.

DIVERS FRIGOS, bon état, 100 fr., 200 fr., 250 fr.; cuisine Far à gaz 4 feux, équipée pour butane, conviendrait pour chalet, 200 francs; cuisinière tout gaz, état de neuf, payée 1000 fr. (4 feux, broche et allumage automatique), au plus offrant. Tél. 24 62 74.

TISSUS, COUVRE-LITS ET TAPIS persans, différentes grandeurs, prix divers. Tél. (038) 36 15 76.

4 PNEUS A CLOUS montés sur jantes et 2 pneus à neige 550-520-13, pour Cortina 1300, prix: 250 fr. Téléphone le soir après 18 h 30 au (038) 41 17 79.

POUR CAUSE DE DOUBLE EMPLOI : projecteur à diapositives Rollei, jamais utilisé, valeur neuf 200 fr., cédé à 150 fr.; 1 paire de chaussures de ski Raichle, No 39, couleur grenat, état neuf, 100 fr.; 1 paire de skis Attentioner Jet A 15, 205 cm, fixations sécurité, 250 fr. Tél. (038) 31 27 44, heures des repas.

2 BUFFETS DE SERVICE en noyer, en bon état. Tél. 24 68 14, de 12 à 13 h, ou après 18 heures.

SOULIERS DE SKI Dachtein, No 42, en bon état. Tél. 38 13 26, aux heures des repas.

SOULIERS SKI Henke No 34, à lacets, état de neuf, 30 fr. Tél. 31 47 28.

4 ALBUMS, cartes postales 80 poches transparentes, chacun, 20 fr. pièce; alimentation réseau pour cassetophone Philips, 15 fr. Tél. 33 28 40.

SKIS CHAMPION, bois, 195 cm, fixations Kandahar; souliers de ski Henke No 42, état de neuf, double laçage. Tél. (038) 53 26 83, heures des repas.

SKIS KNEISSL, White-Star, 215 cm, fixations Tyrolia 3000, 200 fr. Tél. 42 27 15.

PATINS, BOTTINES BLANCHES, No 35; souliers ski à boucles, No 34; kimono de judo environ 12 ans. Tél. 25 42 19.

UNE MACHINE A LAVER automatique; un lit à une place. Tél. 25 25 24.

UNE REMORQUE de vélo, à grandes roues. Tél. 25 12 32.

SOULIERS SKI A BOUCLES, No 29, 30 fr.; patins hockey No 29, 29 fr. Tél. 41 17 67.

2 SOMMIERS METALLIQUES avec tête mobile. Tél. (038) 24 00 19, aux repas.

PETIT BUREAU un corps, 80 fr.; guéridon noyer avec planelles, 80 fr.; table dessus caillottes noires et poissons, et fauteuil avec tissu, 50 fr. Tél. 25 53 69, après 19 heures.

SOULIERS DE SKI Heierling No 40, 80 fr. Tél. 36 15 86, le soir.

4 PNEUS NEIGE 5-60-13, 90%, pour Fiat, Ford, Opel, 200 fr. Tél. 24 71 22 entre 12 et 13 h et 19 h 30 et 20 heures.

SKIS FISCHER ALU, 210 cm, fixations Nevada de neuf, 2500 fr. Téléphoneur au 24 19 71, à Neuchâtel, dès 17 heures.

UN MANTEAU FOURRURE agneau ombros, col vison, beige, 320 fr., ainsi qu'un paletot mouton doré, 150 fr., taille 44. Téléphoneur aux heures des repas au No (038) 31 26 58.

2 BERCEAUX-LITS, 150 fr. pièce; 1 robe de grossesse, taille 38, 35 fr. Tél. 33 35 27, le matin.

FOURNEAU A MAZOUT industriel 12.000 calories, pour 300 m3. Tél. 61 11 19.

ARMOIRE METALLIQUE à outils, 150x85x70 centimètres. Tél. 61 11 19.

BALANCE DECIMALE entièrement métal, force 500 kg. Tél. 61 11 19.

AQUARIUM 40 x 19 x 25, équipement et gous-pys. Tél. 25 95 70.

FOURNEAU A MAZOUT, 2 fourneaux à pétrole. Tél. 57 13 13.

4 PNEUS CLOUS 600 x 13, avec Jantes 5 trous. Tél. 57 13 13.

1 APPAREIL DE MASSAGE, 1 machine à café électrique, automatique, pour ménage. Tél. 24 12 22, heures des repas.

SOULIERS DE SKI Henke No 43 et Henke Plastic fourrés No 36 1/2. Tél. 24 12 22, heures des repas.

5 JANTES, Renault R 4, ainsi que diverses pièces de rechange. Tél. 31 31 20, heures de bureau.

1 POUSETTE DE CHAMBRE, 1 porte-bébé, état de neuf. Tél. 31 68 27.

UN LIT D'ENFANT, bon état. Tél. 31 76 90.

SKIS FISCHER Silverglass, 1 m 85, fixations Salomon, 150 fr. Tél. 41 11 18, heures des repas.

TOURNE-DISQUE stéréo, 2 haut-parleurs. Tél. 41 15 88.

POUSSE-POUSSE avec capote et poussette Hévelyta, combinable et pliable, parfait état, 130 fr. (neuf 260 fr.). Tél. 33 20 23.

CAUSE DE DEMENAGEMENT, divan-lit avec entourage noyer; table salon, marbre blanc; sellerie avec grillage et plusieurs plateaux. Bas prix. Tél. 24 28 20.

SKIS AUTHIER 210 cm, fixations Salomon; souliers à boucles No 42, 250 fr. Téléphone 24 16 16.

FRIGO SIBIR, bon état, 240 litres, 200 fr. Tél. 24 16 16.

4 PNEUS A CLOUS Michelin X radiaux, 165 sr 13. Tél. 33 32 13.

CHIENNE BERGER ALLEMAND 2 ans, pure race, aimant les enfants et bonne gardienne; fumier de mouton 1re qualité. Téléphone 24 61 39.

DIVAN-COUCHE; 2 fauteuils et 1 table, le tout en très bon état. Tél. 41 24 62.

SKIS BLIZZARD, 180 cm, fixations sécurité, Skir.; souliers de ski Dachstein, à lacets, No 39, 20 fr. Tél. 41 31 73.

BULOVA ACCUTRON neuve, cause double emploi, modèle homme, 250 fr. Tél. 42 19 50, heures des repas.

SOULIERS DE SKI Mollitor, à lacets, No 38, 60 fr.; 1 paire skis métal Hend, longueur 210 cm, fixations de sécurité Salomon. Téléphone 31 38 07.

JOUETS: magasin complet, cuisine, tableau noir; skis 150 cm. Tél. 24 41 00.

SOULIERS DE SKI à boucles, No 37, 60 francs. Tél. 25 99 19.

CHAMBRE A COUCHER LOUIS XV complète, salon style, paroi murale, 2 lits métal bureau, table de salon, télévision électronique, cuisinière électrique 4 plaques, tapis, rideaux, aspirateur, fer à repasser, réveil, radio, table et chaises de cuisine, lustre, vaisselle et objets de ménage, projecteurs cinéma sonore, caméra super 8, écran, skis métal et souliers Lange No 42, lecteur cassettes 8 pistes, stéréo. Le tout à l'état de neuf (8 mois), au plus offrant, en bloc ou au détail. Tél. 42 29 88, le matin.

PIANO neuf, utilisé 2 mois, couleur blanche, marque Burger-Jacobi, facilités de paiement. Tél. (038) 24 34 01.

CUISINIÈRE A GAZ Pain, 4 feux, tourne-broche, four vitré, 350 fr. Tél. 24 16 16.

JEUNE HOMME cherche studio meublé en ville. Tél. 25 82 52, dès 11 heures.

URGENT. Chambre ou studio meublés pour jeune secrétaire suisse allemande, de préférence à l'est de la ville. Tél. (038) 25 72 31, interne 259.

APPARTEMENT 4 A 5 PIÈCES, quartier Ed.-de-Reynier ou Vieux-Châtel. Adresser offres écrites à AZ 2717 au bureau du journal.

PROFESSEUR CHERCHE appartement tranquille, 3-4 pièces, à Neuchâtel ou dans les proches environs. Adresser offres écrites à 1711-660 au bureau du journal.

APPARTEMENT de 4 pièces, loyer modéré, pour fin avril 1973. Tél. (039) 26 88 19.

COUPLE DANS LA CINQUANTAINE cherche appartement 3 pièces, confort, loyer raisonnable, quartier ouest. Tél. 25 59 41, matin et soir.

GARAGE dans la région de Neuchâtel à Cortaillod. Tél. (064) 22 42 08, dès midi.

Divers

SOCIETES. Les Amis de la scène, troupe théâtrale, présenteront pour votre soirée leur quinzième comédie. Tél. (038) 24 38 29.

COIFFURE. Modèle masculin cherché immédiatement. Ecrire sous chiffres LK 2728 au bureau du journal.

A DONNER petite chatte, 3 mois, propre. Tél. 31 28 00.

Demandes à acheter

SOULIERS SKI à boucles, No 35; patins blancs, No 35. Tél. 24 41 00.

VOILIER, type 445. Adresser offres écrites à 911-670 au bureau du journal.

NICHE pour chien berger. Tél. (038) 31 37 60.

PATINS DE HOCKEY No 43. Tél. 24 41 50.

UNE TABLE avec 4 ou 6 chaises. Tél. (038) 27 84.

Demandes d'emplois

JEUNE FILLE sortant de l'école cherche travail dans bureau, à mi-temps. Téléphone 33 40 52.

MAMAN garderait enfants du matin au soir, à Saint-Blaise. Tél. 33 53 39.

DAME cherche travail à domicile, bureau ou autre. Adresser offres écrites à DA 2698 au bureau du journal.

RETRAITE cherche travail jusqu'au 20 décembre 1972, possédée permis de conduire. Tél. 25 27 37, après 17 heures.

SECRETIRE EXPERIMENTEE, bonnes références, cherche travail de bureau ou autre, quelques heures par semaine, si possible à domicile. Adresser offres écrites à BA 2718 au bureau du journal.

JEUNE FILLE de langue maternelle française, diplômée de l'école de commerce cherche place immédiatement. Adresser offres écrites à BA 2719 au bureau du journal.

JEUNE SUISSE ALLEMAND cherche emploi en qualité de magasinier, pompiste ou livreur. Adresser offres écrites à HG 2724 au bureau du journal.

TRAVAIL avec ou sans responsabilité, branche vente, ou divers. Bonne connaissance: confection, chemiserie, photo, capable de travailler seule, aime le contact. Bonnes références. Adresser offres écrites à IH 2725 au bureau du journal.

PERSONNE SEULE, dans la cinquantaine, cherche quelqu'un disposé à faire les repas à midi pour les deux et à mettre en ordre le ménage après. Adresser offres écrites à KJ 2727 au bureau du journal.

PROFESSEUR FRANCAIS (nationalité française) donnerait leçons à étudiants ou élèves toutes classes. Joël Bares, Côte 47, Neuchâtel.

A louer

BRUSON (VS), dans chalet, studio libre dès décembre; appartement 6 lits, dès janvier. Tél. 31 23 24.

A BEVAIX, pour le 1er décembre, appartement 3 pièces dans villa, de préférence à couple sans enfants. Tél. 46 18 10.

SEPEY SUR AIGLE, chalet meublé, confort, 15 fr. par jour. Fêtes exceptées. Tél. (038) 31 26 00.

BOLE, une pièce, cuisine, libre immédiatement. Tél. 25 53 91.

CHAMBRE INDEPENDANTE pour jeune fille, tout confort, cuisine et salle de bains. Téléphone 31 63 52, aux heures des repas.

CORTAILLOD, STUDIO pour début décembre, S'adresser à B. Clerc, Pré-Gaillard 6, tél. 42 12 42, interne 232.

A COLOMBIER, pour le 24 décembre, 3 pièces, 405 fr., charges comprises. Téléphone 41 16 33.

AU VAL-DE-RUZ, appartement avec confort, 2 chambres + coin à manger. Tél. 57 13 13.

A MONTMOLIN, logement de 4 pièces, tout confort, 1er janvier. Tél. 31 65 48.

JOLIES CHAMBRES AVEC CONFORT, rue des Draizes, tél. 31 38 38.

CHAMBRE INDEPENDANTE AU CENTRE, bains, libre 15 novembre. Tél. 24 41 41, interne 17, heures de bureau.

A DAME OU DEMOISELLE, grande chambre indépendante, eau chaude et froide. Centre. Prix modéré. Tél. 25 15 53.

LIBRE IMMEDIATEMENT, studio à Corcelles, 400 fr. charges comprises. Tél. privé 31 20 74, bureau 31 29 79.

CHAMBRE EN VILLE à jeune fille sérieuse. Tél. 25 99 19.

SAINT-AUBIN, grand studio, tout confort, 171 fr. charges comprises, libre immédiatement. Tél. 25 65 01.

CENTRE VILLE, chambre chauffée avec bains, à jeune homme ou demoiselle sérieux. Tél. 24 19 57.

STUDIO MEUBLE à cinq minutes du centre, 380 fr. par mois. Libre immédiatement ou à convenir. Adresser offres écrites à FE 2722 au bureau du journal.

Offres d'emplois

FEMME DE MENAGE, 2 fois trois heures chaque semaine, centre. Tél. 25 15 53.

FEMME DE MENAGE est cherchée pour nettoyer appartement après déménagement, vers le 10 janvier environ. Tél. 24 03 58, sauf matin.

QUI FERAIT REPASSAGE soigné, une ou deux fois par mois? Région Neuchâtel - le Landeron. Tél. 51 38 73, après 19 heures.

LEÇONS DE GEOMETRIE en allemand demandées par 5 ou 6 jeunes, niveau école secondaire. Tél. 25 95 12, 18 à 20 heures.

URGENT. Jeune fille pour aider au ménage. Tél. 25 19 14.

Perdus-Trouvés

TROUVE PETIT CHIEN blanc-noir, région Colombier. Tél. 41 28 98.

20 à 30% rabais

sur certains articles au MAGASIN TABACS - CIGARES
Grand-Rue 1, Neuchâtel

A vendre 4 pneus neige 155 SR 13

Porte-bagages pour Fiat caravane. Tél. (038) 31 12 77.

BEUF BOUVILLI

Toujours le meilleur à la BOUCHERIE GUTMANN Avenue du Ter-Mars

De succession:

canapé Napoléon III, commode Empire suisse, piano croisé, régulateur, chambre à coucher complète, machine à écrire Hermès, machine à coudre, Singer, lits et meubles divers, ustensiles de cuisine. Paiement comptant. Vente à Chantemerle 5, 2me étage, vendredi, samedi, 10, 11 novembre, de 11 à 18 heures. Tél. 24 55 33.

lapins frais

du pays, tués sur commande, à 11 fr. le kg.
Gilbert Albert, 2088 Cressler. Tél. (038) 47 14 47.

CAUSE DE MENAGEMENT

divan-lit avec entourage noyer; table salon, marbre blanc; sellerie avec grillage et plusieurs plateaux. Bas prix. Tél. 24 28 20.

VÉHICULES A MOTEUR ET ACCESSOIRES

Particulier vend

Datsun 1000
1969, blanche.
Agence Datsun Garage du Phare, Vauseyon-Neuchâtel. Tél. (038) 24 18 42. Tél. (038) 24 18 44.

Peugeot 304
expertisée, modèle 1971, radio, 40.000 km.
Tél. 41 17 60.

Austin 1300 Combi
1968, blanche.
Agence Datsun Garage du Phare, Vauseyon-Neuchâtel. Tél. (038) 24 18 42. Tél. (038) 24 18 44.

Simca 1501
1968, verte.
Agence Datsun Garage du Phare, Vauseyon-Neuchâtel. Tél. (038) 24 18 42. Tél. (038) 24 18 44.

Particulier vend

Renault Caravelle
1965, blanche.
Agence Datsun Garage du Phare, Vauseyon-Neuchâtel. Tél. (038) 24 18 42. Tél. (038) 24 18 44.

Opel 1700
1963, expertisée.
Tél. 25 66 65, de 12 h 30 à 13 h 30.

A vendre

pièces détachées
pour Fiat 600.
Tél. (038) 53 18 27.

Particulier vend

KADETT RALLYE
année 1969, expertisée, Fr. 5500.—
Facilités de paiement.
Tél. 24

Letres Arts Spectacles

NOTES DE LECTURE

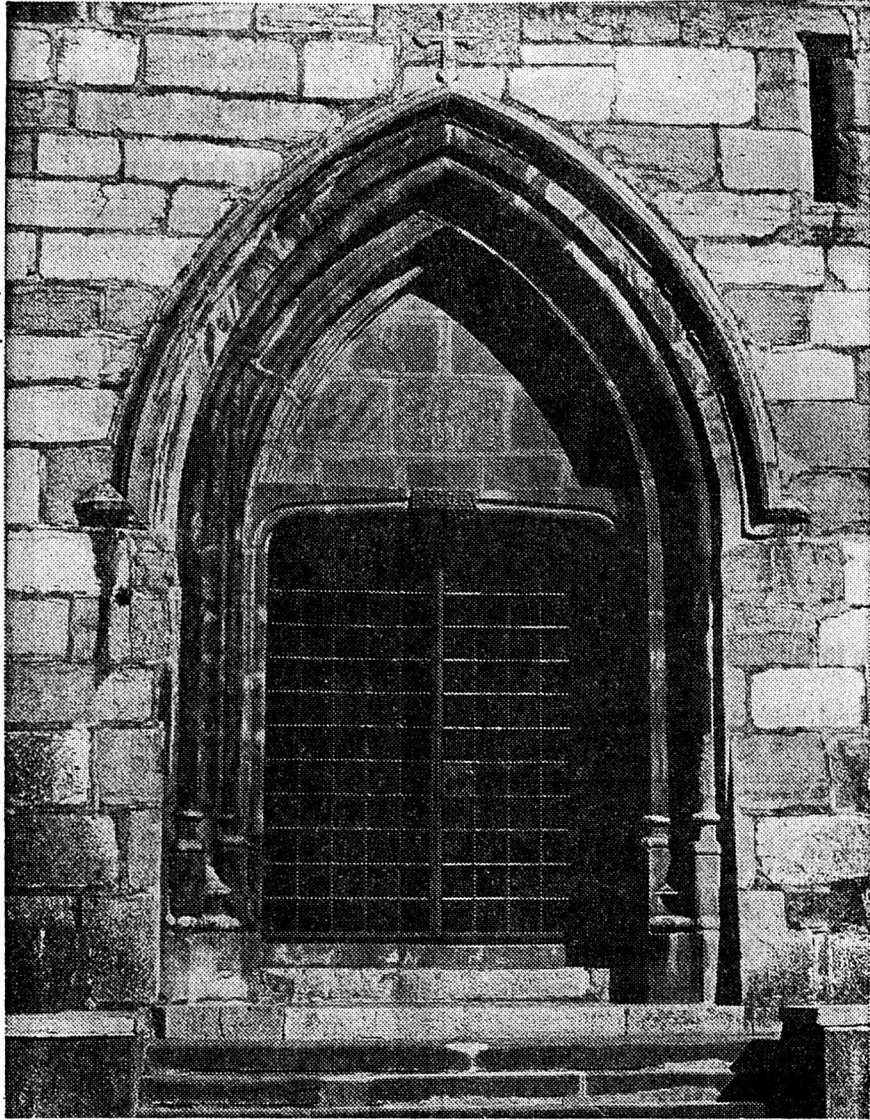

Le porche du clocher (Bex - Trésors de mon pays)

Claude Roulet. PROPHÉTIE SUR LA SUISSE. (Editions Messelier, Neuchâtel.) Au contraire de tant d'auteurs, grands ou petits, qui n'aiment rien tant que de faire parler d'eux, Claude Roulet est un esprit aristocratique et secret, qui aime le mystère. Il nous en donne une nouvelle preuve avec cette *Prophétie sur la Suisse*, qui nous propose une énigme à déchiffrer. De l'ouest surgissent des nuages, de plus en plus menaçants, dont la barrière devient une montagne prête à déverser sur nous ses charges électriques, ses cristaux, ses cordillères, ses avalanches. En s'écroulant sur nous, cet Himalaya va faire de nous des emmurés vivants, à moins que nous ne soyons tous morts au premier choc. Ha-

sard ou juste rétribution? Si réellement nous sommes coupables, quelle est notre faute? Claude Roulet, qui sans doute le sait, se garde bien de nous le dire, car il veut que nous savourions toute l'amertume de la surprise. Quant à lui, scripteur modeste et consciencieux, son rôle aura consisté simplement à dire la chose, en l'enveloppant dans un style léger, suggestif, admirablement poétique, comme si lui seul, le prophète, allait survivre à cette apocalypse.

BEX. Texte de René-Albert Houriet. Photographies de Monique Genêt. (Editions du Griffon, Neuchâtel.) Paysage, mœurs, histoire de Bex et de ses environs, montagnes comprises, avec de fort

Les Vipères rouges par Maurice Métral

D'après le titre qu'il a donné à son nouveau roman, il semblerait que *Les Vipères rouges* (1) de Maurice Métral soient une œuvre violemment partisane. Non, c'est une œuvre sereine, qui développe dans leur ampleur et leur complexité les problèmes qui se posent au Valais actuel.

Vivant hier encore en plein Moyen âge, le Valais a été brutalement projeté en plein XXe siècle. Aussi s'agit-il aujourd'hui de discerner ce qui est chimère, folie des grandeurs, et ce qui est développement sain et normal, afin de créer les conditions de vie qui permettront à la nouvelle conscience valaisanne de réaliser son équilibre. Après avoir étudié la sociologie à l'université, Philippe Brétan rentre dans son village où il retrouve ses parents. Va-t-on assister au conflit d'un jeune étudiant progressiste avec un père resté résolument conservateur?



Non, Maurice Métral, évitant le piège, a résolu la question de manière bien plus originale. Le père, Aristide, est lui aussi un homme du XXe siècle, qui sait que l'on ne ressuscitera pas le Valais d'autrefois, mais qui, tout en regardant en avant, entend ne pas rompre avec le passé. Aristide et Philippe sont donc deux des hommes réalistes et lucides, qui analysent la situation présente avec une extrême finesse. Ils ne sont pas paysans pour rien!

Longtemps paralysée par la léthargie, la politique conservatrice est bien décidée aujourd'hui à innover; elle se veut active et constructive. Mais ce qui constitue une victoire pour la ville risque d'être une défaite pour la campagne. Comment faire pour aider les uns sans sacrifier les autres?

C'est là que le problème se complique. Certes, avec l'industrie et le tourisme, le Valais assure sa prospérité matérielle, mais il y a des points noirs au tableau. L'industrie, ce sont ces gigantesques barrages qu'Aristide maudit, parce que, dit-il, ils ont saccagé les vallées et tout démolit à l'intérieur des âmes. Le tourisme, c'est cette station de Jactance, hélas, trop bien nommée, que les Allemands financent, mais dans une intention purement spéculative, si bien que déjà on peut prévoir la catastrophe. Enfin, on se permet aujourd'hui de ridiculiser la religion, ces curés assis entre deux chaises et ces vieilles nonnes, qui, dans les pensionnats de jeunes filles, se trouvent contraintes de faire des concessions à une jeunesse audacieuse et imprudente.

Aux sirènes du progrès matériel, qu'est-ce que Maurice Métral oppose? La terre, qui est la seule véritable richesse, parce que c'est la santé profonde, celle du

La chronique des livres de P.-L. BOREL

corps et celle de l'âme. C'est la terre qu'il faut défendre, car c'est à elle qu'en veulent les spéculateurs, qui en connaissent bien la valeur. En effet, s'ils offrent de l'or pour la prendre, n'est-ce pas parce qu'ils sont persuadés que la terre vaut mieux que l'or? *Les Vipères rouges* sont donc une œuvre essentiellement dialectique, au travers de laquelle Maurice Métral maintient un optimisme mesuré, empreint tout à la fois de réserve, de confiance et d'humanité. Cette humanité s'incarne magnifiquement dans les personnages principaux: Aristide, l'homme de grande expérience, qui dit oui au progrès, tout en exigeant que le progrès respecte les valeurs intangibles. Philippe, le jeune homme dont le bouillonnant enthousiasme sera vite tempéré au contact de la réalité. Enfin Véronique, la jeune fille, qui incarne l'amour, le rêve, la poésie.

C'est là que se révèle toute l'habileté du romancier. *Les Vipères rouges* commencent comme un roman voué exclusivement à la politique et elles se terminent comme un roman d'amour, sans qu'entre ces deux visages de l'œuvre il y ait divorce. L'œuvre est une, parce que, derrière la politique et ses calculs, il y a le Valais éternel, avec sa grandeur et sa beauté. Et c'est bien lui qui symbolise la triomphante jeune fille, qui elle aussi sait ce qu'elle veut, et qui le sait peut-être encore mieux qu'Aristide et que Philippe, car si les idées trompent, l'instinct, lui, ne trompe pas. Elle le sait, et c'est ce qui fait sa force. En définitive, dans ce beau roman, ce n'est ni la politique, ni la tradition qui gagne la partie, mais c'est l'amour.

(1) Editions La Matze, Sion.

P.-L. B.

NOTES DE LECTURE

belles photographies, qui nous invitent à admirer le vallon des Plans, l'Avançon de Nant, Anzeindaz et le glacier de Paneyrossaz.

René Laurentin. RÉORIENTATION DE L'ÉGLISE APRES LE TROISIÈME SYNODE. (Editions du Seuil.) A la question de savoir si le Concile Vatican II appartient au passé et si aujourd'hui nous vivons une sorte de Contre-Réforme, Paul VI lui-même a répondu en disant: «Non, le Concile Vatican II n'est pas dépassé; simplement, il n'est pas encore vécu.» C'est bien ce que montre René Laurentin dans ce long et intelligent rapport où il analyse le jeu des forces contraires qui finissent par se neutraliser. Dans la question du célibat des prêtres, l'Amérique du Sud révèle un passif inquiétant, et en Afrique, lorsque l'évêque quitte ses ouailles, il s'entend dire ingénuement: «Tu salueras bien ta femme et tes enfants.» Faut-il considérer le mariage avec une femme comme plus inquiétant que le mariage avec le pouvoir ou avec l'argent, dont l'Eglise s'accommode? Si aujourd'hui chacun dans l'Eglise peut parler plus librement qu'autrefois, l'Eglise maintient ses positions, non par simple fidélité à un passé tout fait qu'il s'agirait de péter, mais par obéissance à l'Esprit qui a suscité l'Eglise de la Pentecôte et qui se renouvelle à toutes les époques de l'histoire.

A. de Saussure. POUR UNE INTELIGENCE ESTHÉTIQUE. Notes et commentaires. Introduction de Gustave Thibon. (Editions J.-G. Meiner-Genève.) Bataillant contre la faculté abstraite, A. de Saussure s'en prend à ces fous qui ont tout perdu sauf la raison, c'est-à-dire à ce totalitarisme de la raison et de la science, qui barre l'accès aux vraies valeurs, à l'ivresse de l'amant, à l'inspiration du poète, à l'expérience du sage et à la contemplation du saint.

Ginette Briant. UNE OMBRE SUR LA MER. Roman. (Presses de la Cité.) Dans le manoir de Summer-Lodge, adossée à la falaise, une petite fille attend.

Est-ce Frank Balmer, le bel aventurier qui a cherché refuge au sein de la lande? Ou est-ce Hilary Webbs, l'aristocrate, qui a juré de se faire aimer d'elle? Le roman se déroulera dans les étendues fleuries de Cornouailles, sur le sol brûlé de Solferino, dans les champs de coton dévastés du Sud, pendant la guerre de Sécession. Et le choix appartiendra en fin de compte à Sherry, l'héroïne.

Jean Frémon. L'ORIGINE DES LÉGENDES. Roman. (Editions du Seuil.) D'anciennes frayeurs, chouettes clouées aux portes des granges, remontent du fond de la conscience, et avec elles se déroule une étrange histoire où les voix alternent, où la vérité fonde la légende et où la mort transforme les masques en visages.

Dr R. A. Lambourne. LE CHRIST ET LA SANTÉ. La mission de l'Eglise pour la guérison et le salut des hommes. (Le Centurion-Labor et Fides.) Notre civilisation est hantée plus qu'aucune autre par les problèmes de la maladie; elle en fait un domaine à part. Mais la communauté chrétienne n'est-elle pas trop absente de ces questions? L'attitude du Christ n'invite-t-elle pas à retrouver une profonde affinité entre la tâche de guérir et la parole du salut? Ne séparant pas l'humain et le clinique, l'auteur propose une théologie de la santé qui retiendra l'attention des pasteurs autant que des médecins.

FEUILLETS DE POÉSIE. Douzième cahier. Été 1972. De beaux poèmes, pour la plupart de forme très classique, de Charles Beuchat, Ernest Rogivue, Henri Tanner, etc. Le point de vue de Marcelle de Kenzac sur une interview télévisée de François Simon, accusant Dame Télévision de trahir ceux qu'elle devrait servir.

LA FRANCE LATINE. Avril-juin 1972. Roger Roux et les Amis de la Langue d'Oc. Poèmes provençaux, etc. P.-L. B.

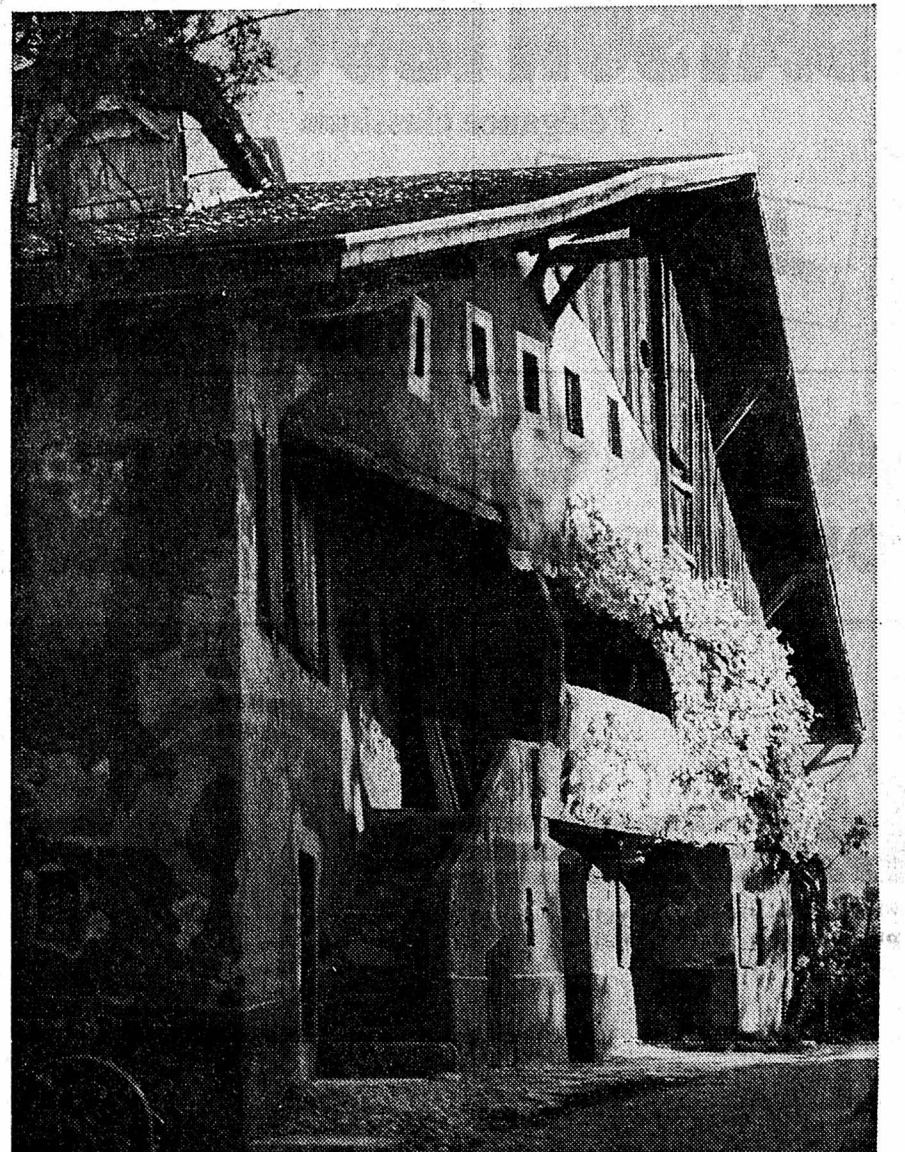

L'Allex, une ancienne maison vigneronne (Bex - Trésors de mon pays)

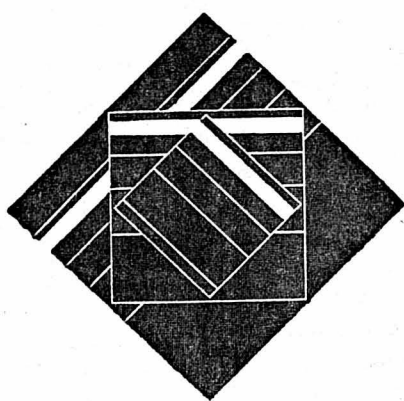

Convocation

à l'assemblée générale extraordinaire des actionnaires du mardi 21 novembre 1972, à 16 heures, à l'aula de l'Ecole professionnelle, à Soleure

Ordre du jour

- Décision sur la proposition du Conseil d'administration d'augmenter le capital-actions d'un montant de fr. 3 500 000.— en le portant à fr. 19 250 000.— par l'émission de 7000 nouvelles actions nominatives, d'une valeur nominale de fr. 500.—, au prix de fr. 500.— par action, l'émission, qui implique la renonciation des actionnaires à leur droit préférentiel de souscription, ayant lieu pour garantir le droit d'option pour l'acquisition d'actions attaché aux obligations d'un emprunt à émettre pour le montant de fr. 10 500 000.—.
- Constatation de la souscription et de la libération totale des 7000 nouvelles actions nominatives.
- Modification de l'art. 5 des statuts (nouveau capital-actions).

Les cartes d'admission à l'assemblée générale extraordinaire peuvent être retirées aux caisses de nos différents sièges jusqu'au vendredi 17 novembre 1972, les actionnaires étant priés de préciser le numéro de leurs titres.

Soleure, le 30 octobre 1972

Au nom du Conseil d'administration de la



Banque Hypothécaire et Commerciale Suisse

Le Président: Max Gressly

Un petit ordinateur avec

PROGRAMMATION RUF

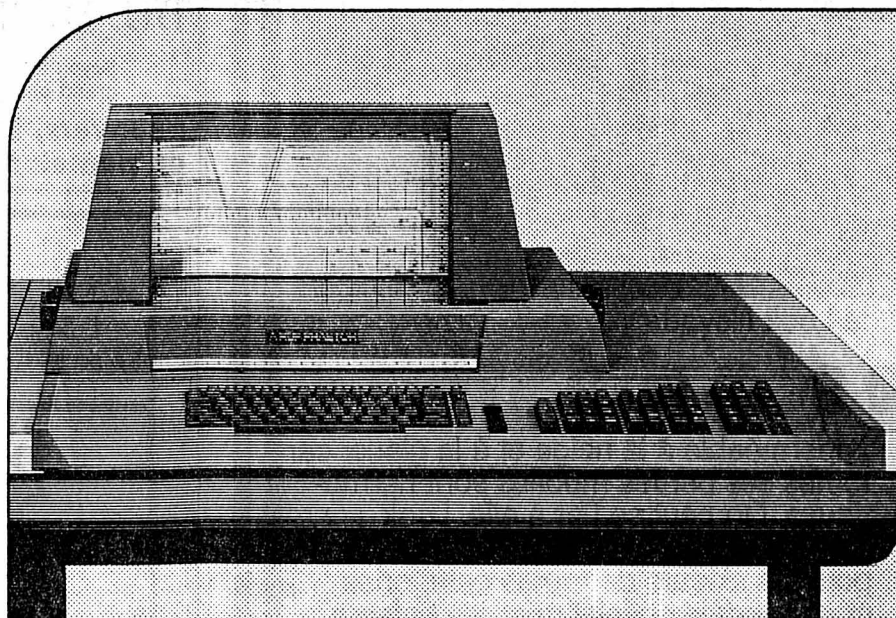

Voici le petit ordinateur RUF-PRAETOR 6000

Mais vous faut-il un mini-ordinateur, un petit ordinateur, un ordinateur à comptes magnétiques ou pas d'ordinateur du tout? Ce n'est qu'après en avoir discuté avec un spécialiste que vous pourrez trancher la question. Pour que vous ayez la certitude de choisir le modèle qu'il vous faut et qui soit exactement programmé — par RUF, deux spécialistes vous sont indispensables: l'expert RUF et le programmeur RUF.

L'expert RUF qui examinera avec vous tous vos problèmes d'organisation et fixera le but que vous voulez atteindre. Il vous renseignera sur les prestations optimales de chaque type d'ordinateur et vous conseillera dans le choix du modèle qu'il vous faut.

Le programmeur RUF qui étudiera le cahier des charges établi par l'expert RUF, discutera avec lui des particularités du cas et programmera le mini ou petit ordinateur pour qu'il exécute exactement tous les travaux que vous attendez de lui.



En bref: Un petit ordinateur+un expert RUF+un programmeur RUF. Le tout ensemble vous garantira un rendement à 100 pour cent. Ne vaudrait-il pas la peine que nous en parlions ensemble?

RUF

COMPTABILITÉ RUF Société Anonyme, 1001 Lausanne, Tél. 021-227077, Pont-Bessières 3/rue St-Martin 3

Représentant régional F. Huber, 2001 Neuchâtel, case postale 669, Tel. 038-411233

Agences à Aarau, Bâle, Berne, Coire, Lucerne, Lugano, Neuchâtel, St-Gall, Zurich

CONSULTEZ RUF! CONSULTEZ RUF! CONSULTEZ RUF! CONSULTEZ RUF! CONSULTEZ RUF!
Nous aimerions examiner avec vous sans engagement de notre part, l'état de votre mini-ordinateur ou de votre système d'information. Veuillez nous appeler.
Timbre de l'entreprise
Téléphone

Unique dans la classe moyenne!

Datsun: l'une ou l'autre



DATSUN 1800

L'élégance classique



DATSUN 180 B

la ligne dynamique

Deux voitures semblables — et pourtant si différentes. Un dénominateur commun, le meilleur: ● moteur fougueux à ACT, jusqu'à 105 CV ● aménagement complet DATSUN ● suspension à 4 roues indépendantes ● équipement de sécurité ● et de plus elles sont étonnamment économiques. DATSUN propose cette alternative unique dans les classes 1600 et 1800 cmc — limousines, coupés (les deux existent aussi en version automatique) et break. 9 voitures différentes. A partir de frs 10950.-. Un choix s'offre à vous. Il faut en profiter.

DATSUN (Suisse) SA, Urdorf/Zurich

Actuellement
reprises particulièrement
avantageuses

Garantie DATSUN: 12 mois ou 20000 kilomètres **DATSUN** Service DATSUN: plus de 200 agences dans toute la Suisse

Votre région:

La Chaux-de-Fonds: Garage-Carrosserie de l'Est, Visinand & Asticher, rue de l'Est 31 (039) 23 51 88, Raoul Bochat, Station-Service Shell, 147, avenue Léopold-Robert (039) 23 70 44. Neuchâtel: Mario Bardo, garage-carrosserie, Sablons 47-51 (038) 24 18 42. Travers: Garage Maurice Caretti (038) 63 13 32.

AGENCE
principale

Garage Mario BARDO

Sablons 47 - NEUCHÂTEL ☎ (038) 24 18 42

DÉMONSTRATIONS

sans engagement

sur rendez-vous

Ouvert le dimanche matin

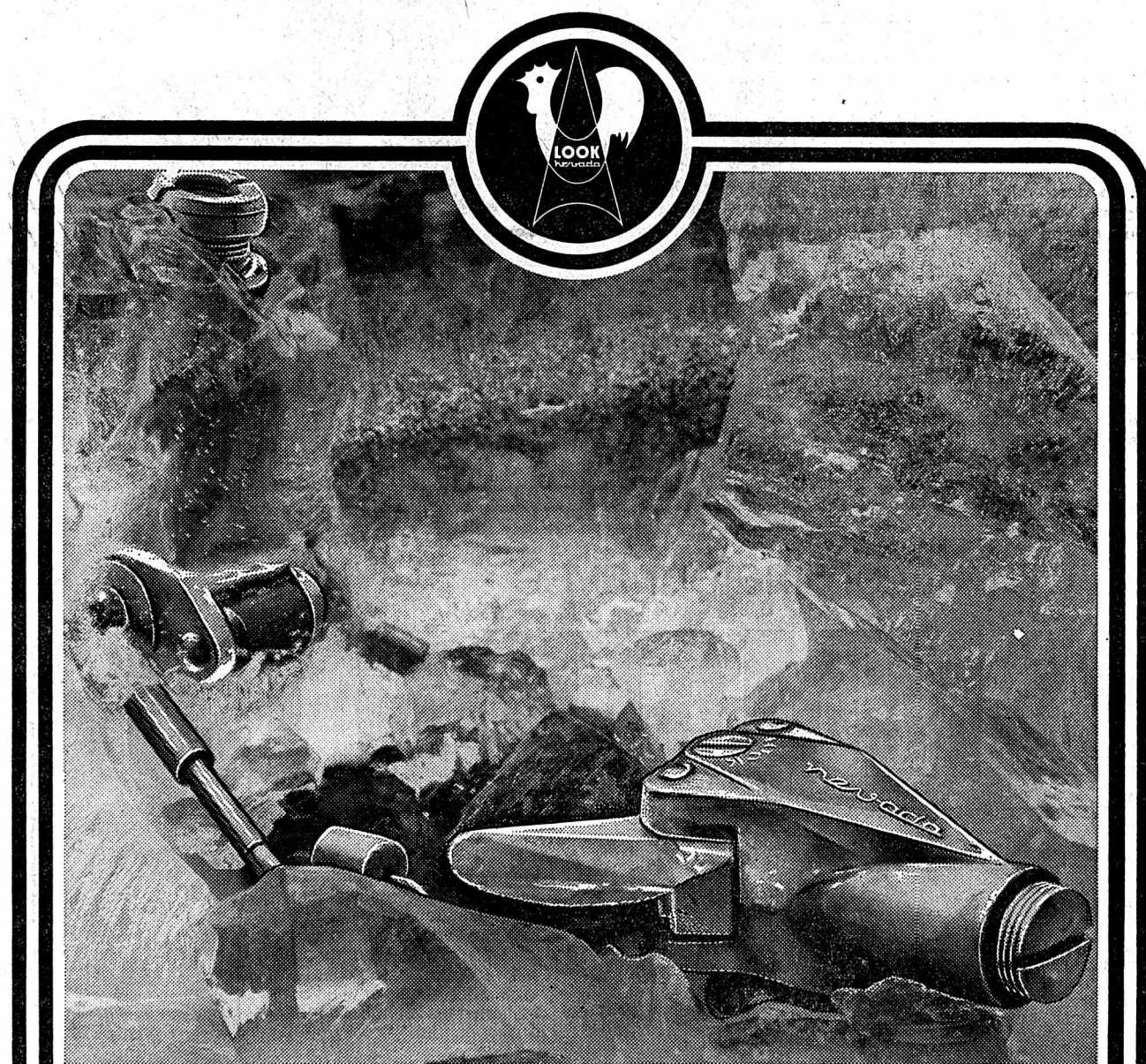

L'argument no 2 de Look Nevada

Le test de sécurité

Avant de prétendre à l'impossible, nous avons voulu en faire la preuve. Nous avons fait geler une fixation de sécurité Look Nevada et l'avons testée après l'avoir dégagée du bloc de glace. Résultat: elle fonctionnait à 100%. Look Nevada est la fixation de sécurité

impermeable à la neige et à la glace: car toutes ses parties mobiles sont hermétiques. On peut se fier à elle. Look Nevada existe en différents modèles: pour les skieurs de toutes catégories et en modèle spécial pour les enfants. Exigez Look Nevada. Exigez-la pour votre sécurité.

LOOK
nevada

Veuillez me faire parvenir des prospectus

nom _____
adresse _____

A envoyer à: Haldemann +
Rossignol Skis AG
6370 Stans
L2 4/6

«RLN» c'est la formule
magique Rossignol pour mieux skier

«RLN»: Rossignol Skis
Look Nevada fixations de sécurité ● Nordica chaussures de ski
Cela va de soi, car skis, fixations et chaussures forment
un tout.

Meubles de bureau bon marché

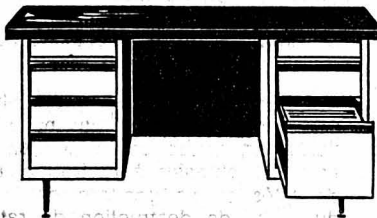

Bureau-ministre en acier, grandeur du plateau 150 x 75 cm, à gauche: 3 tiroirs; à droite: 1 grand tiroir pour classement suspendu et 1 petit tiroir Fr. 690.-

Rayonnage en acier composé de 2 montants et d'un dessus, plus 5 rayons. Haut. 185 cm, larg. 95 cm, prof. 30 cm Fr. 138.-

Armoire en acier, 4 rayons mobiles. Haut. 198 cm, larg. 100 cm, prof. 43 cm Fr. 420.-

Reymond

Exposition à Cornaux
(A droite avant le passage
sous-voie CFF,
direction Neuchâtel-Bienne.)

MAGASIN MODE
DU DÉSIR

Seyon 23
grand choix de

pulovers, robes classiques
et pantalons

AU MOULIN,
DE BROT-DESSUS

tout le monde vient y chercher la
tourbe horticoles avec engrais bio-
logique.

Pris sur place ou livré à domicile
Tél. (039) 37 13 40.



Protégez
votre voiture
efficacement contre
la rouille

Tectyl - Center
pour Neuchâtel et environs
Carrosserie P. SCHOELLY

Hauterive
Tél. 25 93 33

AU CHATEAU D'YVORNE

GRANDE VENTE

de gré à gré

IMPORTANTES
MOBILIERS
ANCIENS

ET DE STYLES

COPIES ET DIVERSES ÉPOQUES

PEINTURES

DE GRANDS MAÎTRES

XVIIe - XVIIIe - XIXe - Moderne

Écoles de Venise - Padoue

Française - Suisse - Anglaise

Romantique, etc.

TAPIS D'ORIENT ANCIENS

GALERIES

AU CHATEAU
D'YVORNE

Maison-Blanche

YVORNE (VD)

près d'Aigle, route de Corbeyrier

DIMANCHE

12 NOVEMBRE

1972

de 10 h à 18 h,
sans interruption.

LUNDI 13

ET MARDI 14

NOVEMBRE

après-midi de 14 h à 18 h 30

CONTINUATION

DE CETTE VENTE

DIMANCHE

19 NOVEMBRE

1972

de 10 h à 18 h,
sans interruption.

LUNDI 20

ET MARDI 21

NOVEMBRE

de 11 h à 18 h,
sans interruption.

Vente de tout le contenu

du château:

DIVERS TRÈS BEAUX MEUBLES

DE SALONS DE STYLES

GRAND SALON DORÉ

TRÈS SCULPTÉ BAROQUE

canapé, 2 bergères, 2 chaises et

table dessus marbre. RAVISSANT

SALON Louis XV, époque XVIIIe,

corbeille, petit écrioire Directoire

noyer d'époque. GRANDE AR-

MOIRE-COMMODE HOLLANDAISE

Louis XIV du XVIIIe, pièce très

rare de collection. Armoire Bres-

sane Louis XV NOYER, 2 portes,

2 m 80 haut. TRÈS BELLES

SALLES A MANGER COMPLÈTES.

GLACES, CHAMBRES A COU-

CHER A DEUX LITS, COMPLÈTES,

Napoléon III. CHAMBRE A COU-

CHER DE STYLE Louis XVI en

acajou - LUSTRES, SPLENDIDE

GRAND BAHUT STYLE GOTH-

QUE personnages Polychrome.

GRANDE SPLENDIDE CONSOLE

Louis XV DORÉE XVIIIe. 2 BIBLI-

THÈQUES VITRÈS DE STYLE

EMPIRE ACAJOU. Bureau-com-

mode, secrétoire Louis-Philippe,

tables, chaises, canapés, bureaux,

commodes, lits complets, salons

courants, salons anglais, longue

TABLE-DESSERT ACAJOU an-

glaise. GRANDE GLACE

DE STYLE ET ÉPOQUE ROMAN-

TIQUE. DIVERS MOBILIERS COU-

RANTS, LOUIS-PHILIPPE

ET MODERNES.

QUANTITÉ DE MEUBLES

ET OBJETS DIVERS.

GRANDE BIBLIOTHÈQUE

STYLE HENRI II.

VITRAUX CATHÉDRALE

ARMOIRE FRIBOURGEOISE.

VENTE DE GRÉ A GRÉ avec

exposition en cours de vente.

Les objets acquis peuvent être

enlevés immédiatement.

PLACES DE PARCS AUX ABORDS

DU CHATEAU.

LE PRÉPOSÉ et responsable de

la vente: J. ALBIN.

MENUISERIE

DECOPPET et Cie

Evole 69 - Tél. 25 12 67

Gros arrivage

Pour vous permettre de varier vos menus, nous offrons cette fin de semaine, à prix réduit, gigot de chevreuil, 1/2 kg Fr. 10.-. C'est un repas de saison pour les amateurs de gibier. Profitez !

Nos traiteurs vous proposent vendredi : truites garnies
samedi : langoustes garnies



Bel



Patinoire des Mèlèzes
HC La Chaux-de-Fonds
 Champion suisse

Samedi 11 novembre 1972
 à 20 h 30
 Championnat suisse de ligue nationale A
 Location : Graf, Tabacs, Serre 79,
 Grisel, Tabacs, Léopold-Robert 12,
 Sandoz, Tabacs, les Forges.

LUGANO

Pour un beau choix de :

Pulls à partir de **25.-**
 Robes " **49.-**
 Manteaux " **129.-**

Toujours
à la Belette
 Sous les Arcades
 Fbg de l'Hôpital 9 Neuchâtel Tél. 25 20 18
 Revue permanente dans nos vitrines

Nouveauté!

KAWEE
NO1
piezo electronic

divers modèles de poche et de table
 — classiques
 — élégants
 — solides

En vente auprès de tous les magasins
 spéciaux.
LUSCHER + Co, articles pour fumeurs,
 8401 Winterthur

JEUDI
 c'est le jour de la

POLENTA + LAPIN
 au
RESTAURANT DE LA GRAPPE
 LA COUDRE
 L. Marini

BIG BEN BAR

Télévision
 Dépannage rapide.
 Tél. (038) 31 25 98,
 de 10 à 13 heures.

PEAUX
 DE DÉCORATION
 — housses pour
 sièges de
 voitures.
 Mme Wagner,
 Palm-Blanc 17,
 Serrières.
 Tél. 31 53 67.

MARCHÉ AUX PUCES
 Samedi dès 9 heures, à **ROCHEFORT**

AVIS DE TIR

Des tirs avec munitions de combat auront lieu comme suit :

Armes : infanterie avec lance-mines (jours soulignés = tirs au lance-mines).

Régions : Les Pradières - Mont-Racine (Carte nationale de la Suisse au 1:50.000, vallon de Saint-Imier, feuille No 232).

Jours, dates et heures :

Lundi	13.11.72	de 0800 à 1800
Mardi	14.11.72	de 0800 à 1800
Mercredi	15.11.72	de 0800 à 1800
Jeudi	16.11.72	de 0800 à 1800
Vendredi	17.11.72	de 0800 à 1800

Zones dangereuses :

Limitées par les régions les Petites-Pradières - pt 1430 - crête jusqu'au Mont-Racine - la Motte - lisière de forêts est du Mont-Racine jusqu'aux Petites-Pradières.

No de tél. du poste de cmdt pendant les tirs : (038) 24 43 00.
 Limite verticale des projectiles : 3000 m s/m.

MISE EN GARDE :

1. Vu le danger de mort, il est interdit de pénétrer dans la zone dangereuse. Le bétail qui s'y trouve en sera éloigné à temps. Les instructions des sentinelles doivent être strictement observées.
2. Pendant les tirs, des drapeaux ou des ballons rouges et blancs seront placés en des endroits bien visibles dans la zone dangereuse et près des positions des pièces.
3. PROJECTILES NON ÉCLATÉS
 - En raison du danger qu'ils présentent, il est interdit de toucher ou de ramasser les projectiles non éclatés ou des parties de projectiles (fusées, culots, etc.) pouvant contenir encore des matières explosives. Ces projectiles ou parties de projectiles peuvent exploser encore après plusieurs années.
 - La poursuite pénale selon l'article 225 ou d'autres dispositions du Code pénal suisse demeure réservée.
 - Quiconque trouve un projectile non éclaté ou une partie de projectile pouvant contenir encore des matières explosives est tenu d'en marquer l'emplacement et de le signaler à la troupe, au poste de destruction de ratés ou de gendarmerie le plus proche. L'adresse du poste de destruction de ratés le plus proche peut être demandée par tél. au No 11.
4. Les demandes d'indemnité pour les dommages causés doivent être faites au plus tard dix jours après les tirs. Elles seront adressées au commissaire de campagne par l'intermédiaire du secrétariat communal qui procure les formulaires nécessaires.
5. Toute responsabilité est déclinée en cas de dommages dus à l'inobservation des instructions données par les sentinelles ou celles figurant sur les publications de tir.

Poste de destruction de ratés :
 Cp GF 2, Neuchâtel, tél. (038) 24 43 00
 Office de coordination de la place de tir des Pradières, Cp Gardes-Fortifications 2, 2006 Neuchâtel, tél. (038) 24 43 00.

Le commandant de troupe :
 Tél. (038) 24 43 00.

Lieu et date :
 Neuchâtel, 23 octobre 1972.

Mieux
VOIR
 c'est
VOIR
RABUS

Rabus
 [RABUS] OFFICINE GÉNÉRAL
 PHARMACIE HÔPITAL 8 (BOULEVARD DES ARCADES)
 2001 NEUCHÂTEL, TEL. (038) 25 11 28

plastiglas SA

125, rue de la Côte 2000 Neuchâtel
 Tél. (038) 25 23 76 TX 35 313 fuchs ch

FAÇONNAGE ET VENTE

Verre acrylique, PVC et autres matières plastiques, feuilles, barres et tubes. Blocs de grandes dimensions.
PLASTIGLAS SPÉCIAL POUR LA DÉCORATION

Temple de Colombier
 Samedi 11 novembre 1972, à 20 h 15
 Dimanche 12 novembre 1972, à 16 h 30

Oratorio biblique
Judas MACCABÉE
 de Händel

Direction :
Georges-Henri Pantillon
 10me anniversaire de direction
 Exécutants : LE CHŒUR MIXTE
 DE L'ÉGLISE RÉFORMÉE, COLOMBIER, 80 choristes
 avec PIERRETTE PEQUEGNAT, soprano
 CLAUDINE PERRERET, alto, CHARLES JAUQUIER, ténor
 FRED STACHEL, basse, GUY BOVET, organiste
 CHŒUR D'ENFANTS - ORCHESTRE, 30 musiciens
 150 exécutants

Prix des places : Fr. 8.—, 11.— et 14.—
 Location dès le lundi 6 novembre 1972 :
 Quincaillerie Lorimier, tél. (038) 41 33 54.

Gros rabais

Machines à laver
Lave-vaisselle
Cuisinières
Frigos

Modèle d'exposition après comptoir à la Rotonde

Garantie : 1 année

Livraison et mise en service gratuites.

CRETEGNY & CIE
 COMPTOIR MÉNAGER
 Fbg du Lac 43 NEUCHÂTEL / 25 69 21

Horlogerie Bijouterie Gravures Seyon 7 NEUCHÂTEL

W. Steiner fils

La garantie Steiner, c'est un service après-vente impeccable

Centre Coop-loisirs

Nos cours de

gymnastique en musique pour enfants
 8 leçons de 1 heure **20.-**

pour dames et jeunes filles
 8 leçons de 1 heure **32.-**

Cours de gymnastique Inscription

Nom : _____
 Prénom : _____
 Etat civil : _____
 Enfants, date de naissance : _____
 Domicile : _____
 Adresse précise : _____
 Téléphone : _____

Centre Coop-loisirs
 2001 Neuchâtel
 Treille 4

Relaver libre de calcaire avec Brio,
 car seul Brio contient du Calgon!

JUWO
 Kalkfrei abwaschen mit
 Relaver libre de calcaire avec
 Rigovernatura senza calcare con

Brio
 + calgon

STRAULI AG WINTERTHUR

NOTRE FEUILLETON

Le Chant sur la falaise
 par **LÉO DARTEY**

Il tressaillit, nerveux :
 — Sait-on jamais ! Au dernier moment...
 — Allons donc ! dit-elle avec la belle assurance de sa jeunesse audacieuse. Tout a été trop bien prévu, trop bien organisé pour que quelque détail cloche ! Quant à la valeur de votre œuvre, Philippe, n'avez-vous plus foi en elle ?
 Il sourit faiblement à l'encouragement et lui serra les mains fébrilement.
 — Si vous saviez ce que sont ces dernières heures d'attente !
 — Mais je les traverse aussi, dit-elle avec un doux reproche ; seulement, j'ai confiance, moi ! J'ai merveilleusement confiance !
 Ce fut à cette minute même que la sonnerie du téléphone vint les interrompre.
 Simone courut prendre le récepteur, puis, les sourcils subitement froncés :
 — Phil ! C'est à vous personnellement que Mouriez veut parler !

LIBRAIRIE JULES TALLANDIER

— Qu'y a-t-il ? fit le compositeur, nerveux comme un enfant aux veilles d'examen.
 D'une main tremblante, il lui prenait le récepteur des mains. Tout de suite, la voix de Mouriez l'inquiéta : une voix hachée, violente, qu'il ne connaissait pas.
 — Brennoy, venez vite, je vous attends avenue de Wagram, chez Marga. C'est urgent !
 — Mais, dit-il, inquiet, rien de grave, j'espère ?
 — Venez vite, on vous expliquera... mais venez seul, surtout !
 Il n'eut pas le temps de s'étonner de la recommandation. Là-bas, Mouriez avait raccroché.
 Très troublé, Philippe se tourna vers Simone :
 — Il faut que je file retrouver Mouriez chez Marga. Je ne sais pas ce qu'il y a de cassé...
 — Quelque question de détail que vous aurez oublié de régler, dit-elle rassurante.
 Déjà il avait saisi son pardessus, son chapeau. Il effleura d'un baiser rapide la petite main qui se posait affectueusement sur son épaule.
 — Puissiez-vous dire vrai, petite Sim ! Je ne sais pourquoi, mais je trouve que ce coup de téléphone sent la catastrophe.
 — Oh ! Mais, alors, je vais avec vous ! dit-elle vivement.
 — Non, non, restez, je préfère ! Il peut venir des gens, des lettres ! Qui donc répondrait à ma place ? D'ailleurs, je vous tiendrai au courant par téléphone en cas d'événement grave. Au cas contraire, vous me voyez revenir dans dix minutes.
 Ces dix minutes parurent à Simone assez longues à vivre. Cependant, elle n'avait pas le moins du monde, comme Philippe, l'impression d'une catastrophe. Mais lorsque le délai qu'il avait fixé lui-même fut largement dépassé, elle commença à s'inquiéter. A elle aussi, la voix de Mouriez avait semblé changée. Que pouvait-il donc se passer ?
 Anxieusement, elle attendit le coup de téléphone pro-

mis. Une heure après, elle ne l'avait pas encore reçu ! La fièvre la gagnait. D'elle-même, elle appela le numéro de Marga Van Meulen ; mais ce fut peine perdue. La sonnerie resta sans réponse. L'appartement était vide, ou bien, là-bas, on avait décroché le récepteur pour être tranquille... Cela acheva de troubler la jeune fille. Que faire, sinon attendre ? Elle s'y résigna et passa ainsi encore une heure atroce. A l'inquiétude s'ajoutait une impatience plus précise.
 « Sept heures ! Mais il ne sera jamais prêt pour le gala ! A peine aura-t-il le temps de s'habiller... Et moi ? » Elle savait que l'attendait, étendue sur son lit, la jolie robe blanche commandée tout exprès pour ce jour mémorable, et qu'elle était si fière d'étreindre au bras de son fiancé, le triomphateur de cette soirée. Mais si Philippe tardait encore, comment aurait-elle le temps de la mettre ? Elle songea encore à tante Lourmel, qui devait commencer à pester, guindée dans sa robe de dentelle noire et son collier de perles, en voyant le retard de la petite.
 Mais tout cela lui semblait mesquin en face de la grande, de la terrible inquiétude qui la tenaillait.
 Soudain, comme elle se demandait pour la vingtième fois si elle ne devait pas courir avenue de Wagram, elle entendit dans l'antichambre le pas de Philippe.
 D'un élan, elle se précipita au-devant de lui.
 — Ah ! Phil ! Que se passe-t-il, grands dieux ?
 Mais elle recula devant le Philippe nouveau, étranger, que la porte lui livrait.
 Pâle, les traits ravagés, les yeux creux, il avançait d'une démarche lasse et titubante.

CHAPITRE XVII

Lorsque, rempli d'inquiétude, Philippe était arrivé chez Marga, il s'était trouvé en face d'une jeune femme impénétrable et froide et de leur directeur dans un état d'agitation inexprimable.

— Elle ne veut pas chanter ce soir ! cria Mouriez en l'apercevant, les bras levés au ciel.
 — Comment dites-vous ? sursauta Philippe.
 — Elle ne veut pas ! J'ai pu dire tout ce que j'ai voulu ! Elle est butée...
 — Je suis décidée, dit posément la cantatrice. Je ne chanterai plus !
 — Vous ne chanterez plus ! cria Brennoy. Mais c'est de la folie, mais vous ne pouvez vouloir cela... Enfin, pourquoi ? Pourquoi ?
 — Blomberg ne veut pas ! annonça-t-elle avec calme.
 — Blomberg ne veut pas ! répéta Philippe, exaspéré ; mais ce n'est pas une raison pour jeter à bas l'espoir de plusieurs mois, pour ruiner votre carrière et la mienne. Blomberg ne veut pas ! Alors, vous avez cru qu'avec ces quatre mots-là on bouleverserait un monde ! Mais je m'en fiche, moi, de Blomberg, vous entendez, je m'en fiche !
 Marga eut un sourire demi-ironique.
 — Oui, mais pas moi, dit-elle.
 — Allons donc ! Vous y tenez tant, à votre gros marchand ?
 — Je n'y tiens pas précisément, releva-t-elle avec audace, mais je tiens à me marier ! Ce n'est pas vous qui m'épouserez, si ce mariage rate, n'est-ce pas ?
 Il recula de trois pas, interdit, cherchant des yeux Mouriez, qui avait disparu.
 — Mais, Marga... murmura-t-il.
 Elle éclata d'un rire de tête.
 — Ah ! vous êtes admirable, vraiment ! Vous vous fichez de Blomberg, vous envoyez mon mariage au diable pour votre fantaisie, et vous reculez quand on vous fait apercevoir la responsabilité qui vous incomberait si je cédaï ! Quel courage !
 Il secoua les épaules.
 — Mais, voyons, il n'est pas question de cela !

(A suivre)

A l'approche de l'hiver...



il faut penser
à l'équipement de ski:
Migros a ce qu'il

vous faut: des vêtements de coupe moderne,
des couleurs jeunes et nouvelles,
des prix très raisonnables!

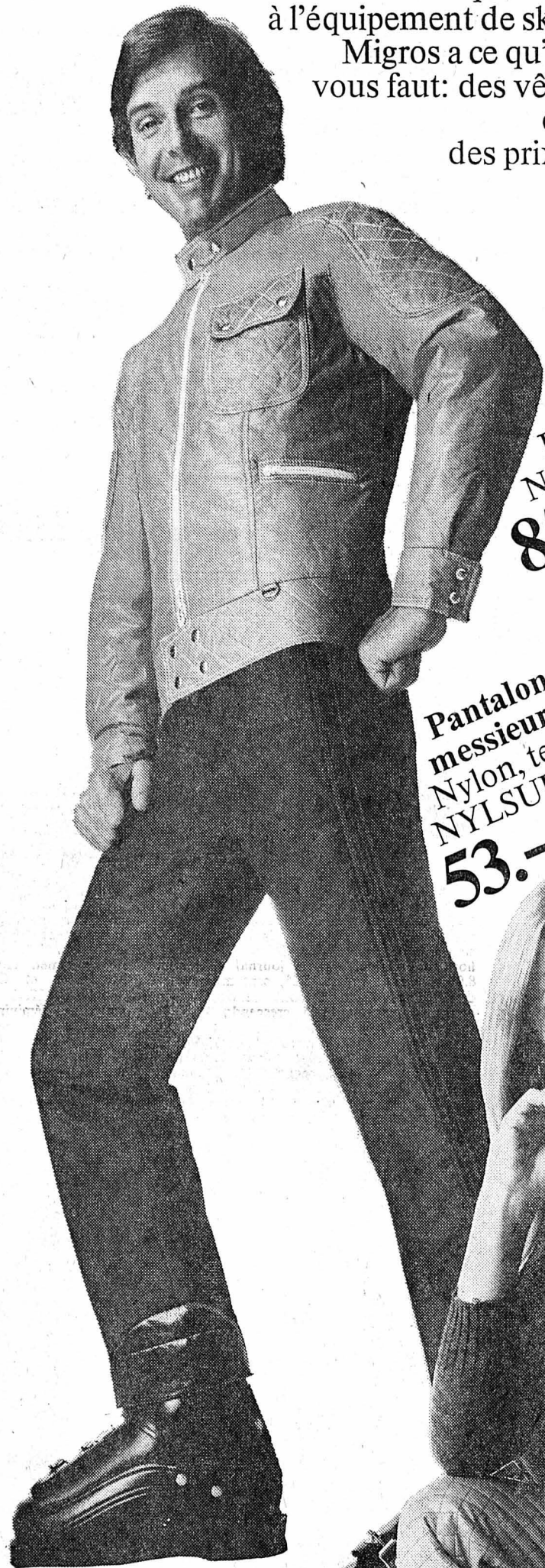

**Anorak pour messieurs,
ne glisse pas**
En nylon/polyester
NYLSUISSE/coton, ouatiné.
85.-

**Pantalon starter pour
messieurs, ne glisse pas**
Nylon, texture
NYLSUISSE, ouatiné.
53.-

Anorak pour messieurs
Nylon-taffetas NYLSUISSE,
ouatiné.
58.-



**Pantalon de ski pour
messieurs**
élastique. En laine/Helanca/
Spun-nylon/Lycra.
65.-

**Ensemble de ski pour
dames, ne glisse pas.**
En nylon/polyester
NYLSUISSE/coton,
ouatiné.

138.-



MARCHÉS
MIGROS

Bien du plaisir!

Rue de l'Hôpital et Peseux

OSS 117: DOUBLE BANG A BANGKOK

D'après les romans de Jean Bruce — Découpage du colonel Rémy

RÉSUMÉ: Un morceau de savon sauve la vie d'Hubert Bonisseur de la Bath.

Scarlet-Vénus

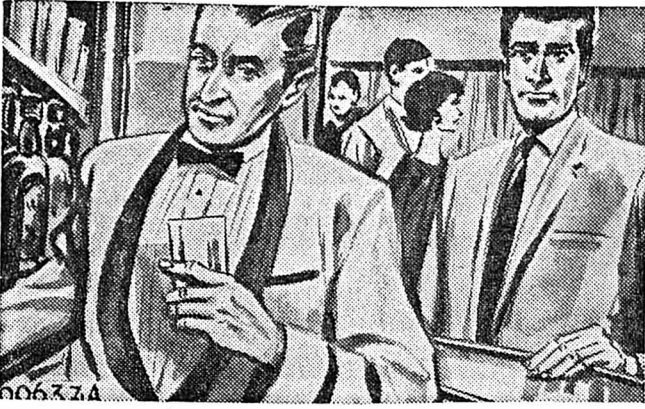

Ainsi, Léo venait de sortir. Léo était le patron de cette boîte dont, comme lui, tout le personnel était italien. Hubert le connaissait depuis longtemps et avait besoin de ses services, car Léo savait tout ce qui se passait à Bangkok.

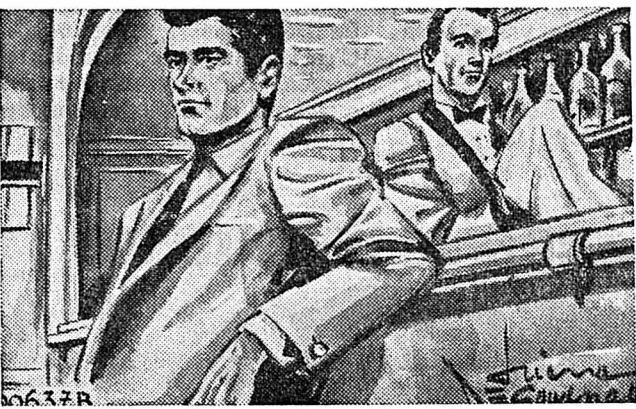

Il s'aperçut que le barman l'observait à la dérobée, se demandant sans doute s'il était ou non un ami du patron. Finissant son verre, Hubert se tourna vers la salle, en gardant ses yeux appuyés sur la barre de teck du comptoir.



Les Américains qui se trouvaient là étaient des employés appartenant aux diverses organisations de l'ONU qui foisonnaient à Bangkok.



Selon les renseignements qui lui avaient été transmis à Singapour, Hubert savait que la dénommée Scarlet O'Lala était inscrite à l'état civil de Melbourne sous le nom d'Ann Burns.

Demain: La rousse incendiaire

HOROSCOPE

Les activités les plus diverses seront favorisées aujourd'hui: affaires - voyages - relations - études et associations-sportives.

Naissances: Les enfants de ce jour auront une nature exigeante, irritable et nerveuse.

BÉLIER (21/3 - 19/4)

Santé: Evitez les personnes contagieuses. Amour: Ecoutez vos proches. Affaires: Nouvelle relation fort utile.

TAUREAU (20/4 - 20/5)

Santé: Adoptez un régime végétarien. Amour: Faites preuve de bonne volonté. Affaires: Des changements se produiront.

GÉMEAUX (21/5 - 21/6)

Santé: Maintenez votre forme actuelle. Amour: Essayez d'oublier les mauvais souvenirs. Affaires: Poursuivez activement vos efforts.

CANCER (22/6 - 22/7)

Santé: Supprimez les pâtisseries et les sucreries. Amour: Ne faites pas de confidences à n'importe qui. Affaires: Assurez-vous d'appuis importants.

LION (23/7 - 23/8)

Santé: Vous menez une vie trop sédentaire. Amour: L'être aimé a besoin de preuves d'affection. Affaires: Exprimez nettement ce que vous souhaitez.

VIERGE (24/8 - 23/9)

Santé: Prenez vos repas à heures régulières. Amour: N'attachez pas d'importance aux ragots. Affaires: Mettez de l'ordre dans vos affaires.

BALANCE (24/9 - 23/10)

Santé: Ne vous surmenez pas de façon aussi déraisonnable. Amour: Attention aux aventures sans lendemain. Affaires: Soyez ponctuel dans votre travail.

SCORPION (24/10 - 22/11)

Santé: Poumons à surveiller. Amour: Ne négligez pas votre foyer. Affaires: Evitez d'exprimer ouvertement votre opinion.

SAGITTAIRE (23/11 - 21/12)

Santé: Tributaire de votre moral. Amour: Montrez-vous plus tendre. Affaires: Ne faites aucune dépense inconsidérée.

CAPRICORNE (22/12 - 19/1)

Santé: Faites fonctionner vos reins en buvant plus. Amour: Ne vous créez pas des problèmes imaginaires. Affaires: Ne laissez pas passer les erreurs.

VERSEAU (20/1 - 18/2)

Santé: Votre gorge est très vulnérable, couvrez-la. Amour: Ne cherchez pas à imposer votre volonté. Affaires: Gérez vos biens avec prudence.

POISSONS (19/2 - 20/3)

Santé: Vos malaises ne sont que passagers. Amour: Ne vous montrez pas impulsif. Affaires: Ne prenez pas au tragique un petit retard.

POUR VOUS MADAME

Un menu

Céleri-rave mayonnaise Rumsteak Matelote de pommes de terre Yaourt aux fruits

LE PLAT DU JOUR:

Matelote de pommes de terre

Pelez et coupez en grosses tranches 800 g de pommes de terre. Chauffez 2 cuillerées à soupe d'huile, mélangez-y une cuillerée à soupe de farine et laissez blondir.

Mouillez avec un verre d'eau, un verre de vin rouge. Joignez thym, une feuille de laurier, poivre noir moulu, paprika à volonté, 3 petites échalotes émincées. Mélangez avec les pommes de terre et faites cuire à couvert, à feu doux, durant 45 à 50 minutes.

De tout un peu

Pour le dérouillage du fer et de la fonte: on frotte énergiquement les parties rouillées avec des moitiés d'oignons, puis on nettoie avec un chiffon gras.

Pour remettre en état une cheminée bistrée: une cheminée se couvre d'une couleur bistre lorsqu'elle est fendue. Si la partie de la cheminée fait saillie dans la pièce et a été construite depuis plusieurs années cette partie a tendance à se fendiller.

Pour éviter la formation de dépôt bistre il est nécessaire de réparer (plâtre ou ciment) la cheminée tous les deux ou trois ans lorsqu'on la restaure. On évite ainsi la formation de fentes.

Un choix qui a son importance

N'achetez pas un soutien-gorge sans l'essayer.

Sachez quelle taille il faut demander. Pour cela prenez les deux mesures suivantes: tour de poitrine et de sous-poitrine. La première mensuration correspond aux tailles françaises, la seconde aux tailles européennes.

CARNET DU JOUR

NEUCHÂTEL

Bio: 18 h 40, La Vallée, 16 ans. 3me semaine. 20 h 45, Les Troyennes, 16 ans. DANSE ET ATTRACTIONS. L'ABC jusqu'à 3 h. L'Escalade jusqu'à 3 h. La Rotonde jusqu'à 3 h. DANCINGS. Le Corsaire jusqu'à 2 h. Spot bar jusqu'à 2 h. Big Ben bar jusqu'à 2 h. Red club jusqu'à 2 h. La Prairie jusqu'à 2 h. Pharmacie d'office: F. Tripet, Seyon. La période de service commence à 8 h. La pharmacie de service est ouverte jusqu'à 23 h. De 23 h à 3 h, le poste de police (25 10 17) indique le pharmacien à disposition en cas d'urgence. Service des urgences médicales de midi à minuit. Service d'urgence des pharmacies: Région Boudry - La Côte: J.-D. Bonhôte, Boudry, 42 18 12 (privé 24 23 34).

AUVERNIER

Galerie Numaga I et II: Léon Zack, Paris peintures - exposition rétrospective à l'occasion des 80 ans de l'artiste.

COLOMBIER

Cinéma Lux: 20 h 15, Le Mans

PESEUX

Cinéma de la Côte: 20 h 30, Lucky-Luke. Galerie 2016: «Visages», Jean-François Favre, peintures.

A LA TV AUJOURD'HUI

SUISSE ROMANDE

17.00 Vroom 18.00 Téléjournal 18.05 (C) Feu vert 18.30 (C) L'âme du pays 18.50 (C) Les aventures de l'ours Colargol 19.00 (C) Courrier romand 19.10 Le Sixième Sens 19.40 Téléjournal 20.00 (C) Carrefour 20.25 Temps présent 21.45 (C) Premières visions PLAISIRS DU CINÉMA: 21.55 Les Hommes de la mer 23.00 Téléjournal Portrait en 7 images

20.30 La Mandragore 22.00 Le temps de lire 22.45 24 heures dernière

FRANCE II

14.30 (C) Aujourd'hui, Madame 15.10 (N) Les Saintes Chéries 17.30 (N) Télévision scolaire 18.00 Fin. 19.00 (N) Actualités régionales 19.20 (C) Colorix 19.30 (C) Des chiffres et des lettres 20.00 (C) I.N.F. 2 20.30 (C) Un Français libre, esquisse 22.30 (C) Presto 23.15 (C) I.N.F. dernière

SUISSE ALÉMANIQUE

15.30 Da capo 17.00 La maison des jouets 17.30 Günter Grass 18.15 Télévision éducative 18.45 Fin de journée 19.00 Situation politique de la semaine 19.30 L'antenne 20.00 (C) Journal 20.20 (C) Graffissimo 21.10 (C) Perspectives 21.55 (C) Journal 22.05 (C) Prochainement...

SVIZZERA ITALIANA

18.10 (C) Per i bambini 19.05 Telegiornale 19.15 Slim Johns 19.50 La droga 20.20 Telegiornale 20.40 Il punto 21.40 (C) Medicina oggi 22.20 Scotland Yard Indaga 23.15 Telegiornale

FRANCE I

12.30 Midi trente 13.00 24 heures sur la une 13.30 Cours de la Bourse 13.35 Fin 14.06 Télévision scolaire 18.30 Vivre au présent 18.50 Pour les petits... 19.00 Actualités régionales 19.25 La parole est aux grands partis politiques 19.45 24 heures sur la une 20.15 Le Fil de ciel

ALLEMAGNE I

15.50, téléjournal. 15.55, les citoyens et la vie politique. 16.40, pour les enfants. 17.10, journal de voyage de Martin Schliesser. 17.55, téléjournal. 18 h, programmes régionaux. 20 h, téléjournal, météo. 20.15, tout ou rien. 21 h, allô Bonn. 21.30, l'expert. 22.15, téléjournal, météo. 22.30, Auf Abbruch. 23.45, téléjournal.

ALLEMAGNE II

16.20, Jeannie l'enchanteresse. 16.45, Gustave Strossmann. 17.30, téléjournal, météo. 17.35, téléports. 18.05, plaque tournante. 18.35, Laurel et Hardy. 19.10, miroir du monde. 19.45, téléjournal, météo. 20.15, Sorti d'un alambic. 21.45, coverboys. 22.30, journal protestant. 22.45, téléjournal, météo. 23 h, Viata nu ierta.

RADIO

Sottens et télédiffusion

6 h, 7 h, 8 h, 9 h, 10 h, 11 h, 12 h, 12.30, 14 h, 15 h, 16 h, 17 h, 18 h, 19 h, 22.45, 23.55, informations. 6 h, bonjour à tous, miroir-première. 6.35, 8.10, la route ce matin. 6.50, le bonjour de Colette Jean. 6.59, horloge parlante. 7 h, le journal du matin. 8.05, revue de presse. 8.15, cent mille notes de musique. 9.05, à votre service. 10.05, coups de chapeau. 11.05, crescendo. 12 h, le journal de midi, à mots couverts. 12.29, signal horaire. 12.30, miroir-midi. 12.50, Le Tour du monde en quatre-vingts jours cent ans plus tard. 14.05, réalités. 15.05, concert chez soi.

Beromunster et télédiffusion

6.15, 7 h, 8 h, 10 h, 11 h, 12.30, 15 h, 16 h, 18 h, 22.15, 23.25, informations. 6.10, réveil en musique. 7.10, auto-radio. 8.30, kaléidoscope municipico. 9.30, disques des auditeurs. 10.20, radioscilaire. 10.50, Fantaisie, Hummel. 11.05, ballets d'Ibert, Dukas, Meyerbeer et Chopin. 12 h, ensembles populaires. 12.40, rendez-vous de midi. 14 h, magazine féminin. 14.30, chansons espagnoles et sud-américaines. 15.05, de maison en maison. 16.05, le Sinaï aujourd'hui. 16.30, thé-concert. 17.30, pour les enfants. 18.15, radio-jeunesse. 19 h, sports. 19.15, actualités. 20 h, les jeunes chantent. 20.15, mélodies populaires. 20.45, magie de l'opérette. 21.30, les Soviétiques et l'internement dans des établissements psychiatriques. 22.25, jazz. 23.30, divertissement populaire.

Second programme

10 h, panorama quotidien de la musique en Suisse romande. 10.15, radioscilaire. 10.45, propos suisses sur l'Unesco. 11 h, petite histoire du ballet. 11.30, l'art lyrique. 12 h, midi-musique. 14 h, Musik am Nachmittag. 17 h, musica di fine pomeriggio. 18 h, bonjour-bonsoir. 18.30, rythm'n pop. 19 h, émission d'ensemble. 20 h, informations. 20.05, le théâtre en question. 20.30, écrit sur l'onde, visa pour mon pays. 21 h, musique pour les poètes. 21.15, sur la terre de la Bible. 21.45, intermède musical. 22 h, Chine et Japon. 22.25, intermède musical. 22.30, démons et merveilles. 23 h, hymne national.

Votre rouge à lèvres

Il y a deux façons de mettre du rouge. Directement avec le bâton, ou bien à l'aide d'un pinceau, passé sur le bâton: cette manière de procéder est peut-être plus difficile que la première, mais elle est à recommander.

Porcelaine brisée

Pour recoller une porcelaine brisée en deux morceaux vérifiez d'abord que les deux fragments s'épousent parfaitement. Avec un bâtonnet enduissez de colle une des surfaces fracturées, adaptez-y immédiatement le second morceau, serrez fortement et éliminez sans attendre les bavures de colle (endroit et envers). Maintenez serrés les deux pièces en les entourant de bandelettes de scotch que vous enlevez 24 heures après.

A méditer

Le vieillard se réclame de ses ans — l'adolescent de sa vigueur — l'enfant de ses larmes.

MOTS CROISÉS

Problème No 859

10x10 grid for crossword puzzle with some numbers filled in.

HORIZONTELEMENT

1. Bagatelle. 2. Raboteux. — Il met de l'animation sur les plages. 3. Divinité. — Barre fermant la porte. 4. Rapport chiffré. — Existant. 5. Boisson d'insulaires. — Enfoncé dans la boue. 6. Rivière de France. — D'une série de sept. — Passé sous silence. 7. Qui ont rapport à l'os cubital. 8. Onomatopée. — Petit-fils d'Hellen. — Espace mesuré. 9. Epouse malheureuse d'un enfant portugais. — Linges de maison. 10. Elle ajuste avec des épingles.

VERTICALEMENT

1. Adverbe. — Bureau de certains trésoriers. 2. Auteur dramatique américain. — Ils vont injurier en passant. 3. Pronom. — Ne manque pas de voix. — Vieux mot. 4. Gouffre naturel. — Prénom féminin. 5. Se dit d'un jour heureux. — Lac du Soudan. 6. Pronom. — Mouvement musical. 7. Fin de ballade. — Article. 8. Préfixe. — Traits de lumière. 9. Lettre grecque. — Mesurée. 10. Qui ont une couleur grisâtre.

Solution du No 858

10x10 grid showing the solution for crossword puzzle No 858.



PALACE
TÉL. 25 56 66



COULEURS

ANNIE GIRARDOT
dans un film de
MICHEL AUDIARD
**ELLE CAUSE PLUS...
ELLE FLINGUE!**
UN FILM OU L'ON MEURT BEAUCOUP, MAIS DE RIRE

Tous les soirs 20 h 30	Jeudi, mercredi 15 h Samedi, dimanche 14 h 45 - 17 h 30	16 ans
---------------------------	---	-----------

APOLLO
25 21 12

Chaque jour 15 h + 20 h 30
Samedi-dimanche 14 h 45 + 20 h 30

En 1^{re} vision!
**LE SUPERWESTERN
EN BÉTON ARMÉ**

« JOE KIDD, c'est une heure et demie de plaisir. » (Jean Wagner)
En couleurs 16 ans

CLINT EASTWOOD
c'est
JOE KIDD
le nouveau western de John Sturges
(O.K. CORRAL / LE DERNIER TRAIN DE GUN HILL / LES SEPT MERCENAIRES)



ARCADES
25 78 78

JEUDI - LUNDI - MERCREDI 15 H. SAMEDI - DIMANCHE 14 H 45. 16 ans TOUS LES SOIRS 20 H 30.

UN FILM DE
ROGER PIGAUT

**3 MILLIARDS
SANS
ASCENSEUR**

UN FILM ENLEVÉ AVEC UN DYNAMISME ET
UNE DRÔLERIE IRRÉSISTIBLES PAR UNE ÉQUIPE
DE COMÉDIENS CHEVRONNÉS!

LE HOLD UP DE LA BONNE HUMEUR...
UNE BANDE DE COPAINS, «GANGSTERS» AMATEURS, VOUS FERA PASSER DE JOYEUX MOMENTS!
UNE SATIRE RÉUSSIE DU CINÉMA NOIR AMÉRICAIN.

par ordre alphabétique: **MICHEL BOUQUET • MARCEL BOZZUFFI • DANY CARREL
BERNARD FRESSON • SERGE REGGIANI • FRANÇOISE ROSAY**



DES «DURS» PLUS DURS QUE NATURE

STUDIO
25 30 00

JEUDI - MERCREDI 15 H. SAMEDI - DIMANCHE 14 H 45. TOUS LES SOIRS 20 H 30. 16 ans

Le spectacle débute par le film
Le dernier succès du «roi» JOHN WAYNE, égal à lui-même

LES COWBOYS

L'EXALTANTE ÉPOPÉE DE 12 ADOLESCENTS A TRAVERS L'OUEST
La griserie des grands espaces - Un super-western à nul autre pareil!
La magistrale interprétation d'un acteur incomparable!



**Si tant de femmes portent
des sandales Scholl,
ce n'est pas sans raisons.**

Les sandales Scholl ont vraiment un effet étonnant. Elles activent la circulation sanguine, maintiennent les muscles du pied jeunes et élastiques, défatiguent les jambes, les rendent fines, élancées et séduisantes. C'est là le secret de Scholl: Le relief breveté Scholl favorise les mouvements naturels du pied et lui conserve vitalité, force et souplesse.

Sandales Pescurette



élégantes - aérées - confortables
Cuir véritable, quatre coloris mode
dès Fr. 37,80

A l'étage, vous choisirez paisiblement vos chaussures dans notre salon d'essayage.

PHARMACIE - PARFUMERIE - DROGUERIE



F. TRIPET
SEYON 8 — NEUCHÂTEL — ☎ 24 66 33

PERUHAG
brevets d'invention
Agence à Neuchâtel:
24, rue du Coq-d'Inde
tél. 038/25 12 19

CINÉDOC

Neuchâtel
reprend ses activités au

CINÉMA APOLLO NEUCHÂTEL

et vous propose pour la
SAISON 1972-1973

le programme suivant présenté
SAMEDI, DIMANCHE, LUNDI à 17 h 30

11/12/13.11.	COMME UN ÉCLAIR
25/26/27.11.	ISRAËL ENTRE HIER ET DEMAIN
9/10/11.12.	LES SEIGNEURS DE LA FORÊT (Henry Brandt)
6/7/8.1.	JOHN-F. KENNEDY
20/21/22.1.	UNE VIE CONSACRÉE A LA LIBERTÉ
3/4/5.2.	LE LAC DES CYGNES (ballet)
17/18/19.2.	HOLLANDE - LA VOIX DE L'EAU
	LE MONDE DES ANIMAUX SAUVAGES
	A TRAVERS L'AUTRICHE

DEVENEZ MEMBRE DU CINÉDOC NEUCHÂTEL
Des cartes de membre peuvent être achetées au cinéma APOLLO, faubourg du Lac 21.

en V.O l'érotisme dans le monde

RÉX

DES AUJOURD'HUI * PARLE FRANÇAIS * MAIS DES 18 ANS
UN SUCCÈS ÉROTIQUE GREC DE OMIROS EFSTRATIADIS

L'INSATIABLE (SEX OBSESSED)

INSATIABLE D'AVENTURES, AUTANT D'AMOUR QUE D'HOMMES

C'EST UN SPECTACLE OSÉ ET RÉSERVÉ AUX SEULS ESPRITS MURS, QUI NE SERONT PAS CHOQUÉS, À L'EXCEPTION DE TOUS LES CITOYENS MOYENS! Cour. cass. TF 14.07.61. SPECTATEURS PRÉVENUS: DIRECTION RÉFUTE TOUTE RESPONSABILITÉ!

**Police cantonale
bernoise**

La prochaine

école de police

débute en mai 1973. Saisissez votre chance en demandant la documentation au
Commandement de la police du canton de Berne,
case postale 2695, 3001 Berne, tél. (031) 40 42 04.

**CENTRE CULTUREL
NEUCHÂTELOIS**

Pommier 9

Vendredi 10, samedi 11, jeudi 16, vendredi 17,
samedi 18, jeudi 23, vendredi 24 novembre 1972,
à 20 h 30,
la troupe du centre culturel neuchâtelois présente

BIO
27, fbg du Lac
Téléphone 25 88 88

UN SUPERBE SPECTACLE

UN FILM de **MICHAEL CACOYANNIS** (réalisateur de ZORBA LE GREC) d'après **EURIPIDE**
Louis CHAUVET (LE FIGARO): «Adaptation belle, grave et grandiose, fidèle aux valeurs de l'œuvre...»
Musique: **MIKIS THEODORAKIS**

Jeudi-vendredi et mardi	20 h 45	16
Samedi et dimanche	14 h - 20 h 45	ans
Lundi et mercredi	15 h - 20 h 45	

En couleurs | 1^{re} vision | EN FRANÇAIS

**KATHARINE HEPBURN - IRÈNE PAPAS
VANESSA REDGRAVE - G. BUJOLD**

Les Troyennes

Jeudi, vendredi, lundi, mardi et mercredi à 18 h 40 | En couleurs | Parlé en français | Dès 16 ans

PROLONGATION 3^{ME} SEMAINE
du film de **BARBET SCHROEDER**

avec **BULLE OGIER**
et **Jean-Pierre KALFON**
Musique: **LES PINK FLOYD**

Vendredi et samedi | En couleurs | Version originale sous-titrée fr.-it. | 20 ans révolus

NOCTURNES à 23 h **COUPLE MARIÉ CHERCHE COUPLE MARIÉ**
La liberté sexuelle, l'échange des partenaires sont-ils une solution à la crise du mariage? Une expérience vécue.

**ALCALI
VOLERA-T-IL?**

spectacle poétique de François Flühmann, d'après l'œuvre de Roland Stauffer.
Entrée 7 fr., étudiants, apprentis, AVS 5 fr., anat 3 fr.

A cette occasion, le centre culturel neuchâtelois a édité le recueil de poèmes de Stauffer «Alcali volera-t-il?»
L'ouvrage est en vente dans les librairies de la ville et au centre culturel neuchâtelois au prix de 15 fr.
Un tirage à part, numéroté, a été réalisé à l'intention des bibliophiles. Prix de l'exemplaire 50 fr.

Poissons frais
recommandés cette semaine.
Excellent et avantageux.

**COLIN
COLIN au gruyère**

Recette:

Pour 8 personnes: 6 tranches de colin 150-200 grammes, 150 g de fromage de Gruyère, 1/2 verre d'huile, sel, poivre, ketchup. Préparation: 5 minutes. Cuisson: 15 minutes. Faire chauffer le four d'avance. Saler et poivrer les tranches sur un plat, arroser d'huile. Mettre une lamelle de Gruyère sur chaque tranche, faire gratiner au four pendant 15 minutes. Au moment de servir, verser une pointe de ketchup sur les tranches de colin. Bon appétit!

Lehnherr frères
le magasin spécialisé
Neuchâtel - Place des Halles - Tél. (038) 25 30 92

Informations suisses

Villars-sur-Ollon: un adolescent se tue dans un escalier

VILLARS-SUR-OLLON, (ATS). — Le jeune Thomas Anderson, âgé de 13 ans, de Greenwich (Etats-Unis), élève de l'Anglo College...

Genève: nouveau-né dans un égout

GENÈVE, (ATS). — Des employés d'une entreprise spécialisée qui vidaient mercredi matin un égout dans le quartier de Wissensaux...

Issues fatales à Genève

Genève (ATS). — Un petit garçon de 2 ans, qui était tombé dans le lac dimanche à la Belotte...

Par ailleurs, un employé français d'Annesson, en Haute-Savoie, qui avait fait une embardée au mois d'octobre à Genève...

L'extermination d'une partie des cerfs du parc national s'est déroulée normalement

COIRE, (ATS). — Le Conseil d'Etat du canton des Grisons a pris connaissance du rapport de l'inspection de la pêche et de la chasse...

Les opérations ont commencé le 14 octobre dernier et ont duré jusqu'au 4 novembre, avec une interruption de 8 jours...

Les 229 cerfs abattus, pour rétablir l'équilibre naturel, rappellent-le, ont été examinés sous divers rapports...

VILLE DE NEUCHÂTEL

A la Cour de cassation de Neuchâtel: Automobiliste irascible: pourvoi rejeté

La Cour de cassation pénale de Neuchâtel a siégé hier sous la présidence de M. J. Cornu...

Le 15 octobre 1971 une altercation avait éclaté entre deux automobilistes au sujet d'un dépassement...

dé son pouvoir d'appréciation, la Cour a rejeté le pourvoi et mis 100 fr. de frais à la charge de A.D.

Condamné le 18 août par le tribunal correctionnel de la Chaux-de-Fonds à 14 mois d'emprisonnement pour attentat à la pudeur des enfants...

M.W. avait été condamné à 30 fr. d'amende pour un accident de circulation. Le jugement a été cassé en raison de la sévérité excessive du premier juge...

Centre culturel neuchâtelois

Tucker Zimmermann: l'Amérique jeune et amère

Tucker Zimmermann n'est pas un « folk singer ». C'est du moins ce qu'il tient à faire préciser dans les quelques mois qui introduisent son récital...

D'une voix ronde et chaude, au registre étendu parfois un peu sophistiqué, il crée un climat intime, tendu d'anxiété, d'amertume et d'espoir...

guère son enthousiasme. Les auditeurs se sentent peut-être retenus dans leurs manifestations par la force qui émane de Tucker Zimmermann...

VAL-DE-TRAVERS

LA COTE-AUX-FÉES

La fête des moissons

(c) Samedi, la population était conviée au thé-vente de l'Armée du Salut, à la grande salle. On y trouva le traditionnel marché aux légumes...

Nouveau conseiller général

Un siège étant devenu vacant au Conseil général à la suite de la démission de M. Jean Fahmy...

POUR TOUT SAVOIR... AUTOUR DU MONDE

L'Otan et la sécurité européenne

BRUXELLES (AP - REUTER). — Après le paragraphe du traité de normalisation entre les deux Allemagnes...

FRIBOURG

Conseil d'Etat: nominations

Dans sa dernière séance, le Conseil d'Etat a nommé M. Fernand Thorin, à Fribourg, actuellement chef du service cantonal des automobiles...

Dans le même cadre, M. Léon Perriard, lieutenant de la gendarmerie, est nommé responsable des services de la circulation et de la navigation...

VIGNOLE

Au tribunal de police de Boudry: Une amende de 2000 fr. pour alcool au volant!

Le tribunal de police de Boudry a siégé hier sous la présidence de M. Philippe Aubert, assisté de Mme Jacqueline Freiburghaus...

T.H., domiciliée à Boudry, a perdu la maîtrise de sa voiture à Cortaillod, provoquant une collision avec un véhicule qui venait en sens inverse...

Le 12 mars, vers 4 h. V.D., domicilié à Savigny-Les-Beaune (Côte-d'Or), circulait en auto rue des Gouttes-d'Or...

J.-Cl. J., domicilié à la Chaux-de-Fonds, a pénétré le 1er juillet dans le camping de Colombier avec sa voiture alors qu'il se trouvait en état d'ivresse...

Cinq bandits détournent un Boeing 727 au Mexique

MONTERREY (Mexique), (AP). — Une vingtaine de minutes après le décollage de Monterrey à destination de Mexico d'un Boeing 727 de la compagnie « Mexicana de aviacion » avec 104 passagers et sept membres d'équipage...

millions de pesos (1.600.000 fr.) des mitraillettes, des munitions, la possibilité de partir pour Cuba et la remise en liberté de six cambrioleurs de banque...

A peine réélu, Nixon réactive les consultations avec Saigon

WASHINGTON, (AFP). — A peine réélu, le président Nixon a décidé de réactiver les consultations en cours avec Saigon pour amener le président Thieu à accepter le plan de paix sur lequel les Etats-Unis et le Viet-nam du Nord sont déjà convenus...

économiques internationales et sur les négociations, notamment sur le désarmement et le Proche-Orient...

TOUR D'HORIZON

En effet M. Ziegler, porte-parole de la Maison-Blanche, a annoncé mercredi que le général Alexander Haig, un des principaux conseillers du président Nixon...

« Cependant, il ne faudra pas s'attendre à des initiatives aussi spectaculaires que le voyage en Chine ou à Moscou ».

REMANIEMENT

Enfin le président Nixon a fait savoir mercredi qu'il avait l'intention de procéder à un important remaniement du personnel de la Maison-Blanche.

M. Ziegler, porte-parole du président, a déclaré que M. Nixon compte procéder à « une restructuration et une réorganisation » de la branche exécutive pour son second mandat.

Il a fait observer que la tradition veut que les membres de l'entourage de M. Nixon proposent leur démission en fin de mandat. M. Ziegler n'a pas précisé quelles démissions le président pourrait accepter.

Les Indiens lèvent le siège

WASHINGTON, (REUTER). — Quelques trois cent cinquante Indiens ont mis fin mercredi à l'occupation du bureau des affaires indiennes investi depuis une semaine et sont, semble-t-il, satisfaits des assurances fournies par la Maison-Blanche...

La Maison-Blanche a accepté qu'une commission spéciale soit créée pour enquêter sur les problèmes des Indiens. M. Dennis Banks, porte-parole des Indiens a révélé que les documents secrets qui ont été saisis concernent notamment les traités et d'autres affaires indiennes...

Brandt et le terrorisme

JERUSALEM, (AP). — Le chancelier Brandt a assuré Mme Golda Meir qu'il voulait préserver les relations israélo-allemandes, et a affirmé que la République fédérale combattrait le terrorisme « par tous les moyens à sa disposition ».

Selon un communiqué israélien, M. Brandt déclare que son gouvernement « n'a pas l'intention de capituler devant le terrorisme », qu'il ne laissera pas la République fédérale « devenir une scène pour le terrorisme et la violence »...

EUROPE ET PROCHE-ORIENT

Par ailleurs la politique étrangère de M. Nixon sur son prochain mandat sera centrée sur l'Europe, les problèmes

Nouvelles économiques et financières

SITUATION INCONFORTABLE DANS L'INDUSTRIE DES MACHINES

Depuis deux ans environ, les réserves de travail sont en baisse dans l'industrie suisse des machines. Alors qu'elles s'élevaient encore à 9,6 mois à la fin de 1970...

occupée, que pour un peu plus d'un semestre. Il s'agit là sans aucun doute d'une situation particulièrement inconfortable. En effet, dans le secteur de la construction de machines et, notamment, d'équipements, un portefeuille de commandes bien garni revêt une importance capitale...

ractérisent la fabrication. Entre le moment où la commande est passée et celui où intervient la livraison, il peut s'écouler, selon les produits, des mois, voire des années. Etant donné que les différentes machines et, parfois aussi, des ateliers entiers sont affectés à des tâches déterminées, il faut qu'un planning rigoureux établisse un échelonnement adéquat des travaux de manière à éviter soit leur surcharge, soit leur sous-occupation...

Les rendements des obligations sous la loupe

RENDEMENT MOYEN BRUT A L'ECHÉANCE DES EMPRUNTS DE DEBITEURS SUISSES

Ensemble des titres cotés aux bourses de Bâle, Genève, Lausanne et Zurich

Table with columns for years (1972, 1971, 1970, 1969, 1968) and rows for various categories like Confédération, Cantons, Communes, etc.

(Communiqué par la Société de Banque Suisse)

INDICE BOURSIER DE LA SOCIÉTÉ DE BANQUE SUISSE

(89 valeurs suisses, pondéré) Fin 1958 100 avec rendement des actions

30 octobre 1972

dès le 3. 1. 1972

Table with columns for dates (30.10.72, 27.10.72, 1971, max, min) and rows for various sectors like Industrie, Métaux, Chimie, etc.

Société de Banque Suisse, Etudes économiques, Bâle

BULLETIN BOURSIER

Table with columns for dates (7 nov, 8 nov, 6 nov, 8 nov) and rows for various stocks like Banque nationale, Crédit foncier, etc.

LAUSANNE

Table with columns for dates (1400, 1405) and rows for various banks and companies in Lausanne.

GENÈVE

Table with columns for dates (675, 675) and rows for various banks and companies in Geneva.

BALE

Table with columns for dates (220, 220) and rows for various banks and companies in Basel.

ZURICH

Table with columns for dates (612, 612) and rows for various banks and companies in Zurich.

PARIS

Table with columns for dates (344, 354) and rows for various stocks in Paris.

LONDRES

Table with columns for dates (383, 387) and rows for various stocks in London.

FRANCFORT

Table with columns for dates (157, 157) and rows for various stocks in Frankfurt.

NEW-YORK

Table with columns for dates (30-1/8, 30-1/8) and rows for various stocks in New York.

Indice Dow Jones

Table with columns for dates (984.80, 983.75) and rows for various indices.

Cours communiqués

par Emmanuel Deetjen S.A., Lausanne

La tendance

Une baisse par rapport à la forte hausse du matin a été enregistrée mercredi à la clôture de la bourse de New-York...

Cours des billets de banque étrangers

Table with columns for dates (8 novembre 1972) and rows for various currencies.

Marché libre de l'or

Table with columns for dates (8.80, 9.10) and rows for various gold prices.

Pièces:

Table with columns for dates (60.50, 64.50) and rows for various coins.

ASPRO soulage vite. Douleurs? Grippe? Maux de tête? Nouveau: maintenant aussi sous forme de comprimés effervescents.

Lutte acharnée en perspective aux Etats-Unis pour un nouveau contrôle du parti démocrate

WASHINGTON (AP). — Après le raz-de-marée qui a balayé les espoirs de M. McGovern, une lutte acharnée pour le contrôle du parti démocrate semble inévitable.

Le conflit oppose les vieux démocrates aux alliés de M. McGovern partisans de la réforme du parti. Mais la question des réformes n'est qu'un des

éléments d'une lutte pour le pouvoir qui a commencé au printemps dernier.

Au demeurant, quelle que soit l'issue de la lutte, il est probable que les réformes subsisteront. La majorité semble y être favorable, malgré l'ampleur de la défaite de M. McGovern.

Mais, un mouvement de réalignement au sein du parti est certain. Des mem-

bres de la vieille garde tels que M. Barkan, l'un des dirigeants de l'A.F.L.-C.I.O., et le sénateur Jackson ont fait pression dans ce sens.

Le premier affrontement aura lieu à partir de jeudi, pendant un mois à Washington, à la réunion du comité national démocrate. L'objectif prioritaire des « anciens » sera de prendre la présidence du parti à Mme Jean Westwood, placée à ce poste grâce à l'appui de M. McGovern.

PRÉVOIR

Outre M.M. Barkan et Jackson, il y a plusieurs candidats, mais Mme Westwood, première femme à avoir jamais dirigé un grand parti américain, est résolue à rester.

Ayant prévu la défaite de M. McGovern, elle a préparé son propre maintien à la présidence par des contacts avec les membres du comité national, qui doivent décider de son sort.

Le comité a été élargi pour donner plus de poids aux Etats les plus grands, qui sont aussi les plus libéraux, de sorte qu'une réaction conservatrice semble improbable.

Vingt-cinq membres du comité national n'ont pas encore été désignés. C'est à dessein que cette élection a été repoussée après le scrutin présidentiel, afin de donner aux adversaires de M. McGovern une chance de revenir au comité national en cas de défaite démocrate aux présidentielles.

Comptant sur ces 25 sièges, la vieille garde et les dirigeants syndicaux ont l'espoir de rétablir en partie l'ordre ancien.

Toutefois malgré l'écrasante défaite de M. McGovern, rien ne semblait indiquer que la majorité de ses fidèles aient l'intention de le lâcher. Et les réformistes tiennent toujours le commandement du parti.

En outre, l'état-major de M. McGovern, qui fut pour beaucoup dans les frictions entre les anciens et les modernes, disparaît avec la fin de la campagne électorale, ce qui contribue à rendre toute son autorité à la commission nationale, instance d'ordinaire modérée.

Si Mme Westwood est éliminée de la présidence, elle sera probablement remplacée par un élément modéré, susceptible de prôner la réconciliation, plutôt que par un « ancien » agressif.



Humphrey: toujours un certain sourire. (Téléphoto AP)

Viet-nam: des espoirs de Kissinger aux réactions de Hanoi et Saigon

MILAN (AP). — La revue italienne « Europeo » a publié une interview dans laquelle M. Kissinger, le conseiller du président Nixon, réaffirme que la paix sera restaurée rapidement au Viet-nam, dès que les communistes auront donné leur accord à de nouvelles discussions.

Selon M. Kissinger la paix est « à portée de la main » mais de nouveaux entretiens « qui ne dureront pas plus de trois ou quatre jours » sont nécessaires.

« Il serait inimaginable, au moins pour moi, que le Viet-nam du Nord n'accepte pas une nouvelle série d'entretiens, maintenant que nous avons fait les neuf dixièmes du chemin et que nous sommes sur le point de toucher au but. »

A Hanoi, la réélection du président

Nixon n'a provoqué aucune surprise. Depuis plusieurs semaines déjà, il n'y avait, en effet, plus aucun doute pour les responsables nord-vietnamiens que les jeux étaient faits à l'avantage du chef de la Maison-Blanche.

Pour sa part, le ministre des affaires étrangères M. Tran Van-lam a déclaré que la victoire du président Nixon incitera le Viet-nam du Nord à être « plus logique et plus constructif au cours des prochains pourparlers ». Les 33.000 soldats américains basés au Viet-nam, qui ont voté il y a un mois par correspondance, ont apparemment prêté leur soutien au président Nixon particulièrement populaire chez les soldats de carrière, estiment les observateurs.

Le traité fondamental entre les deux Allemagnes paraphé à Bonn

BONN (AFP). — Le traité fondamental entre les deux Allemagnes a été paraphé à Bonn. Il comprend un préambule et dix articles.

Dans le préambule, les parties

contractantes s'engagent à préserver la paix, à renoncer à l'emploi de la force, ainsi qu'à respecter l'inviolabilité, l'intégrité comme la souveraineté des frontières et des Etats. Ce passage mentionne

aussi la divergence entre Bonn et Berlin. Est sur l'unité de la nation allemande.

BON VOISINAGE

Les articles traitent des points suivants :

- Les relations normales et de bon voisinage sont fondées sur l'égalité des droits.
- Les deux pays agissent en fonction des principes de la charte des Nations unies.
- Les deux pays s'engagent à respecter leur intégrité territoriale. La frontière les séparant est inviolable.
- Aucun des deux Etats ne peut représenter l'autre sur le plan international.
- Les deux Etats soutiendront les efforts de désarmement et de réduction des forces en présence sans qu'un préjudice s'ensuive pour les intéressés.
- Non-ingérence dans les affaires intérieures et extérieures.
- Énumération des points sur lesquels la recherche d'arrangements particuliers est souhaitée (économie, postes, sports, etc.).
- Les deux pays échangeront des « représentations permanentes ».
- Les traités et accords internationaux précédemment conclus par chacun des signataires ne sont pas affectés par le présent traité.
- Le traité devra être soumis à la ratification parlementaire.

L'ONU

Le document sera accompagné d'une série de lettres échangées par les deux parties. L'une est une déclaration d'intention relative à la candidature des deux Etats à l'ONU qui sera présentée après décision des deux parlements.

Navigation fluviale : vers un accord Suisse-CEE

BRUXELLES (DPA). — Les pays du Marché commun ont l'intention de stabiliser les tarifs de la navigation fluviale sur les cours d'eau européens du Rhin et de la Moselle, dans un accord commun passé avec la Suisse.

De l'avis des ministres des transports de la CEE, qui sont parvenus, à un accord de principe à ce sujet, les négociations pourraient débuter avec la Suisse dès le début de l'an prochain.



M.M. Kohl à gauche, pour l'Allemagne de l'Est, et Bahr à droite, pour l'Allemagne fédérale, signent le traité fondamental. (Téléphoto AP)

TRÈS LONGUE AUDITION D'ARANDA PAR LE PROCUREUR DE VALENCE

VALENCE (AP). — M. Aranda, ancien collaborateur de M. Albain Chalandon, alors ministre de l'équipement, a été entendu mercredi pendant plus de trois heures par M. Tardivat, procureur de la République à Valence.

Élégant, décontracté, M. Aranda a déclaré en sortant aux journalistes qu'il avait fourni au procureur des précisions sur l'affaire mettant en cause M. Gérard Sibeud, député de la Drôme, à propos du permis de construire du centre Leclerc de Saint-Paul-lès-Romans.

« Ce qui me chagrine le plus, c'est que moi, je suis, pour le moment, le seul inculpé, a-t-il dit. Mais j'ai confiance. L'affaire suivra son cours. »

M. Aranda a également annoncé qu'il

travaillait à la rédaction d'un livre sur ses récentes déclarations et que l'ouvrage sortirait vers le 10 décembre.

A la question de savoir si, à quelques mois des élections législatives, il avait été sollicité par des partis politiques, il a répondu : « J'ai été effectivement contacté et l'on m'a demandé de continuer à propager les scandales en question. Je ne fais pas de politique. Je m'y suis refusé. »

D'autre part, à la question de savoir si le procureur allait lancer d'autres convocations, M. Aranda a répondu :

« Oui, il doit recevoir prochainement M. Sibeud et je l'espère également M. Chalandon et son ancien chef de cabinet, M. Costam. »

AUTOUR DU MONDE

EUROPE

Pankov libéré des prisonniers politiques

Cent quatre-vingts détenus politiques est-allemands, dont 31 femmes, sont arrivés en Allemagne fédérale, après avoir été libérés dans le cadre de la grande amnistie décrétée pour le 23^e anniversaire de la RDA. En effet, un second groupe de 90 détenus libérés a franchi mardi soir la frontière ouest-allemande, à Herleshausen (Hesse) et comme le premier groupe arrivé mardi matin, a été acheminé vers un camp de transit.

CHRONOGRAPHES

HEUER

MONNIER HORLOGER

une garantie sûre

Hôpital 8 2000 Neuchâtel • Tél. 2471 21

Heath-syndicats : impasse

LONDRES (AP). — Les dirigeants du Trade union congress (T.U.C.) ont porté un coup sévère mercredi au programme de lutte contre l'inflation de M. Heath.

Ils ont fait savoir qu'ils ne reprendront pas les négociations avec le gouvernement tant qu'il n'annulera pas le blocage des salaires et des prix qui constitue la première étape de ce programme.

Avant les élections allemandes

HAMBURG (AP). — D'après un sondage d'opinion publié par le magazine « Stern », la lutte sera très serrée entre les deux principaux partis ouest-allemands lors des élections le 19 novembre prochain.

Sur 1000 personnes interrogées par l'Institut Allensbach, 46 % ont déclaré qu'elles voteraient pour la démocratie-chrétienne tandis que 45,8 % ont précisé que leur suffrage irait à la sociale-démocrate.

Ce sondage a été fait avant l'annonce de la conclusion de l'accord entre les deux Allemagnes sur la normalisation de leurs relations.

Drogue : cinq inspecteurs de Scotland Yard suspendus

LONDRES (AFP). — Cinq inspecteurs de la brigade anti-drogue de Scotland Yard ont été suspendus de leurs fonctions après avoir été formellement accusés de « conspiration visant à entraver le cours de la justice ». Un mandat d'arrêt a d'autre part, été lancé contre un sixième inspecteur de la brigade qui a quitté l'Angleterre depuis le mois de juillet et dont on croit savoir qu'il se serait réfugié en Australie.

AMÉRIQUE

Le drame de la Nasa : procès engagés

HOUSTON (AP). — Mmes Patricia White Davis, veuve de l'un des trois astronautes qui ont péri en 1967 dans l'incendie d'une cabine spatiale a intenté mardi une action en dommages-intérêts de 150 mille dollars contre la société « North-American Rockwell », l'accusant de négligence dans la construction de la cabine.

A part son mari, Edward White, les deux autres astronautes qui ont trouvé la mort dans l'incendie étaient Roger Chafee et Virgil Grissom.

Lundi, la veuve de Chafee avait intenté une action identique.

Mineurs chiliens : près de 100 % d'augmentation

SANTIAGO-DU-CHILI (REUTER). — Les quelque 10.000 employés de la mine de cuivre chilienne d'Elteniente ont approuvé par un vote l'augmentation de salaire de 99,8 % qui leur était proposée, a annoncé un porte-parole de la corporation nationale chilienne du cuivre.

D'UNE CHOSE A L'AUTRE

Outre cette question, les électeurs californiens avaient également à se prononcer sur la légalisation de la marijuana, le « bussing » et l'introduction de certaines mesures pour lutter contre la pornographie. Toutes ces propositions ont été rejetées.

PROCHE-ORIENT

Choléra en Israël

TEL-AVIV (AP). — Dix cas de choléra ont été diagnostiqués en Israël. Il s'agit dans tous les cas d'Arabes de Jérusalem, a précisé le ministère de la santé.

La clé de l'élection présidentielle : les jeunes en majorité ont voté Nixon

L'opposition à Nixon va se manifester essentiellement au Sénat où la majorité démocrate s'est renforcée de deux sièges et où les projets de loi du président risquent d'être mis en pièces encore plus que lors de la précédente législature.

Alors que la victoire écrasante de M. Nixon n'a jamais fait de doute, la perte par les républicains d'un siège sénatorial au Kentucky, dès les premiers résultats, a montré que les Américains ont partagé leurs votes. Ils ont voté pour M. Nixon en masse, mais ont souvent préféré les

candidats démocrates au Congrès, comme s'ils avaient voulu rétablir l'équilibre ou limiter la victoire du président.

La lame de fond qui a donné un nouveau mandat au président Nixon a aidé certains candidats républicains mais les démocrates y ont bien résisté et sont parvenus à battre quatre sénateurs républicains : MM. Gordon Allott (Colorado), Jack Miller (Iowa), Caleb Boggs (Delaware) et la vénérable Margaret Chase Smith, 74 ans, battue dans le Maine.

PENNSYLVANIE

Dans chacun des 49 Etats, le président l'a remporté avec une considérable avance sur son adversaire, même dans le Dakota du Sud, l'Etat dont son adversaire est originaire, où il a obtenu 55 % des suffrages. Dans les grands Etats industriels du nord-est et du Middle-west, où M. McGovern espérait l'emporter et où il avait fait une campagne très active, M. Nixon a obtenu des majorités également imposantes. La Pennsylvanie, qui avait voté pour M. Humphrey en 1968, a élu cette fois le président Nixon avec une avance de 800.000 voix. New-York, où M. Nixon avait été battu à deux reprises, lui a donné une avance de plus d'un million de voix.

Le président est le premier républicain à avoir conquis les 11 Etats du Sud, autrefois démocrates.

LES JEUNES

« Nous avons réussi ce qui semblait impossible. Nous avons non seulement

remporté la majorité des votes des Américains mais nous avons aussi remporté la majorité des votes des jeunes américains », a fait remarquer M. Nixon.

Lorsque le droit de vote avait été accordé aux jeunes de 18 à 21 ans, M. McGovern avait cru qu'ils voteraient en grosse majorité pour lui, mais ces calculs se sont révélés faux.

Leur piètre performance dans les élections sénatoriales est amère pour les républicains qui, sûrs de la victoire de M. Nixon, avaient concentré leurs efforts sur cet objectif. Une majorité républicaine au Sénat eût été une retentissante victoire, puisque les démocrates y font la loi depuis maintenant 18 ans.

UN FAIT PAR JOUR

LEÇONS D'UN SCRUTIN

En sortant l'autre soir, du bureau de vote, Tricia Nixon, déclara à des journalistes : « J'ai voté pour l'Amérique. Par conséquent, j'ai voté pour mon père. » Beaucoup d'Américains, mardi ont, eux aussi, voté pour papa. Mais à peu près autant de citoyens des Etats-Unis, ont confirmé leur confiance au parti démocrate, tant au Sénat qu'à la Chambre des représentants. Cela mérite quelques explications. Pourquoi Nixon a-t-il triomphé ? Pourquoi Mc Govern a-t-il été si vaincu ?

On s'apercevait bientôt que sa défaite, Mc Govern la doit d'abord à lui-même. Et pour l'instant, je ne veux pas parler de ses positions en politique étrangère. Mc Govern a trompé son monde : je veux dire qu'il a trompé le monde entier. Et si ce monde n'avait pas pris l'habitude de courir aussi vite, il y a longtemps qu'il s'en serait aperçu. C'est en janvier 1969 que Mc Govern prit la décision de briguer la présidence des Etats-Unis. C'est à partir de cette date qu'il commença littéralement à assassiner le parti démocrate, pour en fabriquer un autre à son image, car c'était pour lui la seule façon d'être plus tard investi à Miami.

Dès l'été de 1969, Mc Govern anima une commission de réforme du parti démocrate. Entouré de jeunes professeurs qui se disaient progressistes, il démantela, l'un après l'autre, les appareils du parti dans chacun des Etats. Les démocrates de Chicago, de Washington, ou d'ailleurs, étaient ce qu'ils étaient, c'est-à-dire des « comitards », c'est-à-dire des certains manières de comprendre et de sentir l'Amérique. Ils étaient démocrates depuis la fameuse « ten-party » de Boston, depuis que les premiers Américains allèrent crier sous les fenêtres du dernier gouverneur anglais : « Pas d'impôts sans vote ». Ils n'avaient aucun souci à se faire, les fondateurs du parti ne leur avaient-ils pas affirmé qu'ils étaient « les fils de la liberté » ?

Mc Govern bouleversa tout cela. Déchirant la charte du parti, il demanda, et obtint, que, dans chaque Etat, les électeurs participent effectivement à la sélection des candidats de délégués à la Convention. Ainsi, en France, sous une autre Convention, un certain public imposa souvent sa loi à ceux qui, pourtant, avaient été élus pour légiférer. A sa manière, Mc Govern ressuscita le régime des « tricoteuses ». En voulant réformer le parti, il le conduisit à la défaite. Comme il est prophétique aujourd'hui, le discours que Mc Govern prononça en 1969 pour appuyer sa réforme : « Lorsque les partis, affirma-t-il, ont été choisis entre la réforme et la mort, ils ont toujours jusqu'ici choisi la mort ». Mc Govern se trompait déjà du tout au tout. En opérant de cette manière, il était déjà condamné.

Et, effectivement, de 1969 au printemps de 1972, l'Europe, qui avait d'autres sujets de préoccupations ne s'intéressa guère à ce fait sans précédent dans l'histoire politique des Etats-Unis. Dans chaque Etat, de nouveaux comités démocrates furent choisis. A la proportionnelle, suivant l'importance des différents groupes de population. Ainsi tel comité comptait-il 20 % de Noirs dans ses rangs, 15 % d'étudiants, 30 % de femmes. Il s'agissait, compte tenu, des positions personnelles de Mc Govern de personnalités acquises souvent à certaines opinions extrémistes. C'était, comme devait le déclarer un des lieutenants du sénateur « déplacer le parti de 100 lieues vers la gauche ». Il y a quelques semaines, on vultu bien nous dire, que les grands syndicats américains avaient, pour la première fois, fait la moue au parti démocrate. Leur opposition à Mc Govern date de l'été 1970.

AINSI, d'Etat en Etat, Mc Govern alla-t-il vers de faciles victoires. « Je ne veux plus revoir une convention comme en 1968 » déclara-t-il alors, en accusant Humphrey d'avoir « choisi » ses délégués deux ans avant l'investiture. Mais, ceulà, au moins, était représentatif de l'état d'esprit démocrate. Mc Govern fit la même chose, mais à l'envers, quoiqu'il en ait pu dire. Mais le « vieux parti » ne s'est jamais reconnu dans la majorité qu'à Miami, avait choisi Mc Govern. Elle ne pouvait pas, ne pas le faire. C'est pour cela qu'elle avait été choisie...

L. GRANGER



Trois votes pour Nixon : de droite à gauche Mamie Eisenhower, le petit-fils du général, et la femme de celui-ci, Julie Nixon. (Téléphoto AP)

En marge de la présidentielle: de la peine de mort à la marijuana

LOS-ANGELES (Reuter). — Abolie en février dernier, la peine de mort pourrait être rétablie en Californie conformément aux vœux des électeurs.

Ceux-ci, en effet, se sont prononcés mardi par voie de référendum dans le cadre des élections présidentielles pour le rétablissement de la peine capitale par soixante-neuf pour cent contre trente et un.

Les conséquences directes du référendum sont difficilement prévisibles. Certes, aux termes de la constitution de Californie toute proposition adoptée à la majorité devient automatiquement clause de la constitution, mais l'Union des libertés civiles américaines a annoncé qu'elle contesterait la valeur d'un référendum sur la question du rétablissement de la peine de mort. Il semble bien que, de nouveau, les tribunaux seront appelés à trancher.

D'UNE CHOSE A L'AUTRE

Outre cette question, les électeurs californiens avaient également à se prononcer sur la légalisation de la marijuana, le « bussing » et l'introduction de certaines mesures pour lutter contre la pornographie. Toutes ces propositions ont été rejetées.

Par ailleurs les défenseurs de l'environnement en Californie ont remporté une importante victoire électorale en assurant le soutien de la population en faveur d'un développement contrôlé de la région côtière.

Le drame de Géorgie

BRUNSWICK (Géorgie) (AP). — Un cargo à pleine charge, l'« African Neptune », a heurté un pont routier de 1600 mètres de long, faisant s'écrouler deux arches et précipitant d'une hauteur de 25 mètres, quinze voitures dans le fleuve Brunswick. Selon les autorités, 15 personnes au moins ont été tuées.

Plusieurs heures plus tard, les sauveteurs sondaient encore le fleuve pour tenter de retrouver d'éventuels disparus.

L'accident s'est produit quelques minutes après que le navire eut quitté le port à marée haute. La partie basculante du pont était ouverte, mais l'« African Neptune » l'a manquée de plusieurs dizaines de mètres et a heurté une pile du pont. Avant la collision, l'équipage a tenté de jeter une ancre, mais celle-ci n'a pas tenu.