

PAGE 8 :

Crime atroce à Winterthour : sommelière tuée par un marin

FEUILLE D'AVIS DE NEUCHÂTEL

PARAIT TOUS LES JOURS, EXCEPTÉ LE DIMANCHE
RUE SAINT-MAURICE - TÉLÉPHONE 038 25 65 01

L'EXPRESS

FAN

LE PLUS ANCIEN JOURNAL DE LANGUE FRANÇAISE - FONDÉ EN 1738

En un endroit isolé de la route de Saulcy Magasin militaire plastiqué par le F.L.J. à Glovelier

Mais les munitions n'ont pas explosé

GLOVELIER, (ATS). — Une explosion a complètement démolí, dimanche matin, entre deux et trois heures, un magasin de munitions de l'armée, situé dans un endroit isolé au-dessus de Glovelier, sur la route de Saulcy.

LES IDÉES ET LES FAITS

En vue du 24 septembre

C'est décidé cette fois, le Conseil fédéral a fixé au 24 septembre le scrutin sur l'initiative qui tend à interdire, en principe, les exportations d'armes. Le projet constitutionnel sur lequel le peuple se prononcera a son origine dans l'affaire Bührle qui, en automne 1968, mettait en émoi l'opinion publique. Fraude et falsification avaient permis à une entreprise que l'on croyait de renommée inattaquable de tourner des dispositions légales évidemment insuffisantes. La politique s'est saisie du cas, non pour régler leur compte aux fautifs — ce fut le rôle de la justice — mais pour tenter de resserrer les mailles d'un filet à travers lequel, on venait d'en avoir la preuve, les gros poissons eux-mêmes parvenaient à passer.

Une telle entreprise ne pouvait satisfaire les esprits en quête d'absolu. Un comité se forma pour proposer au souverain d'insérer, dans la charte nationale, des dispositions qui doivent bannir tout trafic de matériel de guerre excepté avec les pays neutres qui s'engageraient à garder pour eux ce que notre industrie leur livrerait.

Voilà de quoi satisfaire les exigences d'une morale disons « collective » et non pas « internationale », car même si la Suisse met les douaniers et les gendarmes entre ses marchands de canons et leurs clients étrangers, le pauvre monde ne s'en portera guère mieux, car il se trouvera toujours quelque grande puissance pour truffier d'engins de mort ces « zones » où elles entendent maintenir leur influence.

Mais l'initiative est critiquable, vulnérable même dans sa forme et dans son fond. Ses promoteurs ne sont pas les derniers à l'avoir constaté puisque déjà, ils cherchent querelle au Conseil fédéral parce qu'il appelle le peuple aux urnes à la rentrée des vacances, donc à une date à laquelle, disent-ils, il n'aura pas eu le temps de parfaire son information et de construire son jugement. On sent là déjà la recherche d'un prétexte pour expliquer un éventuel échec.

En revanche, ce que certains citoyens auront bien sujet de regretter, c'est de ne pas trouver une véritable solution de rechange.

Sans doute, les Chambres viennent-elles d'adopter une loi qui reprend, en essayant de les rendre plus efficaces, les principales dispositions des arrêtés réglant jusqu'ici le commerce des armes et du matériel de guerre. Mais dès l'ouverture du débat devant le Conseil national, en mars dernier, un député a posé la question : Cette loi qu'apporte-t-elle de nouveau ? Pas grand chose, a dû constater l'orateur, M. Aubert, libéral neuchâtelois et, de plus, professeur de droit constitutionnel.

Ce n'est donc pas suffisant pour assurer les positions de ceux qui ne veulent pas d'un texte constitutionnel ignorant délibérément certaines réalités comme aussi les règles d'une logique élémentaire selon lesquelles on ne peut, tout à la fois, déclarer vouloir la fin et refuser systématiquement les moyens. Mais pour justifier pleinement son opposition à l'initiative, il aurait fallu pouvoir s'appuyer sur un terrain vraiment ferme. Avec M. Aubert, je dois reconnaître que ce n'est pas le cas.

Georges PERRIN

Il s'agit du plus important attentat commis ces dernières années contre un tel bâtiment. En peinture fraîche sur la façade arrière du magasin, on peut lire en lettres rouges le sigle « FLJ » (« Front de libération jurassien »).

Le ou les activistes ont démolí la barrière de l'enclos pour se frayer un passage. Ils ont déposé la charge explosive — un kilo environ, pensent les enquêteurs — contre le magasin de munitions.

La nature de l'explosif n'a pas encore été déterminée. Le magasin contenait une grande quantité de

munitions, mais pas d'explosifs. Les munitions n'ont pas sauté.

L'ENQUÊTE

La police de sûreté du canton de Berne a ouvert une enquête, sous la direction du capitaine Boehlen. Des agents de la police fédérale et de l'intendance du matériel de guerre du département militaire fédéral, ainsi que le docteur Meyer, du service de la police scientifique de Zurich, se sont également rendus sur les lieux.

Dès l'aube, la route de Glovelier-Saulcy a été interdite à la circulation. Elle devait être libérée au cours de l'après-midi de dimanche.

(Lire également en page 8)

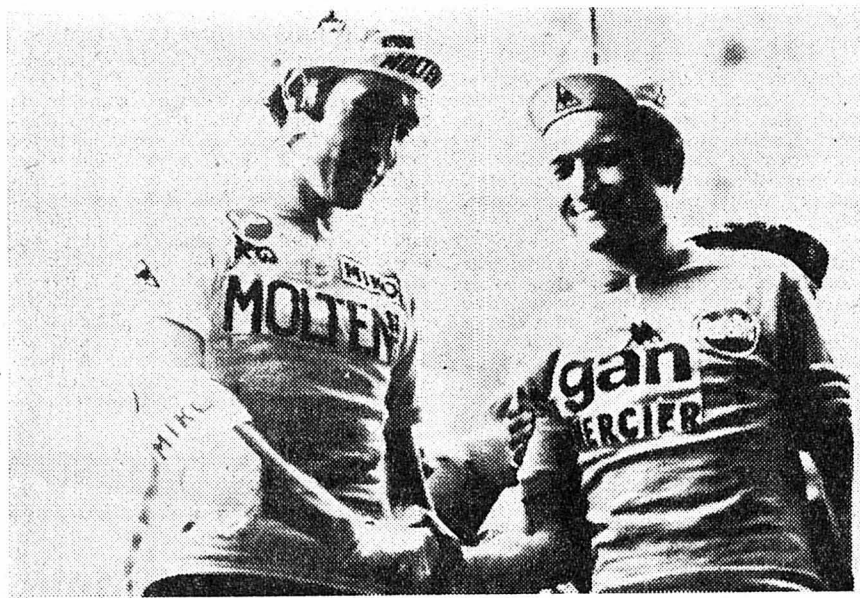

Merckx fait le ménage!

Briançon, haut lieu du cyclisme international, a vu les grands vainqueurs du Tour de France construire leur victoire. Or, Merckx les a rejoints hier, après avoir « fait le ménage! ». Vainqueur, le Belge ne fut pas seul à se mettre en évidence : Guimard (à gauche sur notre téléphoto AP) et Ocana (hospitalisé) tinrent également de façons diverses la vedette. Voir en page 9.

Drame de l'air en France : 4 Suisses tués

COLMAR, (AFP). — Un petit avion monomoteur suisse, ayant quatre personnes à son bord, s'est écrasé samedi soir sur la route du col de Bramont, à la limite des départements des Vosges et du Haut-Rhin. Tous les occupants ont péri.

Probablement gêné par le mauvais temps et la visibilité réduite, le pilote n'a pu empêcher son appareil d'acrocher les arbres. Le petit avion a explosé et a pris feu dès sa chute.

Les victimes sont M. Jacob Jucker (pilote) et sa femme de Laubberg, près de Saland (Zurich), parents de trois enfants mineurs, M. Marcel Hess, marié, père de deux enfants mineurs, domicilié à Maerstetten (Thurgovie), et son oncle, M. Ernest Hess, marié, de Weinfeld (Thurgovie).

LE COMMANDANT DJILLOUD NOMMÉ CHEF DU GOUVERNEMENT LIBYEN

BEYROUTH (AP). — Dans une dépêche datée de Tripoli, le journal libanais, « An Nahar » a déclaré samedi que le colonel Kadhafi, l'homme fort de la Libye, n'ayant pu prononcer une allocution radiodiffusée, avait quitté Tripoli dans la semaine, ce qui a fait naître le bruit qu'il aurait été arrêté.

Le Conseil du commandement révolutionnaire, que préside le colonel Kadhafi, avait annoncé mardi qu'un nouveau gouvernement allait être formé avec le commandant Djilloud, numéro deux du régime, comme président du conseil. Il semblait que le colonel Kadhafi devait rester président.

Plusieurs jours ayant passé sans que soit annoncée la composition du nouveau gouvernement, des bruits avaient commencé à courir. On disait notamment que le colonel Kadhafi voulait que des techniciens civils soient désignés aux principaux postes, alors que les autres membres du Conseil souhaitaient une plus grande représentation militaire. Kadhafi avait alors disparu au volant de sa voiture.

PRIORITÉ AUX CIVILS

Selon « An Nahar » il est réapparu mercredi, avec sa famille, dans la station balnéaire de Karkarsh, mais la radio de Tripoli restait silencieuse sur la situation politique.

Dimanche enfin, dans son bulletin de 13 h, la radio libyenne a annoncé qu'en vertu d'un décret signé par le Conseil de la révolution libyenne, le commandant Djilloud était nommé président du conseil.

Aujourd'hui le début de notre série

Feu... l'absinthe

Un récit captivant
de notre collaborateur
Georges Droz

« C'est une page savoureuse à laquelle il nous plaît de rendre hommage », écrit le peintre Robert Fernier à propos de cette étude.

Page Val-de-Travers

Komarov était un condamné à mort

NEW-YORK (AFP). — Le jour où le cosmonaute Komarov s'est écrasé au sol avec son « Soyuz-un », les Russes savaient, environ deux heures auparavant, que la panne détectée empêcherait ses parachutes de s'ouvrir, révèle un ancien employé de l'Agence de sécurité nationale (NSA) américaine dans une interview à la revue « Remparts ». Le Centre spatial soviétique était en contact téléphonique permanent avec le « condamné à mort », précise-t-il. L'enregistrement que les services secrets américains ont fait de ces deux heures dramatiques, révèle que M. Kossyguine a eu une conversation personnelle avec Komarov. M. Kossyguine pleurait. Il a dit à Komarov qu'il serait un héros, que l'URSS était fière de lui et ne l'oublierait jamais. La femme de Komarov a également eu une conversation avec lui pendant un bon moment. Le cosmonaute lui a fait des recommandations concernant leurs enfants. C'était poignant.

Ce n'est que vers la fin que Komarov a flanché. Il a dit : « Je ne veux pas mourir. Il faut que vous trouviez une solution. » Puis il y a eu un cri et tout était fini. C'était le 23 avril 1967...

L'interview couvre seize pages de « Remparts ». L'ex-agent de la NSA, branche peu connue des services secrets américains, n'est naturellement pas nommé. Il a décidé de démissionner après avoir découvert au Viet-nam que « ce n'est plus un jeu passionnant d'écouter, mais un instrument qui sème la mort ». Il démonte le mécanisme de la NSA qui, selon lui, est le plus puissant, le plus perfectionné des services secrets du monde.



Mort d'un « caïd »

NEW-YORK (AFP). — L'un des grands chefs de la mafia aux Etats-Unis, Thomas « Tommy Ryan » Eboli, a été trouvé mort tôt dimanche matin à Brooklyn, le corps criblé de balles.

Le cadavre, découvert au cours d'une ronde de police, gisait sur le trottoir d'une avenue, dans un quartier résidentiel.

Eboli, qui était âgé de 61 ans, était l'un des chefs de la « famille » de mafia de feu Vito Genovese.

(Téléphoto AP)

Hit parade de l'été Belgrade et Malaga

Voici quelques-unes des températures relevées en Europe dimanche à 13 heures :

Zurich couvert 19 degrés ; Genève nuageux 20 ; Locarno calme, pluie, 18 ; Nice clair 26 ; Paris peu nuageux 25 ; Londres nuageux 23 ; Amsterdam clair 24 ; Bruxelles peu nuageux 25 ; Berlin clair 27 ; Munich clair 25 ; Copenhague clair 21 ; Stockholm clair 25 ; Vienne clair 30 ; Rome 25 ; Barcelone peu nuageux 25 ; Belgrade peu nuageux 32 ; Athènes averses 25 ; Moscou clair 30 ; Lisbonne couvert 20 ; Madrid calme, clair 28 ; Malaga clair 32.

avant de partir en vacances faites votre change à l'U.B.S.

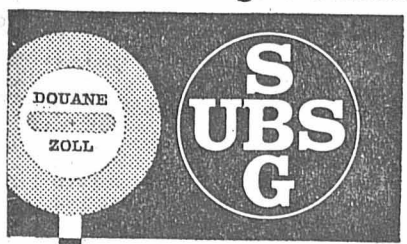

UNION DE BANQUES SUISSES NEUCHÂTEL PLACE FURY 6

Ceux qui voulaient enlever le fils de John Kennedy!

ATHÈNES, (Reuter). — Douze personnes, dont quatre étudiants ouest-allemands qui, selon la police, avaient projeté l'enlèvement de personnalités grecques, ainsi que de John Kennedy, fils du président assassiné qui passe souvent des vacances en Grèce où se trouve sa mère, remariée à Aristote Onassis, ont été arrêtées à Athènes.

Les Allemands ont été appréhendés le 7 juillet. Ils appartenaient à une organisation anarchiste, travaillant en liaison avec un groupe clandestin grec, qui revendiquait la responsabilité d'attentats à la bombe dans

la capitale, a déclaré un porte-parole du gouvernement grec.

Cette organisation clandestine, a-t-il ajouté, voulait recueillir des fonds à l'étranger pour l'achat d'explosifs qu'elle comptait placer dans des édifices publics à Athènes.

Les huit Grecs arrêtés sont membres de l'organisation communiste « La Nouvelle gauche ». Ils auraient eu des liens avec les guérilleros Tupamaros d'Amérique latine. Ils seront jugés en même temps que les quatre Allemands à une date qui n'a pas encore été fixée.



De gauche à droite et de haut en bas : Suzanne Bausinger 19 ans de Tubingen, Werner Robbers de Tubingen, Ernest Luwigzorer de Stuttgart, et Jurgen Obermayer de Tubingen.

(Téléphoto AP)

L'actualité régionale :	pages 2, 3 et 6
L'actualité suisse :	page 8
Tous les sports :	pages 9 et 10
Le carnet du jour - les programmes radio-TV :	page 12
L'économie :	page 13
Dernière heure :	page 15
La vérité sur Nostradamus (suite)	page 3
Drames dans les Alpes : quatre alpinistes se tuent	page 8
Surprenant commentaire à propos de la ligne du Franco-Suisse	

FAN

Réception centrale :

Rue Saint-Maurice 4
Neuchâtel
Téléphone (038) 25 65 01
Compte de chèques postaux 20-178

Nos guichets sont ouverts au public de 8 heures à midi et de 13 h 45 à 18 h 10, sauf le samedi.

Tous nos bureaux peuvent être atteints par téléphone de 7 h 30 à 12 heures et de 13 h 45 à 18 heures. En dehors de ces heures, une permanence est ouverte, du dimanche au vendredi soir, de 18 h à 24 h. La rédaction répond ensuite aux appels jusqu'à 2 heures.

Délai de réception de la publicité :

Annonces

Les annonces reçues l'avant-veille à 17 heures peuvent paraître le surlendemain. Pour le numéro du lundi, les grandes annonces doivent parvenir à notre bureau le vendredi avant 9 heures et les petites annonces, le vendredi jusqu'à 9 heures. Pour le mardi, le lundi jusqu'à 8 h 15.

Avis de naissance et avis mortuaires

Les avis de naissance et les avis mortuaires sont reçus à notre bureau jusqu'à 18 heures ; dès ce moment et jusqu'à 22 heures, ils peuvent être glissés dans la boîte aux lettres du journal située à la rue Saint-Maurice 4, dans le passage.

Réclames et avis tardifs

Les réclames doivent nous parvenir jusqu'à 15 heures. Passé ce délai et jusqu'à 22 heures, nous n'acceptons plus que les avis tardifs dont la hauteur est fixée au maximum à 50 millimètres et de 50 millimètres pour les réclames.

Tarif de la publicité

ANNONCES : 47 c. le mm, min. 25 mm. — Annonces locales 37 c., min. 25 mm. Avis tardifs et réclames urgentes Fr. 2.40 le mm. — Réclames Fr. 1.60. Naissances, mortuaires 80 c. le mm. — Petites annonces non commerciales 35 c. le mot, min. 10 mots.

Pour les annonces de provenance extra-cantonale :

Annonces Suisses S.A., «ASSA», agence de publicité, Aarau, Bâle, Bellinzona, Berne, Bienne, Fribourg, Genève, Lausanne, Locarno, Lucerne, Lugano, Neuchâtel, Saint-Gall, Schaffhouse, Sierre, Winterthur, Zurich.

Tarif des abonnements SUISSE

1 an	6 mois	3 mois	1 mois
69.—	36.—	19.—	7.50

ÉTRANGER

Tarif variable selon les pays, se renseigner à notre bureau.

Délais pour les changements d'adresse (minimum une semaine)

Les changements d'adresse en Suisse sont gratuits
A l'étranger : frais de port en plus

L'EXPRESS

AVIS OFFICIELS



Commune de Corcelles-Cormondrèche

MISE AU CONCOURS d'un poste

d'EMPLOYÉ(e) DE BUREAU

Très bonne formation professionnelle exigée. Le (la) titulaire sera appelé (e) à occuper diverses fonctions au sein de l'administration. Travail varié.

Traitement selon capacités (barème des fonctionnaires de l'Etat). Entrée en fonction : 1er septembre 1972 ou date à convenir.

Tous renseignements peuvent être obtenus auprès du bureau communal, tél. 31 13 65.

Les offres de service, avec prétentions de salaire, devront être adressées au Conseil communal jusqu'au 31 juillet 1972, avec indication « Postulation », Conseil communal.

IMMEUBLES

A VENDRE

au bord du lac de Morat

APPARTEMENTS

de 3 1/2 et 4 1/2 pièces en propriétés par étage.

CONDITIONS AVANTAGEUSES

Hypothèques existantes.

Disponibles immédiatement.

Renseignements auprès de

GESTIMME S.A., FRIBOURG, rue Saint-Pierre 30, tél. (037) 22 81 82.

Privé achèterait

vieille ferme

ou

maison ancienne

région ouest du Val-de-Ruz ou aux environs.

Adresser offres sous chiffres P 28-300450, à Publicitas, 2001 Neuchâtel.

A LOUER

A louer AU CENTRE DE NEUCHÂTEL pour date à convenir

locaux pour bureaux ou cabinet médical

Surface disponible environ 115 m².

S'adresser à l'étude J. Ribaux, avocat et notaire, Neuchâtel. Tél. (038) 24 67 41.

A louer à la Dîme, magnifique

appartement de 3 1/2 chambres

cuisine agencée, lave-vaisselle, salle de bains, 2 W.-C. Tout confort. Libre immédiatement ou pour date à convenir.

Loyer mensuel : 615 fr. 25, charges comprises.

S'adresser à l'étude Wavre, notaire, tél. 25 10 63.

Au centre, petit **magasin**

et cave, à louer tout de suite.

Tél. 25 27 02.

A toute demande de renseignements, prière de joindre un timbre pour la réponse.

Feuille d'avis de Neuchâtel

CRESSIER (NE)

A louer pour le 1er janvier 1973,

locaux commerciaux

dans le bâtiment de la Poste et de la Banque Cantonale, en bordure de la route principale :

AU REZ-DE-CHAUSSÉE, environ 170 m², avec grandes vitrines. W.-C. en propre.

AU SOUS-SOL, environ 54 m² avec accès direct par un garage de 17 m².

Pour tout renseignement, s'adresser au service des bâtiments de la direction d'arrondissement postal de 2001 Neuchâtel. Tél. (038) 22 12 21.

A louer A NEUCHÂTEL, Parcs 38,

beaux locaux

pour bureau ou autre destination soit architectes décorateurs, soit petite industrie, avec local de réception, vestiaire femmes et hommes, et dépendances, chauffage général, électricité - force, téléphone. Loyer : Fr. 450.— plus charges. Pour visiter : tél. 25 29 18.

DEMANDES À LOUER

LA NEUCHÂTELOISE cherche pour le 1er août 1972 pour l'un de ses collaborateurs

1 studio meublé, moderne

à Neuchâtel ou aux environs, si possible dans un quartier tranquille.

S'adresser au service du personnel de **LA NEUCHÂTELOISE** Compagnie Suisse d'Assurances Générales Rue du Bassin 16, 2001 Neuchâtel Tél. (038) 21 11 71, interne 277

URGENT

On cherche appartement

de 3 pièces, libre immédiatement ou pour date à convenir, région Colombyer - Areuse.

Récompense. Tél. 31 15 92, privé ; 57 15 72, heures de travail.

Nous cherchons, pour un de nos employés

appartement 3-4 pièces

à Saint-Blaise, libre dès l'autonne. (Date à convenir).

Prière de téléphoner.

A. Flückiger & Fils, électricité, Saint-Blaise. Tél. 33 33 40.

NAGEL NEUCHÂTEL

Chauffage - Ventilation - Sanitaire cherche à louer au 24 septembre 1972, pour un de ses employés

un appartement de 3 à 4 chambres

avec ou sans confort, à Neuchâtel ou dans les environs immédiats.

Ecrire au 31, faubourg de l'Hôpital, ou téléphoner au (038) 25 35 81.

OFFRES D'EMPLOIS

On cherche pour remplacement, immédiatement jusqu'au 15 octobre,

sommelière

(salle à manger).

Se présenter à l'Hôtel du Lac, Auvornier. Tél. 31 21 94.

VEVEY

cherche, pour entrée immédiate ou date à convenir :

CHAUDRONNIERS SUR FER

CHARPENTIERS SUR FER

SOUDEURS

FRAISEURS

TOURNEURS

MÉCANICIENS AJUSTEURS

RABOTEURS

AIDES-MONTEURS

Faire offres ou téléphoner aux

Ateliers de Constructions Mécaniques de VEVEY S.A.

à VEVEY, tél. (021) 51 00 51 (interne 206).



Vu le développement de notre service TV, nous engagerions tout de suite ou pour date à convenir

RADIO-ÉLECTRICIEN

Nous offrons conditions de travail agréables, semaine de 5 jours, avantages sociaux d'une entreprise moderne. Salaire selon capacités.

Faire offre ou téléphoner à la Direction d'Electroclée S.A., rue Cordoy 8, 1400 Yverdon. Tél. (024) 2 22 22.

SSR

Pour sa rédaction française, le Service suisse des Ondes courtes, (programmes pour l'étranger de la Radiodiffusion suisse) cherche une

SECRETÀIRE

Il s'agit d'un poste de confiance qui convient à une personne dynamique et expérimentée, s'intéressant à l'actualité et souhaitant travailler dans une ambiance internationale.

Collaboratrice directe du chef du programme, chargée également de la correspondance avec les auditeurs, la secrétaire participe à l'organisation de l'activité rédactionnelle. Elle assure notamment la liaison avec les correspondants de presse et avec les autres services du studio.

Il est important qu'elle ait de bonnes connaissances d'allemand, si possible d'anglais.

Adresser offres de services détaillées, avec curriculum vitae, photo, références et prétentions de salaire jusqu'au 31 juillet, au chef du personnel du Service suisse des Ondes courtes, Giacomettistrasse 1, 3006 Berne.

Importante entreprise d'électricité de la place de Fribourg cherche, pour une succursale à créer dans le canton,

GÉRANT CHEF DE SUCCURSALE

NOUS EXIGEONS :

Technicien électricien, formation ou expérience équivalentes, sens de l'initiative, personne ayant déjà fonctionné comme chef monteur. Apté à diriger une équipe de monteurs. Age idéal 28-35 ans.

NOUS OFFRONS :

Travail indépendant et varié, contact avec clients, architectes et maîtres d'œuvre. Rétribution en fonction des capacités et résultat obtenu. Entrée immédiate ou à convenir. Discrétion assurée.

Faire offres sous chiffres P 17 - 501170, à Publicitas S.A., 1700 Fribourg.

APPRENTISSAGES

FTR

FABRIQUES DE TABAC REUNIES SA NEUCHÂTEL
MEMBRE DU GROUPE PHILIP MORRIS

A TOUS LES JEUNES GENS QUI VIENNENT DE SORTIR DE L'ÉCOLE

Apprentissage d'ouvrier spécialisé

Stages pratiques dans nos différents ateliers de production en vue d'acquies les connaissances spéciales nécessaires à la conduite de différents types de machines de production.

Durée de formation : 3 ans, dont 2 de formation de base avec cours de culture générale, et 1 an de formation spécialisée avec cours de connaissance des machines.

Titre délivré : certificat FTR d'ouvrier spécialisé.



M. Eric Brunger, candidat ouvrier spécialisé.

A la fin de son école, M. Brunger s'oriente vers l'imprimerie. Le métier de conducteur typographique ne lui convient pas il interrompt son apprentissage pour entrer aux FTR en qualité d'apprenti ouvrier spécialisé.

- Pourquoi les FTR plutôt qu'une autre entreprise ?
- Un peu par hasard : j'hésitais, et ce qui m'a décidé, c'est le fait que cette entreprise est grande et se développe rapidement.
- Qu'est-ce qu'une formation d'ouvrier spécialisé ?
- Depuis mon entrée en fonction, j'ai eu l'occasion de connaître plusieurs départements de fabrication en y travaillant. Je m'occupe maintenant de trois machines à cigarettes et je suis chargé de les approvisionner en filtres.
- Que pensez-vous de votre travail ?
- C'est une tâche parfois ingrate, mais je compte bien améliorer ma position. Je sais que si on se donne de la peine, on peut très bien arriver à devenir conducteur de machine ou même chef de groupe.
- Comment ?
- Déjà par son travail. Ensuite, il faut dire que durant la première année d'apprentissage, les FTR organisent un cours de formation interne. J'aurai encore la possibilité de suivre d'autres cours, d'électricité et de mécanique notamment, qui sont donnés par des enseignants extérieurs à l'entreprise.
- Quels autres avantages trouvez-vous dans la maison ?
- Il y a le salaire évidemment qui est plus élevé que celui d'un apprenti. Mais cela ne devrait pas compter, car il faut penser à ce que je gagnerai le jour où j'aurai une charge de famille. Ce qui compte pour l'instant c'est ma formation.

Ce sont des propos sérieux pour un jeune de 17 ans. Il ne faut pas croire pour autant que M. Brunger ne pense pas aux loisirs. Cet hiver il a obtenu la 7me place aux concours de ski des FTR. Ce sport le passionne comme d'autres d'ailleurs. Il envisage de s'inscrire au club de tennis.

Les installations du Centre de loisirs FTR à Cortaillod sont trop variées pour qu'on s'en désintéresse !

Si vous êtes intéressés, vous pouvez simplement remplir le talon ci-dessous et nous le retourner. Nous reprendrons alors contact avec vous.

Nom Prénom

Adresse

Téléphone (.) Année de naissance

OFFRES ET RENSEIGNEMENTS :
SERVICE DU PERSONNEL
TEL 038/211145 2003 NEUCHÂTEL

OFFRES D'EMPLOIS



Notre

DISCOUNT-TEXTILE

RUELLE DUBLÉ 3, NEUCHÂTEL

cherche

VENDEUSE

Débutante serait mise au courant

Congé tous les lundis
Travail agréable
Salaire intéressant

Prestations sociales avancées

Se présenter au magasin ou téléphoner au 24 14 92.

CARBURANT S. A.

cherche, pour entrée immédiate ou à convenir.

UN CHAUFFEUR

possédant permis poids lourds, pour la livraison de mazout par camion-citerne.

Faire offres :
rue du Seyon 6, 2001 Neuchâtel.
Tél. (038) 21 11 21.

Nous cherchons, pour entrée immédiate ou date à convenir :

1 technicien mécanicien

comme chef de fabrication

(pour 15-20 personnes)

2 tourneurs qualifiés

2 mécaniciens électriciens

pour le montage des machines et la fabrication des commandes électriques

2 mécaniciens ajusteurs

1 personne spécialisée

comme perceur sur perceuse RADIAL

Nous offrons une place stable avec travail très varié et intéressant. Pour personnes qualifiées, le salaire est bien en dessus de la moyenne.

Un joli appartement avec une chambre et cuisine peut éventuellement être mis à disposition.

Faire offre sous chiffres P 17 - 501173, à Publicitas S. A., 1700 Fribourg.

FTR

FABRIQUES DE TABAC REUNIES SA NEUCHÂTEL
MEMBRE DU GROUPE PHILIP MORRIS

Nous cherchons, pour le service de comptabilité industrielle, un ou une

EMPLOYÉ (E) DE COMMERCE

qui sera chargé (e) de l'établissement des décomptes destinés aux autorités douanières.

Dans cette fonction, notre futur (e) collaborateur (trice) sera en liaison étroite avec nos divisions EDP et Production pour le contrôle des données et les statistiques de production.

Il s'agit d'un travail exigeant beaucoup de précision, le goût des chiffres et une très grande faculté d'adaptation. Ce poste conviendrait particulièrement à un (e) employé (e) de commerce de langue maternelle française désireux de créer une situation stable dans une entreprise en plein développement pouvant lui assurer un salaire adapté aux conditions actuelles et des prestations sociales intéressantes.

OFFRES ET RENSEIGNEMENTS:
SERVICE DU PERSONNEL
TEL. 038/211145 - 2003 NEUCHÂTEL

Auriez-vous du plaisir à travailler

quelques heures par semaine dans un kiosque ?

Pour notre kiosque de journaux, rue Saint-Honoré 2, à Neuchâtel, nous cherchons une remplaçante.

Il s'agirait de rempalcer notre gérante pendant son temps libre.

Nous nous chargeons de vous former sérieusement, pour vous permettre de remplir avec succès cette activité intéressante et variée.

Les intéressées peuvent s'adresser directement à la gérante du kiosque, Mme Guenin. Société anonyme, LE KIOSQUE, Berne.

DEMANDES À ACHETER

Nous cherchons à acheter :

tours, fraiseuse, outillage mécanique

même en mauvais état.

Adresser offres sous chiffres C 353262 à Publicitas, 48, rue Neuve, 2501 Bienne.



L'annonce reflet vivant du marché dans votre journal

LOUP

2203 Rochefort (038) 45 10 55

achète toujours meubles de style et anciens ainsi que tous meubles d'occasion. Débarras de logements complets.

VÉHICULES À MOTEUR ET ACCESSOIRES

GRAND GARAGE ROBERT NEUCHÂTEL

Service vente : B. KALTENRIEDER
Qual Champ-Bougin 36-38 Tél. 25 31 08

RENAULT 12 TL	35.000 km	Modèle 1971
RENAULT 16 TS	77.000 km	Modèle 1968
RENAULT 16 TS	42.000 km	Modèle 1970
RENAULT 16 GL	42.000 km	Modèle 1968
RENAULT 16 GL	89.000 km	Modèle 1968
RENAULT 16 GL	85.000 km	Modèle 1970
RENAULT 16 TS	52.000 km	Modèle 1971
RENAULT 16 TL	45.000 km	Modèle 1971
RENAULT 16 TS	75.000 km	Modèle 1970
FIAT 124 COUPÉ	50.500 km	Modèle 1967
VW 411 LUXE	42.000 km	Modèle 1969
MAZDA 1200 BREAK	48.000 km	Modèle 1970

ALFA ROMEO 1750, 49.000 km, 4 portes
Modèle 1971

FORD 12 M, 81.000 km
Modèle 1966

Toutes ces voitures sont expertisées et garanties 3 mois par le

concessionnaire officiel
RENAULT

Je paie cher
voitures accidentées
avec ou sans douane, modèles récents.
Pierre GROSS
2013 Colombier (NE)
Tél. (038) 41 11 73.

GARAGE WASER NEUCHÂTEL

Superbe cabriolet sport
Spitfire
modèle 1966.
Peinture neuve.
Révisé.
Expertisé.
Prix : Fr. 4400.—
Grandes facilités de paiement.

Rue du Seyon 34-38
Tél. 038 25 16 28
25 00 98

A vendre
Sunbeam
chamois,
modèle 1970,
expertisée,
30.000 km, radio,
extincteur,
accessoires.
Prix à discuter.

Téléphoner aux heures des repas au (038) 53 32 32.

Jeune fille

de 18 ans cherche place chez un dentiste pour apprendre la langue française.

Lieu préféré : Neuchâtel, Lausanne. J'ai le diplôme de ZGKB. Entrée : 15 septembre ou octobre 1972.

Secrétaire

cherche travail du 7 au 25 août 1972. Tél. (038) 31 62 25.

Jeune vendeuse ayant accompli son apprentissage dans la branche articles de cuir cherche

place

dans magasin correspondant pour parfaire ses connaissances de la langue française. Adresser offres à Margrit Knöpfel, Nasse 140, 9064 Hundwil (AR).

Jeune employée de bureau

de langue maternelle allemande, ayant certificat de capacité, cherche une place à Neuchâtel pour se perfectionner en français. Date d'entrée : 1er octobre 1972. Adresser offres écrites à AD 1718 au bureau du journal.

Prof. médicales auxiliaires

YVES REBER

Bandagiste-orthopédiste
ne reçoit pas le mardi

Prof. médicales

Dr Bovet

ABSENT
jusqu'au 2 août.

José Heyd

médecin dentiste,
ABSENT
du 13 juillet au 7 août.

Docteur
Charles-Ed. Pfister
ABSENT
jusqu'au 14 août.

Dr W. FISCHER
médecin dentiste.
ABSENT
jusqu'au 7 août.

AVIS DIVERS

Le centre de la couture au centre de la ville
BOUTIQUE JERSEY-TRICOT
Seyon 5 c Neuchâtel
Tél. 25 61 91

Beau choix de cartes de visite à l'imprimerie de ce journal

Centre SOLEX
P. JAKES
Place du Marché
Neuchâtel - Tél. 25 16 14

SOLEX FLASH

038 24 46 86
9, Rue des Moulins NEUCHÂTEL

JOURNÉES DE DÉTENTE

avec nos magnifiques excursions en car Pullman

- 18 juillet : Lucerne, 1 j. Fr. 31.—/AVS Fr. 28.—
- 19 juillet : Susten et Furka, 1 j. Fr. 38.—/AVS Fr. 34.—
- 20 juillet : Beaune, 1 j. Fr. 36.—/AVS Fr. 32.—
- 21 juillet : Titisee et Forêt-Noire, 1 j. Fr. 33.—/AVS Fr. 30.—
- 22 juillet : Lac Champex, 1 j. Fr. 30.—/AVS Fr. 27.—
- 23 juillet : Col du Pillon, 1 j. Fr. 27.—/AVS Fr. 24.—
- 23 juillet : Les chutes du Rhin, 1 j. Fr. 46.—/AVS Fr. 42.—
- 24 juillet : Cirque de Baume, 1 j. Fr. 27.—/AVS Fr. 24.—
- 25 juillet : Euseigne-Evolène, 1 j. Fr. 33.—/AVS Fr. 30.—
- 26 juillet : Lac d'Eschinen, 1 j. Fr. 28.—/AVS Fr. 25.—
- 27 juillet : Les Diablerets, 1 j. Fr. 28.—/AVS Fr. 25.—
- 28 juillet : Ridders-Isérables, 1 j. Fr. 31.—/AVS Fr. 28.—
- 29 juillet : Course gastronomique, 1 j. Fr. 48.—/AVS Fr. 45.—
- 30 juillet : Forclaz-Chamonix, 1 j. Fr. 33.—/AVS Fr. 30.—
- 30 juillet : Les chutes du Rhin, 1 j. Fr. 46.—/AVS Fr. 42.—
- 31 juillet : Weissenstein, 1 j. Fr. 24.—/AVS Fr. 22.—
- 1er août : Course surprise, 1 j. Fr. 24.—/AVS Fr. 22.—
- 2 août : Villars - Solalex, 1 j. Fr. 27.—/AVS Fr. 24.—
- 3 août : Chandolin, 1 j. Fr. 34.—/AVS Fr. 31.—
- 4 août : Löttschental, 1 j. Fr. 35.—/AVS Fr. 32.—
- 4 août : Les Marécottes, 1 j. Fr. 27.—/AVS Fr. 24.—
- 5 août : Lucerne - Emental, 1 j. Fr. 30.—/AVS Fr. 27.—
- 6 août : La Grande-Dixence, 1 j. Fr. 33.—/AVS Fr. 30.—
- 6 août : Les chutes du Rhin Fr. 46.—/AVS Fr. 42.—

Demandez notre programme détaillé !

VOYAGES
AVV
GENÈVE
NEUCHÂTEL
STE-CROIX
VEVEY
YVERDON

Chez FRANCO Spécialités Italiennes

Le restaurant sera fermé du 18 juillet au 8 août VACANCES ANNUELLES

Famille Franco-Meia, route de l'Evole 39, tél. (038) 25 15 69

TOUT POUR L'HOMME ÉLÉGANT ET SPORTIF

à la

CHEMISERIE

Savoie-Petitpierre s.a.

SEYON 1 — Tél. 25 11 96 — NEUCHÂTEL

DÉMÉNAGEMENTS

Transports Suisse-étranger

D. ROTHPLETZ, Saint-Nicolas 12, Neuchâtel - Tél. (038) 25 35 90

MULTIFILTER

la longue la légère

la raffinée

Un produit Philip Morris en paquet mou 100 mm. muni du fameux système de filtration au Charcoal actif

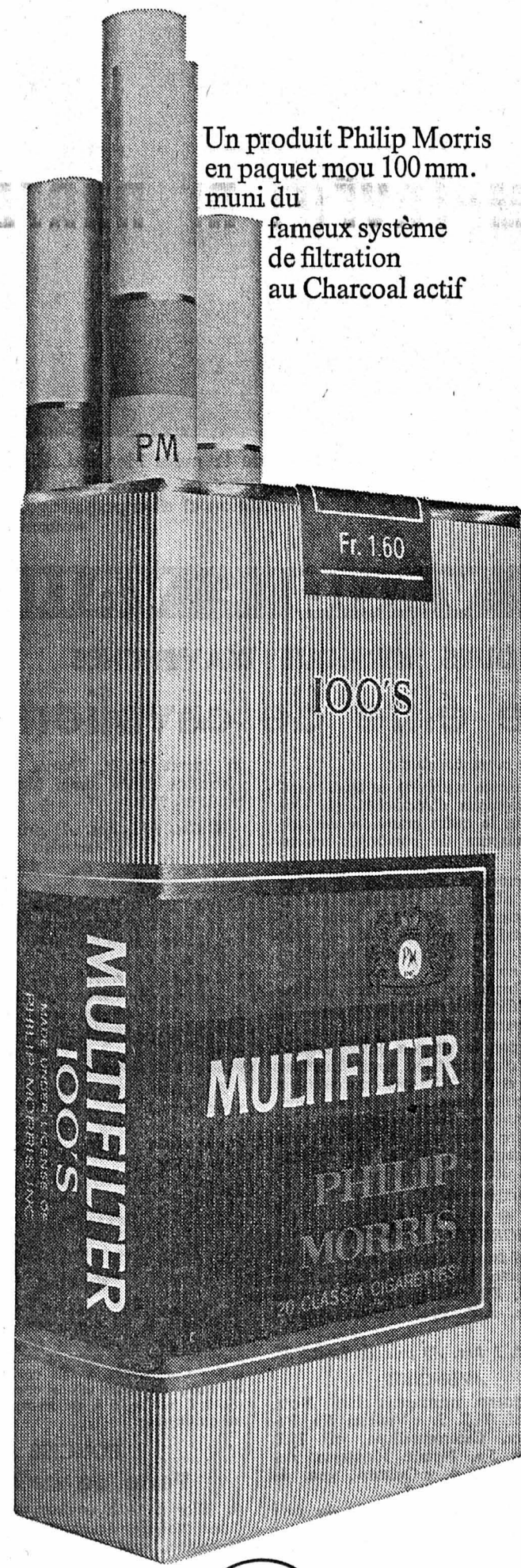

Fr. 1.60

Priorité



à un équipement utile!

Êtes-vous efficacement armé contre le feu, à portée de main, en cas d'accident? Suffisamment tôt aux autres usagers? Et pour le «grand départ», Migros Do it yourself vous aide à résoudre tous

qui peut se déclarer subitement? Avez-vous bandes et pansements? Si vous êtes en difficulté sur l'autoroute, pouvez-vous le signaler clairement et disposez-vous d'assez de place pour vos bagages, et sont-ils solidement fixés? ces problèmes, en vous offrant la qualité à des prix avantageux.



NOUVEAU!

Idéal pour la voiture, ainsi que pour le ménage, l'atelier, le camping, etc.

Extincteur Halon 1211 MIO CAR

Le nouvel extincteur contenant du gaz; ses avantages: effet extincteur très puissant; n'est pas nuisible et ne salit pas, puisqu'il ne gicle pas de poudre. D'une capacité environ 2 à 3 fois plus grande que celle des extincteurs à poudre. Testé par le LFEM et contrôlé par l'USSP.

35.—
seulement

Sécurité et confort sur toutes les routes:

Appuie-tête de sécurité DEMURY Secura Matic

Testé statiquement et dynamiquement selon les normes de sécurité américaines MVSS 202, éprouvé et recommandé par l'ACS. De forme élégante, il ne restreint pas la vue; réglable à diverses hauteurs et inclinaisons. Recouvert de cuir-skaï rouge, brun ou noir.

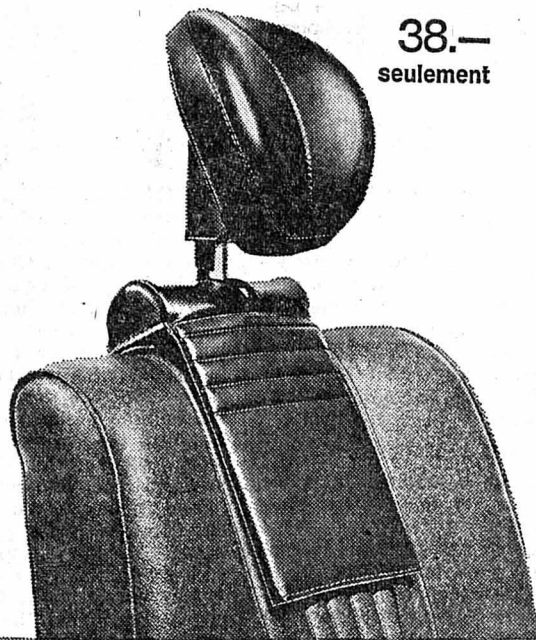

38.—
seulement

Pour protéger sièges et vêtements:

Garniture de siège MIO CAR

En Helanca-Peri, lavable. Montage simple. Pour la plupart des voitures. 2 garnitures pour sièges séparés ou 1 garniture pour banquette

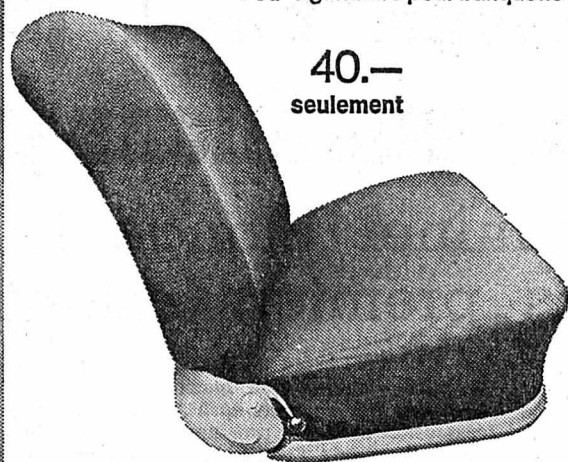

40.—
seulement

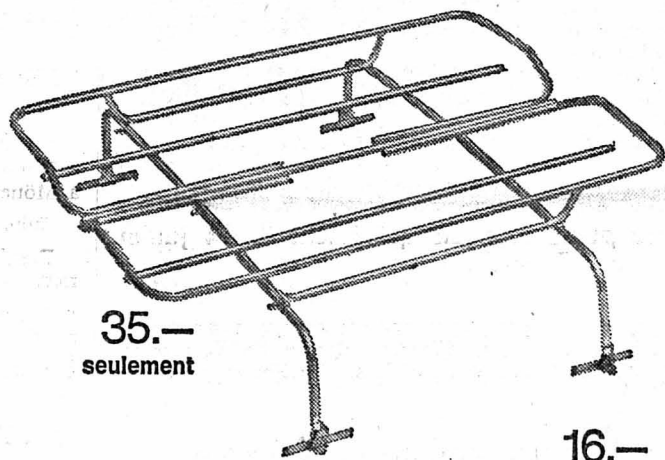

35.—
seulement

Il n'y a jamais trop de place pour les bagages!

Porte-bagages

En tube d'acier, zingué. Supports de gouttière de 12 cm de longueur, recouverts de matière plastique. Largeur réglable; s'adapte à la plupart des véhicules.

Afin de ne rien perdre en route: **Pieuve à 8 bras** Longueur des bras 38 cm, crochets en métal recouverts de matière plastique.

et de protéger les bagages des intempéries:

Bâche pour le porte-bagages

Très appréciée également en camping, comme couverture imperméable à poser sur le sol, pour s'abriter, etc. Toile recouverte de PVC des 2 côtés. Dimensions: 150 x 160 cm.

3.—
seulement

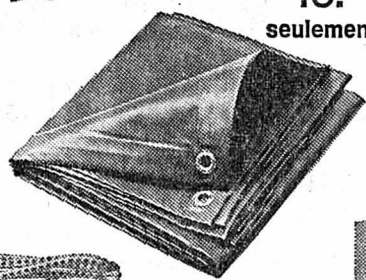
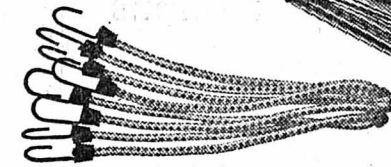

16.—
seulement

Signalisation efficace pour les cas d'urgence

Serviette avec signaux de panne MIO CAR

2 aimants maintiennent la serviette contre la carrosserie.

Dimensions: 42 x 31 cm. Contient des panneaux avec les indications en 4 langues.

Demande aide. Panne / Essence s.v.p. / Urgent médecin / Attention accident / En remorquage.

12.—
seulement



La vie des accidentés dépend souvent des premiers soins!

Pharmacie de voiture

Contient les instruments essentiels pour donner les premiers soins, ainsi qu'un riche assortiment en pansements et bandes.

Dimensions du coffret: 315 x 205 x 95 mm.

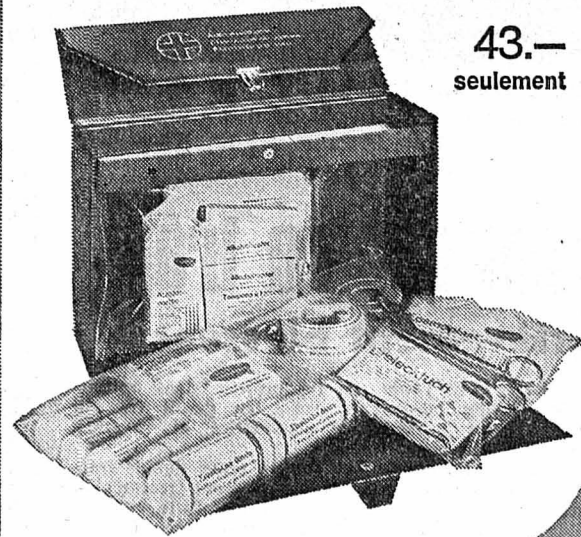

43.—
seulement

Pour changer de roue plus aisément:

Cric hydraulique

D'une résistance de 2 tonnes; exécution robuste. Avec levier démontable et pièce de bois à intercaler.

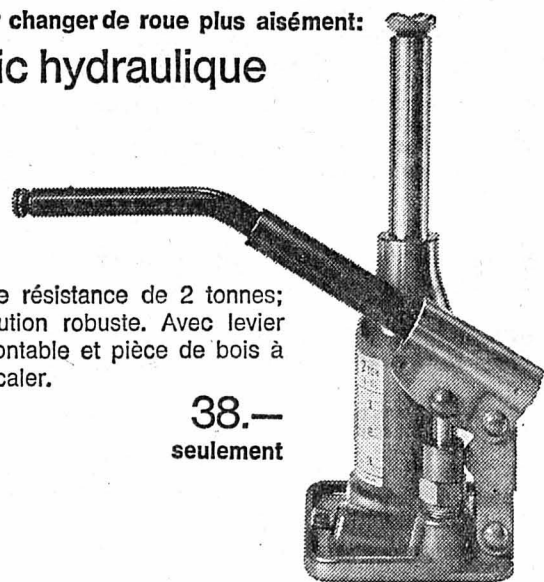

38.—
seulement

Voyagez en toute sûreté! Bouchon fermable pour le réservoir à essence

Avec aération. 2 clés. Nous vendons des bouchons pour la plupart des modèles de voitures, dont les noms figurent sur les emballages.



13.50
16.50
et 20.—
seulement

Une sécurité pour les longs trajets de nuit:

Jeu de lampes

Contient une lampe de rechange pour chaque lampe importante. Nous vendons 21 jeux différents pour les principales marques; les modèles de voitures correspondants sont indiqués sur les emballages.



9.— et 10.— seulement

Do it yourself
MIGROS

Avenue des Portes-Rouges

dato
- en avant
à toute
blancheur!

MAINTENANT
-80
MEILLEUR MARCHÉ

dato
mit neuer Weiskraft

für alle modernen Gewebe
für alle modernen Gewebe

un nouveau pouvoir blanchissant

menuiserie
serge piana
Chemin de Champ-Coco
VACANCES ANNUELLES
du 17 au 30 juillet
NEUCHÂTEL Tél. 25 20 17

de nouveau un
Magirus-Deutz

4
Hämmerli Agence générale
5600 Lenzbourg tél. 064 51 19 44

HANOMAG HENSCHEL
L'UTILITAIRE QUI FAIT
MARCHER VOS AFFAIRES
GARAGE DE BELLEVAUX
NEUCHÂTEL
242824

La bonne
friture
au Pavillon
Tél. 25 84 98

PETITES ANNONCES
au tarif réduit de 35 c. le mot
(minimum dix mots)
à l'exclusion de toute annonce
commerciale, non occasionnelle
ou ayant une certaine importance.

Pour faire publier une « Petite annonce »,
il suffit de remettre un texte clair
et très lisible à notre réception,
4, rue Saint-Maurice, 2000 Neuchâtel.

A vendre

- BRULEURS A MAZOUT.** Tél. (038) 42 16 39.
- ARMOIRE,** bois dur; ancienne cuisinière électrique Therna, prix intéressants. Téléphone 24 67 87.
- PLONGE FRANKE** inoxacier, combinée, 185 x 60 cm, neuve. Tél. 31 35 01.
- BERGERS ECOSSAIS** (collie, lassie) sable doré, collie blanc, pure race. Tél. (038) 55 21 77.
- OCCASIONS:** citerne, 1000 litres; chaudière, brûleur. Tél. 24 75 51, dès 19 heures.

EN PARFAIT ETAT: amplificateur, Dynacord Eminent II; 2 colonnes 100 W, Dynacord S 100; chambre d'écho, Binson; guitare électrique + coffre, Framus. Tél. 33 27 50.

A louer

- CHAMBRE INDEPENDANTE** avec confort, libre immédiatement. Tél. 24 42 98, midi.
- BELLE CHAMBRE MEUBLEE,** part à la salle de bains. Tél. 24 02 76.
- CHAMBRE MEUBLEE** indépendante, eau courante, possibilité de cuisiner. Téléphone 41 28 15.
- BELLE CHAMBRE INDEPENDANTE,** douche. Tél. 25 06 35.
- JOLIE CHAMBRE,** part à la salle de bains, à monsieur; prix modéré. Tél. 25 74 08.
- CHAMBRE A 1 OU 2 LITS,** cuisine, salle de bains, douche, quartier la Maladière. Téléphone 25 53 87.

COLOMBIER, appartement meublé 2 pièces, confort, libre du 24 juillet au 24 décembre. Tél. (038) 41 12 65.

Demandes d'emplois

- JEUNE DAME** cherche emploi dans boutique de vêtements pour jeunes, en qualité de vendeuse-retocheuse. Adresser offres écrites à 137-432 au bureau du journal.
- JEUNE MAMAN** garderait bébés ou enfants. Bons soins assurés. Tél. 41 19 00.
- JEUNE FILLE** cherche place pour garder enfants ou aider au ménage. Possibilité de conversation française, dès le 17 juillet au 20 août. Tél. 25 55 34 de 12 à 13 heures.

Demandes à louer

DAME SEULE cherche appartement 2 ou 3 pièces, dans quartier tranquille. Adresser offres écrites à 177-486 au bureau du journal.

Demandes à acheter

CHEVRONS MOYENS (démolition) ou perches, environ 1 m 80. Tél. (038) 53 30 86.

Divers

- VACANCES.** Personne garderait 1 chat. Tél. 25 34 06, heures de bureau.
- PETITS CHATS** à donner contre bons soins. Tél. 33 11 67.
- QUELLE PERSONNE** désirerait tenir compagnie à une dame âgée pendant 6 semaines environ, dans le Jura bernois, contre chambre, pension et entretien? Pas de gros travaux. Tél. (038) 24 73 12 - (038) 41 35 51.

l'argent
tout de suite
de Fr. 500.- à 20'000.-
confidentiel — discret

Bon

Je désire **Fr.** _____
tout de suite en espèces.
Je rembourserai par mois environ Fr. _____

Nom _____ Prénom _____
Profession _____ Date de naissance _____
Etat civil _____ Nationalité _____
Domicile (no postal) _____
Rue _____ No. _____

Depuis quand à cette adresse _____
Adresse précédente _____
Pendant combien de temps _____
Employeur _____
(aucune demande de renseignements)
Depuis quand _____ Salaire mensuel Fr. _____
Durée de l'emploi précédent _____
Revenu accessoire (épouse, etc.) par mois Fr. _____

Signature: _____

X plus de 670'000 crédits
déjà accordés

Envoyez le bon
aujourd'hui

Banque Procrédit
2001 Neuchâtel, av. Rousseau 5
Tél. 038 - 24 63 63
ouvert 08.00-12.15 et 13.45-18.00

**Commerçants, restaurateurs,
chefs d'entreprises**

Ne partez pas en vacances sans informer votre honorable clientèle de la date de fermeture et de réouverture de votre établissement!
Si vous avez oublié de le faire

une ANNONCE
dans la FAN - L'EXPRESS

vous permettra de réparer ce que l'on pourrait interpréter comme un manque de courtoisie de votre part.

Remplissez, découpez et envoyez-nous, à l'adresse **FAN-L'EXPRESS, Service des annonces** Saint-Maurice 4 - 2000 Neuchâtel votre billet de commande ci-après :

M _____ (raison sociale)
Adresse _____
Fermeture du _____ au _____

AUTO-ÉCOLE **SIMCA 1000**
et voiture automatique
Mme E. WENKER Français - Allemand
Italien - Espagnol
NEUCHÂTEL - Tél. 25 54 92

FAN
PETITE ANNONCE
C'est ici qu'aurait dû paraître aujourd'hui votre
Vous êtes juste assez tôt pour qu'elle soit demain dans la
FEUILLE D'AVIS DE NEUCHÂTEL

Auto-école ABC
Petite voiture - Parcage facile
DOUBLE COMMANDE
J. Rindisbacher Tél. (038) 25 90 59

Réparations de machines à laver
24 ANS D'EXPÉRIENCE
Confiez vos réparations ainsi que les services de graissage et d'entretien général de machines à laver de toutes marques à la maison spécialisée
Tanner - Neuchâtel
Portes-Rouges 149 Tél. 25 51 31
Notre service de dépannage rapide est à votre disposition.

OCCASION UNIQUE
Par suite du renouvellement de ses modèles
la Maison GOBET
meubles de style S.A.
rue du Vieux-Pont 1, BULLE (FR)
met en vente à des prix très avantageux, plusieurs ensembles d'exposition, tels que :
salons de style, salons anglais grand confort, salon cuir, salles à manger de style, lits de style et une quantité de meubles isolés.
Pour tout renseignement : tél. (029) 2 90 25.

rapides PRÊTS discrets
Banque de Crédit
1200 Genève, 11, rue d'Italie
Tél. 022 25 62 65
Kredit Bank
3001 Bern, Storchengässchen 6
Tél. 031 22 43 66

NOTRE FEUILLETON

Le Diamant bleu
par **ANNIE ACHARD**

M. Richardot eut un geste vague des mains :
— Intrinsèquement, en tenant uniquement compte de son poids — plus de quarante carats — sa valeur est déjà très grande, le prix du carat n'étant pas multiplié par le nombre de carats ainsi que vous devez le savoir, mais par le carré de ce nombre. Sa qualité de bijou historique l'augmenterait encore si...
— Si...
— Si l'amateur qui aurait un désir effréné de le posséder se rencontrait. Les plus beaux bijoux sont ainsi soumis à l'arbitraire de l'offre et de la demande. Seriez-vous disposés à vendre ?
— Pas tout de suite, mais j'aimerais savoir à peu près la valeur...
— Dans les moins bonnes conditions, plusieurs millions devraient être offerts. Je demeure à votre disposition pour vous conseiller lorsque vous le jugerez bon... pour m'entre-mettre même, afin d'en assurer la mise en vente de façon judicieuse. Me de Falloy vous a adressé à moi; je croirai donc pouvoir m'occuper de cette tractation. Et... comme pre-

JACQUIER ÉDITEUR

mier conseil, je vous engage à garder en lieu sûr, ce véritable trésor.
— Je vais le replacer dans le coffre-fort de la banque où je suis connue, dans lequel il se trouvait ces dernières années.
— Vous aurez raison de le faire sans retard. Là, il sera à l'abri. Je vous présente mes respects, Mademoiselle.

Oui, toute la scène vécue chez M. Richardot se recréait devant Mlle Laurens tandis qu'elle attendait, dans la petite pièce familière de « La Cigalière », le retour de Marie-Josèphe, et les mêmes réflexions occupaient son esprit.
— Ma fille pourrait donc être de naissance princière, comme son fiancé... murmura-t-elle. Ce diamant n'a pas dû sortir du pays où l'avait ramené celui qui fit diviser la pierre initiale, et les successeurs du premier seigneur auquel il fut offert ont dû le conserver. Au fait... la princesse Sabiha à qui j'en ai, peut-être trop parlé, devait connaître cette histoire. Elle a appelé sa maison de couture Nadir. Il ne peut s'agir là d'un simple hasard... Quel rapport pouvait-il exister entre elle et le diamant ?
« Kadjar... Kadjar... Ce nom revenait souvent dans le récit de Mme Nafidey. Il martelait à présent les tempes de Mlle Laurens.
Sabiha Emine était une Kadjar. Elle avait appelé sa maison « Nadir » parce que ce diamant était un des plus beaux bijoux de sa famille. Elle avait jugé ce nom bénéfique. Elle avait peut-être vu le diamant. Elle en connaissait la valeur et à quelle fortune pouvait prétendre la personne qui l'aurait en sa possession.
Mais alors ? N'y avait-il pas eu mobile intéressé chez Ardechir quand il avait demandé à Marie-Josèphe de devenir sa femme ?
Si bienveillante qu'elle fût, Mlle Henriette ne pouvait empêcher le soupçon de pénétrer insidieusement en elle.
— Je suis stupide... murmura-t-elle. Je dois avoir confiance... Mais ne pourrais-je donc jamais savoir qui était cette « Indji » ? Une Kadjar, elle aussi ? Pourquoi pas... Savoir, savoir...

Peut-être Ardechir et sa mère découvrirait-ils un jour la clé de l'énigme. Bizarrement, et sans raison valable, Mlle Laurens pensait que, à une révélation faite par Sabiha Emine ou par Ardechir Khan Nafidey, elle ne pourrait croire tout à fait.

× × ×

Bien décidée cette fois, à s'entretenir avec l'avocat, décidée aussi à mettre sa fille au courant de ce qui concernait le diamant bleu, et tout ceci dans la même journée puisque Marie-Josèphe quitterait le lendemain « La Cigalière », Mlle Laurens téléphona dès le matin à Me de Falloy afin qu'il pût lui réserver quelques minutes d'entretien.
— Je suis à votre disposition, n'en doutez pas, chère Mademoiselle, répondit-il aussitôt qu'elle lui eut soumis son désir. Je ne sortirai pas cet après-midi. Je vis mes derniers jours de vacances et je les vis dans le plus grand repos. Venez à l'heure qui vous conviendra.
Elle se rendit vers deux heures et demie dans la propriété peu éloignée de la sienne et que, par des chemins de traverse, elle gagnait en vingt minutes de marche. Après quelques instants passés avec Mme de Falloy, elle suivit dans le bureau qu'il s'était aménagé, le maître de maison.
— Rien de fâcheux, je l'espère, ne vous fait réclamer mes lumières... dit-il en plaisantant.
— Non, Maître. Je vous dois, d'abord, un aveu. J'avais négligé, jusqu'à ces derniers temps de faire appel à la science de M. Richardot dont vous aviez bien voulu me donner l'adresse. Je ne sais quelle appréhension me faisait remettre de le consulter à propos du bijou qui appartient à ma filleule. Vous vous souvenez, je pense...
— Certes ! Et alors ?
— Je me suis, tout de même, résolue à lui soumettre la pierre, il y a peu de temps... la veille du jour où je devais quitter Paris.
— Quelles ont été les conclusions de M. Richardot ?
— Vraiment stupéfiantes... et qui posent de nouveaux problèmes. Voici ce que j'ai appris...

Elle résuma en quelques phrases les révélations de l'expert, conta l'« historique » du diamant, et en indiqua la valeur.
— C'est stupéfiant, en effet... reconnu Me de Falloy, stupéfiant et magnifique. Une véritable fortune est ainsi assurée à Marie-Josèphe. Son fiancé est-il au courant ?
— Mlle Laurens fit montre d'un certain embarras :
— Oui et non... fit-elle. J'avais confié l'existence du bijou à la mère du jeune homme; je lui avais même montré une photo du diamant en reproduisant exactement les dimensions et la forme. Peu avant ma visite à M. Richardot, je lui ai même, sur demande, confié pendant quelques jours cette photo. Et une chose me trouble... Le fait que la maison de couture créée par Mme Nafidey ait été placée sous le vocable « Nadir », le nom que porte cette pierre historique, ainsi que je l'ai appris ensuite. Je ne sais comment interpréter une si curieuse coïncidence.
— Cette famille est d'origine persane, n'est-ce pas... et vous avez lieu de croire qu'il en était de même pour la mère de Marie-Josèphe ?
— Oui. Sur ceci il ne peut y avoir de doute... Et j'ai appris, par elle-même, que la mère d'Ardechir appartenait à la dynastie persane dont la souveraineté ne cessa qu'en 1926. A ce titre, elle doit connaître l'histoire du « Nadir » et peut-être l'a-t-elle identifiée sur la photo que je lui ai montrée.
— Dans ce cas, si elle n'en a pas, elle ne peut ignorer de quelle... dot est pourvue votre filleule, dit calmement Me de Falloy. Est-ce un bien... est-ce un mal qu'ils soient ainsi renseignés ?
— Mlle Henriette garda le silence. Elle craignait de deviner les... soupçons de son interlocuteur. Celui-ci reprit :
— Cette dame et son fils sont-ils eux-mêmes dans une situation brillante ?
— Elle eut un geste d'ignorance :
— Ils paraissent vivre largement sur les bénéfices de la maison. Je n'oserais pourtant pas affirmer qu'ils n'aient aucun souci... Il s'agit là, d'ailleurs, plus d'une... intuition, que d'une constatation basée sur des faits déterminés.

(A suivre)

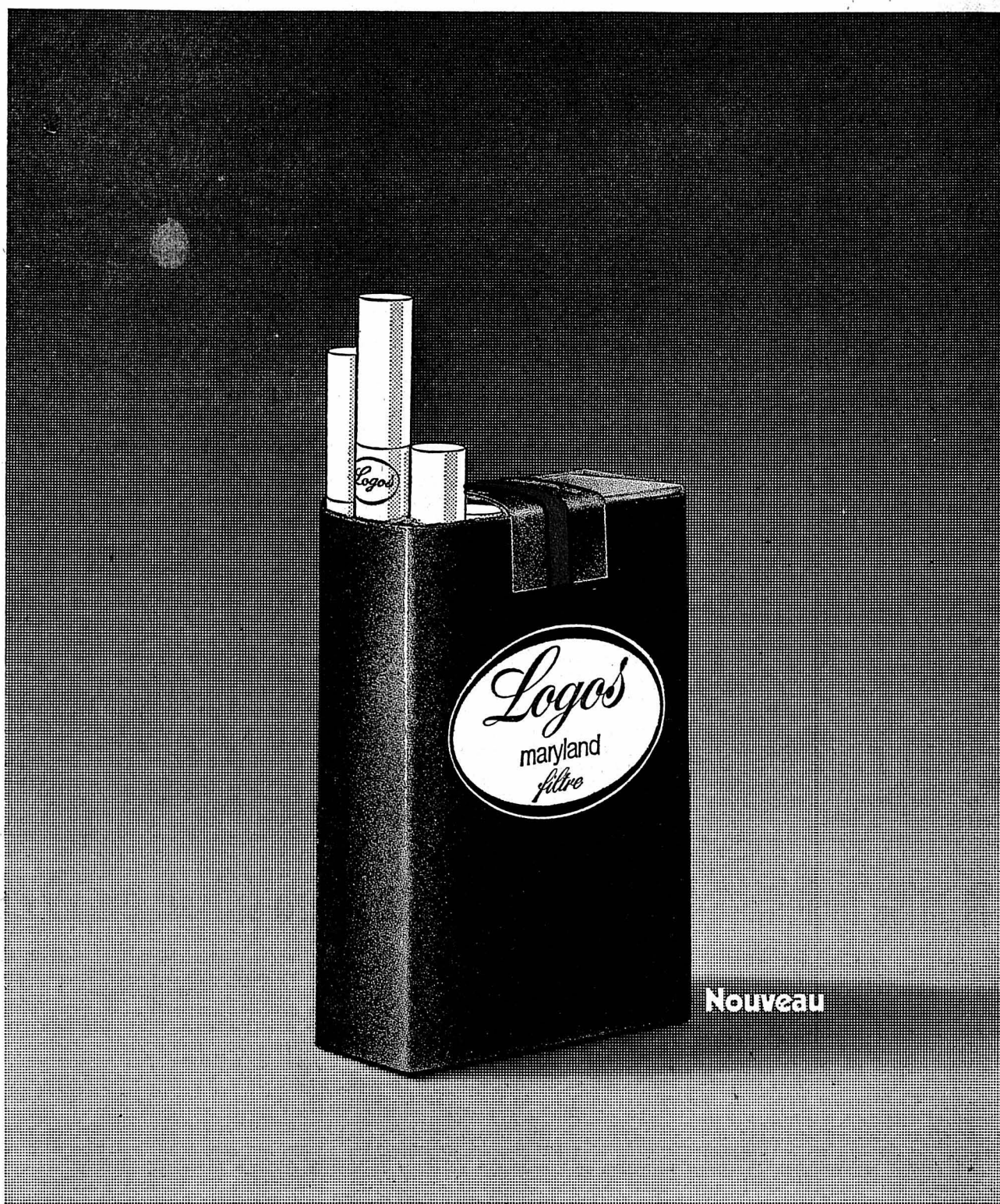

Logos - 20 brunes 'nature'

Un paquet bleu foncé — tout simple.
Du tabac Maryland naturel. Un filtre blanc.
Un paquet de Logos, bleu foncé avec une
petite étiquette toute simple.
Un paquet de Logos s.v.p.
20 cigarettes Maryland avec filtre



Fr. 1.30

Nouveau

Excursions FISCHER

MARDI 18 JUILLET
LES TROIS COLS
GRIMSEL - FURKA - SUSTEN
Dép. 6 h Fr. 36.— (AVS : Fr. 29.—)

AROLLA
(VAL D'HERENS)
Dép. 7 h Fr. 34.— (AVS : Fr. 27.50)

MERCREDI 19 JUILLET
CHUTES DU RHIN
SCHAFFHOUSE - KLOTEN
Dép. 7 h Fr. 32.— (AVS : Fr. 26.—)

JEUDI 20 JUILLET
CHANDOLIN
Saint-Luc - Val d'Anniviers
Dép. 7 h Fr. 34.— (AVS : Fr. 27.50)

VENREDI 21 JUILLET
LES 2 TUNNELS
Mont-Blanc et Grand-Saint-Bernard
Dép. 6 h 30 Fr. 42.— (AVS : Fr. 35.—)
(passport ou carte d'identité)

Renseignements et inscriptions :
AUTOCARS FISCHER
MARIN - NEUCHÂTEL Tél. 33 25 21

VOYAGES WITTMER VACANCES 72

GRANDE CHARTREUSE ET LE VERCORS
22-23 juillet, 2 jours Fr. 140.—

BRETAGNE - LOIRE
24-30 juillet, 7 jours Fr. 540.—

ALPES BAVAROISES - TYROL - VADUZ
24-26 juillet, 3 jours Fr. 220.—

NUFENEN - OBERALP - SUSTEN
29-30 juillet, 2 jours Fr. 130.—

ALSACE - FORÊT-NOIRE
30-31 juillet, 2 jours Fr. 140.—

COTE-D'AZUR ET LA RIVIERA ITALIENNE
31 juil.-5 août, 6 jours Fr. 445.—

VACANCES A SAINT-MORITZ
31 juil.-5 août, 6 jours Fr. 320.—

ENGADINE - TESSIN
31 juil.-2 août, 3 jours Fr. 195.—

Inscriptions - Réservations :
AUTOCARS WITTMER
Neuchâtel, Saint-Honoré 2 ☎ 25 82 82



au rendement kilométrique inégalé



Le champion longue distance

FRAISIERS à gros fruits
FRAISIERS des 4 saisons

chez Bruno Roethlisberger
2075 Wavre
Tél. 33 19 69

1 lot de machines à laver
100% automatiques.
Avec garantie.
A céder à partir de 250 fr.
Machines neuves, garanties d'usine avec défaut d'émail, à céder avec 35% de rabais.
Pose et installations assurées par nos soins.
Service après-vente garanti sur place.
Pour tous renseignements :
MAGIC
Pahud & Gonseth.
Tél. (021) 28 35 33, heures de bureau ; (021) 97 14 88, hors bureau.

COMMERÇANTS

Ne vous creusez pas la tête pour vos problèmes de publicité. Nous avons pour les résoudre un service à notre disposition.

Dès maintenant chez Gulf: les T-Shirts Hobby.

Vous pouvez dès maintenant acheter ce T-Shirt Hobby en coton lavable pour fr. 7.50 seulement. Demandez-le auprès de votre station-service Gulf ou faites-le livrer chez vous contre remboursement en remplissant la commande ci-dessous.

Je commande le T-Shirt de Gulf contre remboursement pour fr. 8.20

FAN 33 Nombre grand moyen petit (dès 10 ans env.)

Prénom: _____ Nom: _____

NP: _____ Lieu: _____ Rue: _____

Envoyer à Action T-Shirt Hobby Gulf,
Case Postale 253, 8045 Zurich

présent à toutes les courses.

Station-service Gulf :
NEUCHÂTEL : E. Andreotti, rue du Clos-de-Serrières 12
LA NEUVEVILLE : P. Grefflat, rte de Bienne 12

PAS DE SOUCIS

NOUS SOMMES LA

Choisissez votre CYCLOMOTEUR chez le spécialiste
CILO, PIONIER-PUCH CADY, ALLEGRO, MOOR

RENÉ SCHENK
Chavannes 7 et 15 - Tél. 25 44 52

R. MARGOT
BOUCHERIE-CHARCUTERIE NEUCHÂTEL
☎ 2 lignes 25 66 20 - 25 66 21
Spécialité de VIANDE D'AGNEAU

F. GROSS & FILS
Appareillage - Ferblanterie
Installations sanitaires
Machines à laver «Schultess»
Coq-d'Inde 24 Tél. 25 20 56

LE SALON DE VOS RÊVES...

Créé spécialement pour vous, Mesdames, ce magnifique ensemble du plus pur style Louis XV, en noyer massif, richement sculpté, rembourré et exécuté selon les exigences de l'art, coussins plumes double face, donnera à votre intérieur une classe inégalable.
Avant tout achat, adressez-vous au fabricant spécialisé qui vous présente, dans un cadre grandiose, un choix incomparable de salons, chambres à coucher, parois par éléments, salons grand confort et salles à manger à des prix de fabricant.
ATTENTION : notre exposition se trouve dans une villa sans vitrines ouverte tous les jours sauf le dimanche de 9 h à 12 h et de 14 h à 17 h 30.

GOBET
Meubles de style S.A.
1630 BULLE
1, rue du Vieux-Pont
Tél. (029) 2 90 25

BON pour recevoir une documentation sans engagement :
Nom et prénom : _____
Rue : _____
Localité : _____
Je m'intéresse à : _____

LO

OPTIQUE MARTIN LUTHER
MAÎTRE OPTICIEN
Maison fondée en 1852
Place P. P. 7
2001 NEUCHÂTEL
Exécute soigneusement et rapidement l'ordonnance de votre oculiste
Téléphone 25 13 67

Vestons croisés
Transformez vos vestons pour le prix modeste de Fr. 53.50 en

vestons 1 rang
Robert Poffet
Ecluse 10
Neuchâtel.
Tél. (038) 25 90 17.

PRÊTS et ESCOMPTES SA

1510 MOUDON
rue du Poyet
Sans caution de Fr. 500.- à 3000.-
Mod. remb. variés.
Tél. (021) 95 24 24.

Baux à loyer
en vente au bureau du journal

CLAIRVUE
NEUCHÂTEL
Portes-Rouges 149 + Bassin 8

RITZ & Cie
MENUISERIE
EBÉNISTERIE
Neuchâtel
Ecluse Tél. 25 24 41

NETTOYAGES
Villas, appartements, bureaux, etc.
G. ZÜRCHER
Débaras en tous genres
Tél. 41 26 72 Tél. 25 99 36

Big Ben Bar

Les offres dorées de PFISTER!

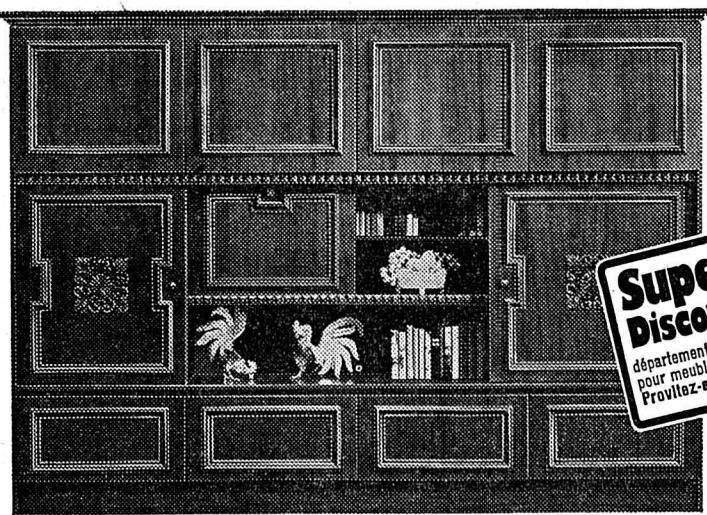

Exposé maintenant: PATRICIA

l'armoire élégante, de qualité suisse, 276 cm, mansonia, teinte noyer, cadre profilé avec décors sculptés, agencement spacieux:

- haut: 2,5 m² de rayons
- milieu: bar éclairé, portes coulissantes, compartiment de droite également pour la TV
- bas: 4 rayons profonds à battants

10 ans de garantie

Super-Discount
département spécial pour meubles et tapis. Profitez-en!

livrée et montée gratuitement, seul. **1890.-**

Grande vente de mobiliers avantageux!

Toujours plus beaux, à des prix Pfister: prenez la peine de comparer!

- JEUNESSE le plus avantageux! seul. **2150.-**
- HIT 72 le bestseller! seul. **3945.-**
- PETRA jeune et chic seul. **5980.-**
- MARINA pour les individualistes! seul. **7435.-**

Des milliers d'autres mobiliers de tous les styles, jusqu'à Fr. 20 000.— et plus. Tous les modèles vendus également séparément, très avantageux!
• Voyez nos vitrines avec leurs nouveautés: aujourd'hui, les jeunes vivent ainsi! Essence gratuite/bonification du billet CFF en cas d'achat dès Fr. 500.— déjà.

Remarquables avantages de prix:
grâce à la vente directe, à nos propres ateliers modernes, aux achats importants pour nos 18 succursales, nos prix restent imbattables! Paiement net dans les 90 jours. Sur demande, crédit direct sans risques.

Remarquables avantages de services:
10 ans de garantie de qualité contractuelle. Magasinage gratuit avec garantie de prix jusqu'à la livraison. Conseils techniques sérieux. Epargnez du temps et de l'argent en choisissant tout sous le même toit. Bonification pour reprise de vos vieux meubles.

Le plus grand choix d'Europe comble vos-désirs: alors, tout de suite chez

Pfister ameublements sa
cordialement vôtre



