

**FAN**

Pages neuchâteloises:

**Terrible accident près de Corcelles: 1 mort, 2 blessés**

**FEUILLE D'AVIS DE NEUCHÂTEL**  
 PARAIT TOUS LES JOURS, EXCEPTÉ LE DIMANCHE  
 RUE SAINT-MAURICE - TÉLÉPHONE 038 25 65 01  
 LE PLUS ANCIEN JOURNAL DE LANGUE FRANÇAISE • FONDÉ EN 1738

**FAN**

**C'EST UN DÉSASTRE SANS NOM**  
**Pakistan: bientôt plus de victimes que de vivants ?**

**DACCA (Pakistan oriental) (AP). — Selon l'« East Pakistan Observer », la situation est si grave, dans la région touchée par le cyclone, qu'il faudrait ou bien évacuer toute la population ou envoyer d'urgence de puissantes unités militaires pour enterrer les morts et déblayer les décombres.**  
**« Si la région n'est pas dégagée et désinfectée immédiatement, il n'y aura plus personne pour recevoir les secours promis », déclare le journal.**

**LES IDÉES ET LES FAITS**  
**Signes de détente ?**

De légers signes de détente apparaissent au Proche-Orient. Ce n'est peut-être qu'une impression. Mais ces indices se réfèrent à quelques faits. D'abord Mme Golda Meir ne semble plus se montrer aussi intransigente en ce qui concerne la reprise de la mission confiée au diplomate suédois Jarring. Elle ne la subordonne plus au retrait total des missiles soviétiques qui ont été installés dans la zone égyptienne du canal pendant la durée de la première trêve de trois mois.

Contre l'avis du Gahal, mouvement nationaliste israélien qui est d'ailleurs sorti du gouvernement parce qu'il le trouvait trop modéré, la présidente du Conseil partage ainsi l'opinion de son ministre de la défense Moshe Dayan. Celui-ci avait été le premier à déclarer que l'on pourrait reprendre les pourparlers interrompus de New-York. Ces propos avaient alors provoqué une véritable surprise, car le général, vainqueur de la guerre des Six jours, passait pour un jusqu'au-boutiste.

Mais Dayan a parlé plus en chef militaire conscient de ses responsabilités qu'en homme politique. Il sait qu'en raison de l'armement soviétique fourni au bloc arabe et de l'arrivée de techniciens russes en Egypte, une nouvelle guerre pourrait être plus dure que la précédente. Et qui sait? Elle pourrait mettre le feu aux poudres mondialement?

Mais, d'un autre côté, Israël se sent mieux en selle et, de ce fait, plus disposé à faire des concessions, de forme tout au moins. Les voyages accomplis aux Etats-Unis par Mme Meir, son contact avec le président Nixon, se sont révélés fructueux. Il apparaît bien que les livraisons d'armes américaines à Israël se soient intensifiées dans une forte proportion, encore qu'il ne soit toujours pas question de la fourniture des fameux avions « Phantom ». Mais, d'une façon générale, l'équilibre des forces semble rétabli. La trêve, elle aussi, a profité à l'Etat hébreu.

Avec la Jordanie également, on note du nouveau. Le vice-président israélien Ygal Allon aurait rencontré secrètement le roi Hussein quelque part à la frontière des deux pays. Lancée par le magazine américain « Time », la nouvelle a fait du bruit. Aussi bien serait-ce la première fois qu'un contact direct aurait été établi entre Israël et l'un de ses adversaires. L'information a commencé par être démentie par la presse juive, puis un silence significatif a suivi.

Il serait bien dans la ligne de conduite du petit souverain hachémite, soucieux de détente et peut-être sous la pression aussi de Washington qui a toujours cherché à le ménager, de procéder de la sorte, en faisant cavalier seul. Il est vrai que, ce faisant, le roi Hussein accroit encore des difficultés avec les fedayins palestiniens avec lesquels de nouveaux affrontements se seraient produits.

Dans le camp arabe, pareillement, un fait a eu lieu, qui contribuerait aussi à donner à croire qu'un léger changement de la situation serait possible. Autant qu'on puisse le supposer, le coup d'Etat auquel a procédé le général Assad est dirigé contre les éléments extrémistes du Baas. Jusqu'à présent, sous le régime de M. Atassi, Damas s'était refusée obstinément à reconnaître la résolution du Conseil de sécurité du 22 novembre 1967 et, à plus forte raison, le plan Rogers. D'aucuns prétendent que cette capitale pourrait maintenant s'aligner sur le Caire.

L'Egypte qui entend forger une fédération avec la Libye et avec le Soudan vient d'adresser un évident appel du pied au général Assad pour qu'il adhère à cette formule. Mais une autre interprétation est malheureusement possible. La création et l'extension d'une telle fédération pourrait constituer le fer de lance d'un nouveau combat dirigé contre Israël par le monde arabe. Au demeurant, dans le temps même où l'on parle d'apaisement relatif, le général Fawzi, ministre de la défense de la RAU, ne vient-il pas de déclarer qu'à l'expiration de la nouvelle trêve, le 13 février 1971, « la bataille contre l'Etat juif serait totale »?

En dépit des signes dont nous parlons, la situation reste donc fragile. Elle le demeurera jusqu'à ce que les Arabes reconnaissent l'existence d'Israël et tant et aussi longtemps que les deux Grands armeront chacune des parties en présence.

René BRAICHER

D'autres journaux de Dacca critiquent le refus du gouvernement de proclamer un état de désastre national et d'estimer qu'il s'agit d'une calamité majeure sur la côte sud.

Trois personnes ont été arrêtées pour avoir dit que les élections prévues devraient être ajournées et que les autorités avaient censuré des informations donnant une image exacte de la situation. Des nouvelles reçues de la région dévastée chiffrent à plus de deux millions le nombre des survivants. Mais la faim et la maladie sévissent parmi eux et beaucoup sont mourants. A Khulna, Patuakhali, Barisal et dans les îles côtières du golfe du Bengale, les rescapés, rapporte-t-on, n'ont que quelques jours à vivre, tandis que les espoirs d'assistance s'amenuisent au milieu de la boue, de corps en décomposition, de décombres.

**FOU DE CHAGRIN**

Le journal « Purbadesh » rapporte de Chardarvesh, petite localité du district de Noakhali: « Kalam Mfa, qui recherchait son fils de dix ans, a dû contempler le visage de 2000 enfants morts. Il est devenu fou de chagrin. Il ne fait plus qu'errer sans but, muet ».

(Lire également en dernière page)



A moins de 200 km au sud de Dacca, la capitale du Pakistan oriental, encore et toujours des victimes. (Téléphoto AP)

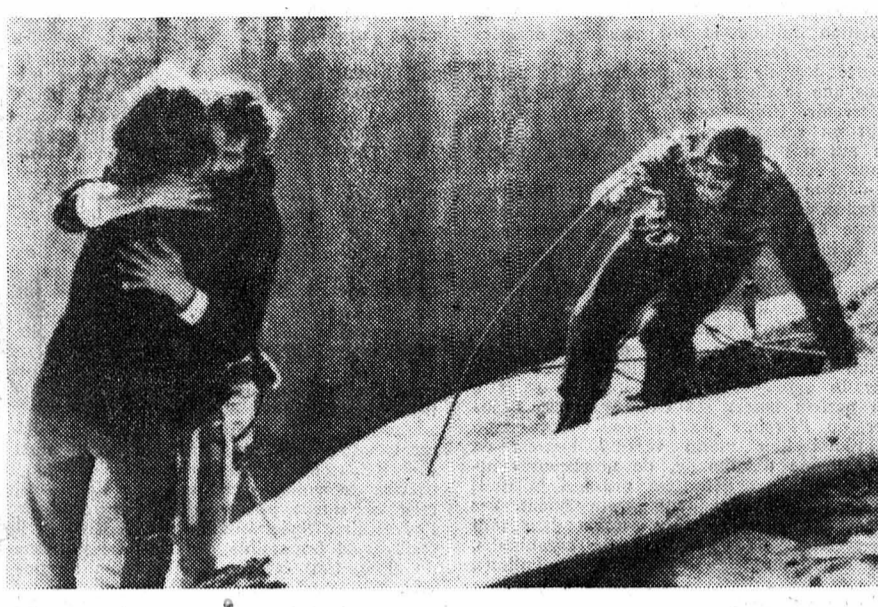

Retrouvailles au sommet: c'est l'étreinte de Warren Harding et de sa fiancée. A droite: Dean Caldwell. (Téléphoto AP)

**« Première » pas comme les autres**

**PARC NATIONAL DE YOSEMITE (Californie) (AFP).** — Deux alpinistes américains, Warren Harding, 46 ans, et Dean Caldwell, 27 ans, ont atteint le sommet du Mont-el-Capitan. Le Mont-el-Capitan ne culmine qu'à 915 mètres, mais la roche qui constitue sa face sud-est est abrupte et complètement lisse.

Les deux alpinistes avaient prévu qu'ils réussiraient en dix jours l'escalade de la face sud-est d'El-Capitan, appelé « mur de la lumière du matin », mais ils ne sont parvenus au sommet qu'à la fin du 27me jour de leur tentative. Jamais auparavant l'escalade de cette face n'avait été réussie.

Les deux hommes avaient emporté des vivres pour 20 jours, mais depuis une semaine ils avaient dû se nourrir de chocolat et de sardines.

Une violente tempête a interrompu leur ascension pendant une semaine, mais ils ont refusé l'offre de secours qui leur avait été faite vendredi dernier par le service des parcs nationaux.

Depuis lors, le temps s'est amélioré, et ils

ont été accueillis au sommet d'El-Capitan par un groupe d'admirateurs qui ont organisé un véritable festin de beefsteaks, d'œufs, de pâtisserie et autres denrées dont ils avaient été privés pendant des jours.

**SUISSE-CEE: 16 DÉCEMBRE**

**BERNE (ATS).** — La première séance des discussions exploratoires entre la Suisse et la commission des communautés européennes aura lieu mercredi 16 décembre, annonce un communiqué du département politique fédéral. Il est ainsi tenu compte du désir d'ouvrir rapidement ces discussions, désir que la Suisse a exprimé le 10 novembre 1970 lors de la réunion au niveau ministériel.

La délégation suisse qui mènera ces discussions sera dirigée par l'ambassadeur Jolles, directeur de la division du commerce.

**LUNAKHOD DIRIGÉ DE LA TERRE PAR UN VÉRITABLE ÉQUIPAGE**

**MOSCOU (AP).** — Lunakhod 1, le véhicule lunaire soviétique, a entrepris jeudi une nouvelle reconnaissance et a pris une photo de l'engin porteur Luna 17, a annoncé l'agence Tass.

Après une vérification des systèmes du bord et une mise en position des batteries solaires, a déclaré l'agence, le véhicule à huit roues a progressé de plusieurs mètres puis a tourné pour photographier Luna 17. Il s'est ensuite orienté vers le sud-est et s'est avancé sur la surface de la mer des Pluies.

Le véhicule autotracteur a rencontré des roches et des cratères relativement petits et une arête lunaire, pas très élevée, a été franchie.

Selon Tass, Lunakhod a parcouru une distance de 96 mètres au cours de sa reconnaissance et tous ses appareils fonctionnent bien.

La température, dans le compartiment

étanche aux instruments, est de 16 degrés centigrades et la pression de 750 mm de mercure.

Tass relève également que le véhicule lunaire est dirigé, de la Terre, par un équipage de cinq membres, parmi lesquels figurent un chef de bord, un conducteur, un ingénieur, un navigateur et un

radio, chacun ayant une tâche bien définie. L'équipage, a déclaré l'agence, dirige la progression de l'engin au moyen d'un écran de télévision, qui lui permet d'éviter les accidents de terrain. Tous les membres de l'équipage ont, avant le départ de Luna 17, suivi un entraînement dans un simulateur.

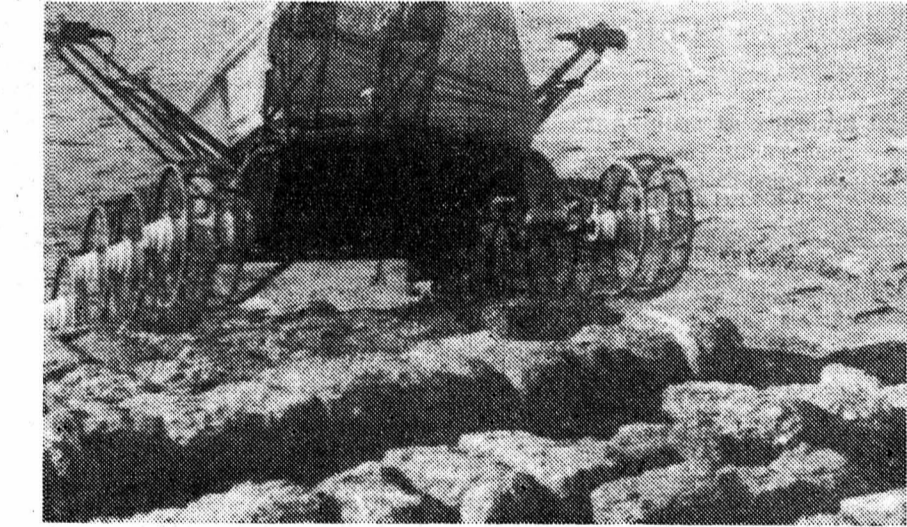

Lunakhod au travail. (Téléphoto AP)

**FIN DES MANŒUVRES**



C'est sous la pluie que se sont terminées jeudi matin les manœuvres auxquelles ont pris part les 20,000 hommes du corps d'armée de campagne I. Elle ont été rendues très pénibles par les intempéries. Lire en pages neuchâteloises. (Photo ASL)

**Championnat du monde des lourds Frazier: à la manière de Clay**

Quelques milliers de spectateurs seulement — assistance décevante pour l'événement — étaient présents dans les vastes tribunes de la « Cobo Arena » de Detroit pour le championnat du monde des poids lourds qui opposa Joe Frazier, tenant du titre, à Bob Foster, le champion des mi-lourds. Près de 10 kg (9 kg 600) sépa-

raient les deux Noirs américains qui n'ont jamais été aussi lourds dans leur carrière. Frazier accusait 94 kg 800 sur la bascule contre 85 kg 200 à son challenger. Et il a fallu 3'49" à Frazier pour régler le sort de Foster. Et empocher 150,000 dollars. Notre photo: C'est fini, Foster, à terre, est K.O.

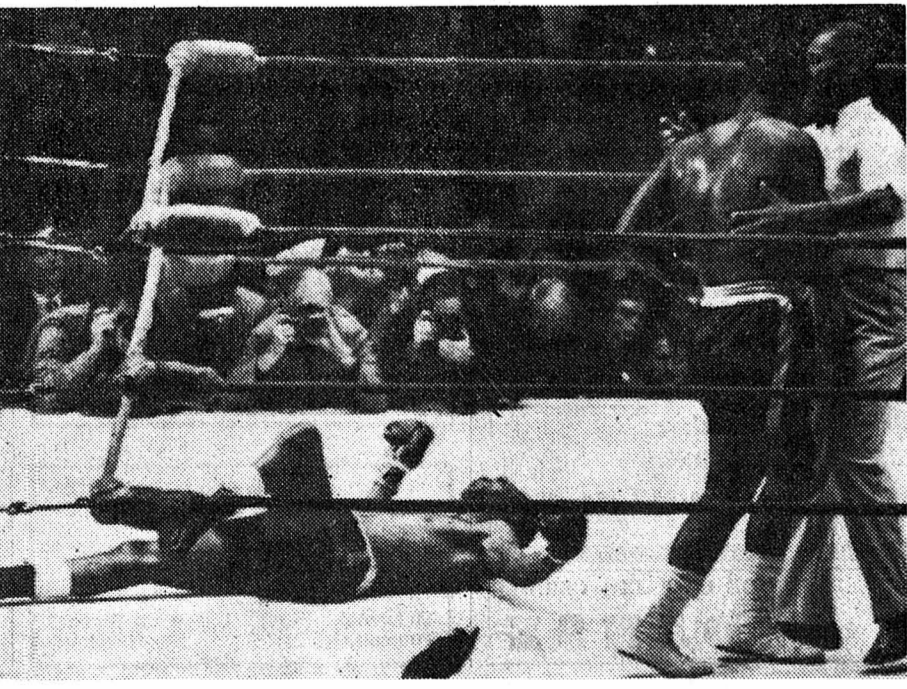

**L'actualité régionale:** pages 2, 3, 6, 9, 11, 13, 27

**La revue économique:** page 23

**Le carnet du jour, les programmes radio-TV, les bourses:** page 37

**L'actualité nationale:** page 39

**Bienne: il tombe du 14me étage**

**Une auto coupée en deux près de Fribourg (Page Jura - Fribourg)**

**Hockey sur glace: la valse des entraîneurs... (Page 31)**

# CANTON DE NEUCHÂTEL

## Avis mortuaires

# Le corps d'armée de campagne I a vécu quatre jours au rythme de l'incertitude

Hier, alors que sonnait la neuvième heure, prenaient fin les manœuvres du corps d'armée de campagne I. Un bulletin paru en date du mercredi soir disait notamment

que rares étaient les manœuvres où la situation initiale et les missions données aux deux camps laissent jouer en toute liberté les deux commandants de partis, sans que la direction de l'exercice ne doive intervenir. Indiscutablement, ce fut le cas, tout en relevant que, de part et d'autre, en aucun moment la direction des opérations n'échappait aux chefs.

« Jaune », est parvenu, en cette troisième journée, à couper le secteur de la Prométhée et de l'Aubonne. Il s'agit toujours de la journée de mercredi.

Et hier, que s'est-il passé? Pour la période s'étalant entre 17 heures mercredi et 8 heures hier, il faut relever que, dans le secteur du Léman, « Jaune » n'avait pu créer sa tête de pont avec l'infanterie avant la nuit. Cette opération a été réalisée par la suite. C'est ainsi que ce parti a dû parfois lancer ses chars pour se dégager de Pétréline de l'ennemi. L'opération a réussi hier matin vers 7 heures, en ville même d'Aubonne, de nombreuses attaques se sont déroulées pendant la nuit, « Bleu » contre-attaquant farouchement. Ses hommes poursuivaient le combat dans tout le secteur. L'EM du bat. de carabiniers, ou du moins de l'un de ses bataillons, devait être mis hors de combat par un raid opérationnel.

Le deuxième secteur, celui tout au moins du Jura, a vu quelques surprises comme il fallait s'y attendre. Dans la nuit de mercredi à jeudi, le temps s'était quelque peu adouci, facilitant l'avance de « Jaune ». Grosso modo, il fallait convenir hier matin que la plaine de l'Orbe était aux mains ennemies, bien qu'un bataillon de carabiniers « bleu » soit toujours en position. La tactique de recul était en place et s'apparentait à diriger vers de nouvelles unités fraîchement créées, des éléments épars. Le secteur de Sainte-Croix a vu « Jaune » déborder les défenses adverses et atteindre le plateau. Plusieurs combats ont été disputés dans toute la région.

Des conclusions s'imposent déjà après ces quatre jours de manœuvres. « Jaune », d'une manière générale, a éprouvé nombre de difficultés à passer les coupures de la région du Léman, et plus particulièrement celle de l'Aubonne. Il n'est pas actuellement en état d'agir avec efficacité. Quant au parti « bleu », celui-ci poursuivait toujours sa défense, mais éprouvait quelques problèmes à récupérer des bataillons du rgt. inf. 8 placés dans le secteur de Rolle. A l'issue des exposés faits à la caserne de Lausanne, le colonel commandant de corps Roch de Diesbach s'est adressé à la presse en tirant les premières conclusions de ces quatre journées. Ces manœuvres se sont déroulées comme cela avait été prévu, devait-il préciser; en fait, elles se terminent sur une phase ascendante et l'on considère le côté intérêt pour les commandements. La pluie et la neige, nullement souhaitées, ont apporté spécialement un élément stratégique au parti « bleu », parti des défenseurs. La mission de « Bleu », précisa le colonel commandant de corps, était nettement plus difficile que celle de l'adversaire. Spécialement par le fait qu'il était quasi impossible de définir les points de choc, tant était vaste la région à couvrir. Ce souci d'imperméabilité du secteur prédomina pendant toute la durée des manœuvres. En résumé, le colonel commandant de corps de Diesbach souligna que de part et d'autre, la conduite des partis avait été excellente et que l'on n'avait pas relevé de défaillance dans la direction de cet exercice.

### RUDE ÉPREUVE

Voilà, c'est enfin terminé. Mais que d'émotions pendant ces journées où armes et hommes ont été mis à rude épreuve. Côté sanitaire, il faut préciser que, hier, 108 malades, soit 5% de la troupe, étaient hospitalisés. Ce résultat, compte tenu des conditions atmosphériques, est excellent. En

ce qui concerne le programme de la circulation, il faut d'abord relever que si l'on considère une moyenne de 4,32 accidents pour cent véhicules au civil, ces manœuvres ont vu sur un total de plusieurs centaines de machines, 11 véhicules endommagés, avec des dégâts et huit blessés, soit 0,32%. Côté sabotage, la mise en place de détachements spéciaux n'a pas rendu la tâche aisée aux partis. D'une manière générale, il faut remarquer que plus l'on s'éloigne du front et davantage se relâche l'attention des sentinelles. La protection des PC en général s'est révélée dans certains cas précieusement efficace grâce à l'intervention de chiens militaires. Mais cela n'est pas à généraliser puisque de nombreux saboteurs ou espions ont pu pénétrer dans des postes de commandement et assister même à des données d'ordres. Enfin, dernier épisode de cette guerre, on a pu constater que des civils, dans une réaction peu souhaitable, mais que l'on trouve saine... ont coupé des fils téléphoniques reliant des positions d'artillerie.

## REMERCIEMENTS

Dans l'impossibilité de répondre personnellement à tous les témoignages de sympathie et d'affection reçus, la famille de

**Madame Angeline GUYE-FORT**

remercie toutes les personnes qui ont pris part à sa douloureuse épreuve, par leur présence, leurs messages ou leurs envois de fleurs. Elle les prie de trouver ici l'expression de sa profonde reconnaissance.

Le Locle, le 20 novembre 1970.

La famille de

**Madame Bertha GAILLE**

très sensible aux marques de sympathie et d'affection qui lui ont été témoignées en ces jours de deuil, exprime sa profonde reconnaissance à toutes les personnes qui l'ont entourée.

Neuchâtel, novembre 1970.

Très sensible aux nombreux témoignages de sympathie et d'affection reçus lors de son grand deuil, la famille de

**Monsieur Emile MAEDER**

remercie sincèrement toutes les personnes qui ont pris part à sa douloureuse épreuve par leur présence, leur message ou leur envoi de fleurs. Elle les prie de trouver ici l'expression de sa profonde reconnaissance.

Neuchâtel, novembre 1970.

La famille de

**Madame Lina VIOGET-MAZZONI**

remercie sincèrement toutes les personnes qui, par leur présence, leurs messages et leurs envois de fleurs, ont pris part à son grand deuil.

Neuchâtel, novembre 1970.

Profondément touchées des nombreux témoignages de sympathie et d'amitié reçus lors de leur grand deuil, l'épouse et la famille de

**Monsieur André RODARI**

remercient sincèrement toutes les personnes qui ont pris part à leur douloureuse épreuve.

Neuchâtel, le 19 novembre 1970.

## Avis mortuaires

Je suis la résurrection et la vie. Nul ne vient au Père que par moi.

Jean 11 : 25.

Monsieur et Madame Jean-Paul Comtesse, à Neuchâtel; Madame Jean-Laurent Comtesse, à Genève;

Madame et Monsieur Georges Stemmer, à Neuchâtel; Anne-Françoise Comtesse, Xavier Comtesse, Claire-Lise Stemmer, Marie-Line Comtesse, Sylvie Comtesse, Philippe Comtesse, Chantal Stemmer;

Monsieur et Madame Jacques Martin, à Lausanne, leurs enfants et petits-enfants, à la Tour-de-Peilz et à Lausanne; Madame Edouard Baud, à Neuchâtel, ses enfants et petits-enfants, à Neuchâtel;

Monsieur et Madame Henri Anker, à Neuchâtel, leurs enfants et petits-enfants, à Auvernier et à Lausanne, les familles parentes et alliées, ont le grand chagrin de faire part du décès de

Madame

**Jean-Louis COMTESSE**

née Blanche MARTIN

leur très chère mère, belle-mère, grand-maman, tante, marraine, cousine et parente, que Dieu a rappelée à Lui, dans sa 79<sup>me</sup> année, après une vie de vaillance, de dévouement et d'amour.

J'ai combattu le bon combat, j'ai gardé la foi.

Bevaix, le 19 novembre 1970.

L'incinération aura lieu le samedi 21 novembre.

Culte à 9 heures au crématoire de Neuchâtel.

A Bevaix: ce même 21 novembre, à 10 h 30, culte du souvenir au temple.

Domicile mortuaire: crématoire de Neuchâtel.

Le comité de l'Association du personnel de la Cp. gardes-fortifications II a le pénible devoir d'informer ses membres du décès de

**Madame Michel ROBERT**

épouse de leur dévoué et fidèle collègue.

Pour les obsèques, prière de consulter l'avis de la famille.

## Etat civil de Neuchâtel

**NAISSANCES.** — 17 novembre. Centro, Riccardo, fils de Nicola, maçon à Corcelles, et d'Isabella, née Liso; Craver, Luciano, fils d'Umberto-Franco, mécanicien à Saint-Blaise, et de Jacqueline-Andrée, née Ruedin. 18. Gicot, Dominique-Alexandre-Georges, fils de Bernard, fonctionnaire cantonal au Landeron, et de Marie-Madeleine-Elisabeth, née Gyer.

**DÉCÈS.** — 17 novembre. Jeanneret, Henri, né en 1886, forain à Neuchâtel, époux d'Elora-Adrienne, née Zing; Schärrer, Friedrich, né en 1901, comptable à Peseux, époux de Blanche, née Goulu; Ducommun-dit-Verron, Marthe-Lina, née en 1901, célibataire. 18. Trân-Thi Xuân Que, née en 1938, étudiante en religion à Fribourg, célibataire; Streit, Edoardo-Emilio, né en 1908, ouvrier à Boudry, époux de Bertha-Marie, née Pommaz.

## AVIS TARDIFS

Fr. 2.20 par millimètre de hauteur

**La Tarentule**  
Théâtre de poche de Saint-Aubin  
Vendredi 20 Samedi 21 à 20 h 30  
RÉCITAL

**André Depp**  
Chanteur - compositeur.  
LOCATION: tél. 55 11 65.

Ce soir, dès 20 heures  
**LOTO**  
de la Rauracienne, Emulation et Rassemblement  
**CERCLE LIBÉRAL**

**Geiser** Laiterie  
Alimentation  
Malesherbes 18  
☎ 25 32 54

Belles pommes de table  
**JONATHAN**  
☐ 5 kilos 6.50

**T.P.N. CENTRE DE CULTURE**  
Pommier 9 — Neuchâtel  
Ce soir et demain soir à 20 h 30

**L'EXCEPTION ET LA RÈGLE**  
de Bertolt Brecht

**Enchères publiques**

Aujourd'hui, vente de  
**300 tableaux et sculptures**  
pour TERRE DES HOMMES,  
au Casino de la Rotonde, à Neuchâtel  
dès 9 h 30 et 14 heures.  
Greffe du tribunal.

Exposition spéciale de

**JOUETS**  
Boutique d'artisanat de Chézaré  
de 14 h à 18 h, sauf le lundi.  
Vendredi et samedi jusqu'à 21 h.

Ce soir à 22 heures, au  
**CORSAIRE**

**PETER - SUE and MARC**  
Lauréats de la Grande Chance

**Conférence - débat**  
**DANILO DOLCI**

AUDITOIRE DES TERREAUX  
à 20 h 15  
Entrée: Fr. 3.— Etudiants: gratuit

Buffet de la Gare, Bevaix  
CE SOIR

**GRAND BAL**  
avec ALBERTO.

Dancing **A B C**

**JEAN CRAVEDI**, piano  
**ANDRÉ BUSCA**, batterie

Nouvelle direction:  
**Mme R. Golaz**

**LIVRES**

brochés non coupés, ou reliés, soldés à Paris à prix réduit.

Nouveau choix chez  
**EUGÈNE RAYMOND**

14, fbg de l'Hôpital

HOTEL DE LA PAIX - CERNIER  
Ce soir **DANSE**



L'artillerie se cachait sous cet amas d'objets hétéroclites. (Avipress - Ny)



Sous le camouflage, une partie de cartes ouvre de nouveaux horizons.

## VIGNOBLE

CORTAILLOD

**Les feux fonctionnaient**

La Compagnie des tramways nous a fait savoir que, selon les constatations qui ont été faites, les feux et le signal optique fonctionnaient, mercredi à 12 h 20, à Areuse, au moment où un cyclomotoriste s'est jeté contre la motrice de la navette Areuse - Cortaillod.

AREUSE

**Sur le toit**

Hier vers 12 h 15, M. Antonio Ianotta, qui circulait de Boudry en direction d'Areuse sur un volant d'une camionnette, a perdu la maîtrise de son véhicule, qui s'est jeté contre une barrière puis retourné sur le toit. M. Ianotta a été transporté à l'hôpital de la Providence, souffrant d'une fracture d'un bras.

## Naissances

Juliana a la joie d'annoncer la naissance de sa petite sœur

**Frédérique**

19 novembre 1970

Madame et Monsieur EISMANN  
Maternité Pourtalès Verger-Rond 12 Neuchâtel

Christiane et Lorenzo GIOSSI-HOFMANN ont la joie d'annoncer la naissance de

**Katia - Aline**

19 novembre 1970

Maternité Pourtalès Pain-Blanc 9 Neuchâtel

## Politique

**BRÉSILIENS EXPULSÉS:**

**trente députés neuchâtelois protestent auprès de M. von Moos**

A la suite de l'expulsion de trois ressortissants brésiliens, trente députés au Grand conseil neuchâtelois et appartenant à tous les partis à l'exception du PPN, viennent d'adresser une lettre ouverte à M. von Moos, chef du département fédéral de justice et police. Les signataires de la lettre rappellent déjà que les explications données sur les motifs de cette expulsion sont fort embarrassées. Les trois Brésiliens, ajoutent les députés neuchâtelois, se sont conformés scrupuleusement aux instructions qui leur avaient été communiquées par les autorités fédérales et cantonales et, à aucun moment, ils n'ont préconisé dans leurs exposés faits en public, les enlèvements et les détournements d'avions.

La lettre parle ensuite des atrocités commises, des « cours de torture » données aux officiers qui peuvent s'exercer sur des cobayes humains: «... Or ceux que l'on torture dans les prisons brésiliennes ont pour seul but de libérer leur peuple dont une grande partie vit dans une misère physique et morale indicible ». Enfin, à M. von Moos les députés neuchâtelois demandent de révoquer la décision d'expulsion.

IMPRIMERIE CENTRALE et de la FEUILLE D'AVIS DE NEUCHÂTEL S.A.

rue Saint-Maurice 4 - Neuchâtel  
Direction générale: Marc Wolfarth  
Rédacteur en chef: Jean Hostettler

# CANTON DE NEUCHÂTEL

## Terrible accident près de Corcelles : 1 mort, 2 blessés grièvement atteints

Un terrible accident de la circulation s'est produit hier, vers 10 h 45, sur la route Corcelles - Montmolin, peu avant la carrière de Montmolin. Trois voitures sont impliquées dans ce drame de la route

qui a fait un mort et deux blessés grièvement atteints. Après un léger virage, la voiture de M. Yvan Challandes, âgé de 23 ans, garagiste à Coffrane, qui descendait en direction de Corcelles à une allure excessive, s'est mise à zigzaguer sur la chaussée mouillée, jonchée de feuilles mortes. Elle est venue embourber de plein fouet la voiture de M. Paul Pasche, âgé de 46 ans, domicilié

à Marin, maître d'auto-école. Son véhicule était à ce moment-là conduit par une jeune élève conductrice, âgée de 24 ans, Mme Yvette Froidevaux, infirmière, domiciliée à Marin, qui tenait régulièrement sa droite et qui a même freiné avant le choc. Après avoir pulvérisé et écrasé le véhicule-école contre le talus, et l'avoir démolé, la voiture folle fit un tête-à-queue et vint se jeter un peu plus bas, contre

le véhicule de M. Stubi, garagiste à Montmolin, qui montait en direction de cette dernière localité. M. Stubi eut le temps de s'arrêter et de se coucher au fond de sa voiture, ce qui lui évita d'être blessé, car la voiture de M. Challandes endommagea également la sienne avant de s'immobiliser.

Deux ambulances se rendirent sur les lieux du drame, ainsi que le camion-pionnier des pompiers. M. Challandes a été transporté à l'hôpital de Landeyeux dans la première ambulance. Il souffre de douleurs dorsales, de coupures au visage et d'une fracture d'une jambe.

La deuxième ambulance devait rester plus longtemps sur les lieux de l'accident, car on devait dégager les corps des deux passagers de l'auto-école, prisonniers de la tôle, au moyen d'une tronçonneuse.

M. Pasche devait déceler des suites de ses blessures. Quant à Mme Froidevaux, elle a été très grièvement blessée et transportée à l'hôpital des Cadolles. Son état inspire des inquiétudes.



### Des flammes sur un toit

Hier vers midi, à la rue du Château, des passants ont remarqué que des flammes s'échappaient du toit d'un immeuble. Les pompiers se rendirent sur les lieux, mais ils ont constaté que le feu provenait d'une cheminée construite récemment. Sur les conseils d'un maître-râmeur, ils renoncèrent à éteindre le feu, ce qui aurait pu provoquer un danger d'explosion. Ils laissèrent donc le foyer s'éteindre seul. Il n'y a pas eu de dégâts.

### ACES : oui unanime au budget, mais il faudra trouver un président !

Le Conseil intercommunal de l'ACES — maître de l'ouvrage du collège du Mail — s'est réuni hier soir dans le réfectoire du collège dont l'acoustique a tendance à donner la migraine ! Heureusement, ce fut court ! En une demi-heure, l'assemblée des représentants des communes du syndicat a approuvé le budget dont nous avons donné récemment les chiffres. Ce vote fut acquis à l'unanimité après quelques brèves explications du comité de direction, en l'occurrence M. B. Junier.

En ouvrant cette séance, le président M. Willy Zwahlen, de Saint-Blaise, annonça son intention de quitter son poste sur ordre de la faculté. On sait qu'il va de même quitter le Conseil communal de Saint-Blaise.

Pour l'ACES il s'agira, avant la prochaine assemblée générale, de trouver un président. Hier, M. Marc Jaquet, représentant la commune de Neuchâtel, a dit quelques mots de remerciements au démissionnaire, pour son dévouement à la tête de ce syndicat. Quant à M. Zwahlen, il s'en va en souhaitant à ce dernier un bel avenir : et que cette fructueuse collaboration intercommunale se poursuive pour le bien de la jeunesse et afin que des solutions soient trouvées à différents problèmes en suspens.

G. Mt

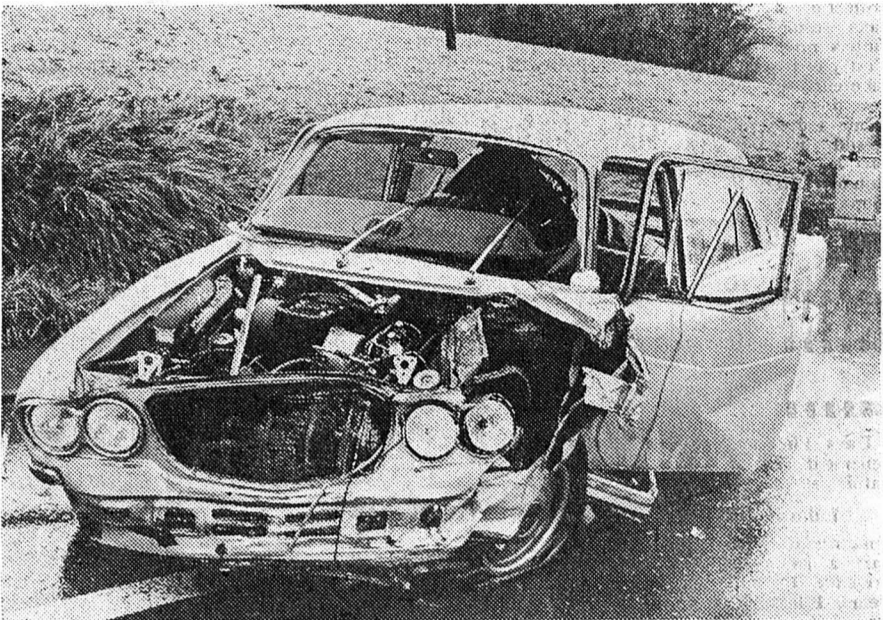

La voiture du conducteur fautif. (Avipress - J.-P. Baillo)



Au premier plan, la voiture auto-école après le terrible choc. Au fond, la voiture conduite par le garagiste de Montmolin, et, en arrière-plan, le véhicule qui a causé l'accident.

## La ville, le canton et la colonie française ont reçu hier l'ambassadeur de France

Nommé ambassadeur de France en Suisse il y a environ une année et demie, M. Jacques Roux a été hier, pour la première fois, reçu officiellement par les autorités communales et cantonales ainsi que par les représentants de la colonie française dans le canton.

Au milieu de la matinée, il fut, en compagnie de son attaché culturel M. Jean Arnaud, l'hôte de la ville de Neuchâtel représentée en la circonstance par quatre de ses cinq conseillers communaux, dont le président, M. Philippe Mayor en tête.

La réception eut lieu à l'hôtel de ville, dans la belle salle du Conseil communal où, dans une ambiance agréable, placée sous le signe de l'amitié franco-neuchâteloise, eut lieu un tour d'horizon d'une demi-heure. Différents problèmes furent abordés, le plaisir de faire connaissance étant également partagé.

L'ambassadeur et attaché culturel s'en furent ensuite au Château où les reçurent les autorités cantonales. Divers problèmes d'une grande importance pour les deux pays ont été examinés, notamment dans les domaines de l'économie et des voies de communications. Cet échange de vues s'est révélé particulièrement fructueux. M. Carlos Grosjean, président du Conseil d'Etat et l'ambassadeur ont décidé de poursuivre les pourparlers. Un déjeuner servi à l'hôtel Du Peyrou a clôturé cette rencontre.

L'après-midi, à l'hôtel des Beaux-Arts, dans un salon décoré aux couleurs françaises, et sur les derniers accords de la Marsaillaise, l'ambassadeur fut l'hôte de la colonie française et de son président, M. Maurice Jeunet.

Après quelques paroles choisies de bienvenue du président, l'ambassadeur parla aux Français de tout le canton réunis au chef-lieu. Il eut une pensée de reconnaissance à l'endroit du général De Gaulle à la mémoire duquel une minute de silence fut observée par l'assistance, puis se plut à souligner qu'aucun problème grave n'existait au sein de la colonie française ni dans les rapports de celle-ci avec les autorités locales. Les dirigeants du canton et de la ville, dit ensuite en substance l'ambassadeur, m'ont parlé avec estime de la part prise par les Français à la vie de ce canton.

Et M. Jacques Roux de souligner qu'au-delà des simples relations de bon voisinage qui existent entre la France et le canton de Neuchâtel, il y a quelque chose de plus profond et de plus solide qui unit ce pays et ce canton.

Et l'ambassadeur de terminer en remerciant les uns et les autres d'assurer la présence et le rayonnement de la France dans ce pays neuchâtelois en souhaitant que les relations traditionnelles se développent toujours plus.

G. Mt

## Au tribunal de police de Neuchâtel

### Nul n'est censé ignorer la loi...

Le tribunal de police de Neuchâtel a siégé, hier, sous la présidence de Mme R. Schaar-Robert. Mme M. Steniger assumait les fonctions de greffier.

F. S. engagea comme apprenti un Espagnol qui n'était pas au bénéfice d'un permis d'établissement et qui ne possédait pas de permis de travail. Pour sa défense, F. S. dit qu'il ignorait que la loi s'appliquait également aux apprentis. « Les avocats eux-mêmes ne peuvent pas connaître en détail toutes les lois. » Cependant, comme nul n'est censé ignorer la loi, F. S. est condamné à une amende de 30 fr. et à 7 fr. 50 de frais.

J. S. commit un accident dans la soirée du 16 août 1970. L'analyse de son sang révéla une alcoolémie de 1,76‰. Prévenu de conduite en état d'ivresse, de perte de maîtrise de son véhicule et de vitesse inadéquates, il admit les faits mais contesta toutefois la vitesse inadéquate. Souffrant de troubles psychiques, J. S. est sujet à des dépressions. Pendant ces périodes, il est porté à boire. Cependant, ayant subi un traitement préventif antialcoolique, il n'a plus consommé d'alcool depuis son accident. Tenant compte de ces circonstances et du fait que J. S. n'a jamais encore été condamné, le tribunal le condamne à 8 jours d'emprisonnement avec sursis pendant 3 ans. Le sursis est conditionné à l'obligation de s'abstenir de consommer de l'alcool pendant cette période. Il est condamné en outre à une amende de 200 fr. qui sera radiée du casier judiciaire après une période de 3 ans. Les frais qui s'élevaient à 160 fr. sont mis à sa charge.

Peu après avoir passé son permis de conduire, n'ayant pas encore une grande pratique de la route, Mlle C. H. a commis plusieurs fautes de circulation. On l'accuse, en particulier, d'avoir circulé à gauche et d'avoir opéré un dépassement téméraire avant un dos d'âne. Le tribunal trouve exagérée l'amende de 400 fr., réclame par le substitut du procureur général et ramène celle-ci à de plus justes proportions en condamnant Mlle C. H. à une amende de 90 fr. et aux frais s'élevant à 20 francs.

J.-L. B. a manqué d'égards envers des piétons engagés sur un passage clouté. Inattentif, il n'a vu ceux-ci qu'au dernier moment et a dû donner un brusque coup de volant pour les éviter. J.-L. B. reconnaît les faits et est condamné à une amende de 50 fr. et à 15 fr. de frais.

### Collision

Hier, peu après 20 heures, M. J.-J. J., domicilié à Neuchâtel, circulait au guidon d'un motocycle, faubourg du Lac. A l'intersection de l'avenue du Premier-Mars, il ne respecta pas le signal « cédez le passage » et heurta une voiture conduite par M. M. S., de Neuchâtel. Dégâts.

## Quand le Conseil d'Etat fait la leçon à la Ville de Neuchâtel

On serait curieux de savoir ce que pensent le Conseil communal et le Conseil général de Neuchâtel de ce qu'a dit le président du Conseil d'Etat devant le Grand conseil à propos de la N 5.

Rafraichissons d'abord la mémoire de nos lecteurs.

M. Carlos Grosjean, répondant à un député qui lui demandait quel était, en définitive, le point de vue du gouvernement cantonal à propos de cette épineuse question qui divise les habitants du chef-lieu depuis des années, M. Grosjean donc, a enfin fait connaître l'opinion du gouvernement.

D'abord, a-t-il remarqué, les trois grands partis de la ville de Neuchâtel, les radicaux, les libéraux et les socialistes, avaient promis, lors

de la dernière campagne électorale, que la population serait consultée quand cela se révélerait nécessaire. Cette promesse n'a pas été tenue, mais, comme l'initiative populaire qui vient d'être lancée a de fortes chances d'aboutir, une votation devra avoir lieu, même si en dernier ressort la décision appartient au Conseil fédéral.

C'est tout et c'est suffisant. La démocratie, c'est aussi le peuple, et le président du Conseil d'Etat l'a rappelé fort opportunément aux conseillers communaux et généraux de tous les azimuts, qui ont fait tout ce qui était en leur pouvoir pour empêcher une consultation populaire. Comme s'ils en avaient peur...

Jean HOSTETTLER

## Une vieille histoire: l'élection des conseillers aux Etats par le peuple

Gendarmes ou CRS? En la lisant entre les lignes, c'était bien là la question posée au début d'octobre par un député des Montagnes, inquiet d'apprendre que la police cantonale « subissait une préparation psychologique et qu'on la familiarisait avec certains moyens de répression ». Et en conclusion, il demandait quels événements de la vie neuchâteloise avaient pu inciter les autorités responsables à prévoir une telle formation. Pour le chef du département de police, M. Blaser peut encore dormir sur ses deux oreilles. Il n'a jamais été question d'éduquer les gendarmes en prévision de futurs combats de rue :

«...L'avenue du 1er-Mars n'est pas le boulevard Saint-Michel, ni le «Pod» la rue Gay-Lussac, devait ajouter M. Carlos Grosjean.

En fait, depuis plusieurs années, les gendarmes apprennent à se familiariser avec toutes sortes d'interventions. On leur apprend notamment à calmer la foule, à la protéger contre d'éventuels débordements. On leur rappelle qu'ils doivent éviter toute brutalité, rester maîtres d'eux-mêmes et ignorer les insultes et les quolibets. C'est ensuite des manifestations qui se sont produites à Genève, le chef du département a expliqué qu'il fallait de la part des gendarmes une force de caractère peu commune pour rester de glace alors que, dans le public, certains leur crachaient au visage.

### LA SEULE NOUVEAUTE

Mais ce qu'il y a de nouveau et peut-être cela avait-il été mal interprété par le député, c'est que, désormais, les polices locales peuvent, si elles le désirent, participer à ces cours réservés à la gendarmerie. M. Grosjean devait d'ailleurs terminer en disant :

La police cantonale a pour mission de faire observer la loi et comme telle, elle est la première astreinte à la respecter !

Depuis plusieurs années, Mme Marguerite Greub se bat pour les jardins d'enfants. Il est vrai que, par rapport à d'autres, le canton de Neuchâtel a accusé un certain retard dans ce domaine et, suite logique, dans la formation des jardinières d'enfants. Le fait est regrettable mais il s'explique par plusieurs raisons, notamment celle qui veut que l'Etat n'empêche pas sur l'autonomie des communes, et aussi parce que le problème est souvent mal posé : le jardin est un outil préscolaire et non pas une garderie. Soutenant le chef du département de l'instruction publique, M. René Meylan a expliqué à Mme Greub que le rapport traitant de la coordination scolaire romande, rapport qui sera débattu lors des séances de relevée de décembre, évoquerait ce problème.

On était à deux doigts de parler de képis lorsque le Grand conseil accepta, par 83 voix contre 3 et à l'issue d'un vote au scrutin, le projet de décret concernant une initiative populaire constitutionnelle pour l'élection des conseillers aux Etats par le peuple. Lancée en juin 1969 par le parti socialiste, l'initiative avait abouti en décembre suivant, recueillant 7303

signatures. Un contreprojet lui fut opposé. Alors que l'initiative prévoyait expressément le mode d'élection (représentation proportionnelle), le contreprojet laisse ce choix au Grand conseil, n'admettant que la modification constitutionnelle. L'initiative devant être retirée avant la votation, c'est donc sur le contreprojet uniquement qu'il devra se prononcer le peuple, vraisemblablement le 7 février prochain. Dans l'affirmative, il restera alors au Grand conseil à débattre du mode d'élection, donc d'une modification de l'article 115 de la loi sur l'exercice des droits politiques.

C'est une vieille histoire. En novembre 1894 déjà, le député Biolley avait déposé une motion demandant la nomination d'une commission chargée d'étudier la question

de l'élection par le peuple des conseillers d'Etat, des conseillers aux Etats et des préfets. Pour l'époque, c'était, malgré la République, être plus royaliste que le roi et en février qui suivit, la motion fut rejetée par 58 voix contre 16.

Cl.-P. Ch.

● Une erreur de mise en page a rendu difficile la lecture du compte rendu de la dernière journée de cette session d'automne. L'article prévu sous le titre : « RN 5, le Conseil d'Etat... », devait en fait précéder le compte rendu de la séance alors que le « chapeau » qui figurait par inadvertance en tête de page avait sa juste place sous le titre précité. Nos lecteurs voudront bien nous en excuser.

## En marge de la session d'automne Au sujet des droits du Grand conseil sur le budget

Lors du débat sur le budget, le Grand conseil a voté un crédit de 30,000 fr. pour le tiers, monde. La manière a paru inconstitutionnelle au gouvernement et à certains députés. Un député libéral a même exprimé la crainte qu'une injure pût être faite au souverain. Un autre député libéral, M. Jean-François Aubert, dont on connaît l'autorité en matière de droit constitutionnel, exprime ici un avis contraire, expliquant pourquoi il a voté le crédit sans croire avoir pour autant violé la Constitution ni injurié le souverain.

« 1. Le budget de 1971 ne vaut que pour un an. Le crédit qui y a été inséré ne vaut donc, lui non plus, que pour un an. S'il avait fait l'objet d'un décret particulier, comme le gouvernement semblait le suggérer, il n'aurait pas été soumis au référendum obligatoire, puisqu'il ne dépassait pas 200,000 fr. (art. 39 III de la Constitution), ni même exposé au référendum facultatif, puisqu'il est unique et n'est pas de portée générale (art. 39 II de la Constitution) ; voir, par exemple, nos décrets usuels sur le Jeune fédéral. Le peuple n'était pas en cause. Il ne pouvait être injurié.

2. Ce qui précède montre la limite de l'opération. Si le Grand conseil veut rendre le crédit périodique, il faudra bien que le peuple soit consulté, dans un référendum facultatif si la somme ne dépasse pas 30,000 fr., obligatoire si elle le dépasse. Ce sera l'objet d'une motion, déjà déposée, qui sera vraisemblablement développée l'an prochain. Le crédit voté l'autre jour était une mesure temporaire, destinée à constater l'opinion du Grand conseil sur une matière importante.

3. Une autre question est de savoir si ce crédit, qui était du ressort du seul Grand conseil, pouvait être votée à l'occasion du budget, ou s'il ne devait pas être renvoyé à un décret particulier, en un point ultérieur de l'ordre du jour, qui aurait été débattu plus tard, probablement au printemps. Ceci ne concerne que le fonctionnement interne du parlement. Je soutiens qu'il arrive que le Grand conseil vote des dépenses, notamment des subventions, en budget et sans décret particulier. On pourra lire, à ce sujet, le Bulletin officiel, au tome 128, p. 710 et 714 ; au tome 129, p. 191 et 194 ; etc.).

4. Observons, pour terminer, que le Grand conseil, quand il introduit une dépense dans le budget ou qu'il augmente le montant d'une dépense proposée par le Conseil d'Etat, n'est pas subordonné au veto de celui-ci. Ce veto, pratiqué dans certains pays, n'est pas connu chez nous. En agissant comme il l'a fait, l'autre jour, le Grand conseil a usé de son droit qu'il exerce que rarement, mais qu'il entend garder. »

J.N.

## MUSES DES PUBLICISTES PRISES D'INDOLENCE ?

Comme chaque année à cette époque, sont présentés les meilleurs films publicitaires réalisés pendant les douze derniers mois. C'était au tour de Neuchâtel, hier au cinéma Apollo, sous les auspices de la Fédération romande de publicité, de voir cette sélection de films primés soit en Suisse, au Grand prix de publicité, soit au 17ème Festival international du film publicitaire qui s'est déroulé à Venise.

C'est M. Geller, directeur de Central-Film à Zurich, qui a ouvert cette séance de projection en donnant quelques précisions sur le déroulement de tels concours. Cette année 1800 films ont été présentés à Venise et si tous les records de participation ont été battus, la qualité moyenne semble plus basse que l'an dernier.

En effet, après la vision de ces « courts métrages », on peut être déçu par l'ensemble de ceux-ci. S'il y a une dizaine de petits chefs-d'œuvre, le reste plane dans un traditionnelisme sans couleurs. Certes, l'humour, ou plutôt le canevau humoristique domine, mais il s'agit la plupart du temps d'un humour « ré-

chauffé », ne laissant aucune place à la surprise. Peu de films d'animation, qui suggèrent le produit visé et alors que le graphisme semble en pleine expansion, les films purement graphiques et « géométriques » sont extrêmement rares.

La catégorie de prévention des accidents, de campagne contre la drogue est particulièrement réussie et suggestive. A noter tout simplement : les films truffés d'érôtisme étaient en minorité dans cette sélection...

Sur les soixante-cinq films du palmarès international, les Etats-Unis arrivent nettement en tête avec 35 prix. Quant à la Suisse, elle ne se trouve pas placée dans cette sélection internationale, mais elle y apparaît pourtant, grâce à son fronnage éminent qui lui a valu aux Etats-Unis « un Lion d'or ».

Dans l'ensemble, donc, une certaine déception. On voudrait voir les maisons oser prendre un peu plus de risques et se sortir plus souvent de cette carcasse de traditionnelisme. C'est en effet l'originalité et un grain de folie qui manque à cet art à part entière. A.-L. G.

## Affaissement de terrain sur le pont de Boudry : danger !

Les pluies torrentielles dont nous avons été gratifiés hier, auraient pu avoir des conséquences catastrophiques pour les habitants du centre du village de Boudry et pour les automobilistes circulant sur la RN 5.

### EBOULEMENT

En effet, à la suite d'une rupture de canalisation d'une conduite située à 5 mètres de profondeur, une nappe d'eau souterraine s'est formée, amollissant le terrain qui devenait toujours plus malléable. Un éboulement se déclara et l'eau (au travers plus les matériaux capables de lui offrir résistance) se déversa à grands flots sur les trois pistes de la RN 5 à la hauteur du pont de Boudry. Aussitôt alertés, les responsables des Ponts et Chaussées se rendirent sur place et devant la gravité de la situation, firent appel à la Protection civile de Neuchâtel qui déchaîna sur les lieux un camion moto-pompe.

### DANGER POUR LES HABITANTS

L'érosion provoquée par la rupture de la conduite mettait en danger les maisons situées en contrebas du pont de Boudry et la nappe d'eau qui s'était formée sur la chaussée empêchait une fluidité normale du trafic routier. Aussi, la circulation fut détournée par le centre du village pour permettre aux sapeurs-pompiers de Neuchâtel de tendre 120 mètres de nouveau afin d'éponger l'eau recouvrant la route et de déverser l'élément liquide dans un canal désaffecté débouchant dans l'Aréuse. D'autre part, comme les deux moto-pompes en service n'arrivaient pas à elles seules à renflouer toute l'eau de la conduite rompue, l'on déversa plusieurs sacs de sable dans les bouches d'égoût, afin de stabiliser le niveau de l'eau.

Si les dégâts ne sont pas apparents, ils n'en existent pas moins ! L'éboule-

ment n'est peut-être pas très spectaculaire et l'eau recouvrant la chaussée une fois époncée, d'aucuns pensent que l'on fait de peu de choses une montagne. En réalité rien n'est plus faux, car si l'érosion s'est produite, c'est que les couches souterraines du terrain n'étaient pas assez solides pour supporter le poids de l'eau et de ce fait, un nouvel affaissement de la chaussée est toujours possible. Les ingénieurs des Ponts et Chaussées, en effet, s'ils pouvaient donner des détails et tirer les conclusions de l'érosion superficielle, ne pouvaient, hier soir, se prononcer sur la gravité de l'éboulement souterrain, ne disposant pas sur le moment de moyens suffisants pour entreprendre un sondage du terrain.

J.N.

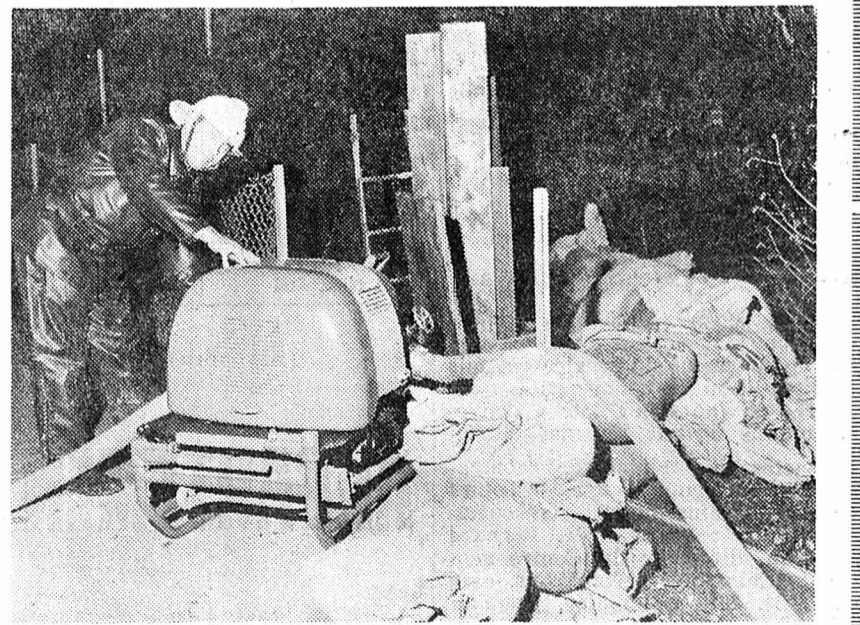

Un sapeur-pompier devant les sacs de sable destinés à stabiliser le niveau d'eau. (Avipress - J.-P. Baillo)

**FAN**

**Réception centrale:**

Rue Saint-Maurice 4  
Neuchâtel  
Téléphone (038) 25 65 01

Compte de chèques postaux 20-178

**Nos guichets sont ouverts au public de 8 heures à midi et de 13 h 45 à 18 h 10, sauf le samedi.**

Tous nos bureaux peuvent être atteints par téléphone de 7 h 30 à 12 heures et de 13 h 45 à 18 heures. En dehors de ces heures, une permanence est ouverte, du dimanche au vendredi soir de 20 h 30 à 0 h 30. La rédaction répond ensuite aux appels jusqu'à 2 heures.

**Délai de réception de la publicité:**

**annonces**

Les annonces reçues l'avant-veille à 17 heures peuvent paraître le surlendemain. Pour le numéro du lundi, les grandes annonces doivent parvenir à notre bureau le vendredi avant 9 heures et les petites annonces, le vendredi également avant 11 heures. Pour le mardi, le lundi jusqu'à 8 h 15.

**Avis de naissance et avis mortuaires**

Les avis de naissance et les avis mortuaires sont reçus à notre bureau jusqu'à 18 heures; dès ce moment et jusqu'à 23 heures, ils peuvent être glissés dans la boîte aux lettres du journal située à la rue Saint-Maurice 4, dans le passage.

**Réclames et avis tardifs**

Les réclames doivent nous parvenir jusqu'à 15 heures. Passé ce délai et jusqu'à 23 heures, nous n'acceptons plus que des avis tardifs dont la hauteur est fixée au maximum à 50 millimètres et de 50 millimètres pour les réclames.

**Tarif des abonnements**

**SUISSE:**  
1 an 60.— 6 mois 31.50 3 mois 16.50 1 mois 6.—

**ÉTRANGER:**  
1 an 110.—\* 6 mois 46.— 3 mois 24.— 1 mois 8.50

Espagne, Turquie, Grande-Bretagne, Yougoslavie et les pays d'outre-mer:  
1 an 140.—\* 6 mois 52.— 3 mois 27.— 1 mois 10.—

\* Taxes postales internationales majorées depuis le 1.7.71.

**Délais pour les changements d'adresse (minimum 1 semaine) la veille avant 8 h 30 Pour le lundi: le vendredi avant 8 h 30**

Les changements d'adresse en Suisse sont gratuits. A l'étranger: frais de port en plus.

**L'EXPRESS**

**AVIS OFFICIELS**

**Département des Finances MISE AU CONCOURS**

Un poste de secrétaire-adjoint-mécanographe au Bureau de recettes de l'Etat à Neuchâtel

est mis au concours. Obligations: celles prévues par la législation. Traitement: classes 9 ou 8, plus allocations légales. Entrée en fonctions: à convenir. Les offres de service (lettres manuscrites), accompagnées d'un curriculum vitae, doivent être adressées à l'Office du personnel de l'administration cantonale, château de Neuchâtel, jusqu'au 26 novembre 1970.

**CENTRE SCOLAIRE SECONDAIRE 2013 COLOMBIER**

Par suite de l'ouverture de plusieurs nouvelles classes et de la mise en service d'une partie des locaux de la 2me étape au printemps 1971, le Centre scolaire secondaire de Colombier et environs met au concours un poste

**d'employé (e) d'administration**

Ce collaborateur sera chargé de travaux de comptabilité, du contrôle du matériel et de divers travaux administratifs, ainsi qu'un poste de

**concierge**

Obligations et traitements légaux. Un appartement de service est mis à la disposition du concierge. Entrée en fonction: date à convenir, au plus tard le 1er mars 1971.

Les actes de candidature, accompagnés d'un curriculum vitae, de copies de certificats ainsi que de références, doivent être envoyés à M. Bernard Grandjean, directeur du Centre scolaire de Colombier et environs, case postale 24, 2013 Colombier, jusqu'au 5 décembre 1970.

Pour tous renseignements, s'adresser au directeur, tél. 41 18 77 ou 41 18 78.

LA COMMISSION SCOLAIRE



**Commune du Landeron**

Dans la phase de son développement et de la réorganisation consécutive, la commune du Landeron offre les emplois suivants:

**1) RÉGISSEUR DES TRAVAUX**

Poste de cadre sous les ordres des chefs de services, comportant la gérance:  
— des travaux publics,  
— des services industriels,  
— de domaines et bâtiments,  
— de la construction des particuliers

Exigences: goût des responsabilités, caractère solide et dynamique, psychologie, formation professionnelle, de préférence sur le plan technique

**2) CANTONNIER**

Nouvel emploi aux travaux publics. Permis de conduire exigé. Intéressantes conditions d'engagements. Caisse de retraite et autres avantages sociaux

Concernant les deux emplois, le cahier des charges ainsi que les conditions peuvent être demandés à l'administration communale, chef du personnel

Adresser les offres de service manuscrites, avec références et certificats, au Conseil communal du Landeron. Sur l'enveloppe, mentionner «soumission pour le poste de...». Délai de soumission: 30 novembre 1970

Le Landeron, le 10 novembre 1970

Conseil communal

**IMMEUBLES**

A vendre à

**ROMAINMÔTIER**

magasin de souvenirs, alimentation, tabacs, dans maison comprenant appartement et dépendances. Chiffre d'affaires à développer. Convientrait à couple ayant de l'initiative. A remettre, pour raison d'âge, immédiatement ou selon convenance. Faire offres sous chiffres P.D. 35099 à Publicitas S.A., 1002 Lausanne.

**IMOCOM**  
Terreaux 9-NEUCHÂTEL  
Tél. (038) 25 48 33

En raison de la hausse considérable, dès le 1er janvier 1971, des coûts de construction, de la rarefaction de la main-d'œuvre et des restrictions bancaires dans l'octroi des crédits hypothécaires, vous pouvez économiser.

**Fr. 25,000.- à Fr. 30,000.-**

en vous portant acquéreur jusqu'au 31 décembre 1970, soit d'un

**APPARTEMENT-VILLA**

pour Fr. 160,000.— complètement indépendant, de 4 1/2 chambres, avec tout confort, services de chauffage et eau chaude d'avant-garde au gaz naturel, plein soleil, tranquillité et vue imprenable, à NEUCHÂTEL nord-est, en versant Fr. 60,000.—, hypothèques déjà existantes de Fr. 100,000.—. Immeubles neufs, demi-lods; idem

**APPARTEMENT-VILLA**

de 5 1/2 chambres, Fr. 195,000.— en versant Fr. 75,000.—

A vendre à Vilars (Val-de-Ruz), en bloc ou par parcelles,

**TERRAIN À BÂTIR**

de 5500 m<sup>2</sup> environ. Prix entre 12 et 15 fr. le m<sup>2</sup>, selon la parcelle. Tél. (038) 24 17 17.

Qui s'intéresse à du terrain à bâtir dans la commune de Gals, environ 3000 m<sup>2</sup>? Adresser demande écrite à: A. Amstutz, 3249 Tschugg

A vendre hôtel café-restaurant à 6 km de Neuchâtel. Confort, 10 chambres, belles possibilités. Faire offres à case postale 304, 2001 Neuchâtel

A acheter, maison ou petite ferme Urgent. Faire offres, avec prix, sous chiffres B 34625-18, à Publicitas, 1211 Genève 3.

A vendre à Bôle, rue des Longchamps 40-42-44,

**APPARTEMENTS RÉSIDENTIELS**

de 3, 4 ou 5 chambres.

Tout confort, vue panoramique. Piscine. Quartier villas. Prix à partir de 92.000 fr. Nécessaire pour traiter: 20 %.

Pour visiter: tél. 41 10 19. Pour traiter: tél. 41 25 87.

Particulier cherche

**AU LANDERON**

terrain pour locatif et petite villa bien situé.

Faire offres à: MAITRE BERNARD CARTIER, 2074 MARIN.

A vendre au Pâquier (Val-de-Ruz)

**ANCIENNE FERME**

avec logement de 4 chambres, cuisine, salle de bains, verger de 4500 m<sup>2</sup>, et ateliers de menuiserie et de fabrication d'échelas, qui pourraient être transformés en logement. Tél. (038) 53 20 44 ou 33 12 56.

**A LOUER**

**Palais des congrès - Piscine couverte - Bienne**

A LOUER sur plusieurs étages de la MAISON-TOUR, sise à proximité de la gare et de la poste principale.

**DES LOCAUX**

pour bureaux, clairs et modernes, pouvant également convenir à des écoles.

Surface utile par étage: 180 m<sup>2</sup>.

Des renseignements détaillés sont fournis par le Conseil de fondation Palais des congrès - Piscine couverte, Bienne, tél. (032) 7 22 03 ou (032) 3 36 11.

A louer

**LOCAUX**

commerciaux 117 m<sup>2</sup>, conviendrait pour magasin ou exposition, quartier Monruz. Libre tout de suite. Tél. (038) 25 84 60 entre 10 et 13 heures

**NOËL À VERBIER**

Dans chalet grand confort, 4 chambres à coucher, grand salon, chauffage central automatique. Accessible en voiture, près du centre et des télécabines de Médran. Tél. (038) 24 12 16; (026) 7 12 36.

A louer au centre de Chesières-Villars

**STUDIOS**

modernes meublés avec salle d'eau et cuisinette aménagée. Situation tranquille, accès facile été comme hiver. Location à l'année - Libre tout de suite. Pour visiter: s'adresser à M. Max Balli, commerçant à Villars, tél. (025) 3 23 65. Pour traiter:

**RÉGIE CLAUDE FURER**  
Montreux. Tél. (021) 62 42 56.

**OFFRES D'EMPLOIS**

Nous cherchons, pour notre usine située à Puidoux,

**un comptable**

pour la tenue de la comptabilité, pour les stocks de pièces et matière et tous travaux de bureau y relatifs.

Nous offrons: bon salaire, prestations sociales, semaine de 5 jours et appartement de 2 1/2 pièces si désiré.

Faire offres, avec prétentions de salaire à Richard Mercanton S.A., signalisation routière, 1604 Puidoux, tél. (021) 56 16 78 heures de bureau.

**HAEFLIGER + KAESER S.A. HK**  
cherche, pour entrée immédiate ou à convenir,  
**CHEF MAGASINIER**  
pour son département  
**MATÉRIAUX DE CONSTRUCTION**  
Entrepôt du Mail.  
Faire offres Seyon 6, 2001 Neuchâtel. Tél. (038) 21 11 21.

**Dem. à louer**

Nous cherchons appartement de 2 à 3 pièces au centre ou à l'est de la ville. S'adresser à la Gérance Bandelier, tél. (039) 22 19 19.



L'annonce reflet vivant du marché dans votre journal

Nous cherchons, pour le 1er décembre ou pour date à convenir,

**garçon de cuisine**

Nourri, logé et blanchi. Libre le samedi et le dimanche. Faire offres au Foyer Dubied DSR, Marin. Tél. (038) 33 23 39

Gardy S.A. Neuchâtel, cherche

**un ouvrier**

pour la fabrication et le montage de tableaux électriques. Semaine de 5 jours. Caisse de retraite, avantages sociaux d'une grande maison. Téléphoner pour prendre rendez-vous au No (038) 24 01 44

Entreprise du bâtiment cherche pour son garage, pour début 1971,

**un serrurier-forgeron**

Place stable, bien rétribuée à personne capable.

Adresser offres écrites à EC 2911 au bureau du journal.

Cercle Libéral, Hôpital 20, Neuchâtel, cherche

**dame ou garçon de buffet**

pour travail de nuit.

Congé le dimanche.

Se présenter ou téléphoner au (038) 25 11 30.

Confiserie VAUTRAVERS succ. R. NICOLE cherche pour entrée immédiate

**VENDEUSE**

Bon salaire, congé le dimanche. Semaine de 5 jours.

Place Pury - Neuchâtel ☎ 25 17 70

Quelle

**jeune fille**

gaie, et aimant s'occuper d'enfants, passerait 3 à 4 mois (janvier-mars) avec nous, à la montagne, dans chalet neuf? Adresser offres écrites à AY 2907 au bureau du journal.

Nous cherchons, pour notre succursale de Bôle,

**vendeuse-gérante**

Situation intéressante pour personne qualifiée et active.

Semaine de 5 jours (samedi après-midi congé).

Faire offres à la COOP du district de Boudry, 2017 Boudry, tél. 42 10 29.

On cherche

**sommelière**

Débutante acceptée Tél. (039) 31 36 98

Hôtel de la Poste 2117 La Côte-aux-Fées, cherche

**sommelière**

une aide de cuisine.

S'adresser à Mme Elise Leuba, tél. (038) 65 13 44.

On cherche

**SHAMPONNEUSE**

région Peseux Adresser offres écrites à GB 2877 au bureau du journal

**Portescap**  
Service du Personnel  
CH-2300 La Chaux-de-Fonds  
165, rue Numa-Droz  
Téléphone 039 21 11 41

cherche un dessinateur - constructeur pour collaborer à la transformation de machines et à la création d'outillages.

Faire offres, avec curriculum vitae, copies de certificats, prétentions de salaire à PORTESCAP, Service du personnel, Numa-Droz 165, 2300 LA CHAUX-DE-FONDS.

**VOUMARD**

Fabrique de machines-outils spécialisée depuis plus de 30 ans dans la production de rectifieuses intérieures cherche, pour son usine de Hauterive:

- MÉCANICIENS-MONTEURS en machines-outils, spécialisés dans la mise en train et essais de machines.
- CONTRÔLEUR
- MAGASINIER pour différents travaux de bureau et en atelier.
- OUVRIERS D'ATELIER
- OUVRIÈRES Travail intéressant et varié pour ouvriers qualifiés ayant quelques années de pratique. Faire offres manuscrites, détaillées, avec curriculum vitae et copies de certificats, ou se présenter les lundis, mercredis et vendredis, dès 15 heures, à Voumard Machines CO S.A., 2068 HAUTERIVE-Neuchâtel.

**VOUMARD**

**CFF**

Vous êtes le jeune homme que nous cherchons, si Vous êtes Suisse, âgé de 18 à 30 ans, en bonne santé, possédant une ouïe et une vue satisfaisantes, un sens normal des couleurs

Vous avez une bonne formation scolaire et des connaissances suffisantes d'une deuxième langue nationale: l'allemand si vous êtes Romand ou de langue italienne, le français si vous êtes Suisse alémanique

Vous attendez de votre patron un bon salaire et des prestations sociales exemplaires

Vous vous intéressez à la profession d'agent de train des Chemins de fer fédéraux, dans la fonction variée, aux responsabilités nombreuses, de

**CONTRÔLEUR**

où l'on peut devenir chef de train, voire chef de train principal

Nous vous conseillerons volontiers! Vous pouvez envoyer votre lettre de candidature, avec votre photographie et les certificats relatifs à votre activité passée, à l'une des adresses indiquées ci-dessous.

Vous y recevrez aussi de plus amples renseignements et des feuilles d'inscription

Début de l'inscription: le 1er février 1971  
Dernier délai d'inscription: le 30 novembre 1970

Division de l'exploitation CFF, case postale 1044, 1001 Lausanne (tél. 021 - 21 47 01, interne 674)

Betriebsabteilung SBB, Schweizerhofquai 6, 6002 Lucerne (tél. 041 - 21 34 43)

Betriebsabteilung SBB, case postale 8021 Zurich (tél. 051 - 25 66 60, interne 2423)

Je désire la documentation sur la profession de contrôleur et les feuilles d'inscription:

Nom et prénom \_\_\_\_\_

Date de naissance \_\_\_\_\_ No de tél. \_\_\_\_\_

Rue et No \_\_\_\_\_

No postal et localité \_\_\_\_\_ No 1206

**Fraîcheur, entrain par Läkerol**

Läkerol rafraîchit bouche et gorge - est d'un goût vraiment agréable!

Läkerol  
• mild • doux • douce •  
Läkerol  
• herb • fort • forte •

**Des cadeaux bienvenus - dans un emballage de fête!**

2 sets-éponge dans la belle présentation de fête, 1x rouge et 1x bleu! A chaque fois un linge-éponge imprimé avec une serviette d'hôte et une lavette dans la teinte assortie: 6 éléments attrayants pour seulement **29<sup>90</sup>**



Une allure de fête également pour nos emballages-cadeaux avec un assortiment pour la table: Nappe damassée en soie artificielle et coton.

|                        |                        |
|------------------------|------------------------|
| 132x173 cm avec        | <b>34<sup>90</sup></b> |
| 6 serviettes de 33 cm  | <b>49<sup>90</sup></b> |
| 157x208 cm avec        | <b>69<sup>90</sup></b> |
| 8 serviettes de 41 cm  | <b>49<sup>90</sup></b> |
| 157x259 cm avec        |                        |
| 12 serviettes de 41 cm |                        |
| ø 173 cm ronde avec    |                        |
| 6 serviettes de 41 cm  |                        |

En blanc, rose, doré, vieil or ou turquoise

**Emballages-cadeaux séduisants à prix séduisants**

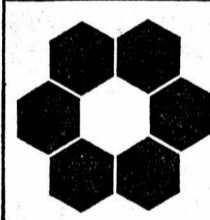

**AU LOUVRE**  
La Nouveauté SA

**Heierling épouse...**

(votre pied) que ce soit en godillant ou en effectuant un saut périlleux à ski, la chaussure de ski Heierling épouse parfaitement votre pied. Heierling lui donne ainsi la position correcte, grâce à laquelle vous pouvez guider vos skis avec la plus grande précision.



Heierling

Notre système d'essayage  
Notre choix considérable  
Notre grande expérience  
sont le garant d'un achat parfait

**SKIS TOSALLI** COLOMBIER  
Tél. 41 23 12

Voyez ses vitrines illuminées jusqu'à 21 h

**24h sur 24**



**DÉPANNAGE CONGELATEURS AEG**

APLIM SA - 021 - 22 29 36  
En dehors des heures de bureau: 021 - 32 70 32

Location mensuelle à partir de  
**58.-piano à queue**  
**25.-piano**  
**38.-orgue**  
compte à l'achat

**PIANO-FLUEGEL-HALLE**  
neufs et occ. pile de 1600 m<sup>2</sup>, 5 ans de garantie, réparations, échange, 031 44 10 82 HEUTSCHLI BERNE

**FRED KUNZ**

TAPISSIER - DÉCORATEUR

COLOMBIER - Rue Haute 15 - Tél. (038) 41 23 15 - Parc pour voitures

**VISITEZ A COLOMBIER**  
le grand centre de DOCUMENTATION TEXTILE pour **RIDEAUX et MEUBLES TAPIS DE FOND**



**STATION-SERVICE PRÉBARREAU**

Neuchâtel (038) 25 62 62

Normale 90-92 oct. -.58

Super 98-100 oct. -.60

René NYDEGGER

**COIO DISCOUNT Portes-Rouges 20 FENJAL**

**Coffrets - cadeau**

« Florence »  
1 Fenjal bain mousse Golden Tabac  
1 Fenjal Cologne Fresh

le coffret **8.40**  
au lieu de 13.40

« Jacqueline »  
1 Fenjal mousse Velvet Blue  
1 Fenjal savon de bain géant

le coffret **8.40**  
au lieu de 13.40

« Jasmin »  
1 Fenjal crème de bain jasmin  
4 savons de toilette Fenjal assortis

le coffret **7.80**  
au lieu de 12.80

**COIO**

**Prêts express**

de Fr. 500.- à Fr. 10 000.-

- Pas de caution: Votre signature suffit
- Discretion totale

Adressez-vous uniquement à la première banque pour prêts personnels.

**Banque Procredit**

2001 Neuchâtel, av. Rousseau 5  
tél. 038/24 63 63  
ouvert 08.00-12.15 et 13.45-18.00  
fermé le samedi

Nous vous recevons discretement en local privé



**NOUVEAU** Service express

Nom \_\_\_\_\_  
Rue \_\_\_\_\_  
Endroit \_\_\_\_\_

# CHRONIQUE DU VAL-DE-TRAVERS

115<sup>e</sup> ANNÉE DU COURRIER DU VAL-DE-TRAVERS

## Rénové, le collège professionnel de Fleurier a fière allure

De notre correspondant régional :

L'ancienne école de mécanique et d'horlogerie, à l'avenue Daniel-Jeanrichard, à Fleurier, avait été construite dans le style rococo d'une époque révolue. Plus tard, dans les mêmes locaux a été installé le collège professionnel. Mais faisant suite à diverses interventions de milieux industriels du village, les autorités fleurisanes étudiaient l'important problème de la formation des apprentis dans le cadre local et régional.

### GROS EFFORT DES AUTORITÉS

De plus en plus les industries-clief doivent sans cesse adapter leur activité aux conditions actuelles et pouvoir compter, pour les remplir sur un personnel de qualité. Continuer l'enseignement professionnel sur les bases qui étaient celles de

l'année passée encore, sans se préoccuper de l'avenir économique aurait été une grave erreur qui aurait pu faire naître des regrets à plus ou moins brève échéance.

Le Conseil communal de Fleurier a estimé que les pouvoirs publics devaient faire un gros effort pour mettre à disposition de la jeunesse les moyens éducatifs propres à favoriser le plus possible un enseignement approprié répondant aux exigences d'une époque en pleine évolution.

Et en même temps favoriser les apprentissages au lieu même du domicile. En effet, on peut imaginer ce qui se passerait si la jeunesse désertait la région pour se perfectionner ailleurs. Autant dire que cela provoquerait une hémorragie de main-d'œuvre, dont les conséquences seraient extrêmement nuisibles. Les 140 apprentis suivant l'enseignement à Fleurier se répar-

tissent entre le secteur commercial et le secteur industriel.

### CRÉDIT ET TRAVAUX

Dans sa séance du 16 décembre 1969, le Conseil général avait voté un crédit de 400,000 fr. pour la rénovation et la transformation du collège professionnel. Ce montant était destiné à la rénovation du bâtiment, à la suppression au rez-de-chaussée d'un logement occupé par le concierge, pour disposer d'une salle supplémentaire et d'un bloc sanitaire, à la mise en place de dispositifs permettant l'obscurcissement de quatre salles situées au sud, au raccordement des canalisations d'eau et des conduites de gaz et d'électricité aux appareils de démonstration.

Les travaux sont maintenant pratiquement achevés. Vu de l'extérieur, le bâtiment a fière allure, peint en tons gais, entouré de verdure, il jette une note fort agréable dans le quartier nord du village. A signaler : les machines et le matériel d'études complémentaires sont mis gracieusement à disposition par les milieux industriels. D'autre part, une importante entreprise horlogère et la commission de coordination de la formation professionnelle ont assuré leur collaboration.

Dans quelques semaines, les élèves du collège professionnel pourront regagner le collège de l'avenue Daniel-Jeanrichard et l'inauguration aura lieu au mois de janvier de l'année prochaine. Après la construction du collège régional, la remise en état du collège professionnel, la construction de la salle de gymnastique en voie d'achèvement, la restauration complète du collège professionnel, témoignage de l'effort consenti par les autorités fleurisanes en faveur de la jeunesse, avenir d'une région.

G.D.

### A choix...

(c) Actuellement la bibliothèque communale compte 310 membres. Une centaine d'entre eux vont régulièrement échanger des livres. Fait réjouissant : depuis que les locaux ont été transférés dans le collège primaire de Longereuse, une quarantaine de jeunes fréquentent cette bibliothèque fleurisane.

### Ils l'ont gagnée !

(c) Les militaires stationnés à Fleurier et qui ont participé aux manœuvres du 1er corps d'armée, sont rentrés hier à Fleurier, étonnés d'apprendre par les journaux qu'ils avaient gagné... la petite guerre.

### Refus de priorité

(c) Hier matin, une voiture a brûlé un « stop » à la rue de l'Industrie obligeant la conductrice d'une voiture de Buttes à donner un violent coup de volant et à terminer sa course sur un trottoir...

### Accident spectaculaire

(c) Hier, à 6 h 50, M. José Valverde de Saint-Sulpice, circulait au volant de sa voiture, rue du Temple, à Fleurier, en direction de Môtiers. A la hauteur du cimetière, il dépassa une voiture et perdit la maîtrise de sa machine, dont le pare-choc arrière accrocha la roue avant du cycle monté par Mme Berthe Rossier, de Fleurier, qui venait en sens inverse.

Celle-ci put sauter à temps de son vélo qui resta pris à la voiture. L'auto monta sur le talus, puis se renversa sur le toit. Par chance, personne n'a été blessé. Dégâts.

### MÔTIERS

#### Recherché par la justice

(c) Le tribunal de police du Val-de-Travers recherche pour le juger le 18 janvier prochain, M. Fernando Pereira, actuellement sans domicile connu. Le présumé est accusé de sollicitations malhonnêtes et d'attentats à la pudeur, à Couvet et à Môtiers.

Pereira avait comparu une première fois devant le juge. Il avait nié les faits. Une seule des plaignantes était alors présente. Le tribunal avait décidé de suspendre l'affaire et immédiatement après Fernando Pereira a disparu de la circulation, probablement pour regagner son pays d'origine.

### TRAVERS

#### Excellent concert

(sp) C'est devant une salle archi-comble que le club des accordéonistes « L'Echo du Vallon » a donné sous la direction de M. Michel Grossen, de Fleurier, un concert à l'annexe qui fut fort apprécié des auditeurs.

Nous ne reviendrons pas en détail sur un programme parfaitement étudié et mis au point, si ce n'est pour souligner que la société de Travers a conquis de nouveaux lauriers en cette occasion. « L'Echo du Vallon » et son chef doivent être félicités sans réserve d'avoir fait passer une agréable soirée qui était complétée par une pièce théâtrale « L'Auberge du Canal », interprétée par la compagnie du théâtre de l'Auberson. Enfin, un excellent orchestre termina par le bal.

### ST-SULPICE

#### Le culte de jeunesse répond-il à un besoin ?

(sp) La régularité dans la fréquentation du culte de jeunesse laisse fortement à désirer à Saint-Sulpice, comme presque partout ailleurs. S'il ne s'agit en aucune façon de contraindre en ce domaine, encore faut-il savoir si le culte répond, aux yeux des parents, à un besoin et, si tel est le cas, faudrait-il en modifier l'heure et même le jour ?

La question sera posée aux parents des enfants en âge de fréquenter ce culte. De leur réponse, dépendront les dispositions à prendre.

### VAUD - VAUD - VAUD

## Au tribunal correctionnel de Morges Condamnation des auteurs de l'affaire aux 200 plaignants

Le tribunal correctionnel de Morges a rendu son jugement tard, hier dans la soirée, dans l'affaire aux plaignants et aux 203 infractions, dont il s'était occupé au début de ce mois. L'audience, on s'en souvient, avait dû être suspendue en raison de l'absence d'un des accusés, qui était recherché et qui fut arrêté il y a quinze jours à Lausanne. Dans son réquisitoire, M. Schwenter, substitut du procureur général, avait demandé des peines allant de 4 ans de réclusion à 1 mois de prison.

Le tribunal a prononcé les peines suivantes : contre J.-A. W., gypcier-peintre, et contre G. H., 34 ans, mécanicien (principal accusé par le nombre des vols commis), 2 ans et demi de réclusion, moins 393 jours de préventive pour W. et 291 jours pour H., avec 5 ans de privation des droits civiques et huit vingtièmes des frais de la cause pour chacun. W. paiera 100 fr. d'amende. Les délits retenus contre ces deux condamnés étaient le vol en bande et par métrier, l'escroquerie et le dommage à la propriété, avec le recel en plus pour H., contre A. de Bl., 20 ans, peintre en bâtiment, pour vol, recel et détournement d'objets sous main de justice, 2 mois de prison ferme (il a déjà été condamné), moins 3 jours de préventive et le paiement de deux vingtièmes des frais, contre P.-A., 33 ans, pour vol, 1 mois de prison avec le sursis pendant 2 ans et le paiement d'un vingtième des frais. Enfin contre D. H., 30 ans, femme de

### YVERDON

#### Cycliste blessé

(c) Hier, à 6 h 50, M. Michel Girardet, habitant Montagny, âgé de 19 ans, qui circulait à vélo à la rue de Neuchâtel, heurta une voiture à l'arrêt. Blessé, il fut conduit à la clinique de la rue du Four.

### Inattention

(c) Un cyclomoteuriste qui circulait hier à 15 h 20 avenue Haldimand, alla se jeter contre une voiture à l'arrêt.

### PAYERNE

#### Importante crue de la Broye

(c) Les pluies diluviennes tombées au cours de la journée d'hier ont provoqué une importante crue de la Broye. La rivière, qui est montée de plus de deux mètres, roula la nuit dernière des eaux boueuses.

## LES SPORTS AU VALLON

### Hockey sur glace

● Fleurier confirme : Fleurier a réalisé une excellente opération, samedi passé. Sa victoire sur Yverdon, par 5 à 3, après un match chaudement disputé, suivi par plus de 1000 personnes fut obtenue grâce à un engagement physique et à une volonté constantes des joueurs de l'équipe. Domage qu'à trente secondes de la fin de la partie, Bieri, ailier droit de la 2me ligne d'attaque, ait été blessé à l'épaule (fissure), ce qui lui vaudra six semaines de repos forcé.

Samedi soir, la patinoire de Belle-Île avait retrouvé l'ambiance du temps où le CP Fleurier jouait en ligue nationale B. Ce fut une rencontre passionnante et d'un très bon niveau technique ; un match très dur aussi en ce qui concerne les contacts physiques. Cette victoire permet à Fleurier d'occuper, seul, la tête du classement du groupe 4 : 4 matches et 8 points devant Yverdon, Martigny et Charrat, 4 et 6.

● Noiraigue poursuit son apprentissage : A Château-d'Oex, samedi soir également, Noiraigue fit match nul avec l'équipe locale, 3 à 3. Selon l'entraîneur Leuba, ses joueurs ont plutôt perdu un point qu'ils n'en ont sauvé un ! Manque encore d'expérience, précipitation, manque de concentration, ces raisons font que les joueurs nétrais ont manqué des occasions en or devant la cage du gardien de Château-d'Oex. Noiraigue poursuit son apprentissage de la 1re ligue dans des conditions difficiles.

La majorité de ses joueurs sont mobilisés et, comble de malchance, l'entraîneur Roland Leuba a revêtu, lui aussi le « gris-vert », lundi matin pour deux semaines.

Au classement, l'équipe du Pied de la Clusette est 5me ex-aequo (avec la Vallée de Joux et Château-d'Oex) en ayant obtenu 3 points en 4 parties.

● Dimanche, derby du Vallon : Noiraigue et Fleurier se rencontreront dimanche, en fin d'après-midi, sur la patinoire de Belle-Île. Fleurier part naturellement favori, mais il est certain que son adversaire fera tout son possible pour causer la surprise. Souhaitons que, comme samedi passé, les joueurs du Bas-Vallon aient congé pour ce choc tant attendu.

Ainsi, dimanche, il se disputera deux derbies dans notre région : à Couvet, le match de football Couvet-Fleurier et quelque 80 minutes plus tard débutera, en hockey, la rencontre Noiraigue-Fleurier.

● Succès pour les juniors-élite de Fleurier : les juniors-élite du CP Fleurier qui sont dirigés par M. Gilbert Clerc, ont obtenu aux dépens du HC Moutier, samedi passé, une 3me victoire consécutive (Moutier-Fleurier : 2 à 5). Ils affronteront à Fleurier, samedi, les juniors-élite du HC Bienne.

● Chez les minimes du Vallon : Fleurier et Noiraigue ont inscrit chacun une équipe de minimes (ou novices) pour la prochaine saison. Les jeunes Fleurisanes attendent, samedi l'équipe de Moutier. En matches d'entraînement, Fleurier et Noiraigue se sont rencontrés déjà deux fois : résultats : Noiraigue a gagné par 6 à 3 et 5 à 2.

### BUTTES

#### Absence du pasteur

(sp) Le pasteur Fuchs sera à l'étranger jusqu'au 4 décembre. Pendant ce temps, les cultes seront présidés par les pasteurs de Fleurier et par M. Francis Pluquet. Le pasteur André assurera l'instruction religieuse, Mlle Magnin et Mme Fuchs, les leçons de religion.

### Football

● Défaite d'une sélection de juniors : Une sélection de juniors B. du Val-de-Travers, composée de quatre joueurs du F.C. Buttes, trois de Fleurier, un de l'Areuse, trois de Couvet et deux des Verrières, conduite par M. Juan Segura de Fleurier, a été battue, mercredi soir, à Colombier, par une sélection du Bas du canton par 7 à 1 (mi-temps : 4 à 1). Ce match, suivi par M. Michel Favre, instructeur du canton pour les juniors, a été joué à la lumière des projecteurs. G. Grandjean (gardien des juniors B. de Buttes) et P.-A. Courvoisier (joueur de champ de Fleurier) ont obtenu les meilleures qualifications des jeunes footballeurs du Vallon.

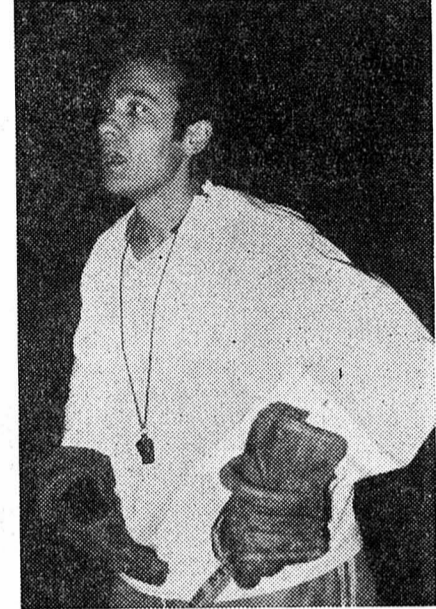

L'entraîneur du C.-P. Fleurier, M. Michel Leuenberger. (Avipress - Fy)

### CARNET DU JOUR

CINÉMA : Colisée (Couvet) 20 h 30 : Le Journal d'une femme de chambre. Médecin et pharmacien habituels.

### AVIS DIVERS

CERCUEILS-TRANSPORTS  
TOUTES FORMALITÉS  
ENTREPRISE GENERALE  
DE POMPES FUNEBRES  
COUVET ☎ 9 68 42  
FLEURIER ☎ 9 11 47  
non-réponse ☎ 9 15 47

Café-restaurant du Jura, Travers, demande

### sommelière

Entrée immédiate ou à convenir. Tél. (038) 63 14 81.

### TÉLÉVISION

radio - enregistreur - disques  
**R. MONNIER**  
Concessionnaires des PTT  
Dépannage après-vente garanti  
Travers - Couvet - Fleurier  
☎ 9 64 24 ☎ 9 60 22 ☎ 9 08 08

### COUVET, hôtel Central

Dimanche 22 novembre, à 15 heures

### MATCH AU LOTO

Société des pêcheurs de Haute-Areuse

Truites, jambons, réveillons  
Abonnements partiels Fr. 5.—



Grâce à son origine naturelle «Blackmint» est désaltérante et de qualité supérieure

## Léon Boichard, Môtiers

Tél. (038) 9 14 69



Hôtel-Restaurant de l'Ours  
Travers Tél. (038) 9 63 16

### Quinzaine de la mer

du 7 au 22 novembre

#### VENEZ DÉGUSTER NOS :

- HÛITRES Belon ou Portugaises
- MOULES marinières
- COQUILLES Saint-Jacques à la Bordelaise
- BOUILLABAISSE Marseillaise
- BROCHETTES de queues de crevettes
- SOLE d'Ostende meunière
- HOMARD frais

Le tout arrosé d'un bouquet de Provence  
(038) 9 63 16  
FERMÉ LE MERCREDI

Attention ! Il est prudent de réserver sa table.

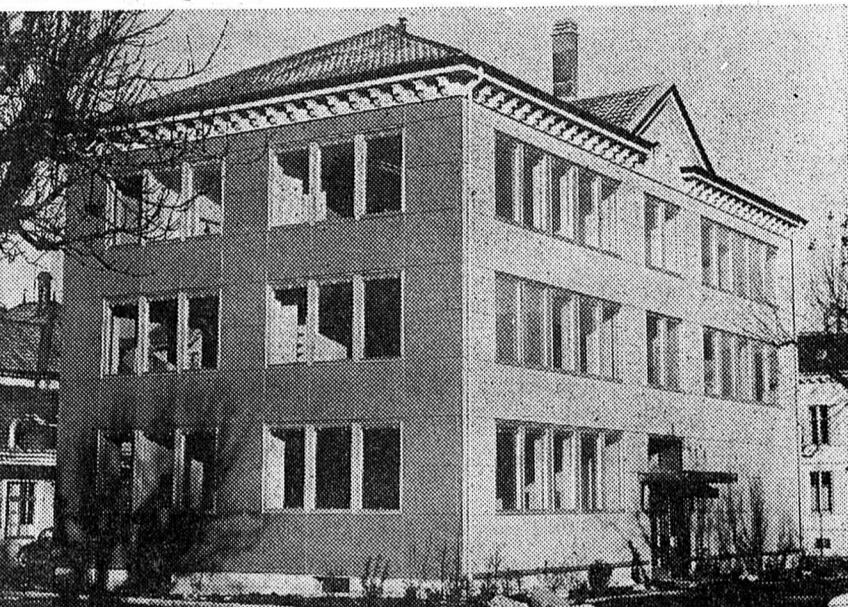

Son inauguration ? En janvier 1971.

(Avipress - Schelling)

## DUBIED Le Val-de-Travers vous invite !

Situé à quelques kilomètres de Neuchâtel et de la France, desservi par de bonnes liaisons routières et ferroviaires, le Val-de-Travers offre la possibilité de profiter des avantages de la vie moderne tout en étant près de la nature.

L'équipement scolaire permet de poursuivre des études jusqu'au niveau gymnasial et les écoles de mécanique, d'électricité et d'horlogerie assurent la formation professionnelle. Il est facile de pratiquer sur place tous les sports : football, ski, natation, pêche, montagne, chasse, patinage, aviation, tennis, équitation, etc.

La vie de société y est intense et le problème des logements ne s'y pose pas.



Val-de-Travers : Photo Schelling, Fleurier

Notre maison, fondée en 1867, est connue mondialement par ses machines textiles et ses machines-outils. Avec ses 3000 collaborateurs en Suisse et à l'étranger, Dubied est la plus grande entreprise du canton de Neuchâtel. Notre usine de Couvet est orientée vers l'avenir et adapte ses structures dans la perspective d'une saine évolution. Son développement réjouissant permet d'assurer dans une mesure toujours plus large le bien-être de ses collaborateurs.

Un effort important est entrepris pour offrir au personnel d'intéressantes possibilités de formation et de promotion.

Nous cherchons de nouveaux collaborateurs :

- Mécaniciens pour le montage
- Mécaniciens-outilleurs
- Serruriers
- Affûteurs
- Décolleteurs

Je suis intéressé par un entretien  par votre formule de candidature

Nom : ..... Prénom : .....

Adresse : .....

Téléphone : ..... Signature : .....

Edouard Dubied & Cie S.A., 2108 Couvet

Talon à découper et à envoyer au Service du Personnel DUBIED à Couvet.

**Edouard Dubied & Cie S.A.**  
**Usine de Couvet, 2108 Couvet**

CH 2001 Neuchâtel/Suisse

Téléphone 038 63 21 21

Téléphone hors des heures de travail : 038 63 15 86

# Parce que 1 batterie sur 4 meurt en hiver, les stations-Esso munies de ce signe distinctif\* testent gratuitement votre batterie

Afin de bien passer l'hiver, faites contrôler gratuitement votre batterie à une station Esso. D'ailleurs: il existe maintenant une nouveauté aux stations-service Esso: Esso Voltpak HD, la batterie sèche, qui dure plus longtemps. Esso devient ainsi la première société pétrolière en Suisse, à vous offrir sa propre batterie. Une nouveauté de plus dans l'Esso Shop.

Esso Voltpak HD n'est toutefois pas une batterie ordinaire. Elle porte la marque Esso et de plus c'est une batterie sèche, vendue avec une année de garantie.

Esso Voltpak HD n'est mise en service comme batterie sèche que lorsqu'elle est vendue. Chez Esso vous êtes sûr d'en avoir vraiment pour votre argent. Et lors de l'achat d'une batterie sèche, vous pouvez être sûr qu'elle durera plus longtemps qu'une batterie ordinaire.

Passez donc un de ces prochains jours dans une station-service Esso, où vous aurez remarqué le signe distinctif du test. Car cet hiver, une batterie de voiture sur 4 sera hors d'état de fonctionner — faites en sorte que votre batterie n'en fasse pas partie. Car une voiture ne roule pas sans batterie.

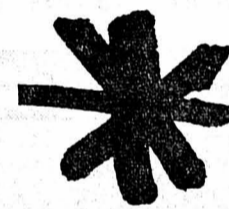
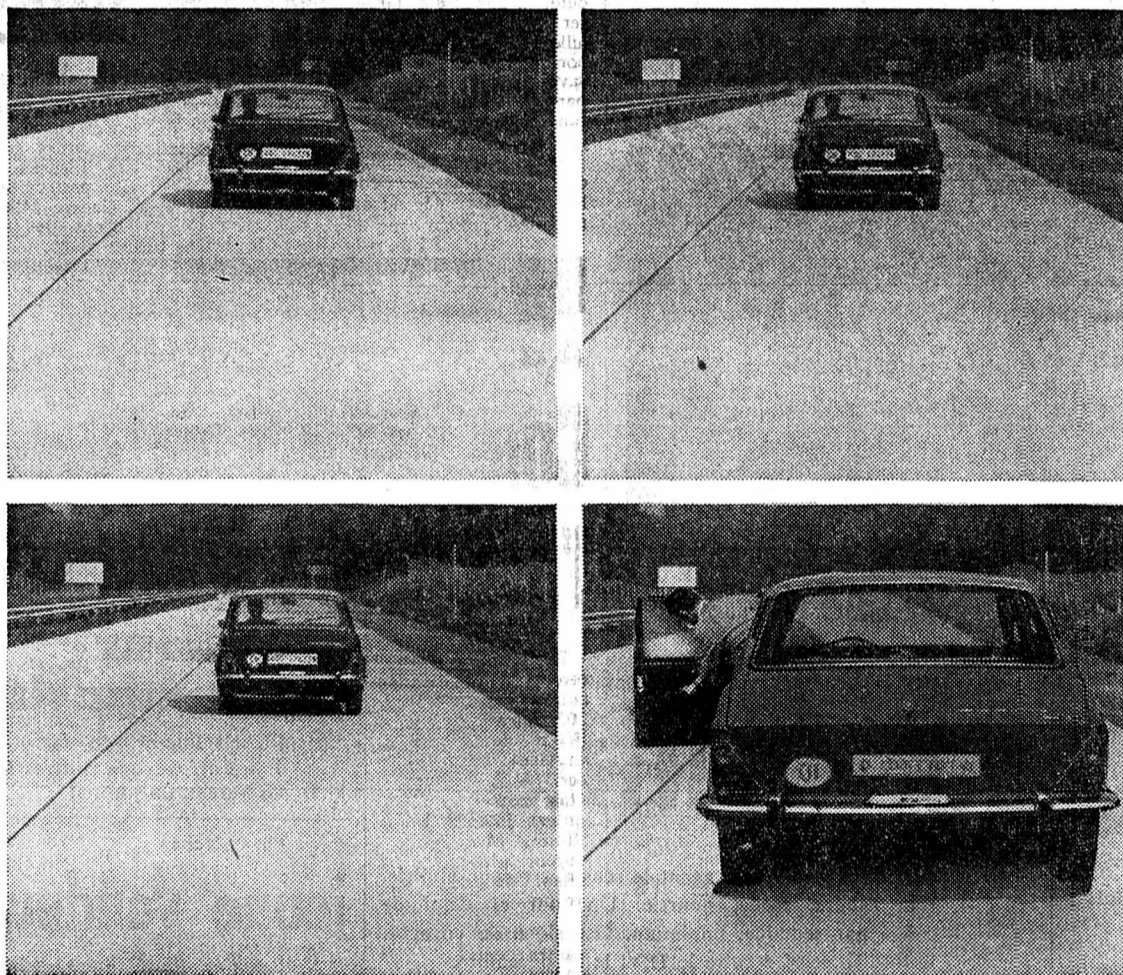

A chaque station Esso munie de ce signe vous avez droit à un test gratuit de votre batterie.



## La nouvelle batterie sèche Esso

### Voltpak HD:

## la batterie qui dure plus longtemps



## OFFRES D'EMPLOIS

## PAPETERIES DE SERRIÈRES S.A.

Nous engageons immédiatement, ou pour date à convenir, des

## OUVRIERS

pour le travail d'équipe ou le travail de jour; des

## MÉCANICIENS ET SERRURIERS QUALIFIÉS

pour les réparations et l'entretien des machines.

Les personnes intéressées voudront bien écrire ou se présenter à la Direction de

Papeteries de Serrières S.A.  
2003 Neuchâtel-Serrières.  
Tél. 25 75 75.

Gagnez beaucoup plus que la moyenne dans une importante maison d'éditions

quelle que soit votre formation actuelle nous cherchons

## 10 délégué(e)s

Uniquement sur rendez-vous  
Méthode de vente efficace et agréable  
Un chef de vente qui vous forme

## Avantages sociaux :

- fixe proportionnel à vos capacités plus commissions
- semaine de cinq jours, horaire moderne
- congés payés

Prenez rendez-vous immédiatement avec M. Guilloud,  
tél. (022) 26 25 80  
(021) 32 87 94.

## Comptable diplômé fédéral

s'occuperait de vos problèmes financiers :

- comptabilités
- révisions de comptes
- gérances d'immeubles
- déclarations d'impôts
- tous travaux fiduciaires.

Adressez-vous à :  
Rolf Zeller, Clos-de-Serrières 20,  
2003 Neuchâtel, tél. (038) 31 48 25.

Madame,  
Mademoiselle,

- Vous redoutez le travail machinal, le même du matin au soir
  - Vous appréciez l'ambiance d'une petite entreprise et d'une équipe sympathique
  - Vous aimerez un horaire de travail « sur mesure » (au besoin à temps partiel).
- Appelez alors le (038) 25 31 83 qui vous renseignera.

L 70 3

# La voici, la Gauloise jaune filtre. Grand format. Longue. Fine. Douce.

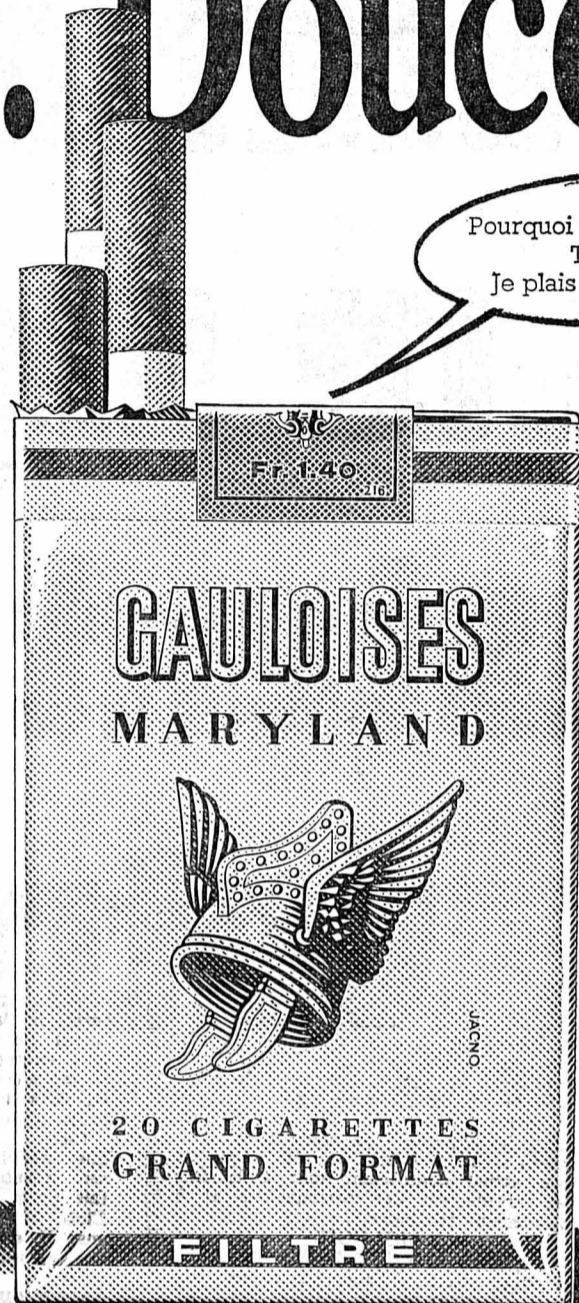
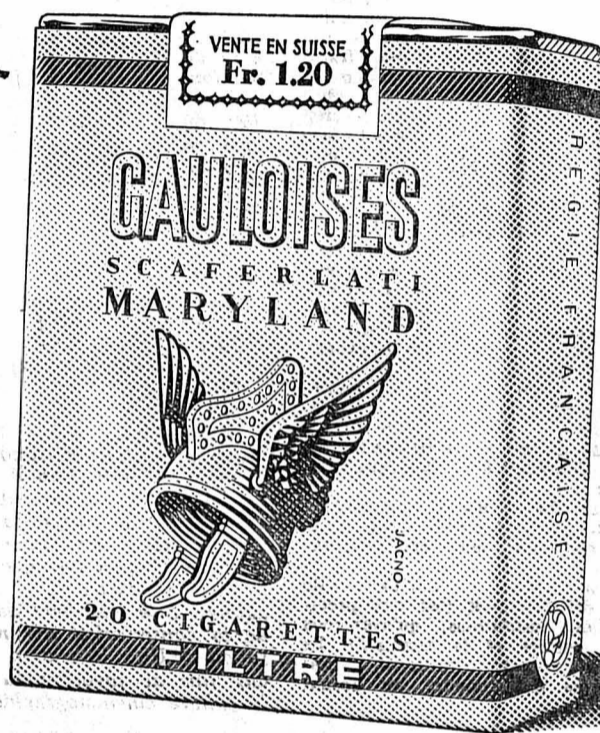
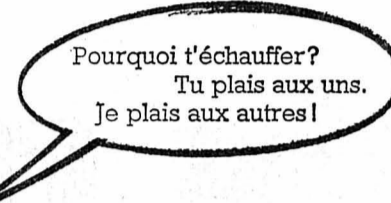

Les nouvelles Gauloises jaune filtre. Grand format. Tabac «Maryland léger». Fr. 1.40.

Atelier de réparations poids lourds cherche, pour entrée immédiate ou à convenir, un

## MAGASINIER

## NOUS DEMANDONS :

- age 25 à 35 ans ;
- quelques années de pratique dans la branche automobile ;
- doit être apte à diriger un groupe de 2 ou 3 magasiniers ;
- responsable des commandes et du stock.

## NOUS OFFRONS :

- salaire élevé, en rapport avec les aptitudes des candidats ;
- samedi de congé alterné ;
- avantages sociaux ;
- fonds de prévoyance ;
- place stable.

Faire offres ou se présenter au garage Gérald JAGGI, route de Lausanne 19, 1400 Yverdon. Tél. (024) 2 88 77-78.

## Jeune ménage suisse à Paris

Nous cherchons, pour nos enfants de 6 et 4 ans,

## puéricultrice

de 35 ans maximum, ayant le sens des responsabilités. Bon salaire, logée, nourrie. Un jour et demi de congé par semaine, minimum. Occasions de voyages. Entrée en service entre le 15 et le 31 décembre.

Adresser curriculum vitae et photo à :  
de Meuron, 11, rue de Grenelle, Paris 7me.

Importante entreprise de la place engage

chauffeur-  
aide-magasinier

Place stable et bien rétribuée  
Faire offres sous chiffres CX 2873 au bureau du journal

On cherche

## jeune vendeuse

Semaine de 5 jours, salaire intéressant. Entrée à convenir.

Faire offres à la Laiterie Bill, Neuchâtel. Tél. 25 26 36.

Fabrique MARET 2014 BOLE  
Tél. 41 10 21

cherche pour entrée à convenir

## secrétaire

pour s'occuper du central téléphonique, de la réception et capable de correspondre parfaitement en langues française et allemande et ayant des notions d'anglais.

Nous offrons un travail intéressant et varié avec salaire correspondant aux exigences du poste. Faire offres détaillées.

## NOTRE FEUILLETON

## Il est minuit Cendrillon

par  
DENISE NOËL

31

Caroline s'assit et rejeta en arrière ses longues mèches blondes qu'elle n'avait pas eu le courage de natter avant de se mettre au lit. Le chat la rejoignit, quêtant une caresse. L'affection de son petit compagnon touchait la jeune fille, mais c'était une complication dans son existence. Que ferait-elle de lui à Paris? Le règlement de l'immeuble qu'elle habitait interdisait formellement les animaux quels qu'ils fussent. Elle le dit à haute voix.

— Ne compte pas sur moi pour me charger de ce démon, protesta vivement Christiane.

Puis, voyant l'expression désolée de son amie, elle ajouta plus doucement :

— Tu penses plus tard à ce problème, va. Chaque jour suffit à sa peine, comme dit ma grand-mère. Tu n'as pas l'air à l'aise dans ta peau, ce matin, Richard t'aurait-il déçu ?

— Ne me parle plus de lui, veux-tu. Je crois que j'aurais dû suivre ton conseil : fuir Cannes dès hier et me réfugier avec toi dans notre thébaïde de Mougins.

A la fois intéressée et soucieuse, Christiane s'assit près d'elle.

— Tu m'inquiètes. Il ne s'est rien passé de grave entre vous, j'espère. Qu'as-tu fait entre le moment où je suis rentrée et celui où tu as regagné ta chambre ? Une... une bêtise ?

— Oui, car c'en est une de croire à l'amitié d'un homme ! lança Caroline avec une sorte de violence. Elle comprit que Christiane soupçonnait une partie de la vérité. Désireuse de garder son secret pour elle, Caroline continua avec un sourire mélancolique :

— ... Et de penser qu'un coup de foudre frappe ensemble les deux partenaires. L'amour, vois-tu, Chris, je commence à croire que c'est un sentiment à sens unique. Toi et Roland, vous représentez l'exception qui confirme la règle.

— Balivernes ! La première fois que j'ai rencontré Roland, c'était chez des amis. Il m'a paru lourd, emprunté, sans attraits. Mais, comme je me méfie de mon premier jugement, j'ai accepté de le revoir et, au fil de nos rencontres et de nos discussions, j'ai non seulement apprécié ses qualités, mais je me suis mise à aimer ses défauts. Alors que son amour l'avait embrasé dès le premier jour, le mien est né lentement, puis s'est profondément enraciné. Notre cas n'est donc ni miraculeux ni exceptionnel. Le tien pourrait lui ressembler, avec la différence que c'est Richard qui doit apprendre à l'aimer. Tu as un mois pour le séduire.

— Tu oublies le mensonge dans lequel m'a enfermée Carole Steven-Rowe ?

— Oh ! moi, tu sais, objecta Christiane en riant, les mensonges, je les manie avec tant de facilité que ce n'est pas celui-là qui m'arrêterait. Toi, bien sûr, c'est différent. Mais, pour le moment, tu joues si bien ton rôle que je ne vois pas en quoi il peut te gêner. Pense moins à l'avenir qu'à l'heure qui passe. Lorsque Richard te semblera vraiment épris, il sera bien temps de lui dévoiler la vérité. Quand le revois-tu ?

— Jamais ! cria Caroline en bondissant du lit. Non, jamais ! Tu ne sais pas ce qu'il a osé me proposer ? De participer à la course « Midi-Minuit » avec une au-

tre équipière : cette fille en paréo que j'avais aperçue dans son parc, en regardant par-dessus le mur. C'est une provocation, tu comprends, et qu'elle vise à humilier Carole Steven-Rowe ne change rien à la situation. Christiane, qui s'était levée d'excellente humeur, ne semblait pas disposée à prendre au sérieux la fureur désespérée de Caroline.

— Tu te casses bien inutilement la tête... Primo, il n'est peut-être pas amoureux de cette fille ; secundo, rien ne prouve que ce soit elle son équipière. Toi qui l'as vue, décris-la moi.

Caroline, qui aurait préféré en effacer le souvenir dans son esprit, répondit en levant les yeux d'un air excédé :

— Une brune, du genre Tanagra, si tu vois ce que je veux dire.

— Alors, rassure-toi, dit calmement Christiane. Pour tenir la barre ou les écoutes (1), il faut plus de muscle que de grâce. Son équipière...

Caroline mit les deux paumes sur ses oreilles.

— Je ne veux plus entendre parler de ces deux-là. Je refuse de me rendre ridicule. C'est tout. A onze heures, quand Richard viendra me chercher, tu lui diras que je suis malade.

— « Nul ne peut faire boire un âne, si ce n'est quand il a soif », dit souvent ma grand-mère.

— Complètement idiot, commanda Caroline en haussant les épaules.

Elle suivit son amie sur le balcon où les attendait un copieux petit déjeuner. Le chat eut droit à du pain trempé dans du lait, puis à une soucoupe de viande hachée, spécialement commandée, la veille, par sa maîtresse.

Caroline restait songeuse. En buvant un toast, elle demanda d'un air maussade :

— Qu'est-ce que ça signifiait, ton histoire d'âne ?

— A onze heures, tu auras soif et tu boiras.

Caroline se drapa dans une expression de dignité offensée.

— Tu ne me connais vraiment pas.

Christiane essaya de rompre les chiens.

— Elles t'intéressent, mes nouvelles ?

— Dis toujours.

— La première résulte d'une instructive conversation que j'ai eue tout à l'heure avec la femme de chambre qui remplace, aujourd'hui, celle que nous connaissons. Ton chat arrive en droite ligne de Mougins. C'est drôle, non ? Il était en surnombre chez un boucher qui était plutôt content de s'en débarrasser. Quand je pense au prix que tu l'as payé, je vois rouge.

Caroline ne répondit rien. L'histoire la laissait froide. Christiane s'en aperçut.

— La suivante éveillera peut-être ton intérêt. J'ai révisé mon jugement sur Bob.

— Ah ! fit Caroline, indifférente.

— Ce dandy possède en Amérique d'importantes usines dont l'une est spécialisée dans la fabrication de l'hélium, un gaz qu'utilisent les véhicules spatiaux.

— Et alors ?

— Cela sous-entend de sa part une certaine compétence que ses airs frivoles ne laissent pas deviner.

— Serait-il bardé de diplômes que je ne le trouverais pas plus intéressant. Où veux-tu en venir ?

Le regard de Christiane devint sérieux.

— A ceci, Caro : tu te trompes lorsque tu t'imagines que Bob reste attaché à des souvenirs. Ce garçon te voue un amour passionné, mais c'est toi qu'il aime et non une image, et tu ferais mieux de le ménager.

— Le malheur, c'est que, moi, je ne l'aime pas.

— Tu es libre, bien sûr, d'aimer qui te plaît. Mais, avec celui-là, tu avais tes chances.

— Et, avec l'autre, je n'en ai aucune. Je le sais. Tes histoires ne sont pas drôles.

Après avoir grignolé un toast et bu deux tasses de café, elle repoussa son couvert. Le chagrin lui coupait l'appétit.

— J'ai encore une histoire dans mon sac, dit Christiane.

— Je l'écoute, dit Caroline, résignée.

(A suivre)



EN PRÉSENCE DE MM. H.-P. TSCHUDI ET C. GROSJEAN

Le Club 44 a marqué d'une pierre blanche le 25me anniversaire de sa fondation

De notre correspondant : On aurait pu, hier soir au Club 44, se féliciter avec componction des 25 ans d'activité passée. On aurait pu s'en contenter et s'en montrer satisfaits, comme cela se fait si souvent ailleurs. Mais on fit mieux et plus, car le 44 ne serait pas ce qu'il est devenu si, à l'occasion de son 25me anniversaire, on n'avait parlé et débattu de prospective en matière d'animation culturelle.

le Club 44 qui porte loin son renom et celui de la ville, M. Georges Braunschweig reçut ensuite les remerciements et les félicitations de l'autorité communale. Pour traduire ces sentiments, M. Payot, au nom du Conseil communal et au nom de la population chaux-de-fonnoise, lui remit en cadeau un ouvrage rare consacré à l'histoire de la ville et de ses arts.

FLEURON DE LA CULTURE NEUCHÂTELOISE

M. Felber, président du Conseil communal du Locle, tint à associer sa cité à l'hommage rendu au Club 44 et à son fondateur. « Pionnier, ce club, dit-il, est un fleuron de la culture des Montagnes neuchâtelaises. Faire comprendre les problèmes de l'époque, ouvrir le dialogue, tel a toujours été son but. Il a accepté,

voire souhaité, la « contestation » sous forme de débats et de remises en question permanents. Il veut l'interrogation et la critique. Sorte d'université libre et de centre de formation, il est un stimulant et un exemple, aussi bien pour les individus que pour la collectivité. »

LES SOURCES DE NOTRE CULTURE

La Salle de conférence était archicomble depuis un moment déjà lorsque les personnalités officielles y prirent place. Le micro fut tout d'abord posé devant M. Maurice Favre, qui salua toutes les personnalités présentes et passa la parole à M. Carlos Grosjean, président du Conseil d'Etat, et maître de cérémonie.

Citant Valéry — l'Europe est le chef-d'œuvre de la civilisation — M. Grosjean remonta, à coup d'encyclopédie, aux sources de ce qui est notre culture, embrassant d'époque trente siècles d'histoire et de philosophie pour s'arrêter en ce haut lieu de la culture qu'est le Club 44, entre Neuchâtel, le Jura et le Doubs, car « l'isolement n'existe que par l'indigence spirituelle de l'homme, jamais par la géographie ».

FAIM DE SAVOIR

C'est pour dire, très simplement, mais avec une conviction admirable, qu'il ne s'était jamais lassé d'apprendre que M. Georges Braunschweig prit ensuite la parole. La création du Club 44 était la conséquence de cette faim de savoir, de comprendre, d'être, finalement, toujours un peu plus que ce que nous sommes, dans le monde et parmi les hommes. Discours sans fioriture et d'exemplaire jeunesse d'esprit, il fut applaudi très chaleureusement, c'était même là plus que des applaudissements, c'était un éloge et une amitié. Si l'on cherche à définir la personnalité et les propos du premier magistrat du pays, on ne trouve guère de mot français et l'on songerait assez volontiers à cette « Grundlichkeit » d'ailleurs bien plus hélicétique qu'allemande. M. Hans-Peter Tschudi se livra à un examen détaillé sur « quelques aspects de l'activité de la Confédération dans le domaine de la culture » dont nous donnons par ailleurs un extrait.

OUVERTURE D'UN DÉBAT

Avant le bilan, il fit le compte des réalisations souvent méconnues et des moyens d'interventions — limités — de la Confédération, très respectueuse, dans ce domaine, des particularités du fédéralisme. La règle veut qu'à la fin de tout exposé soit ouvert un débat. Il le fut.

Image de la Suisse à l'étranger, sauvegarde de la nature et des sites culturels, éducation des adultes par les moyens de communications de masse, programme culturel de la Confédération. Les questions furent nombreuses et elles l'auraient été plus encore si l'heure n'avait pas avancé si rapidement. On respecta le programme et, dans la métropole horlogère, on respecta l'heure.

Chacun repartit avec une question, celle que tout le débat n'avait fait que préciser. « Autorités, institutions, qu'avez-vous fait pour la culture et la beauté ? » Le Club 44 avait répondu, depuis vingt-cinq ans. Il continue de répondre, en posant une question.

« Seule une société cultivée peut être démocratique » Ce fut la conclusion de M. Grosjean. Mais il n'avait peut-être pas entendu que, par deux fois, dans son exposé, le président de la Confédération avait dit... Mesdames... et Messieurs.

...Mesdames, c'est peut-être pour l'année prochaine, en Suisse et au Club 44... G. St.



M. Payot, président de la ville, remet à M. Georges Braunschweig, fondateur du Club 44, un ouvrage d'art sur l'histoire de la région. A gauche, M. H.-P. Tschudi, président de la Confédération.

(Avipress - Roux)

M. Tschudi présente « quelques aspects de l'activité de la Confédération dans le domaine de la culture »

Le président de la Confédération, M. H.-P. Tschudi, a prononcé hier soir au Club 44, une conférence intitulée « Quelques aspects de l'activité de la Confédération dans le domaine de la culture. » Après avoir montré les transformations que subissent à l'heure actuelle les rapports entre l'Etat et la culture, M. Tschudi a tracé un tableau très fouillé des différents secteurs où la Confédération fournit des contributions en faveur des activités culturelles. Enfin, la dernière partie de l'exposé a été consacrée aux nouvelles mesures en matière de politique culturelle, devenues nécessaires compte tenu de l'évolution de la société moderne.

TRANSFORMATION

Les relations entre l'Etat et la culture, a déclaré le président de la Confédération se sont transformées de fond en comble. Alors que, par le passé, elles étaient marquées par un esprit d'antagonisme, aujourd'hui, la puissance que représente la culture ne doit plus être dirigée contre l'Etat: bien au contraire, l'Etat lui-même devient un élément « producteur » de culture.

Au reste, ce que fait l'Etat moderne au profit de l'éducation et de la culture est devenu pour lui une nécessité pure et simple.

Dans notre pays, ce n'est qu'à la fin du siècle passé que l'Etat fédéral a commencé à créer des institutions culturelles, à animer et encourager l'activité artistique et intellectuelle. Actuellement, aux côtés des cantons et des communes, la Confédération agit en faveur des beaux-arts, elle contribue au développement de la culture à l'intérieur de nos frontières par l'intermédiaire de la fondation Pro Helvetia, qui a également pour tâche d'encourager l'éducation des adultes. Elle intervient dans le domaine de la conservation des monuments historiques. Une législation spéciale existe aux fins de favoriser la production et la culture cinématographique. Enfin, au

titre chapitre de l'activité de Pro Helvetia, la Confédération s'efforce, par le truchement de cet organisme, de faire mieux connaître la culture suisse à l'étranger. A cet égard, M. Tschudi a souligné l'intérêt que le Conseil fédéral porte aux relations culturelles internationales, mais aussi le refus de ce dernier d'orienter et de guider ces relations en fonction de critères politiques.

LES NOUVELLES MESURES

Abordant les mesures nouvelles en matière de culture, devenues nécessaires dans la société moderne, le président de la Confédération a montré qu'il ne s'agit pas seulement, pour l'Etat, de fournir des participations financières plus élevées. Pour s'adapter aux particularités de la société de demain, la politique culturelle devra comporter une multitude de mesures originales, aux différents échelons de notre Etat. Ces mesures seront orientées de façon — et ce sera là leur commun dénominateur — à permettre à chacun d'aménager et d'organiser sa vie de telle manière qu'il y trouve un accomplissement authentique et un épanouissement complet. Elles consisteront non seulement à assurer la liberté d'action nécessaire à la jeunesse, dans ses aspirations artistiques et culturelles, mais aussi à faciliter la participation active du plus grand nombre d'individus, venus de toutes les couches de la population, à la vie intellectuelle de notre temps. Elles comporteront le domaine si important et si vaste de la protection de l'environnement. Elles devront également aboutir à l'établissement de priorités esthétiques, tant il est vrai, comme l'a dit l'économiste américain John K. Galbraith, qu'il est par trop primitif de faire de la productivité industrielle l'unique mesure de toutes les valeurs.

Se demandant enfin si la répartition des tâches entre la Confédération, les cantons et les communes, sur le plan de la culture, répond toujours aux nécessités actuelles, M. Tschudi s'est prononcé contre toute centralisation de notre politique culturelle. Il estime, en revanche, qu'il convient d'appuyer le projet de collaboration plus étroite et de répartition des tâches entre les communes, les cantons et la Confédération. Il est d'une importance décisive pour l'avenir de notre pays que ce genre de collaboration se concrétise toujours davantage, non seulement à l'intérieur des différentes régions linguistiques, mais aussi par-delà les frontières des langues. Le résultat de tels travaux sera capital pour l'avenir de notre politique culturelle, à qui il importe avant tout de conférer une dimension nouvelle, pour l'adapter aux transformations de notre époque.



M. Georges Braunschweig, fondateur du Club 44.

(Avipress - Roux)



M. Carlos Grosjean, conseiller d'Etat, et M. H.-P. Tschudi, président de la Confédération.

M. Braunschweig: « si j'ai créé le Club 44... »

On m'a souvent demandé pourquoi, il y a 25 ans, j'ai fondé le Club 44. Depuis toujours, je suis convaincu que l'homme moderne, quelles que soient ses activités professionnelles, sa formation, ses origines sociales et ses aspirations, a le devoir de s'intéresser activement à l'évolution du monde dans lequel il vit. C'est d'ailleurs une condition de son développement personnel. Mais cela ne suppose pas seulement la lecture des journaux, la pratique plus ou moins intensive de la radio et de la télévision; il faut que l'on enrichisse ses connaissances dans tous les domaines, que l'on complète celles que l'on acquies à l'école, en un mot que l'on ne se lasse pas d'apprendre. Cependant un homme qui a travaillé toute la journée ne saurait être, le soir venu, aussi disponible qu'un étudiant, et il lui est difficile de fournir l'effort personnel souvent considérable que représente la lecture de livres importants, la présence à des cours, à des entretiens et à des conférences. Il faut donc que cet indispensable effort soit facilité au maximum. C'est là la première des raisons qui m'ont amené à créer le Club 44 avec sa formule d'un exposé limité à une heure et suivi d'un entretien, les sujets étant variés de manière à éviter toute monotonie.

appelé à connaître par son milieu, ses occupations professionnelles et ses activités de loisirs, il est en effet bien connu que l'on ne fréquente jamais que quelques dizaines de personnes au maximum, toujours les mêmes, et s'intéressant toujours aux mêmes problèmes. En revanche, dans une organisation comme le Club 44, on rencontre des hommes et des femmes venus de tous les horizons, réunis par leur intérêt pour la culture, leur désir d'être mieux informés. Un tel élargissement du cercle de ses connaissances me paraît extrêmement important. C'est en effet une nécessité absolue, au moment où la voiture, la télévision et le mode de vie actuel contribuent tout à la fois au nivellement des personnalités et à l'isolement de l'individu.

BIOLOGIE ET ART CONTEMPORAIN

Pour terminer, j'aimerais insister sur le rôle essentiel de la conversation, qui, à mon avis, est un facteur déterminant du charme de la vie. La plupart du temps, la conversation entre amis, collègues ou connaissances retombe rapidement dans les mêmes ornières. Dans notre région, on parlera d'horlogerie, du moins de ce qu'on peut en dire à des gens qui sont ou qui peuvent devenir des concurrents; on parlera aussi d'automobile, de sport, même si on n'en pratique aucun, ou encore de politique, non pas de la vraie politique, avenir du pays, mais de celle des rivalités personnelles et des querelles de clocher. Même ceux qui ont des professions dites intellectuelles ou libérales n'échappent pas à cet appauvrissement. Il s'agit là d'une des plaies de l'existence, et j'ai toujours pensé que le Club 44 devait aussi avoir pour objectif de substituer à ces lieux communs de la conversation des sujets nouveaux, intéressants et vraiment substantiels. Par exemple une conversation sur les découvertes de la biologie ou sur l'art contemporain constitue un progrès immense par rapport à une discussion sur les mérites de tel ou tel club sportif, même si comme moi, on est un passionné de sport.

Enrichir ses connaissances au contact de personnalités remarquables, renouer des hommes ayant des préoccupations différentes des siennes, s'intéresser intelligemment à des sujets nouveaux et importants, c'est pour permettre tout cela que le Club 44 a été créé.

CONTACT PAR L'ENTRETIEN

Une autre raison d'être du Club 44, c'est la nécessité que nous ressentons tous d'avoir des contacts avec des personnalités particulièrement remarquables, qu'il s'agisse d'hommes politiques, de scientifiques, de sociologues, d'économistes, de voyageurs, d'écrivains ou d'artistes. On n'a en effet pas tellement l'occasion, dans le cours normal d'une vie, de rencontrer des hommes exceptionnels qui puissent parler avec une maîtrise et un talent incontestables de domaines sur lesquels on est peu ou mal informé. Ce contact, qui a probablement changé l'existence de plusieurs d'entre nous, est rendu possible par l'entretien qui suit l'exposé, et qui est très souvent la partie la plus intéressante de la soirée.

LARGISSEMENT DU CERCLE DE SES CONNAISSANCES

Mais le Club 44 a aussi pour but de permettre d'élargir le cercle, forcément limité, des hommes que l'on est

Route coupée

(c) Mme P. Crahaux, du Locle, roulait au volant de sa voiture, hier, vers 7 heures, rue des Crêts. Arrivée à la hauteur de la rue des Champs, elle eut sa route coupée par un cyclomotoriste de la Chaux-de-Fonds qui arrivait en sens inverse.

Le choc fut inévitable et M. Fritz Baehler dut être conduit à l'hôpital. Il a toutefois pu quitter l'hôpital dans la journée.

AUJOURD'HUI DANS LES MONTAGNES

- AU LOCLE
CINÉMA. — Lux, 20 h 30: Les Parachutistes arrivent...
Casino, 20 h 30: Maldonne.
CONCERT. — Temple français, 20 h 15: Orchestre de chambre J.-F. Paillard, de Paris.
EXPOSITIONS. — Musée des beaux-arts: Heidi Perret et Coragel, peintres.
Halle de gymnastique des Jeannerets: Pour la santé de notre peuple.
PHARMACIE D'OFFICE. — Mariotti, Grand-Rue 38. Des 21 h, tel. 17.
PERMANENCE MÉDICALE ET DENTAIRE. — En cas d'absence du médecin traitant, tél. 17 ou le service d'urgence de l'hôpital, tél. 31 11 56.
● A LA CHAUX-DE-FONDS
CINÉMAS. — Corso, 20 h 30: Borsalino.
Eden, 20 h 30: Les Sept Mercenaires.
Ritz, 20 h 30: Charly.
Plaza, 20 h 30: La Grande Vadrouille.
Scala, 20 h 30: Mash.
THÉÂTRE. — Tréteaux d'Arlequin: « Ici ou ailleurs ».
TOURISME. — Bureau officiel de renseignements, Léopold-Robert 84, tél. (039) 23 36 10.
PERMANENCES MÉDICALE ET DENTAIRE. — Tél. 22 10 17.

VAL-DE-RUZ COFFRANE

BOUDEVILLIERS

Nouveau conseiller général

(c) Hier à midi, le tocsin sonnait à toute volée, un incendie ayant éclaté dans l'immeuble de M. René Fivaz, sis derrière la cure. L'appartement où a été le siesteur est occupé par un couple d'ouvriers étrangers, travaillant toute la journée au dehors. Grâce à la prompt intervention du corps des pompiers du village, sous les ordres du capitaine Henri Perreux, un sinistre grave a pu être évité. Cependant, l'appartement a terriblement souffert de la fumée et de l'eau. Un groupe de pompiers des Geneveys ainsi que la motopompe de Fontainemelon arrivés sur les lieux, n'ont pas eu à intervenir.

CARNET DU JOUR

- EXPOSITION. — Exposition spéciale de jouets, Chézard.
PHARMACIES DE SERVICE. — Marti, Cernier; Piervigiani, Fontaines.
PERMANENCES MÉDICALE ET DENTAIRE. — Votre médecin habituel.

LE LOCLE - LE LOCLE

Au tribunal de police du Locle

Le tribunal de police a siégé jeudi après-midi, sous la présidence de M. Jean-Louis Duvanel, assisté de Mme Danièle Pistor, commis au greffe.

SCANDALE

En sortant d'un restaurant le 20 septembre, J. R. a provoqué un scandale. Empêché d'assister à une première audience du 28 octobre, R. a été condamné hier à la peine que ses jeunes camarades avaient subie, soit une amende de 20 fr., assortie de 10 fr. de frais.

ET LE SIGNAL OPTIQUE ?

A. P. est prévenu de s'être engagé le 10 octobre sur la voie ferrée au Col-des-Roches, alors que les barrières commençaient à descendre. P. prétend qu'il n'était pas engagé avant que les barrières se ferment. Le juge veut bien le croire, mais il reste les feux rouges. P. prétend qu'ils sont très peu visibles en venant du Col-des-Roches. Le juge le condamne à 10 fr. d'amende et 20 fr. de frais.

Le 27 octobre, sur la route à la sortie de la Brévine, deux voitures pilotées par H. J. et W. J., se sont légèrement tamponnées lorsque H. J., après avoir fait sa présélection allait prendre un chemin conduisant à une ferme. Ont-ils seulement commis une faute? Dans le doute, le président libère les prévenus et l'Etat paiera les frais.

AFFAIRES COMPLIQUÉES

Le tribunal s'est penché, pendant plus de deux heures, sur une affaire que la Cour de cassation a remise au tribunal du Locle, le jugement prononcé par le tribunal de la Chaux-de-Fonds, le 3 décembre 1969, ayant été cassé. Il libère J. M. de la prévention d'avoir obtenu du Conseil communal de la Chaux-de-Fonds, par des allégations mensongères, la confirmation de la résiliation du bail le liant à la plaignante Mme J., épicière. Le volumineux dossier a donc été rouvert hier. Il faut remonter à l'année 1966 pour avoir les premiers éléments de cette affaire. J. M. achète un immeuble dans lequel Mme J. tient une épicerie. A cette époque, les affaires de M. sont florissantes, aussi décide-t-il de transformer les locaux de Mme J. en bureaux et en local d'exposition de ses produits.

Il y a échange de lettres et finalement la commune devant la demande faite par M. de transformer en bureaux les locaux, admet la résiliation. Comme le dit le mandataire de M., le propriétaire avait pour lui le droit civil. La mandataire de Mme J. rétorque que, pour ses bureaux, J. avait un étage à sa disposition. En outre, il a loué un tiers des locaux occupés, alors qu'à la commune il avait donné comme raison de la résiliation une extension de ses bureaux d'où le centre du conflit. L'audition des témoins n'apporte rien de nouveau, mais elle est marquée d'un ou deux incidents entre avocats et témoins. Ainsi, après qu'un des témoins représentant l'office du logement de la ville voisine eut dit qu'il avait eu un contact de profession avec l'avocat de Mme J., la partie adverse demanda que soit inscrit au procès-verbal le fait que le témoin ait accepté de prendre contact avec le mandataire. La discussion s'éternise, sans que des éléments nouveaux en sortent. Pour Mme J., la question es-

sentielle est de savoir lorsqu'elle a quitté son local à qui il était destiné.

Pour M. ce sont des raisons pratiques qui voyait grand en 1966, qui l'ont incité à modifier ses plans d'occupation et de louer à un tiers une partie de ses locaux, avec un bail de mois à mois, avec peut-être une simple promesse verbale que le locataire pourrait disposer du local pendant deux ans. Cette promesse n'a pas été confirmée par le témoin S. Après une heure de plaidoirie et duplique, le président rassemble son volumineux dossier et annonce qu'il rendra son jugement jeudi prochain.

Cadavre identifié

(c) La police annonçait hier la découverte, par un douanier, au lieu-dit la Ramonnière-Dessus, du cadavre d'une personne âgée de 60 ans. L'enquête a révélé qu'il s'agissait d'un habitant du Locle, M. François Gigax, né en 1889, et dont on n'avait plus de nouvelles depuis le début du mois d'août.

BROT - PLAMBOZ

Conseil général: budget 1971 accepté

(c) Le Conseil général de Brot-Plamboz a siégé sous la présidence de M. Gilbert Robert. Ce dernier, au début de la séance, souhaita la bienvenue à deux nouveaux conseillers, MM. Maurice Jeanneret et René Robert.

Le procès-verbal de la dernière assemblée est adopté. ● Budget 1970. — L'administrateur donne lecture du budget établi par le Conseil communal. ● Revenus. — Intérêts actifs: 2000 fr.; immeubles productifs: 2160 fr.; forêts: 6100 fr.; impôts: 53,988 fr.; taxes: 9037 fr. 90; recettes diverses: 5100 fr.; service des eaux: 2400 fr.; service de l'électricité: 2300 fr. ● Charges. — Intérêts passifs: 1113 fr. 15; frais d'administration: 13,500 fr.; immeubles administratifs: 500 fr.; instruction publique: 36,970 fr.; cultes: 1500 fr.; travaux publics: 5720 francs; police: 2330 fr.; œuvres sociales: 13,700 fr.; dépenses diverses: 1300 fr.; amortissements légaux: 5450 francs. Les totaux sont de 82,083 fr. 15 pour les dépenses et 83,085 fr. 90 pour les recettes: un boni brut de 1002 fr. 75.

Au nom de la commission du budget, M. Albert Richard estime que le budget 1971 est particulièrement bien établi. Celui-ci est approuvé à l'unanimité.

Une longue discussion s'engage au sujet des ordures ménagères. En effet, une décharge existant aux Petits-Ponts depuis de nombreuses années, a été interdite par son propriétaire, à la suite de nombreux abus qui, malheureusement, ne venaient pas des habitants de la commune, mais des gens de passage. De ce fait, une partie de la commune est privée d'un endroit pouvant recevoir leurs ordures. Des propositions sont faites au sujet d'un ramassage général d'ordures dans la commune et de la fréquence de ce ramassage. Finalement, le Conseil communal organisera un ramassage cet automne avant la neige et présentera un projet de ramassage, provisoire pour un an, lors de la prochaine séance du Conseil général.

MENUS PROPOS

Le génial inventeur du lit...

C'est fou ce que la nuit tombe vite. Il y a des gens qui se couchent tôt, il y a des gens qui se couchent à l'heure, il y a des gens qui se couchent tard, et il y en a même qui ne se couchent pas du tout. Ceux qui se couchent à l'heure sont les plus nombreux, chacun ayant la sienne.

Dans nos villes et villages, cette heure-là, d'habitude, c'est dix heures. Alors la cloche sonne à toute volée et les couche-tôt se relâchent en épanouissant leurs orteils en éventail. Les couche-à-l'heure commencent à se préparer. Ils plient bagage ou journal (suivant leurs occupations) réglent la pendule et vaquent à leurs petites affaires. S'ils sont « dehors », ils viennent leur verre et commandent leur dernière consommation. Les couche-tard ont des occupations si variées qu'on ne saurait toutes les mentionner ici. Les uns travaillent. D'autres s'amuse. D'autres encore s'ennuient. Enfin, ils font un tas de choses. Ceux qui ne se couchent pas du tout ignorent une des bénédictions de la vie, et une des plus remarquables inventions de tous les temps: le lit.

Celui qui a inventé ce meuble respectable était certainement très doué. Il savait qu'il faut se reposer de temps en temps. Or, se coucher par terre, cela n'est pas très confortable. Dormir sur la table de la salle à manger, ça ne l'est pas davantage, et d'autant moins qu'on est dérangé à chaque repas. Une chaise est médiocrement agréable. Le buffet de service, la commode et le tabouret de piano ne sont pas à recommander.

Il fallait donc trouver quelque chose. Les Amazoïens avaient bien inventé le hamac. Le seul ennui (comme tant d'humoristes l'ont fait remar-

quer), c'est qu'il faut trouver deux arbres séparés l'un de l'autre par la distance idéale pour y accrocher cette couche-balançoire. Quand on doit longuement parcourir les forêts amazoniennes (qui heureusement présentent beaucoup d'arbres), on arrive bien fatigué à l'heure du coucher. Mais un génie a découvert qu'en assemblant des morceaux de bois pour créer une sorte de cadre sur pieds, en y ajoutant un sommier, sur ce sommier un matelas, sur ce matelas un drap doublé d'un second drap, lui-même doublé ou triplé de deux ou trois couvertures, avec par-dessus un bon édredon, le tout bien bordé et agrémenté encore d'un traversin, d'un polochon, d'un ou deux oreillers de plumes, ce génie a découvert qu'il était bon de s'allonger et de se couvrir, et il a droit, pour l'éternité, à la gratitude de l'humanité tout entière, cette humanité dont il assure la continuité avec tant de chaleuruse sollicitude. Mais ceci est une autre histoire.

Et nous souhaitons à ce genre humain d'être couché bien au chaud entre deux draps, les oreilles assoupies à peine bercées par le bruit rassurant de la cloche de dix heures, le drap levé jusqu'au menton, le bonnet de nuit (quand il y en a) descendu jusque sur le nez, les bras et les jambes écarquillés et les yeux faibles secouer les volets, et la bise peut tambouriner à la vitre, les raclos. Alors vente, grêle, gèle, la pluie fracasser les branches, la douceur et la tiédeur de cette merveilleuse invention capitonée le cerveau d'ouate, tout le corps se ralentit, se détend, et la respiration elle-même se transformera bientôt en ronflements, rythmés par le son du couvre-feu.

OLIVE (Dessin de Marcel North.)

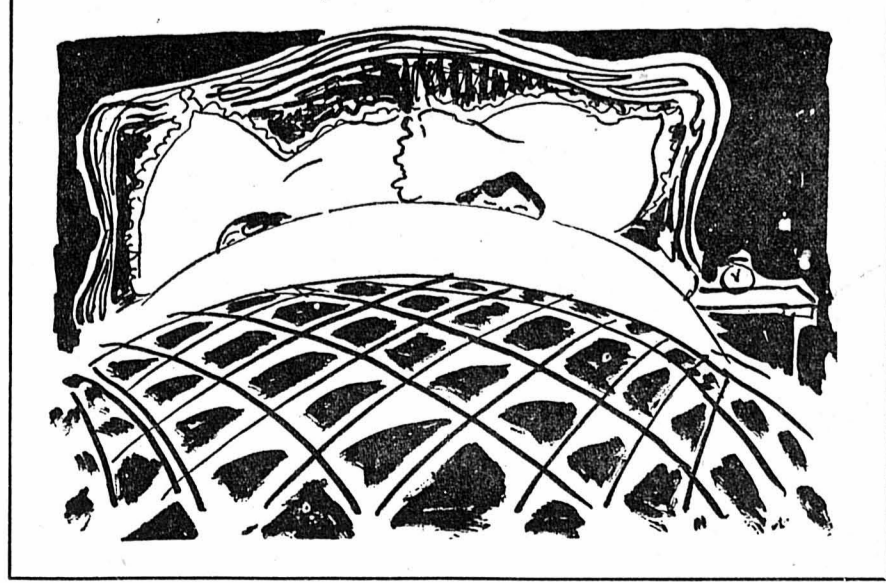

## OFFRES D'EMPLOIS

Faites-vous des fautes de temps à autre ? Cela n'a pas d'importance — notre chef, même, n'est pas infailible. Toutefois, pour vous comme pour lui, ce devrait être l'exception. Nous travaillons sérieusement et gaiement dans la branche matériaux de construction.

Si cela vous intéresse, en qualité de

## SECRÉTAIRE

parlant couramment l'allemand et le français, tentez votre chance et téléphonez-nous.

COREX BALE S. A., Lindenhofstrasse 28,  
4000 Bâle. Tél. (061) 35 82 25  
dès le 23 novembre 1970: (061) 22 23 00.

## ELECTRONA

Entreprise jeune et dynamique cherche, afin de faire face à son expansion, pour son laboratoire d'électrochimie,

laborantin

ou une

laborantine

pour travaux courants (préparations, mesures, etc.).

Les candidats ou candidates n'ayant pas les qualifications professionnelles demandées, mais ayant de bonnes notions d'électricité, ou possédant au minimum une bonne formation d'une école secondaire, seraient formés par nos soins. Rémunération en fonction des connaissances offertes.

Semaine de 5 jours.

**ELECTRONA** Prière d'adresser offres ou de téléphoner à  
ELECTRONA S. A., 2017 BOUDRY (NE)  
Tél. (038) 42 15 15.

## Cherchez - vous en tant que peintre un travail plus intéressant et mieux rétribué ?

En tant qu'homme du métier, vous savez que notre maison est une entreprise dynamique, renommée pour un programme très complet de peintures, vernis et produits de protection du bâtiment de toute première qualité.

Nous cherchons un peintre qualifié pour

## visiter et conseiller la clientèle

en Suisse romande. Le candidat devrait soutenir l'activité de notre magasin-dépositaire à Lausanne.

Une certaine pratique de ce genre de travail serait un avantage sans être une condition. Bonnes notions de la langue allemande indispensables.

En tout cas, vous pouvez compter sur nous pour vous donner tout notre appui et la formation nécessaire.

Nous serions heureux de recevoir votre offre ces jours prochains ! Veuillez y ajouter une photo, un résumé de votre activité jusqu'à ce jour, copies de vos certificats et un spécimen de votre écriture.



Kurt Vogelsang S. A.,  
8603 Schwerzenbach  
Tél. (051) 85 31 81

Nous cherchons

## dessinateurs - constructeurs

et

## monteurs - mécaniciens

pour petits appareils

Faire offres à  
R. et O. WALTHER  
mécanique de précision  
2416 LES BRENETS (NE)

Médecin-dentiste de la ville cherche

## demoiselle de réception

Notions d'assistance médicale et de secrétariat requises.

Entrée pour janvier 1971 ou date à convenir. Faire offres, avec curriculum vitae, sous chiffres CA 2909 au bureau du journal.

Pour le kiosque de la gare de Neuchâtel, une

## VENDEUSE

Les débutantes dans la branche seront mises au courant.

Conditions de travail et prestations sociales avantageuses.

Les intéressées sont priées de se présenter directement au kiosque à la gérante, qui donnera volontiers les informations désirées.

Kiosque de la gare de Neuchâtel, tél. 25 40 94.

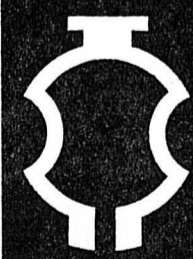

Portescap

Service du Personnel

CH-2300 La Chaux-de-Fonds  
165, rue Numa-Droz  
Téléphone 039 21 11 41

cherche un

## monteur en appareils électroniques

ou

## mécanicien électricien

pour l'entretien de la partie électronique d'un parc de machines automatiques.

Faire offres, avec curriculum vitae, copies de certificats et prétentions de salaire, à PORTESCAP, Numa-Droz 165, 2300 la CHAUX-DE-FONDS.

# Le succès mondial

Le sensationnel DUAL 1219 obtient à plusieurs reprises aux Etats-Unis, le marché Hi-Fi le plus exigeant du monde, de bonnes notes imbattables dans des tests neutres.

DUAL 1219, la platine de lecture automatique Hi-Fi aux avantages décisifs, qui fraie de nouvelles voies.

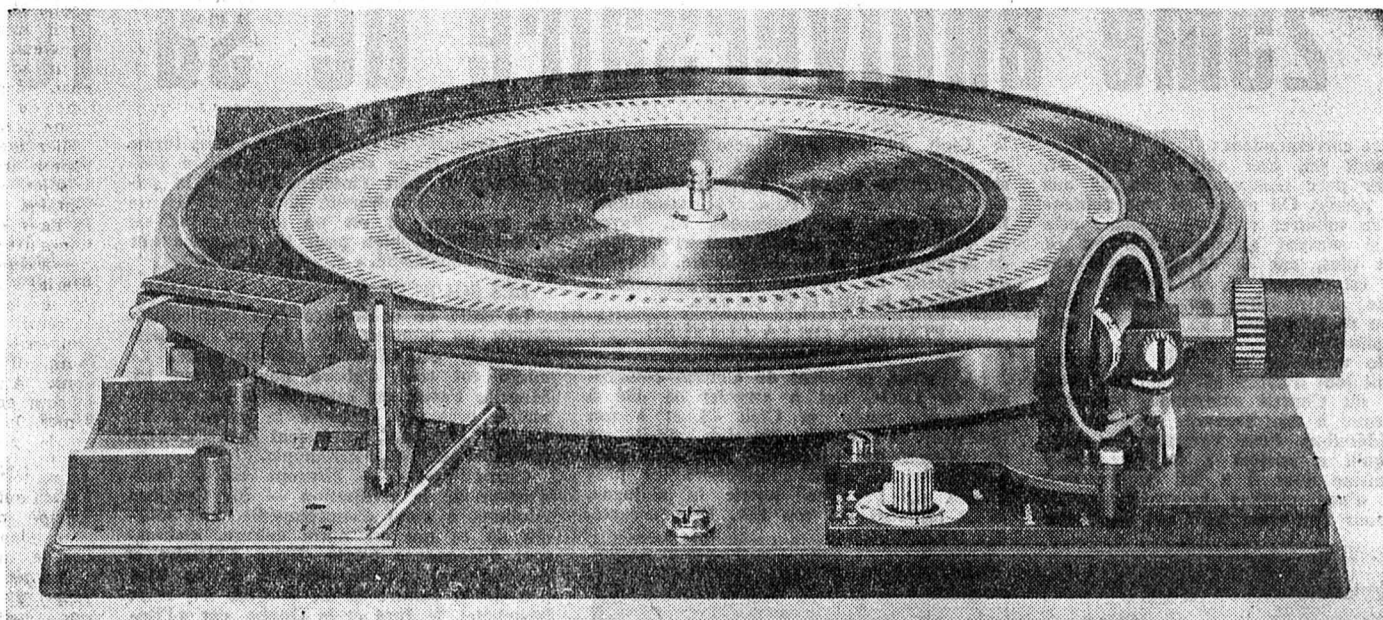

Le DUAL 1219 réunit des facteurs techniques décisifs en une combinaison sensationnelle et exclusive:

| Grand plateau   | Bras extrêmement long  | Lift du bras exclusif  | Mode Selector  | Suspension du bras  | Antiskating  | Axe tournant  |
|---|--|--|--|---|--|---|
| Diamètre 305 mm. Poids 3,1 kg. Equilibrage dynamique, non-magnétique, avec un volant exceptionnellement important. Cela assure une vitesse d'une constance maximum. | Longueur: 222 mm. Il est équilibré dans les deux plans de mouvement et est entièrement en métal sans distorsion, avec un volant extrêmement réduit. Ce bras automatique exceptionnellement long empêche toute distorsion audible du son. | Le «lift» du bras DUAL à amortissement par viscosité au silicone est à commande manuelle et automatique. La pose et la levée sont amorties par viscosité. Il peut être posé exactement sur le sillon d'où il a été levé. | Les disques sont gravés avec un angle de coupe de 15°. La reproduction doit donc s'effectuer avec ce même angle de 15°. Le Mode Selector assure l'angle idéal en single-play et en multi-play. L'aiguille lit le disque de manière optimale. | Le bras de lecture est monté pour les deux sens de mouvement sur des pointes d'acier trempées et polies avec précision et suspendu à la cardan. Cela signifie: friction minimum, pression d'appui sûre déjà à partir de 0,25 p, ménagement maximum du disque. | L'antiskating est la compensation à réglage précis et continu de la force de skating du bras équilibré. Le dispositif d'antiskating a des échelles séparées pour les pointes de lecture circulaires et elliptiques. Les deux canaux du sillon sont lus sans la moindre distorsion. | Il tourne avec le disque. Le DUAL 1219 peut être utilisé aux choix comme tourne-disques Hi-Fi (à axe tournant) ou comme changeur automatique de disques à axe amovible se stabilisant lui-même. Cet axe tournant exclut les bruits secondaires. |

## Installations Hi-Fi DUAL, combinables selon vos exigences personnelles, par exemple:

|  |   |  |   |
|--|---|--|---|
| Châssis 1219 avec socle CK 20 et couvercle CH 5, amplificateur CV 40, 2 haut-parleurs CL 30, câble CA 3, complet. Fr. 1865.- | Châssis 1219 avec socle CK 20 et couvercle CH 5, amplificateur CV 40, tuner CT 15, 2 haut-parleurs CL 60, câble CA 3, complet. Fr. 2740.- | Châssis 1219 avec socle CK 20W et couvercle CH 20, receiver CR 40 W, 2 haut-parleurs CL 40 W, câble CA 4, table phonos PT 2, 6 boîtes à disques DB-30, complet. Fr. 3032.- | Châssis 1219 avec socle CK 20 et couvercle CH 20, amplificateur CV 80, tuner CT 16, magnétophone CTG 28, 2 haut-parleurs CL 100, 2 pieds de haut-parleurs LF 1, câble CA 4, table phonos PT 3 W, 13 boîtes à disques DB-30, complet. Fr. 5545.- |
|--|---|--|---|

Un extrait de notre riche programme d'éléments DUAL:

**Amplificateurs stéréo Hi-Fi**  
DUAL CV 20; puissance de sortie 2x12 watts Fr. 475.-  
DUAL CV 40; puissance de sortie 2x24 watts Fr. 735.-  
DUAL CV 80 (illustration); puissance de sortie 2x45 watts Fr. 995.-

**Tuners stéréo Hi-Fi**  
DUAL CT 15 OUC stéréo, OC, OM, OL Fr. 625.-  
DUAL CT 16 OUC stéréo, 2x OC, OM, OL, 4 touches de sélection de programme, AFC. Fr. 795.-

**Receiver stéréo Hi-Fi**  
DUAL CR 40 (illustration) amplificateur et tuner combinés; puissance de sortie 2x20 watts Fr. 1350.-

**Magnétophone stéréo Hi-Fi**  
DUAL CTG 28 (illustration) complet avec socle et couvercle Fr. 840.-

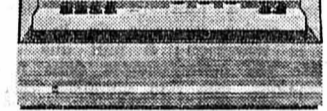
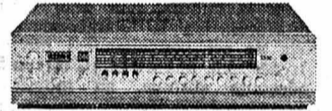
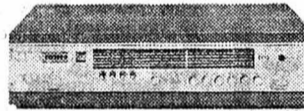
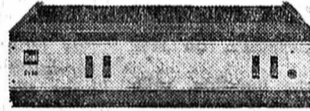

Données techniques et catalogues par les magasins spécialisés ou la représentation générale pour la Suisse:

Dewald SA, 8038 Zurich et 1020 Renens

Vente des produits de qualité DUAL par le commerce spécialisé.

**Haut-parleurs Hi-Fi**

6 modèles avec une puissance admissible de 25 à 50 watts Fr. 185.- à Fr. 675.-

**Tourne-disques stéréo Hi-Fi**

DUAL 1219  
Tourne-disques automatique, tourne-disques à commande manuelle et changeur de disques automatique à la fois. A système magnétique SHURE M 91 MG-D Socle CK 20 Couvercle CH 5 Fr. 575.- Fr. 110.- Fr. 60.-

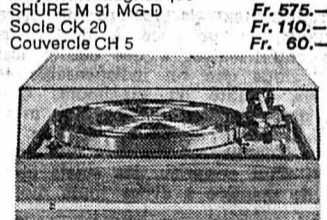
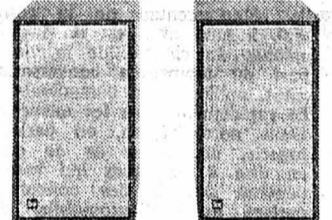

vente et démonstration

# G. HOSTETTLER

RADIO — TV — DISQUES

Saint-Maurice 6 — Neuchâtel — Tél. 25 44 42

Livable tout de suite — Conditions de vente très avantageuses — Location  
**JEANNERET & Cie** Seyon 26-28-30 - Tél. 5 45 24, concessionnaire des PTT

LE CENTRE NEUCHÂTELOIS DE LA RADIO, TÉLÉVISION ET DU DISQUE

Jeunes filles

seraient mises au courant pour travaux faciles et propres, soit apprentissage sur machines. Horaire à convenir. MODE teinturier, tél. 25 31 83

## MIGROS ARO S.A.

cherche

pour ses entrepôts de Marin (transport depuis Saint-Blaise assuré par nos soins)

## magasiniers

pour des travaux de préparation et de chargement

(départements alimentation générale, ainsi que fruits et légumes).

Places stables, bonne rémunération, avantages sociaux d'une entreprise moderne, restaurant d'entreprise.

Adresser offres ou demander feuille d'inscription à la Société Coopérative MIGROS NEUCHÂTEL, service du personnel, case postale 228, 2002 Neuchâtel, tél. (038) 33 31 41.

## Une carte de visite

soignée est l'affaire de l'imprimerie Centrale, à Neuchâtel. Le bureau du journal vous présentera un choix complet et varié.

LA NEUVEVILLE

cherche, pour entrée immédiate,

## une employée de bureau

pour correspondance, facturation et autres travaux de bureau.

Nous demandons:

formation commerciale, bonne dactylographe, connaissances d'allemand souhaitées.

Nous offrons:

ambiance de travail agréable. Travail varié et intéressant. Semaine de 5 jours.

Faire offres manuscrites, avec curriculum vitae, à la Fabrique d'appareils électro-ménagers

**ARO S.A.**

2520 LA NEUVEVILLE

Tél. (038) 51 20 91



cherche, pour son magasin de Courtelary,

## vendeuse

Bon salaire, avantages sociaux, horaire de travail régulier.

Faire offres à COOP la Chaux-de-Fonds, Direction des ventes, référence V3, Commerce 96, tél. (039) 23 26 12.



2072 SAINT-BLAISE

cherche, pour ses départements de montage des machines à souder et d'outillage:

## MÉCANICIENS-MONTEURS AIDES-MÉCANICIENS AFFÛTEURS FRAISEUR

Les personnes intéressées sont priées de se présenter ou de faire leurs offres au service du personnel de FAEL S. A., Musinière, 17, 2072 Saint-Blaise. Tél. (038) 33 23 23.

JURA - JURA - JURA

Le Rassemblement jurassien aux « Sages » : « Tant que des jeunes « Béliers » seront menacés... »

Dans son exposé du 30 septembre devant les députés jurassiens, au château de Porrentruy, M. Max Petitpierre avait dévoilé l'intention de sa commission de prendre contact avec les personnalités désignées par les organisations représentatives des trois tendances qui se manifestent dans le Jura: Rassemblement jurassien, Union des patriotes jurassiens et Mouvement pour l'unité du Jura.

« L'été du peuple jurassien, le contact n'a pas pu être établi avec le Mouvement séparatiste. En effet, le 17 novembre dernier, le Rassemblement jurassien faisait parvenir à la commission confédérée de Bons offices la lettre suivante: « Messieurs, en date du 16 octobre 1970, vous nous avez proposé une entrevue qui devait avoir lieu à Bienne, le 21 novembre. Tant que de jeunes Jurassiens du groupe « Béliers » sont menacés d'un procès politique voulu par l'autorité même dont vous tenez votre mandat, le Rassemblement jurassien ne pourra pas entrer en matière sur le contenu de votre lettre... »

L'affaire de la préfecture de Delémont et dans celle du Palais fédéral. Et encore, car à plusieurs reprises, le Mouvement séparatiste a défini sa position fondamentale de la manière suivante: les questions de procédures, de marches à suivre et d'autodétermination constituent le premier objet de toute négociation, cette négociation devant surcroît avoir lieu en présence et sous la conduite de médiateurs étrangers au canton de Berne. Il nous apparaît donc que, de toute manière, et même si l'on pouvait faire abstraction du procès intenté actuellement aux « Béliers », les membres dirigeants du Rassemblement jurassien ne pourraient pas entrer en contact avec les « Sages » puisque, pour être fidèles à une ligne politique maintes fois définie, ils ne veulent en aucun cas aborder une discussion qui n'est pas entourée des garanties qu'ils jugent indispensables et qui ne sont pas offertes pour le moment.

APRÈS LE PROCÈS...

Ainsi donc le comité directeur du Rassemblement jurassien n'a même pas pris connaissance officielle de la proposition d'entrevue faite par la commission de Bons offices. Il ne pourra le faire qu'après le procès intenté aux « Béliers » impliqués dans

FRIBOURG - FRIBOURG

AU GRAND CONSEIL FRIBOURGEOIS

« Gouvernement » de l'Université: trop de pouvoirs?

De notre correspondant: Le projet de loi complémentaire, concernant les structures de l'Université de Fribourg, a provoqué hier un deuxième débat passionnant devant le Grand conseil. Mercredi, M. Jacques Morard (CCS, Bulle) s'était exprimé « au nom de la majorité silencieuse ». Il avait craint que l'université ne soit engagée dans une voie dangereuse, échappant au contrôle de l'Etat, donc du peuple fribourgeois, son créateur et son père nourricier.

L'autonomie peut aller jusqu'à instaurer une large participation des étudiants. Mais il ne saurait y avoir d'autonomie financière. M. Jean Riesen, rapporteur, défendit le principe du compromis. Prenant lui aussi la Fontaine pour allié, il évoqua la fable de « La cigogne et du renard ». Le plat qu'on veut présenter doit être mangeable pour tous deux... Quant à M. Max Aebischer, directeur de l'Instruction publique, il affirma que rien ne serait changé au caractère juridique de l'université. Ce qui sembla rassurer M. Dupraz, puisqu'il retira la proposition qu'il avait faite de modifier le premier article du projet de loi.

On poursuivait l'examen des articles, sans cesse interrompu par des propositions de modifications, toutes repoussées d'ailleurs. M. J.-F. Bourgnecht (CCS, Fribourg) s'opposa à ce que l'administrateur (poste à créer) fasse partie du rectorat, au sein duquel il serait majorisé, alors que son rôle doit être de représenter l'Etat. M. Dupraz se prononça contre la rééligibilité du recteur, M. Lucien Nussbaumer... et le combat cessa faute de combattants: il n'y avait plus le quorum, 69 députés ayant déserté leurs bancs. La reprise n'aura lieu que mardi prochain.

MARLY

Auto coupée en deux: le conducteur est grièvement blessé

(c) Mercredi vers 23 h 50, une voiture conduite par M. Jean-François Campigotto, 23 ans, domicilié à Schmitzen, circulait de Marly en direction de Fribourg. A la suite d'un excès de vitesse, le conducteur perdit la maîtrise du véhicule qui s'écrasa contre un candélabre et fut coupé en deux, l'avant s'immobilisant au milieu de la route, tandis que l'arrière restait coincé. Le conducteur, grièvement blessé, fut transporté à l'hôpital cantonal. Hier, en début de soirée, son état était toujours considéré comme très grave.

Accident mortel sur un passage de sécurité

(c) Hier, vers 17 h 40, un automobiliste de Fribourg qui circulait des Daillettes en direction de la ville, a heurté violemment, sur le passage de sécurité situé près de l'entreprise Polytype, un piéton qui était bien engagé sur ce passage. Le malheureux, M. Léon Girard, 50 ans, marié, ouvrier, domicilié à Fribourg, a été projeté à plusieurs mètres. Transporté à l'hôpital cantonal, il y est décédé peu après son arrivée.

Ivresse au volant

(c) Hier, vers 18 h 55, un automobiliste de Fribourg âgé de 60 ans, qui arrivait de Villars-Vert et circulait tout à gauche de la chaussée, a heurté un cyclomotoriste de 15 ans qui se rendait à Moncor. L'adolescent n'a pas été blessé. L'automobiliste, qui était ivre, s'est vu retirer son permis.

Issue fatale

(c) Fabienne Lachat, 8 ans, fille d'Alber, domiciliée à Marly, qui avait été happée par une voiture, mardi, alors qu'elle s'était élançée sur un passage de sécurité, a succombé à ses blessures, à l'hôpital de l'Ille, à Berne.

L'Amérique à portée de votre doigt

De notre correspondant: Depuis hier, les abonnés raccordés au central téléphonique de Delémont, dont les numéros d'appel commencent par un « deux », c'est-à-dire ceux de la ville de Delémont, de Courtételle, Develier, Courroux, Vicoles, Courcelon, Bourrignon, les Rangiers, peuvent établir eux-mêmes leurs communications téléphoniques avec l'Amérique, aussi facilement qu'ils le faisaient jusqu'à présent avec une autre localité de Suisse. Cette bonne nouvelle qui doit évidemment faire froid dans le dos des abonnés au téléphone, mais qui réjouira cependant quelques-uns, en particulier les hommes d'affaires, a été communiquée hier après-midi au cours d'une conférence de presse tenue à Delémont, au nouveau central téléphonique, par M. Werner Keller et M. Jean-Louis Tinembart, respectivement directeur et sous-directeur de l'arrondissement des téléphones de Bienne. M. Keller rapporta que, depuis la toute récente inauguration du nouveau central de Delémont, les abonnés avaient déjà la possibilité de sélectionner eux-mêmes leurs communications avec tous les pays d'Europe. L'Amérique leur étant dorénavant accessible avec la même facilité, c'est pratiquement avec le monde entier qu'ils peuvent désormais se mettre en communication, en composant simplement du bout du doigt un numéro sur le disque de leur appareil. Les abonnés de Bâle et Zurich jouissent également depuis hier de la même facilité.

guiller la communication désirée vers une ligne libre. La qualité de la transmission devrait être aussi bonne que dans le service local, grâce à une installation d'amplificateurs dotés de supresseurs d'échos. La voix se propagera à 160 km par milliseconde, par lignes terrestres et sous-marines. Désormais donc, une communication avec les Etats-Unis d'Amérique s'établit de façon identique à celle utilisée pour les sorties en direction d'un pays européen. Il suffira de composer le 00 (préfixe international), puis le 1 (indicatif des Etats-Unis) puis le 212 (indicatif de l'Etat), enfin le numéro de l'abonné.

LES TARIFS Pour l'Etat de New-York par exemple, la communication coûtera 10 centimes pour chaque impulsion de 0,6 sec. ce qui met la conversation d'affaires ou de cœur à 30 fr. les trois minutes. L'abonné peut se renseigner au 2.55.12 sur la manière de procéder, sur le numéro de son correspondant, etc. Afin de prouver que le système fonctionnait non seulement en théorie, mais encore en pratique, M. Keller établit en présence des journalistes une communication avec un de ses parents habitant Milwaukee. Compte tenu du décalage horaire de six heures, il était 10 h 30 en Amérique au moment de la communication, c'est-à-dire une heure de pointe pour le service des téléphones. Quelques minutes suffirent cependant pour obtenir une excellente liaison. Avis donc à tous ceux qui veulent se ménager les bonnes grâces d'un oncle d'Amérique.

UNE CENTAINE DE LIGNES

Au total, ce sont une centaine de lignes qui se trouvent à disposition en permanence, un appareil étant chargé d'administrer la communication.

TAVANNES

Décès d'un ancien consul (c) Hier s'est décédé, à l'hôpital de Moutier, dans sa 80ème année, M. Jules Arber, ancien consul général de Suisse, une figure populaire et sympathique de la vallée de Tavannes.

VAUD - VAUD - VAUD

TRIBUNAL CORRECTIONNEL DE VEVEY

Drame de l'alcoolisme et de la jalousie

De notre correspondant: Les mariages entre immigrés et Suissesses réussissent souvent. Celui des Da Rosse a fini devant le tribunal correctionnel de Vevey.

beau-père tenta d'arracher la serpette de la main droite de l'agresseur. S'il s'ouvrit la main droite sur la partie tranchante de l'outil, mais put la saisir et la faire tomber. Pendant ce temps, Mme Da Rosse avait serré son mari à la gorge pour le faire lâcher prise. L'homme se laissa tomber sur sa chaise. Alerté par les appels au secours de la malheureuse, un voisin téléphona à la gendarmerie. Da Rosse fut arrêté vers 23 heures.

à faire des scènes de jalousie à sa femme, le menaçant souvent de l'égorger, de l'étrangler ou de la défenestrer. Ressentant la différence flagrante entre sa belle-famille et lui-même comme une humiliation à sa vanité, il but de plus en plus, ajoutant les menaces de mort aux imprécations. On en arriva à la soirée du 16 juillet. Une dispute éclata à propos d'un manteau d'homme que le mari croyait être celui d'un amant. C'était celui de son beau-père auquel sa femme recousait un bouton...

Hier après-midi, il comparait devant le tribunal de Vevey. Rustro et peu intelligent, Liva Da Rosse, 41 ans, était venu travailler sur les chantiers. En 1955, alors qu'il était soigné en clinique, il tomba amoureux de son infirmière. Elle voulait un mari et lui désirait épouser une Suissesse d'un milieu aisé.

LE MANTEAU DU... BEAU-PERE!

Brutal, le jeune marié se mit bientôt

Devant le tribunal, l'accusé ne avait voulu attenter à la vie des siens: «Ma conscience est blanche comme le lait», avait-il déjà dit au cours de l'enquête... L'alcoolisme chronique de l'accusé, qui le rend irrécupérable, s'ajoutant à un état mental frisant la débilité, expliquent le drame.

PAYERNE

Défilé militaire De notre correspondant: Arrivée au terme des manœuvres, la division mécanisée 1 a défilé hier devant son commandant, le colonel-divisionnaire Dénéreaz, sur la piste centrale de l'aérodrome militaire de Payerne. Prévu pour 15 heures, le défilé a eu lieu de nuit. Ce retard s'explique par le fait que les manœuvres ont été prolongées et qu'un sérieux embouteillage de circulation s'était produit sur la route Lausanne-Berne, devant la centrale nucléaire où l'on évacue des déchets radio-actifs. Parmi les personnalités assistant au défilé, on remarquait la présence de M. Jean-Jacques Teuscher, président du Grand conseil vaudois, M. Georges Thévoz, conseiller national, représentant le gouvernement vaudois et la préfecture de Payerne, le colonel commandant de corps Roch de Diesbach, ainsi qu'un nombreux public qui n'avait pas craint de braver la pluie.

LA FOIRE DE LA SAINT-MARTIN

MALGRÉ UNE PLUIE BATTANTE...

De notre correspondant: La foire de la Saint-Martin est toujours la plus importante de l'année. Elle s'est déroulée, jeudi, sous une pluie battante et malgré ce handicap, a vu accourir de nombreux visiteurs, les travaux des champs étant momentanément suspendus. On était venu de toute la Broye vaudoise et fribourgeoise, qui avait observé une vieille coutume voulant que ce jour-là les employés de la ferme aient congé. Aussi, durant toute la journée, l'animation fut-elle grande dans les rues de Payerne.

Cette année, malgré le temps peu favorable, les marchands forains, assez nombreux, ont fait quelques affaires. Dans les rues, les marchands de marrons ou de saucisses grillées donnaient une note pittoresque à la foire.

CORCELLES

Accident de la route: deux blessés

(c) Hier soir, M. Gaston Porchet, 40 ans, domicilié à Corcelles-le-Jorat, roulait à vélo sur la route secondaire Riaux-Graunon-Corcelles lorsqu'il heurta un piéton, M. Ernest Cherpillod, 55 ans, également de Corcelles, qui cheminait dans le même sens, à droite. Tous deux tombèrent et M. Porchet dut être transporté à l'hôpital cantonal, souffrant d'une fracture du crâne. Quant à M. Cherpillod, il a le coude droit fracturé.



Pour MM. Louis Jaquet, de Ménières, et Roger Wicht, de Féligny, les porcs n'ont plus de secret. (Avipress - Pache)

Lire d'autres informations vaudoises en page Val-de-Travers.

BIENNE - BIENNE - BIENNE - BIENNE

Cyclomotoriste blessé

(c) Hier matin une collision s'est produite, route de Boujean, entre un camion et un cyclomotoriste. Le cyclomotoriste, M. Guy Monneron, né en 1931, a été transporté à l'hôpital de Beaumont où il est soigné pour une fracture probable du crâne.

Faits divers

A 13 h 10 deux automobiles se sont heurtées à l'intersection des rues Neuve et du Jura. Dégâts.

Un forum actuel

(c) Le PNR a mis sur pied pour le 24 novembre, au Palais des congrès, une séance qui sera certainement très intéressante. C'est en effet le thème brûlant des revendications de la jeunesse qui sera débattu. Sous le titre « Dialogue ouvert aux jeunes, à tous les jeunes », ce forum actuel sera animé par les conseillers nationaux Henri Schmitt, de Genève, et Aloys Copi, de Martigny. On essayera de répondre aux questions qui préoccupent les jeunes et les parents aussi.

Université populaire: un auxiliaire de valeur pour la formation permanente

De notre correspondant: L'Assemblée de l'Université populaire s'est tenue à Bienne. L'ordre du jour fut rapidement liquidé. Voici des extraits du rapport présenté par M. Jean-Roland Graf, directeur des écoles.

Le rapport de cette année peut faire état des progrès réjouissants réalisés par l'institution binoise au cours des années passées. Celle-ci est devenue partie intégrante de la vie culturelle de la ville. Elle est un auxiliaire de valeur pour la formation permanente des adultes, un moyen apprécié d'occuper ses loisirs et un instrument qui sert à la compréhension mutuelle comme au développement des connaissances. Les efforts des responsables tendent moins à pousser l'acquisition du savoir qu'à développer l'ouverture d'esprit et le sentiment de la responsabilité partagée.

Outre l'assemblée générale du 25 novembre 1969, le comité s'est réuni en trois séances. Les membres suivants ont donné leur démission au comité: MM. Willy Feusier, directeur de banque, Hans Schneider, maître secondaire, Brügg et le pasteur Hans Prochaska, Tauffelen et le pasteur M. Maeder. Nous avons pris congé de ces précieux collaborateurs en les remerciant des services rendus. Sont entrés au comité durant l'année écoulée: M. Rolf Stadler, commerçant (Brügg) le pasteur Pierre Balmer, (Nidau), et Mme Jeanine Kunz-Carrel, (Macolin). Quelques changements sont intervenus aussi dans les groupes de travail. Après le départ de M. Brobeck, président c'est M. Andréas Marti, maître au gymnase, qui a pris la relève. Un décès est venu endeuiller l'université cette année, celui de M. Harald Schmid.

Conseil de ville

(c) Le législatif binois se réunira pour la quinzième fois le 26 novembre. L'ordre du jour n'est pas chargé. On y trouve: la révision partielle des statuts de la caisse d'assurance du personnel municipal, des projets de constructions de routes, des plans d'alignements, une nouvelle ordonnance sur l'organisation du service des taxis, l'approbation de plusieurs décomptes de constructions.

Budget de l'Etat de Berne

Les députés bernois ont adopté jeudi pour la première fois, dépasse le cap du milliard. Les recettes s'élèvent à 1,072 milliard de francs et les dépenses à 1,093 milliard, soit un excédent de dépenses matin le budget de l'Etat de Berne, qui, de 21 millions de francs. Le budget a été adopté par 114 voix sans opposition. En outre, le Grand conseil a accepté, à une très forte majorité, un plan financier pour les quatre années à venir, qui n'a cependant pas été de portée obligatoire, et à l'unanimité un plafonnement des contributions annuelles de l'Etat à la constitution, fixé à 93 millions de francs.

Le Grand Marais

Le Grand conseil bernois a traité mercredi de façon inattendue, de la question du projet de construction d'un aéroport dans le Grand Marais.

OFFRES D'EMPLOIS

METAL DUR UNIVERSO OUTILS La Chaux-de-Fonds cherche OUVRIERS SPÉCIALISÉS sur la fabrication des outils de coupe. PERSONNEL masculin et féminin pour être formé sur certains travaux faciles d'affûtages. Les personnes intéressées sont priées de faire offres ou de se présenter à Universo S.A., département Métal Dur, Tuilleries 42 (près du Parc des Sports), téléphone (039) 23 72 03.

COGO - OI NEUCHÂTEL engage pour sa direction des Ventes, Portes-Rouges 55, une employée de bureau. Horaire partiellement libre. Prestations sociales d'une grande entreprise. Adresser offres à l'Office du personnel, Portes-Rouges 55, Neuchâtel. Tél 25 37 21.

Beau choix de cartes de visite à l'imprimerie de ce journal

# DISCOUNT DE LA CÔTE

PH. BERTHOUD & Cie

Gare 7 CORCELLES

Heures d'ouverture : 9 h à 12 h - 14 h à 18 h 30. Fermé le mercredi après-midi.  
Samedi : sans interruption de 7 h 30 à 17 heures.

|                              |                         |             |
|------------------------------|-------------------------|-------------|
| <b>CORDIAL AUX ŒUFS 16°</b>  | la bouteille économique | <b>7.90</b> |
| <b>Liqueur WILLIAM'S 23°</b> | la bouteille économique | <b>7.30</b> |
| <b>CALVADOS vieux 40/41°</b> | la bouteille de 7 dl    | <b>14.-</b> |
| <b>RIOJA 3 bandes rouges</b> | le lot de 3 bouteilles  | <b>6.-</b>  |
| <b>RIOJA pelure d'oignon</b> | le lot de 3 bouteilles  | <b>5.-</b>  |

**Vin rouge de Grèce** — Ile de Crète — le litre + verre **1.70**

**Vin blanc étranger** — le litre + verre **1.60**

Grand choix en conserves — Chocolats — Biscuits

### TALONNIÈRES

à appliquer au fer  
CENTRE DE COUTURE BERNINA  
**L. CARRARD**  
Epancheurs 9 — Neuchâtel

Confiez au spécialiste  
**la réparation**  
de votre appareil  
**NOVALTEC**  
est à votre service  
Parcs 54 Tél. 25 88 62

### Entreprise de nettoyages

Molliet  
Tél. 46 15 80

Nettoyage d'appartements, villas, bâtiments neufs, bureaux, magasins, vitrines.

### PRÊTS et ESCOMPTES SA

1510 MOUDON  
rue du Poyet  
Sans caution de  
Fr. 500.- à 3000.-  
Mod. remb. variés.  
Tél. (021) 95 24 24.

# Bicidi



Une démonstratrice permanente est à votre disposition  
**à notre rayon Parfumerie**  
pour vous présenter la ligne des produits Bicidi et vous donner  
des conseils de beauté individuels

## Gonset

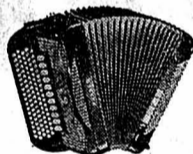

Leçons d'accordéon  
pour débutants et adultes. Succès assuré par professeur diplômé  
Tél. 33 34 55, aux heures des repas

## SOLO

SOLO S.A.  
1530 Payerre (VD), SOLO succursale  
Tél. (037) 61 16 57  
B. Chappuis, Agromécanique  
2035 Serroue Tél. (038) 31 15 69  
2206 les Geneveys s/C. Tél. (038) 57 12 47



Scies à moteur pour tous les besoins.

SOLO = qualité + service après vente.

Simplicity  
Fraiseuses à neige de toutes dimensions.



# Nouveau flup air revitalisant de l'air avec désinfectant

L'air est souvent si lourd  
que l'on rêve d'une...



# Oasis d'air pur

- flup air est beaucoup plus qu'un simple désodorisant d'ambiance!
- \* flup air contient des substances absorbantes qui anéantissent les mauvaises odeurs
- \* flup air contient aussi un agent désinfectant efficace
- \* flup air renouvelle l'air et rend l'atmosphère pure et salubre

**flup air tous les jours pour respirer un air salubre**

## Pour toute exigence l'énergie idéale reste:

# SHELL BUTAGAZ PROPAGAZ

Que ce soit dans le ménage, l'industrie, l'artisanat, les restaurants ou dans l'agriculture, les applications de SHELL Butagaz/ SHELL Propagaz sont multiples:

Souder et braser  
Cuire  
Préparer de l'eau chaude  
Chauffer  
Elevage du bétail  
Eclairer

Un important réseau de dépositaires vous conseilleront et vous assureront une livraison prompte et irréprochable.

► Renseignements et démonstrations chez:

- |                                   |              |                |
|-----------------------------------|--------------|----------------|
| Ch. Lorimier, quincaillerie       | Colombier    | (038) 41 33 54 |
| Chr. Muttner & Fils, ferblanterie | Le Landeron  | (038) 51 10 93 |
| A. Rochat, quincaillerie          | Cernier      | (038) 53 35 32 |
| U. Schmutz, quincaillerie         | Fleurier     | (038) 61 19 44 |
| M. Vautravers, quincaillerie      | Saint-Blaise | (038) 33 17 94 |

**BIENNE - BIENNE - BIENNE - BIENNE - BIENNE - BIENNE**

# Dix ensembles présents au Old Time Jazz

(III)

Des ensembles de jazz, venant de toute la Suisse, animeront le deuxième Old Time Jazz Meeting, qui commence aujourd'hui à Bienne. Nous continuons la présentation des orchestres.

## The Long Street Jazz-Band

Le Longstreet Jazz Band, originaire de la ville fédérale, existe depuis neuf ans. Après s'être dédié quelques années au style dixieland, l'orchestre a choisi maintenant le style new-orleans en s'inspirant plus particulièrement de King Oliver et Clarence Williams.

Les points marquants de l'histoire du LSJB se situent lors d'une jam session

avec Acker Bilk et son Paramount Jazz-Band, d'une semaine de concerts avec Albert Nicholas, et d'une médaille d'argent obtenue cette année au vingtième Festival de jazz à Zurich. A cette même occasion, les musiciens du Longstreet Jazz Band se sont distingués à titre individuel, en obtenant 4 médailles d'argent et 3 médailles de bronze.



## Wild Life Jazz-Band

Né de l'initiative de sept musiciens dynamiques s'occupant activement de la protection de la nature, le Wildlife Jazz-band joue en faveur du WWF (World Wildlife Fund - Organisation mondiale pour la protection de la nature) pour son propre plaisir et celui de tous les fans du jazz et de la nature.

Le Wildlife Jazz-Band joue dans un

style très évolué, qu'il qualifie de «Swinging Dixieland moderne», et il s'est rapidement fait connaître par ses concerts à Zurich, Berne, Genève, Lausanne, Aarau, ainsi que par sa participation aux émissions de jazz de la Radio et Télévision suisses tout comme par de très nombreux concerts donnés aux recrues et soldats.



## The Swiss Dixie Stompers

La formation des Swiss Dixie Stompers existe depuis 1954 et réunit avant tout une équipe de copains qui, presque tous jouent ensemble depuis plus de 13 ans pour leur plaisir et celui de leurs amis.

Désireux de faire partager leur passion du jazz vieux style à un public toujours plus nombreux, ils ont soigneusement préparé, parallèlement à leur activité musicale, une organisation interne qui leur a permis d'éditionner 5 disques par leurs propres moyens et de maîtriser les

problèmes causés par une manifestation telle que l'International Old Time Jazz Meeting.

Bien sûr, les répétitions hebdomadaires forment la base, mais les 7 membres des SDS doivent aussi bien se faire leurs d'adresses de leurs amis, créer et imprimer les programmes et le matériel publicitaire, rédiger - traduire - dactylographier les textes, tout comme gérer la comptabilité de l'orchestre.



## The River Street Band

Le River Street Jazz Band a été fondé en 1960, et les frères René Karlen (banjo et piano) et Bernhard Karlen (clarinette) en sont membres dès l'origine. Le tromboniste Peter «Kniri» Knaus, qui à l'occasion joue aussi le blues à la musique à bouche, est entré dans l'orchestre en 1961, alors que c'est en 1964 que le trompettiste Peter Lüscher se joignait au River Street Jazz Band. Hans Widmer à la contrebasse et Markus Bruggisser, batterie, ne sont membres de la

formation que depuis quelques mois, mais leur arrivée a contribué notablement à parfaire la «forme» de l'ensemble.

Le répertoire du River Street Jazz Band est varié, et passe de l'authentique New Orleans «à la Georges Lewis» aux plus chauds arrangements de Duke Ellington.

L'orchestre a participé au Festival de Jazz de Zurich en 1965 et 1970, année en laquelle il a obtenu une médaille de bronze.



## BILLET BIENNOIS

### L'art dans le panier à commissions

On donnait, autrefois, dans les écoles, des leçons de morale. C'est ainsi que Marcel Pagnol, à Topaze, fit perdre son latin. A cette époque-là, la vie, elle, était une leçon de modestie.

Aujourd'hui, l'échelle des valeurs ayant basculé, dès le premier pas, on se trouve sur l'échelon de la fatuité. On ne s'étonne donc point de rencontrer tant de gens qui se croient sortis de la cuisine de Jupiter. Parmi les artistes surtout.

Celui à qui je pense, en ce moment, est peintre. Il a vingt-huit ans, l'âge où dans le domaine artistique, on ne sait pas encore grand-chose, où tout est constamment remis en question. Dans une nouvelle galerie

qui vient de s'ouvrir à Bienne, il affiche une «rétrospective». Je laisse au chroniqueur de service le soin de dire ce qu'on peut penser de sa peinture conventionnelle.

Une rétrospective à vingt-huit ans!... C'est de la prétention encadrée et exposée!...

On regrettera surtout que cette nouvelle galerie ne se soit pas offert, pour ses débuts, un peintre de talent - et forcément plus modeste! - d'autant plus que, dépendant du service culturel d'une entreprise commerciale, elle en avait les moyens.

Mais chacun sait que le critère des valeurs artistiques ne s'est jamais forgé entre cent grammes d'emmental et un kilo de patates!...

GASTON

## CARNET DU JOUR

Apollo (tél. 2 31 23), à 15 h 15 et 20 h 15: A l'aube du 5me jour, jusqu'au 24 novembre.

Capitole (tél. 2 25 47), à 20 h 15: samedi et dimanche à 15 h 15: Les Visiteurs du soir, jusqu'au 26 novembre.

Elite (tél. 3 65 97), à 15 h et 20 h 15: For love of Ili (Mon Homme), jusqu'au 22 novembre.

Lido (tél. 3 66 55), à 15 h et 20 h 15: La Peau du Torpédo.

Métro (tél. 2 28 87), à 20 h, mercredi, samedi, dimanche à 15 h: Vengeance pour vengeance. - 5 fils de chiens, jusqu'au 24 novembre.

Palace (tél. 2 32 22), à 15 h et 20 h 15: Wenn du bei mir bist.

Rex (tél. 2 26 25), à 15 h et 20 h 15: Sierra Torride, jusqu'au 24 novembre.

Roxy (tél. 2 11 77), à 15 h, 17 h, 19 h et 21 h: Sex mal sex, jusqu'au 22 novembre.

Scala (tél. 2 29 45), à 14 h 45 et 20 h 15: Tue-les tous et reviens seul.

Studio (tél. 2 17 37), à 15 h 15 et 20 h 15: Walt Disney: La Fabuleuse Histoire de Mickey.

Service permanent du jeudi: Pharmacie de la Gare, av. de la Gare 36, tél. 2 52 57. Pharmacie Centrale, Dr J. Joissaint, rue de l'Union 16, téléphone 2 41 13. Pharmacie Stern, T. Demény, rue des Marchaux 9, tél. 2 40 05.

CONCERT  
Palais des congrès: 2me International Old Time Jazz meeting; aussi samedi.

Temple du Pasquart: Musique de cuivres et orgue, par le Brass-Band et Bernard Heiniger.

Théâtre alémanique: 20 h, Gesang vom luisitanische Propanz (Gastpiel). Schauspiel von Peter Weiss.

## COMMUNIQUÉ

### Hallelujah the Hills

Hallelujah the hills, dont l'auteur et le réalisateur est Adolfo Medas sera présenté aujourd'hui à la guilde du film au cinéma Apollo.

Le sujet du film:

Hallelujah the Hills retrace la convalescence de deux amoureux évincés, Jack et Leo, qui, pour oublier Vera - elle a épousé un 3me luron - qu'ils ont courtisé pendant 7 ans, l'un l'hiver, l'autre l'été (comme ils la voient chacun d'une manière différente, deux comédiennes tiennent le rôle de Vera, la blonde Vera d'hiver et la noire Vera d'été), partent à l'aventure dans les forêts de la Nouvelle-Angleterre. Aux mille jeux qu'ils inventent pour se consoler (duel à la japonaise, le chercheur d'or, les conscrits, les cow-boys, l'entraînement des marines, etc.) viennent s'ajouter en alternance, par ruptures brusques, par association d'images imprévues, des séquences de souvenir, poétiques pour Leo, qui fut l'amoureux d'été, avec nénuphars, lac et bateau, plus joyeuses et plus actives pour Jack, qui fut l'amoureux d'hiver.

### EXPOSITIONS

Galerie Lydie Ray, Palais des congrès: Jef Friboulet, jusqu'au 5 décembre.

Galerie 57: Alfred Hofkunst jusqu'au 21 novembre.

Galerie d'art, la Neuveville: Claudévard, jusqu'au 22 novembre.

Galerie Flury: E. et M. Bleuer-Boyard, jusqu'au 29 novembre.

Galerie Pot-Art: Peter Säuberli, jusqu'au 3 décembre.

Atelier de la Vieille Ville: Thierry Lutbacher, jusqu'au 13 décembre.

DIVERS

Studen: Miami Dolphin Show, jusqu'au 29 novembre.

Théâtre de poche: Le Beau Visage. Marionnettes.

Médecin de service: Tél. 6 55 66 (police renseigne).

Dentiste: Dimanche tél. 7 23 85 et 11.

Pharmacie: de nuit et du dimanche, pharmacie du Jura, place du Jura, tél. 2 43 58.

# DISCOUNT TEXTILES

RUELLE DUBLÉ 3

Pour dames, magnifique choix de

**MANTEAUX** imitation fourrure coupe très étudiée

de **134.-** à **285.-**

**MANTEAUX** fourrure véritable ravissants modèles

**350.-** et **390.-**

**PANTAILLEUR** pure laine vierge

casaque à longues manches col mao, garniture boutons coloris mode **95.-**

PRIX NETS - FERMÉ LE LUNDI

# Henke TORONADO



Henke a triomphé en Coupe mondiale 1970, comme en 1969 déjà. Le champion du monde de slalom géant était, lui aussi, chaussé Henke. Succès et expériences en compétitions valorisent la nouvelle collection-top Henke.

TORONADO en est un exemple. Un modèle vedette en plastique pour vrais skieurs, qui savent l'importance d'une chaussure de ski de haute classe pour une technique parfaite.

HENKE-TORONADO: tige extra-haute de forme tube en plastique (revêtue de cuir), boucles à double fermeture excentrique, confortable lit plantaire, semelles parallèles adaptées à la nouvelle technique du ski. Un modèle top, testé en compétition, dès **fr. 280.-**

## Super-Concours Henke

300 prix à gagner - valeur 24 000 francs!

1er prix: **1 NSU TT** fr. 8490.-



Demandez dans votre magasin habituel de chaussures ou d'articles de sport, le grand prospectus-plaques supplémentaires gratuits sont également disponibles auprès de la Fabrique de chaussures Henke & Co. S.A., 8260 Stein am Rhein.

# HENKE

VAINQUEUR EN COUPE MONDIALE ET CHAMPION DU MONDE 1970

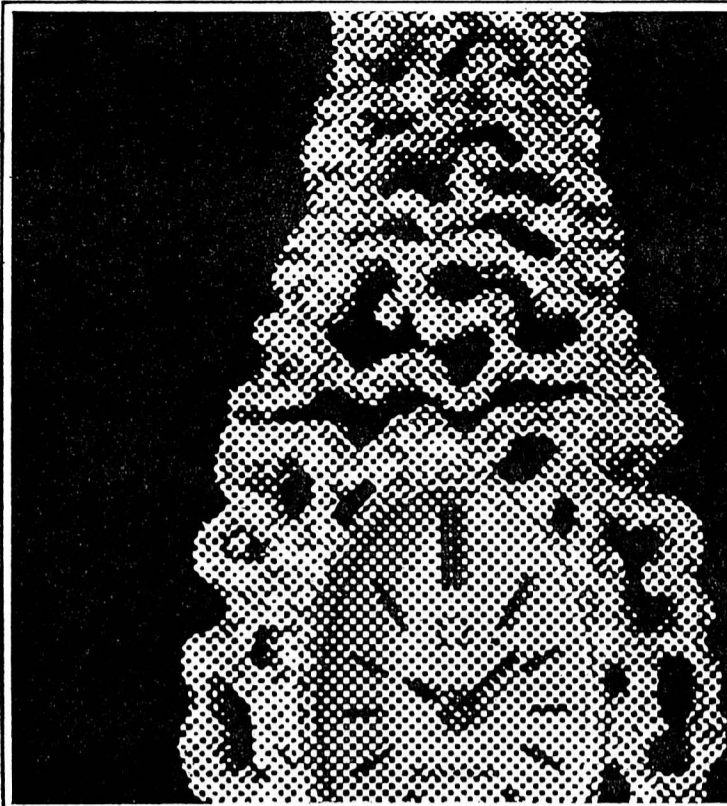

OMEGA  
«Arabesque d'Or»  
or jaune 18 ct, cadran or massif,  
glace saphir env. Fr. 1730.-

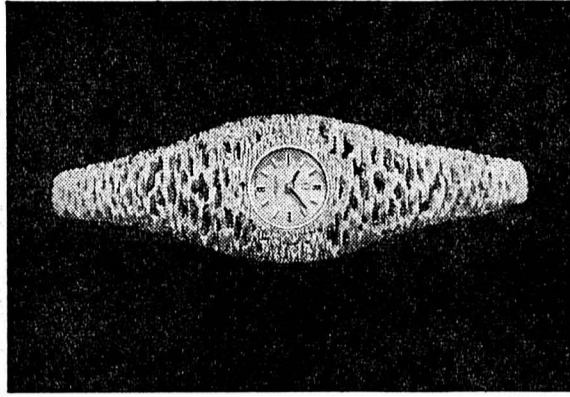

OMEGA  
«Frisson d'Or»  
or jaune 18 ct, cadran or massif,  
glace saphir env. Fr. 1575.-  
Autres modèles Omega sur  
bracelet or... dès Fr. 690.-

OMEGA

**Les montres-bijoux «Jeux d'Or» — une exclusivité Omega**

L'or martelé et ciselé des modèles «Jeux d'Or» restitue à la montre-bracelet son véritable rôle de parure féminine.

**F. Robert**  
Horlogerie - Bijouterie  
Tél. 038 / 25 28 32 Rue du Seyon 5 Neuchâtel

OFFRES D'EMPLOIS



OFFRES D'EMPLOIS



OFFRES D'EMPLOIS

Entreprise d'électricité de 20 ouvriers, à proximité de Neuchâtel, cherche, pour entrée immédiate ou à convenir,

**directeur commercial et d'exploitation**

ayant maîtrise et concession A,  
association pouvant être envisagée.  
Ecrire sous chiffres P 22969 N, à Publicitas S.A., 2000 Neuchâtel.



**LA NEUCHATELOISE**

Compagnie Suisse d'Assurances Générales

Nous désirons engager

**UNE SECRÉTAIRE**

de langue maternelle française, ayant de bonnes notions de la langue anglaise.

Nous proposons :

- travail varié et intéressant
- ambiance agréable

Nous désirons :

- formation commerciale complète (apprentissage ou école de commerce)
- bonne culture générale
- dactylographie rapide et précise, avec, si possible, connaissance du dictaphone
- sens des responsabilités, initiative.

Les candidates intéressées sont priées d'adresser leurs offres, de téléphoner ou de se présenter à :

LA NEUCHATELOISE

Compagnie Suisse d'Assurances Générales  
Bureau du personnel

Rue du Bassin 16  
2001 Neuchâtel

Tél. (038) 21 11 71, interne 208.

- Transport
- Accidents
- Responsabilité civile
- Véhicules à moteur
- Bateaux
- Incendie
- Chômage incendie
- Vol
- Bris des glaces
- Dégâts des eaux
- Bagages
- Bijoux et fourrures
- Machines

**FTR**  
FABRIQUES DE TABAC REUNIES SA NEUCHATEL

engagent :

**secrétaire**

- secrétariat général
- langues : allemand-anglais
- sens de l'organisation
- initiative et discrétion

**collaborateur commercial**

- service Budget
- quelques années de pratique
- goût pour les chiffres
- rémunération selon exigences du poste

**employé de commerce**

- division du personnel
- beaucoup d'initiative
- doit pouvoir travailler sous pression
- langues : français-allemand et si possible connaissances d'italien

**veilleur de nuit**

- nationalité suisse
- horaire irrégulier de jour et de nuit
- poste indépendant et demandant de la discrétion
- âge : 30 - 40 ans

OFFRES ET RENSEIGNEMENTS :

SERVICE DU PERSONNEL

TEL. 038 / 211145 2003 NEUCHATEL

**TISSOT**

Pour développer la modernisation de nos moyens de production en vue de la réalisation de notre programme de fabrication, nous cherchons des

**mécaniciens qualifiés**

pour nos services

**outillages étampes**

de découpage acier, laiton et rectification

**construction de chargeurs automatiques**

**construction de moules pour injection**

Personnes qualifiées et capables, mais non spécialisées dans les activités susmentionnées, seraient formées par nos soins. Nous offrons places stables et bonnes conditions de travail dans locaux modernes bien équipés.

Prière d'adresser offres ou de se présenter sur rendez-vous à :  
Fabrique d'horlogerie Chs TISSOT & FILS S.A., le Locle, bureau du personnel. Tél. 31 36 34.

FABRIQUE D'HORLOGERIE

**PRECIMAX**

S.A.  
MONRUZ-NEUCHATEL

cherche

**PERSONNE pour nettoyage**

à exécuter avec le concierge le vendredi dès 18 h, ou samedi matin.

Faire offres ou se présenter : Champréveyres 2.

**URGENT**

Nous cherchons, pour quelques semaines :

**HORLOGERS**

(pour aller travailler 5 semaines en Allemagne)

**MANŒUVRES**

(divers travaux)

Pour tous renseignements, s'adresser à  
ADIA INTERIM S.A., faubourg de l'Hôpital 13, Neuchâtel, tél. (038) 24 74 14.

**DESSINATEUR ARCHITECTE**

désirant collaborer avec une équipe jeune et dynamique, pour la réalisation de grands ensembles, est prié de prendre contact avec le bureau d'architecture E. Maye, 2013 Colombier, tél. (038) 41 38 21

**URGENT CERCLE LIBÉRAL**

cherche  
**garçon ou dame de buffet**  
Suisse ou étranger.  
Se présenter ou téléphoner : 25 11 30, rue de l'Hôpital 20.

A toute demande de renseignements prière de joindre un timbre pour la réponse.  
Administration de la « Feuille d'avis de Neuchâtel »



cherche pour Centre Etoile, nouveau supermarché de la rue Fritz-Courvoisier à la Chaude-Fonds, et pour son magasin à Reconvilier,

**BOUCHERS**

- horaire régulier
- possibilités de promotion
- prestations sociales d'une grande société
- salaire en rapport avec capacités

Faire offres à COOP la Chaude-Fonds, Direction des ventes, référence B1, Commerce 96, tél. (039) 23 26 12.

**Raffinerie de Cressier S.A.**

2088 CRESSIER / NEUCHATEL



Notre département OPÉRATION cherche plusieurs

**OPÉRATEURS-MÉCANICIENS**

pour la surveillance des installations de raffinage (travail en équipes - service continu).

Nous demandons : un certificat de capacité en mécanique ou une expérience équivalente, une bonne connaissance du français, âge 25 à 35 ans.

Les personnes engagées bénéficieront de la formation qui leur sera nécessaire pour compléter leurs connaissances ou les adapter aux exigences du poste. En outre, elles disposeront d'un emploi stable et jouiront des avantages de la grande entreprise. Les intéressés sont invités à nous demander

une formule d'inscription en téléphonant au (038) 47 15 21, interne 251, ou en adressant le talon ci-dessous à notre département du personnel :

-----  
Nom et prénom : .....  
Poste : **OPÉRATEUR-MÉCANICIEN**  
Adresse : .....  
Age : .....  
Nationalité : .....

**Boulangerie - Pâtisserie**

L. GUNTARDT

Tél. (038) 42 10 26 ou 41 17 16  
engage

**boulangers et pâtisseries**

Semaine de 5 jours.  
Laboratoire ultra-moderne.

La Papeterie Reymond, 5, rue Saint-Honoré, à Neuchâtel, cherche une

**dame à mi-temps**

soit le matin, soit l'après-midi (ou à discuter) pour des travaux de bureau simples, sachant si possible taper à la machine. Entrée à convenir. Se présenter ou téléphoner au 25 44 66.

Fabrique de machines de la place de Bienne cherche, pour début janvier 1971,

**un(e) secrétaire**

pour la correspondance française et anglaise, ainsi que pour différents travaux de bureau. La préférence sera donnée à une personne ayant quelques années de pratique. Salaire : selon les normes actuelles. Les intéressés sont priés de faire parvenir leurs offres sous chiffres X 23,098, à Publicitas S.A., 48, rue Neuve, 2500 Bienne ou de téléphoner au No (032) 2 07 44.

Cercle L'Union, Fontainemelon, cherche

**ORCHESTRE de 2 ou 3 musiciens**

pour Sylvestre et Nouvel-An. Faire offres à M. Pierre Monnier, président, rue de la Côte 5, Fontainemelon. Tél. 53 10 86.

# Grande animation ! Surprise !

# DOUBLE RISTOURNE

pour le 5<sup>me</sup> anniversaire de  supermarché **SERRIÈRES**

**Offres spéciales :**

**ROSES** baccara  
super star  
Carina  
ou verhagen 3 pièces **2<sup>95</sup>**

|                        |           |                               |
|------------------------|-----------|-------------------------------|
| vin rouge Algérie      | le litre  | <b>2<sup>30</sup></b> + verre |
| côtelettes de porc     | les 100 g | <b>1<sup>25</sup></b>         |
| filet de porc sans os  | les 100 g | <b>1<sup>55</sup></b>         |
| cou de porc sans os    | les 100 g | <b>1<sup>25</sup></b>         |
| tourtes mille-feuilles | la pièce  | <b>1<sup>50</sup></b>         |

**OFFRES D'EMPLOIS**

**OFFRES D'EMPLOIS**

**OFFRES D'EMPLOIS**

**DUBIED** 

Groupe Dubied  
Peseux-Neuchâtel

à 15 minutes en tram No 3 de la place Pury  
à 15 minutes en trolleybus No 2 de la place Pury  
à 1 minute à pied de la station CFF

**NOS CONDITIONS VOUS ÉTONNERONT !**

**mécanicien**  
**tourneur**  
**fraiseur**  
**rectifieur**  
**peintre / machines**  
**monteur ajusteur**  
**faiseurs d'étampes**

TÉLÉPHONEZ, PASSEZ sans engagement pour les connaître.

Service du personnel John-A. CHAPPUIS  
rue des Chansons 37, 2034 PESEUX  
Tél. (038) 33 12 21.  
33 21 57  
33 34 99 dès 18 heures

 **L'IMPRIMERIE PAUL ATTINGER S.A. NEUCHÂTEL**

cherche à engager

**SECRETARE**

de langue maternelle française et connaissant bien l'allemand  
A personne expérimentée, habile sténodactylo, parfaitement discrète, ayant un esprit ouvert à la collaboration et sachant faire preuve d'initiative, nous offrons une place agréable et stable

Les intéressées sont priées d'entrer en contact avec le service du personnel de l'Imprimerie, 7, av. J.-J. Rousseau, Neuchâtel, tél. (038) 25 60 04



**CARROSSERIE P. SCHOELLY**  
2068 Hauterive (NE)

cherche :

**tôliers**  
**peintres**  
**serruriers**  
**manœuvre** avec permis A  
**apprentis pour 1971**

Fiduciaire LEUBA & SCHWARZ, fbg de l'Hôpital 13, à Neuchâtel, cherche une

**employée de bureau**

pour son service de comptabilité. Recevrait formation appropriée. Poste intéressant, travail varié. Semaine de 5 jours. Faire offres avec curriculum vitae.

Hôtel du Cheval-Blanc Colombier

cherche :

**UNE SOMMELIÈRE et une SOMMELIÈRE EXTRA**

Deux à trois jours par semaine, et un dimanche par mois  
Tél. 41 34 21.

Grâce à notre

**TRAVAIL à DOMICILE**

vous aussi pouvez gagner notre machine à tricoter vous-mêmes. Dès que vous avez reçu les instructions nécessaires, nous vous passons des commandes de tricots. Veuillez nous demander, sans engagement la visite de notre représentant et nous indiquer votre numéro de téléphone.

**GISO Gilgen & Somaini**  
Int. : 11, 4563 Gerlafingen.

Le plus grand centre spécialisé de Neuchâtel cherche, pour compléter son équipe,

**un vendeur photo**

Entrée immédiate ou à convenir.

Il aura un travail intéressant et varié, et bénéficiera de tous les avantages sociaux d'une entreprise moderne.

Envoyez-nous vos offres ou téléphonez pour prendre rendez-vous à :

**TORRE-AMSA Aux Arts Ménagers S.A.**,  
5, rue des Fausses-Brayes, 2000 Neuchâtel.  
Tél. (038) 25 76 44.



cherche pour faire face au développement de son chiffre d'affaires

**UN REPRÉSENTANT**

pour visiter les revendeurs du canton de Vaud (nord), du canton de Neuchâtel et du Jura bernois. Nous demandons personne sérieuse, active, susceptible de travailler seule et douée d'initiative et d'entregent. Nous offrons travail varié et agréable, semaine de 5 jours, conditions exceptionnelles pour personne capable.

Prière de faire offres manuscrites, avec curriculum vitae à **APLIM S.A.**, importateur exclusif AEG, 11, bis, rue Caroline, 1000 LAUSANNE 4.

**J. KURTH S.A. LE LANDERON**

cherche pour entrée immédiate, ou date à convenir :

**VENDEUSE**

et

**AIDE-VENDEUSE**

Places stables et bien rémunérées. Ambiance de travail agréable.

Faire offres, se présenter ou téléphoner, à M. Jules Wunderlin, gérant de la succursale des **CHAUSSURES J. KURTH S.A.**, 2525 le Landeron, tél. (038) 51 23 86.

**VOLVO**

On demande, pour entrée immédiate ou à convenir, un

**TÔLIER**

et un

**EMPLOYÉ de COMMERCE**

Semaine de 5 jours. Salaires intéressants. Avantages sociaux.

Faire offres au

**GARAGE et CARROSSERIE LODARI S.A. YVERDON**  
Angle rue de la Plaine - rue Saint-Roch Tél. (024) 2 70 62

**MAZDA**

**peillard**

**RP EN FRANÇAIS, PR EN ANGLAIS**

Notre chargé des RELATIONS PUBLIQUES désire engager

**un(e) COLLABORATEUR(TRICE)**

pour le seconder dans ses nombreuses activités.

Réalisation du journal d'entreprise, rédaction des textes (discours, communiqués de presse, imprimés destinés à l'information du personnel et les différents publics avec lesquels l'entreprise est en relation, etc.), organisation des visites d'entreprise et de manifestations diverses sont quelques-unes des activités auxquelles ce nouveau collaborateur devra participer.

Si vous êtes âgé(e) de 25 à 35 ans, avez du plaisir, de l'expérience et de réelles aptitudes à rédiger, possédez une solide culture générale (une formation universitaire serait un avantage), êtes capable de vous exprimer en allemand, ce poste peut vous intéresser.

Si tel est le cas, vous pouvez obtenir des renseignements complémentaires en téléphonant à M. Cerutti, notre chargé des relations publiques, ou adresser votre dossier de candidature à notre service du personnel Paillard S.A., 1400 Yverdon, tél. (024) 2 23 31.

**Monteurs électriciens**

pour exécution d'installations industrielles et privées de tout genre

**Aides-monteurs**

sont engagés. Nous offrons places stables, avantages sociaux d'une grande entreprise

Se présenter ou téléphoner chez



**Villiomonet & C<sup>o</sup> S.A. ELECTRIQUES**

Tél. (038) 25 17 12



Nous engageons

**téléphoniste**

de nationalité suisse et de langue française, ayant si possible formation PTT.

Faire offres, avec prétentions de salaire, à la direction de l'Union de Banques Suisses à Neuchâtel.



\*\*\*\*\*  
 \*\*\*\*\*  
**Le  
 cadeau idéal  
 pour  
 le bricoleur**  
 \*\*\*\*\*  
 \*\*\*\*\*

## Perceuse mio lectric

Une perceuse à haute performance et aux possibilités multiples grâce à ses accessoires. Transforme les travaux de bricolage en un véritable plaisir. Profitez de son excellente qualité et des prix exceptionnellement avantageux.

Double isolation, déclencheur automatique de surcharge, moteur puissant et résistant avec collecteur soudé, éléments du moteur renforcés selon un procédé spécial, collet de broche en métal, déparasitage radio et TV, contrôlé par l'ASE.

**Perceuse à 1 vitesse**  
 Mandrin à couronne 8 mm

**70.-**

**Perceuse à 1 vitesse**  
 Mandrin à couronne 10 mm

**90.-**

**Perceuse à 2 vitesses**  
 Mandrin à couronne 10 mm

**110.-**

**Perceuse-frappeuse**  
 Mandrin à couronne 10 mm  
 Système de percussion incorporé pouvant être débranché en vue d'une utilisation normale de la perceuse.

**180.-**

**Perceuse électronique**  
 Mandrin à couronne 10 mm  
 Entre 800 et 3000 tours/min, réglable sans paliers.

**170.-**

## Accessoires

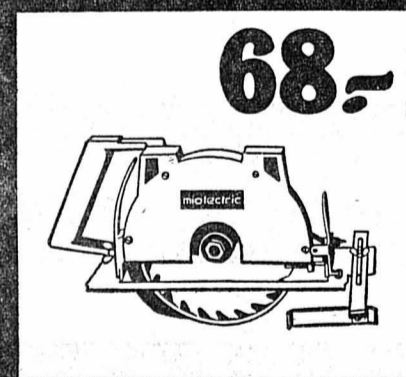

**68.-**

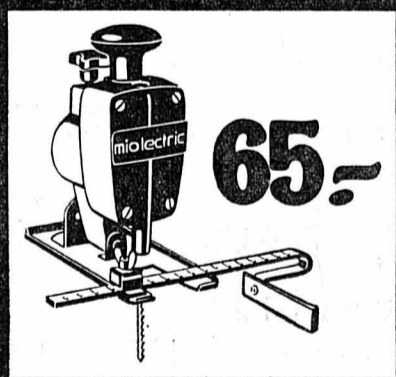

**65.-**

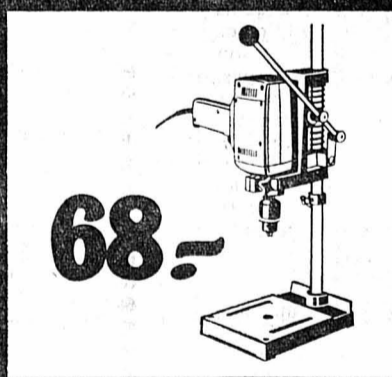

**68.-**

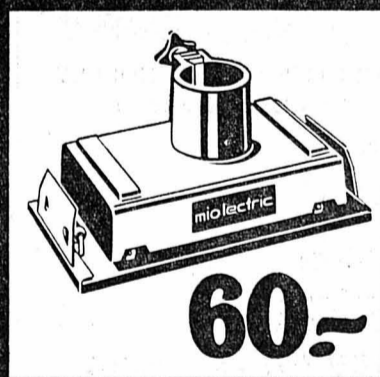

**60.-**



**60.-**

**Scie circulaire**  
 Pour scier sans peine les pièces de bois aux dimensions désirées. Elle permet également des sciages en biais jusqu'à 45°. Profondeur de coupe réglable de 0 à 40 mm. Lame ø 150 mm.

**Scie sauteuse**  
 Cette scie vous permet de scier les arcs et les courbes. Angle de coupe pour les obliques jusqu'à 45°.

**Montant de perceuse**  
 Un support très pratique pour les travaux de précision. Course 70 mm. Plaque de base massive 150x150 mm.

**Appareil de super finition**  
 Idéal pour le ponçage des grandes surfaces. Patin 200x100 mm.

**Meule**  
 pour affûter les lames de rabots, les ciseaux, etc. Avec parétincelles. Diamètre de la meule 125 mm.

Do it yourself  
**MIGROS**





# Les Français vus par un Franco-Américain

Les Français sont nombreux qui ont écrit des livres pour analyser, tenter de comprendre et juger, parfois définitivement, des nations étrangères. Nombreux aussi les auteurs étrangers qui ont étudié, pour les glorifier ou les condamner, les Français. Mais il est extrêmement rare qu'un Français ait osé ou cru nécessaire de s'atteler à la tâche de définir ce que sont les Français et de dire ce qu'il pense de ses compatriotes.

C'est pourquoi « Les Français, portrait d'un peuple » (1) du « Franco-Américain » Sanche de Gramont, est un livre qui passionnera sans aucun doute aussi bien les Français que les étrangers, même si les premiers sont irrités et les seconds étonnés de découvrir tant de choses nouvelles sur un peuple qu'ils croyaient bien connaître.

Le souci d'objectivité de l'auteur fait que ce livre, qui se lit comme un roman, n'est ni tout à fait un pamphlet, ni une sorte d'apologie. Finalement, il est les deux: le pamphlet de l'amour déçu d'un Français de naissance et de grande famille (sa grand-père était la fameuse duchesse de Gramont) devenu journaliste et citoyen américain, l'apologie qui naît de l'admiration, des souvenirs et du sang.

de changement, mais cette civilisation stabilisée rend le changement difficile dans les domaines où il est indispensable.

**EN GARDE**

« Utiliser contre l'Etat les armes de l'Etat, note l'auteur, est une forme d'anarchie que le système français rend inévitable. L'ingéniosité l'emporte sur l'honnêteté intellectuelle. »

Ou encore: « Souvent en écoutant des Français intelligents discuter, j'ai eu le sentiment que chacun essayait moins de convaincre l'autre que de préciser et clarifier pour lui-même son propre point de vue. On préfère toujours créer des systèmes intellectuels qui n'ont pas à être traduits en programmes concrets. Sur quoi des événements se produisent, qui ne coïncident avec aucun système intellectuel, comme les émeutes de mai-juin 1968 — que l'on a dites imprévisibles, parce que personne ne les avait prévues. Les historiens se sont ensuite mis à l'œuvre pour faire de ces événements un épisode cohérent... »

**ÇA DURE**

Ou, enfin, en guise de conclusion: « Vous trouverez toujours à Paris un chauffeur de taxi pour vous dire: « Tout est pourri.

Ça ne peut pas durer. Si les choses ne changent pas, ça va sauter... Mais « ça dure », grâce au subtil équilibre qui existe entre la tradition et la faculté de changement. Les Français sont des créateurs de styles, non point parce qu'ils sont particulièrement inventifs, mais parce qu'ils ont besoin de changement — et, en même temps, ils n'admettent rien tant que la longévité, la continuité qui a fait de De Gaulle le successeur naturel de Pétain. Toutes les prédictions qu'on pourrait faire concernant les Français seraient hasardeuses, mais je ne crois pas trop m'avancer en disant qu'ils continueront.

C'est là le « mot de la fin » que les Français, pour mieux digérer les surprises désagréables que leur aura révélées leur « introspection » minutieusement mise au point par le Franco-Américain Sanche de Gramont, prendront probablement comme un compliment, un encouragement à « continuer » et un espoir de pouvoir le faire, la conscience tranquille.

Jean DANÈS

(1) Sanche de Gramont: « Les Français, portrait d'un peuple », traduit de l'américain par Claude Elsen. Stock éditeur.

## CREUSER LE PROBLEME

Produit de parents français, d'écoles secondaires françaises et du service militaire français, Sanche de Gramont est aussi le produit des universités américaines de Yale et de Columbia et de la rude école de la presse américaine. Il a vécu quinze ans en France, vingt ans Etats-Unis. Il écrit et pense en anglais, mais continue à compter et à rêver en français. C'est cela, croit-il, qui l'a conduit à vouloir étudier le caractère national des Français, et à faire en quelque sorte son « introspection ».

Sanche de Gramont avance une explication du cas particulier français: le mythe de l'hexagone: « Quel autre peuple a-t-il fait de la forme de son territoire une valeur esthétique et une source de satisfaction morale? L'hexagone est devenu un trésor et un emblème. Il s'est doté d'une vie propre et le dogme selon lequel la France est une personne a servi à éveiller les sentiments patriotiques: la France, comme Adam, a été modelée par le doigt de Dieu et de ce fait, est parfaitement proportionnée et équilibrée. Son peuple, par le fait même qu'il y vit, est un peuple élu. Il n'a aucune raison de s'égarer hors de l'hexagone sacré, qui lui procure une infinité de bonnes choses. Les dirigeants français voient dans leur patrie un objet d'amour viril: pour Gambetta, elle était une mère. Pour le général De Gaulle, une princesse de conte de fées. Les Français en sont venus à voir dans leur pays une grande dame dotée de richesses naturelles, enviée par des voisins jaloux, mais toujours victorieuse dans l'adversité — parfois après avoir été sauvée in extremis par un faiseur de miracles. »

## DÉFAUTS ET QUALITÉS

En quatre cents pages denses, l'auteur retrace toute l'histoire de la France et des Français, dresse le catalogue de leurs travers et défauts comme de leurs qualités et de leurs talents et en arrive à cette conclusion que « la France n'est pas un pays synchronisé: elle ressemble à un cheval dont chacune des pattes se déplacerait à un rythme différent. De ce fait, tout ce qu'on peut dire à propos des Français risque de paraître contradictoire, comme la coexistence de la versatilité et du traditionalisme, de la planification de l'avenir et de la prédilection pour le passé. Il y a place en France pour la poignée de main et le soufflet, pour la litote et l'emphase, pour l'incroyable médiocrité des classes moyennes et le goût également incurable de la grandeur. Les Français se flattent d'avoir la sagesse d'appliquer un système social qui n'appelle pas

## LA VIE POLITIQUE

# Menaces sur l'Afrique australe

Lénine prétendait qu'« on vote avec ses pieds ». En Afrique, un million de Noirs, au moins, de pays récemment promus à l'indépendance ont voté pour l'apartheid: ils ont émigré en Afrique du Sud. Les raisons en sont connues: la république jouit du plus haut niveau de vie de tout le continent, on y est bien logé, abondamment nourri, correctement traité.

Ils y ont retrouvé ce qu'ils avaient perdu: le temps où l'Europe, maîtresse de l'Afrique, leur apportait la civilisation.

« Sous le système colonial tant diffamé, remarque l'écrivain américain Nathaniel Weyl dans son dernier livre, « Traitors' End », l'Afrique était un continent de paix et de loi, de progrès constant et ordonné dans un monde déchiré par la guerre et ravagé par l'agression totalitaire. Aujourd'hui, la plus grande partie de l'Afrique, au nord du Zambèze, est devenue une région de corruption endémique, de gabegie gouvernementale, de recul économique, d'insécurité, de malnutrition ou de famine, de génocide. »

Weyl sait de quoi il parle, car il a longuement parcouru le continent, et il n'est pas sujet à préjugés, puisqu'il vient de la gauche rooseveltienne.

A qui doit-on le résultat cauchemaresque qu'il évoque ?

A des politiciens qui se voulaient bien intentionnés, « comme Harold Macmillan, Harold Wilson, John F. Kennedy, Robert F. Kennedy et Adlai Stevenson », qui, par leurs actions et leurs attitudes, « auront provoqué plus de misère et causé plus de souffrance inutile en Afrique noire que celles occasionnées par quatre siècles de commerce d'esclaves africains ».

L'Afrique du Sud, pour éviter le pire, se retire d'un Commonwealth déjà démantelé sous Macmillan. La Rhodésie, sous un Wilson risquant de lui valoir une « congolisation », se proclama indépendante. Et c'est à l'époque des Kennedy que fut déclenchée la plus violente cam-

pagne, militaire et psychologique, contre les provinces africaines du Portugal.

## MENACES

Il serait exagéré de dire que l'Afrique australe est aujourd'hui hors de danger. Au contraire, de sérieuses menaces subsistent, et le général Hiemstra, chef de la défense sud-africaine, a clairement mis en garde son pays à ce sujet le mois dernier. « En moins de vingt ans, a-t-il déclaré, le communisme a réussi à s'introduire dans les sphères diplomatiques, économiques ou culturelles de 37 pays africains. La preuve existe qu'il dispose d'une meilleure organisation, d'un meilleur entraînement de ses hommes, et d'armes supérieures à ce qu'ils étaient il y a seulement deux ans. Soyons donc prêts à faire face à une recrudescence de la menace terroriste. »

Si bien que la vigilance reste de rigueur. Mais l'exemple rhodésien montre que fermeté et volonté finissent par triompher. Pendant cinq ans, depuis sa déclaration d'indépendance du 11 novembre 1965, la petite Rhodésie a tenu tête aux pressions et au chantage diplomatique, aux menaces, à la subversion communiste, aux sanctions de la quasi-totalité des membres de l'ONU.

« Les Rhodésiens, constate Peter Simple dans le « Telegraph », ne sont pas un peuple romantique. Ils ne sont pas remarquables pour leur élégance ou leur style, ni éminents en littérature, en art ou en musique. Mais ils peuvent prétendre à une majeure distinction. Dans un monde de mensonges, ils ont été appelés à se lever pour la vérité, et ils ont répondu vigoureusement, et même, à leur manière, héroïquement. Dans un monde qui les engageait à se suicider ou à disparaître, ils ont affirmé leur droit humain fondamental d'être eux-mêmes et de vivre. »

Pierre COURVILLE

# AU TIR FÉDÉRAL DE THOUNE

Il n'y a pas bien longtemps que le Tir fédéral de Thoune, organisé en la cité des artilleurs en juillet 1969, appartient au passé puisque son comité d'organisation vient tout juste de se dissoudre, après l'approbation en bonne et due forme des comptes et des rapports finals de l'entreprise.

Que l'on sache tout de suite qu'elle s'est soldée par un bénéfice de 481,232 fr. 20, ensuite du versement de 138,000 fr. à la ville de Thoune à l'enseigne du droit des pauvres, de la location des installations et d'une participation aux frais de construction de la route du « Guntelsey ».

De ce bénéfice, 394,985 fr. 75 ont été remis au président de Thoune, M. Emile Baumgartner, président du comité d'honneur de la fête, aujourd'hui membre d'honneur de la Société suisse des carabiniers, au titre de participation à la construction du stand local. Le solde, soit 96,246 fr. 45, revient à l'association des sociétés de tir du chef-lieu oberlandais et à ses treize membres affiliés. Ce en récompense des quelque 100,000 heures que les tireurs de Thoune ont sacrifiées bénévolement à la mise sur pied de cette gigantesque manifestation. Le tarif syndical manque vraiment de vigueur pour la circonstance !

Ce bénéfice substantiel n'a pas été réalisé sur le dos des concurrents, tant s'en faut. Il est dû, essentiellement, aux 363,000 fr. de l'excédent des recettes sur les dépenses au chapitre de la loterie, comme à la vente des écus d'or et d'argent, qui a finalement remporté, net 293,000 francs. Sans le concours de ces deux ressources, le visage du décompte ultime aurait été quelque peu modifié.

Car on s'est rendu compte que les prescriptions fondamentales de la fête n'ont pas permis de doter certaines cibles comme il l'aurait fallu. C'est bien pourquoi les organisateurs ont versé de leur propre poche la coquette somme de 273,000 fr. pour satisfaire aux exigences qui leur étaient imposées. On a remarqué que la carte de licence, les finances d'inscription collectives et individuelles, par exemple, réclamaient des aménagements sur le plan financier, comme on a admis aussi certaines insuffisances dans les passes de « rachat ». M. Ernest Walther, président du comité d'organisation, revenu de Phönix depuis trois semaines après y avoir défendu la candidature de sa ville pour la mise sur pied des championnats du monde de 1974, n'a pas manqué de mentionner ces légers « points noirs » au cours de sa dernière allocution, entendue en particulier de M. Joseph Burk-

hard, de Lucerne, président central des tireurs helvétiques. On va s'efforcer de veiller au grain, sans l'ombre d'un doute, pour que le déroulement de la prochaine fête soit encore plus harmonieux.

Relevons en guise de conclusion que la récolte des dons d'honneur a permis de recueillir 313,500 fr. en espèces et 227,600 francs en nature. Ce montant total de 530,000 fr. en chiffres ronds a été intégralement réparti et l'on peut admettre que la dotation des différents concours eût été beaucoup moins généreuse si l'on avait sui-

vi ceux qui suggéraient l'abandon pur et simple d'une telle moisson.

Les tireurs de Thoune n'ont plus que quatre ans de répit avant de reprendre leur poste sur la stalle des championnats du monde. Ils en ont maintenant pris leur parti, en considérant surtout qu'ils sont déjà passablement (bien) rodés pour s'acquitter de leur nouvelle mission. Qui n'a rien d'une sinécure, évidemment, au moment où de telles compétitions prennent une ampleur qu'on ne leur connaissait pas il y a dix ans. L.N.

## Les jeunes tireurs à une nouvelle sauce

Aux dernières nouvelles, les cours de jeunes tireurs seront ouverts l'an prochain aux adolescents âgés de 17 à 20 ans et non pas à ceux de 16 à 20 ans, comme on l'avait espéré un certain moment, ensuite, par exemple, des délibérations que la commission fédérale de tir a tenues à Bienne en janvier. C'est surtout celle (fédérale aussi) des finances qui n'a pas vu la chose d'un bon œil, occupée qu'elle est à réaliser des économies... à tout prix. Dans le cas particulier, la dépense supplémentaire eût été d'environ 350,000 fr., compte tenu de l'octroi de quelque 80 cartouches gratuites. Quoi qu'on puisse en penser, il se serait agi là d'un bon placement.

Il n'empêche que les jeunes tireurs de l'an 1971 seront malgré tout mieux servis que leurs prédécesseurs. Ils pourront lâcher 80 ou 100 coups de fusil (d'assaut) selon qu'ils participent à leur premier ou à leur second ou encore à leur troisième cours. La dotation en munitions n'avait jamais revêtu de pareilles proportions.

Le programme de tir n'a pas été complètement bouleversé pour autant. En revanche, on a voulu laisser aux moniteurs une certaine liberté en leur proposant des cartouches dont ils seront les seuls maîtres de l'attribution finale. Ils auront ainsi tout loisir d'inviter leurs élèves à répéter un exercice, par exemple, ou, au contraire, à en exécuter un autre qui sort de l'ordinaire. En d'autres termes, rien ne les empêchera non plus de tomber dans « l'ornière » de la compétition pure.

C'est d'ailleurs dans cette ligne-là que l'on a conçu le programme des cours de jeunes tireurs si l'on sait qu'on l'a truffé de tirs d'examen à la signification bien précise. Ce n'est pas pour rien, non plus, que le Département militaire fédéral a décidé d'offrir aux meilleurs élèves en lice des

insignes de bon tireur ou de tireur d'élite selon les cas.

## DÉCISION DE LA CONFÉDÉRATION

Ce n'est pas tout: la Confédération a décidé de favoriser autant que faire se pouvait la présence des jeunes tireurs aux exercices fédéraux, qu'il s'agisse des tirs militaires ou du concours en campagne. Dès qu'ils auront suivi deux cours à eux réservés, ils pourront sans autre formalité y prendre part, alors qu'ils sont tenus, actuellement, à la présentation d'une « carte verte » à la validité limitée.

On ne saurait s'étonner de ce nouveau pas pour la simple raison que les dernières dispositions en la matière, datant aujourd'hui de deux ans, ont singulièrement revalorisé le blason du tir fédéral en campagne.

On le voit, les pourparlers qui ont eu lieu entre la SSC et la section des activités hors service, à Berne, ont porté des fruits savoureux. Il est vrai que l'initiative que nous venons de mentionner revient dans une très large part au commandant de corps Pierre Hirschy, chef du Groupement de l'instruction, et au colonel EMG Hans Meister, responsable du tir helvétique à ses côtés. Ils sont tous deux animés des meilleures intentions à l'endroit de leurs cadets; la preuve est faite, une fois de plus.

Les jeunes tireurs, il vaut la peine de le mentionner, seront invités à prendre part aux cours ad hoc l'an prochain par les soins... de l'affiche placardée en divers lieux ce printemps, affiche qui fut déaturée plus d'une fois. Elle a pour le moins suscité la réaction publicitaire que l'on attendait d'elle. Les « jeunes teurs » qu'elle visait, en vertu (!) d'une malsaine transformation manuscrite, ont dû paraître nettement moins dangereux que les jeunes drogués ou assimilés qui l'avaient ainsi maltraitée. L.N.

# AU FIL DES ONDES

## Sylvie Vartan à l'Olympia

Le 31 octobre, nous avons eu des fragments du « show » que donna Sylvie Vartan à l'Olympia. Le présentateur, parlant de ces performances nouvelles, eut un mot assez malheureux: « Sylvie Vartan repart à zéro ». En effet, mais toute vérité n'est pas bonne à dire, surtout dans le monde du spectacle. Sylvie Vartan, nous a-t-on dit, a appris la danse dans le Nouveau-Monde. Voilà un détail de la soirée qui ne touche pas du tout les auditeurs de la radio. En revanche, nous l'avons entendue chanter (« trop brièvement hélas... ») a dit l'annonceur. Or, ces chansons sont d'une rare uniformité toutes écrites dans la même tonalité, et, en outre, la chanteuse a appris à baisser la voix à chaque fin de phrase, ce qui la fait détonner. Mais en revanche, elle n'a pas appris l'art difficile

— dans lequel excella Mistinguett et se meut à l'aïse Zizi Jeanmaire — de chanter tout en dansant. Ainsi, les sans-filistes pouvaient entendre une voix haletante, déchiquetée souvent, qui n'avait rien de plaisant. Quant à la rengaine « Aime-moi », paroles et musique ne sont pas très éloignées de zéro pour des auditeurs d'âge certain, tout au moins.

## Des Neuchâtelois à Kaboul

Le 1er novembre, Claude Mossé s'entretint avec M. Gilbert Etienne, qui fut de notre ville, et qui est aujourd'hui professeur à l'Institut des hautes études internationales de Genève. Ces deux Suisses se rencontrèrent à Kaboul, et, de cette réunion helvétique, C. Mossé rapporta de forts intéressants détails sur cette lointaine cité, sur la vie locale, sociale, économique, agricole, des Afghans. Les au-

diteurs furent tout oreilles, prenant fort agréablement une leçon de géographie vivante donnée par un voyageur doué d'une observation aigüe et apportée chez nous par un questionneur habile.

## L'émission de la bonne humeur

Le défi, émission hebdomadaire de Jacques Adout, est caractérisée par ses intéressantes questions et réponses, mais aussi par l'entraînant souriant, la gentillesse, dont témoignent les sans-filistes et le meneur de jeu, les premiers parce qu'ils sont « collés » par Jacques Adout, et ce dernier, parce que, parfois, il l'est à son tour. C'est un feu roulant entre tous, pour le plus grand avantage des œuvres sociales auxquelles vont les amendes payées. Le 5 novembre, toutefois, le compère Bernard Pichon avait un fourire que rien n'expliquait (Qui, au demeurant peut expliquer son fou-fire ?). Devant le micro, il agace les auditeurs.

## Mlle Lozeron, pasteur

Voici la première et seule femme, jusqu'ici, à officier en chaire, dans l'Eglise évangélique neuchâteloise. Le 8 novembre, au Temple de l'Abéille, à la Chaux-de-Fonds, un lecteur et deux laïcs prirent part, à côté du pasteur, à ce culte, placé sous le thème général: Qui est le Christ pour nous? Paul Mathey, compositeur fécond, organiste de l'Abéille, embellit le culte par ses intermèdes musicaux. Le pasteur présenta, dans un langage clair, expressif, le Compagnon des disciples d'Ematis, sur le chemin qu'ils suivent. Cette méditation, fortement et mûrement pensée, venant d'une prédicatrice, témoigna clairement des dons que peuvent développer, et prodiguer, dans le domaine religieux, les femmes aussi bien que les hommes.

## Bourvil insolite

Le 11 novembre, Beromunster nous a offert, durant un heure, une « Bourvil - Story » bien montée, intéressante, et au cours de laquelle l'auditeur put revivre, avec ce grand artiste, sa vie entière, depuis les années de son apprentissage de mitron, dans son village. En cours de route, nous avons entendu de brefs, mais cordiaux témoignages d'amitié, apportés à l'artiste aujourd'hui disparu, par Michèle Morgan, Fernandel, Brassens, Annie Cordy, d'autres encore, dialoguant avec lui. L'insolite, dans l'émission, c'était bien d'entendre Bourvil donner toute sa biographie en allemand! C'est une langue difficile pour les Français; l'artiste s'acquitta le mieux du monde de sa lourde tâche, parlant d'abondance, ne lisant rien. C'était ici et là un peu rocailleux, le débit était lent, mais grammaticalement, tout y était exact, l'emploi des quatre cas et des pluriels compris! Le discours était ici et là émaillé de termes, de réflexions en français, ce qui donnait un ton bien « bourvilien » et malicieux, à ces souvenirs d'une vie humble au début, et qui monta sur des sommets, d'année en année, plus hauts.

Le Père Soreil



quand vous verrez cet emblème (mais en couleurs!) chez un libraire, entrez vite dans son magasin, et découvrez tous les beaux ouvrages Larousse, placés, cette année, sous le signe de

# la couleur

COLLECTION « POCHE COULEURS LAROUSSE »  
les 12 premiers titres viennent de paraître

NOUVEAU PETIT LAROUSSE EN COULEURS  
LAROUSSE 3 VOLUMES EN COULEURS

JOURNAL DE L'ANNÉE

tous les événements du monde, du 1<sup>er</sup> juillet 1969 au 30 juin 1970.  
Supplément spécial pour la Suisse.

# EXPOSITION LAROUSSE

DU 16 AU 28 NOVEMBRE 1970

CHEZ LES LIBRAIRES PARTICIPANTS

LE FIL SUISSE  
DE QUALITÉ  
TOUJOURS  
DANS LEVENT  
DANS LE MONDE  
ENTIER

Helanca®

HELANCA® = marque déposée de Heberlein & CO AG, 9630 Wattwil

## Un cendrier pas comme les autres...

Il est tellement pratique, ce cendrier sur pied, quand on passe la soirée devant la TV. Mais ce n'est là pas son seul et unique avantage, car il a l'air tout à fait distingué avec sa décoration noir et or. Il mesure 68 cm de haut et ne coûte que fr. 25.- Avec timbres Coop



COOP  
-01

*La Treille*

Timbres Coop ou 5 % rabais

Écritureaux en vente au bureau du journal



### Grace B. Curtis

conférencière  
de la Science Chrétienne  
parlera sur ce sujet :

### « POUR VIVRE IL FAUT AIMER »

Dimanche 22 novembre 1970

THÉÂTRE DE NEUCHÂTEL

Anglais 15 heures  
Traduction française 16 h 30

Entrée libre  
INVITATION CORDIALE

## Essayées dans les forêts suédoises

Vous devriez absolument connaître  
les avantages des tronçonneuses  
HUSQVARNA.

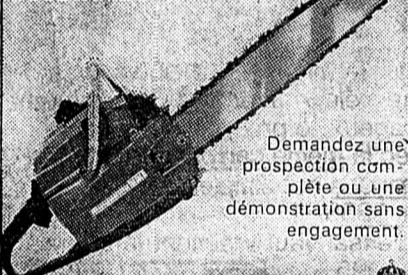

Demandez une  
prospéction com-  
plète ou une  
démonstration sans  
engagement.

**Husqvarna 77**

Sa performance: seulement 8,2 kg,  
mais 7,4 CV.

### N. HIRSCHI

Outils - Pneus en gros  
2056 Dombresson  
Tél. (038) 53 21 40

# PRIX-CHOC

Si vous louez le projecteur-dia le plus silencieux, entièrement automatique nous vous faisons cadeau d'un écran, valeur fr. 59.-

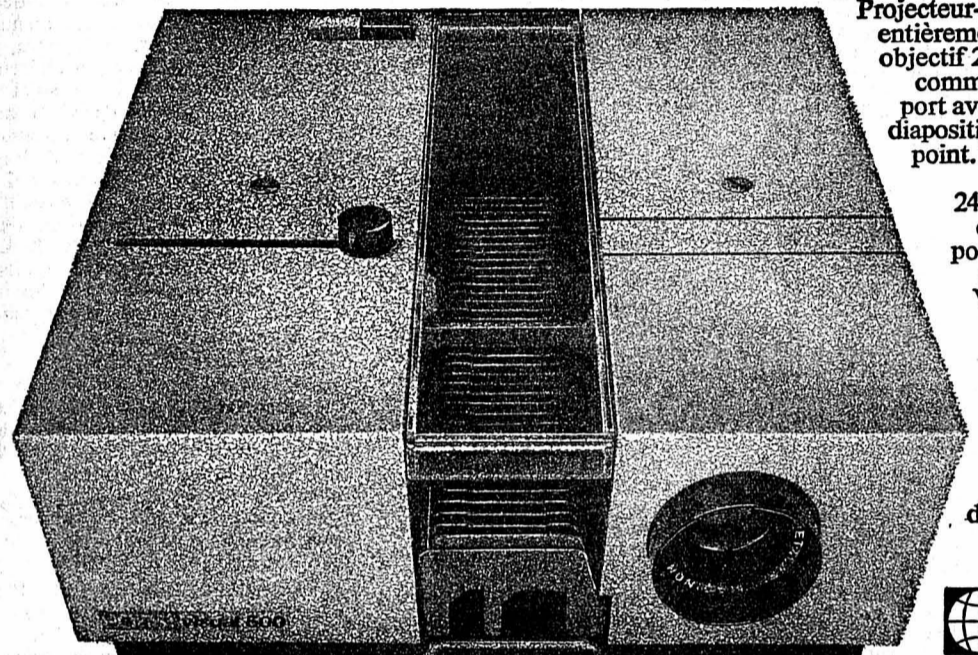

Projecteur-dia VISUAL 500  
entièrement automatique,  
objectif 2,8/85 mm. Télé-  
commande pour trans-  
port avant et arrière des  
diapositives et la mise au  
point. Lampe halogène  
à bas voltage  
24V/150W. Second  
circuit électrique  
pour réduire la ten-  
sion de la lampe.  
Ventilation. Prise  
pour synchroni-  
seur-dia. Maga-  
sins universels  
système Leitz.  
Prix fr.318.-,  
coffret fr.39.-.  
Location men-  
suelle. Remise  
d'un écran gratuit.

Inter  
Discount

Pour la projection de vos diapositives vous trouverez chez nous un sortiment sans pareil au point de vue performance et prix. Les accessoires seuls vaudront la peine d'une visite. Pour les magasins de diapositives 2x36 par exemple vous ne payez que fr. 3.90 chez nous. La sonorisation vous intéresse? Dans les magasins Interdiscount vous trouvez des enregistreurs de toutes les marques du monde à des prix Interdiscount bien entendu.

### Interdiscount S. A.

Grand-Rue - angle Chavannes  
Neuchâtel

### Photo Traber S. A.

16, Chavannes  
Neuchâtel

## Une référence internationale...



Dunhill International,  
la cigarette de luxe.  
Un mélange parfait de tabacs légers  
pour le plaisir raffiné du fumeur.

Fr.1.60 for 20

**dunhill**

Imported from  
the most distinguished tobacco house in the world  
Alfred Dunhill Ltd., Duke Street St. James's, London. Also Paris and New York.

A VENDRE d'occasion

### PLUSIEURS CABINETS KARDEX

marque REMINGTON

Fabriques des spiraux réunies  
Progrès 125  
2300 La Chaux-de-Fonds  
Tél. (039) 23 15 56

**jura**

Vous trouverez  
les  
fers à bricquets  
et à  
gaufres  
au  
magasin spécialisé



**Vuillomenet**  
ELECTRIQUES  
INSTALLATIONS  
NEUCHÂTEL  
TÉL. 25 17 12 GRAND-RUE 4

Pour insérer  
une petite annonce  
au tarif réduit  
de 25 centimes le mot

vous avez la possibilité de passer à  
notre bureau de réception, 4, rue  
Saint-Maurice, ou d'inscrire votre  
annonce au dos du coupon d'un  
bulletin de versement postal.  
Ces annonces ne sont pas acceptées  
par téléphone et elles doivent être  
payées avant la parution.  
Les annonces commerciales ainsi  
que les annonces pour la vente de  
véhicules à moteur ne sont pas  
admissibles dans la catégorie des petites  
annonces.



## Elles arrivent en force les nouvelles MAZDA 1600: Grande Puissance Economique.

Vous devriez faire la connaissance des Mazda 1600. Rares sont les voitures de cette classe qui vous offrent autant pour votre argent. Prenez la 1600 Deluxe: un extérieur d'une élégance discrète, un intérieur richement équipé — sièges-couchettes avec appuie-tête réglables, grand coffre à bagages, glace arrière chauffant, double système de chauffage et de ventilation.

Puissance et mécanique hors ligne: moteur 4 cylindres de 104 CV SAE, vilebrequin à 5 paliers, arbre à cames en tête. Vitesse de pointe et de croisière 165 km/h. Reprise exceptionnelle: atteint le quart de mille en 17,8 sec. Système de freinage à double circuit. Mazda, pionnier parmi la dynamique industrie automobile japonaise, doit son succès à sa qualité.

Mais il y a encore mieux! Si 10 000 francs pour une berline Deluxe avec 104 CV s'avèrent déjà très avantageux, le prix pour le modèle Mazda 1600 avec la même carrosserie et les mêmes performances est simplement sensationnel: Fr. 8995.-! Une course d'essai vaut vraiment la peine. Mazda 1600 Fr. 8995.-  
Deluxe Fr. 9990.-  
Coupé Fr. 11450.-



**MAZDA 1600 dès Fr. 8995.-**

Mazda à partir de Fr. 6995.-



Voici 9 autres modèles Mazda: 1000 Fr. 6995.-; 1200 DX Fr. 7980.-; Coupé Fr. 8450.-; Estate Fr. 8650.-; 1800 Sedan Fr. 11950.-; Estate Fr. 12 600.-; R100 Fr. 12 950.-; RX2 SDX Fr. 14 300.-; Coupé SDX Fr. 14 900.-

Plus de 140 concessionnaires et agents Mazda en Suisse. Importateur Blanc & Paiche S.A. Genève 022 43 23 50. BE Bienne Wuthrich 032 2 54 10, Cornol D. Héche 066 7 26 36, Courtételle Garage Rapide-Sports 066 2 19 63, Delémont J. Meyer 066 3 72 17. FR Fribourg Sauter 037 2 67 68, Bulle Garage Trois Trèfles 029 2 60 00, Charmey Mosser 029 3 25 68, Cheyres Pedrun 037 63 19 03, Estavayer-le-Lac Krattinger 037 63 15 37, Praroman-le-Mouret Eggertswyler 037 33 11 05, Saint-Sylvestre Zosso 037 38 16 88. GE Genève Autobritt S.A., 4, rue de l'Ancien-Port 022 32 00 10, Blanc & Paiche S.A. 18, route des Acacias 022 42 89 50, Italauro 7, rue Hugode-Senger 022 24 22 96. NE Neuchâtel Patthey 038 24 44 24, Garage des Poudrières 038 25 22 33, Buttes Grandjean Garage Tivoli 038 61 25 22, la Chaix-de-Fonds Seydoux 039 22 18 01, le Lacle Brigadoi 039 31 30 58, Saint-Blaise Blaser 038 33 28 77. VD Lausanne Mon Repos Automobile S.A. 021 23 75 77, Garage de Grancy S.A. 021 27 62 62, Aigle Schupbach 025 2 17 76, Clarens Zwahlen Garage de la Veveyse 021 51 36 64, Yverdon Garage de la Plaine 024 2 71 41, Lodari 024 2 70 62, Leimer 024 2 21 28. VS Sion Couturier S.A. 027 2 35 07, Leuk-Susten Schiffmann 027 6 62 48, Martigny Couturier S.A. 026 2 23 33, Montana-Village Bagnoud 027 7 15 12, Sierre Garage Edes S.A. 027 5 08 24, Vionnaz Richoz 025 7 41 60.

### FEMME

### MACULATURE BLANCHE

à vendre à l'imprimerie de ce journal

A vendre, à un prix très intéressant, un élevage complet de **CHINCHILLAS** comprenant 50 chinchillas et 29 cages. Achat, par groupes, possible. Téléphoner au (021) 87 51 87.

aimant la peinture et la musique, cherche ami(e) entre 30 et 45 ans, pour échange d'idées, sorties et conversations. Région Bienne et Neuchâtel. Ecrire sous chiffre à FA 2876 au bureau du journal.

## Masserey

Pour faciliter vos achats en **TAPIS**

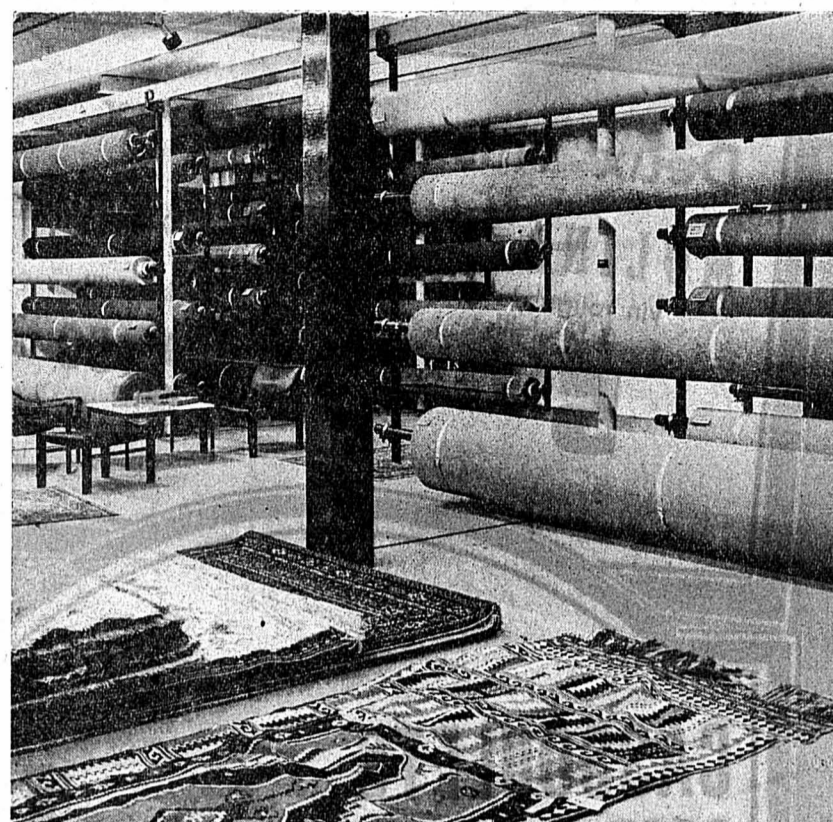

**Tapis mur à mur** FONDS MODERNES LUMINEUX aux teintes vives, à l'entretien facile.  
**Grand choix de tapis d'ORIENT**

Travaux de pose très soignés selon les désirs des clients. A votre service, devis et renseignements sur les prix du jour.

**A temps modernes, tapis modernes!**  
**Profitez de notre offre grande largeur**

**NYLON VALIDO** 400 cm le m2 Fr. 26.- (au lieu de Fr. 28.50)  
**STAMFLOR** 420 cm le m2 Fr. 28.- (au lieu de Fr. 31.50)  
**LONDON anglais, moelleux** 410 cm le m2 Fr. 32.- (au lieu de Fr. 35.50)

Stock en magasin. Livraison à domicile

Magasin d'exposition Portes-Rouges 133  
8 VITRINES - 400 m2 - PARC - Tél. 5 59 12

Une maison de confiance! **PARC**

Remise à neuf des vieux sols et escaliers fades et démodés

POUR ALLONGER ET ELARGIR toutes chaussures, notre grande installation de 26 appareils garantit un travail impeccable. Cordonnerie de Montétan, P. Moliterni, av. d'Echallens 96, 1000 Lausanne.

### TRANSFORMATION ET RETOUCHE

de vestons - pantalons - manteaux - robes - costumes.

**RÉPARATION** de poches et fermetures éclair à pantalons

**SUR MESURE** costumes - manteaux et robes

**R. POFFET** Tailleur Ecluse 10, Neuchâtel Tél. 25 90 17 1er étage

**DAIM** Pour le nettoyage (veste 20 fr., manteau 23 fr.), une bonne adresse: **PRO-DAIM**, Grand-Rue 30, 1844 Villeneuve. Tél. (021) 60 15 46.

## ÉTRANGERS

VOYAGES Avec **WITTWER**

vos voyages sont sans problèmes

Choisissez votre destination

et nous ferons le reste

**AVION - BATEAU - TRAIN - CAR**

2, Saint-Honoré, tél. (038) 25 82 82

Plus d'humidité dans votre maison.

Avec le système **MATRO**

BON pour 1 analyse de vos murs par nos soins.

Nom \_\_\_\_\_  
Prénom \_\_\_\_\_  
Rue \_\_\_\_\_  
Domicile \_\_\_\_\_

A envoyer: Système MATRO  
Case postale 688, 2001 Neuchâtel.

### A la boucherie:

Marchés MIGROS, rue de l'hôpital et av. des Portes-Rouges, Neuchâtel  
Marché MIGROS, Pesieux

Prix MIGROS  
Prix clairs  
Prix nets

### Rôti de porc

les 100 g à partir de **1.15**

### Ragoût de veau

les 100 g **1.40**

### Jarrets de porc

les 100 g **1.-**

### Rôti haché

préparé les 100 g **-.60**

Dans tous nos magasins:

### Poulets hollandais

prêts à frire la pièce 1400 g **5.-**  
(kg 3,57!)

### Doppelsalamino

la pièce 440 g **4.70**

**MIGROS**

# super marché

Deux vins avantageux

**MOLINA**  
vin rouge du Chili  
3 bouteilles

**5<sup>95</sup>**

**ROSÉ de HONGRIE**

la bouteille  
**2<sup>50</sup>**

**CASSOULETS**

ROCO

la boîte 1.55

**1<sup>25</sup>**

**RÖSTI**

HERO

la 1/2 boîte 1.75

**1<sup>40</sup>**

**SALADE RUSSE**

HERO

la boîte 1.95

**1<sup>50</sup>**

**RAVIOLI**

ROCO

la boîte 2.60

**1<sup>90</sup>**

**BISCUITS**

Gold Keks  
le mélange  
maxi boîte 7.60

**5<sup>90</sup>**

**BISCUITS**

le mélange  
dans boîte cadeau  
en métal, 454 g

**8<sup>50</sup>**

Une fondue toujours réussie

**FROMAGE GERBER** 800 g  
au lieu de 7.70

**6<sup>25</sup>**

**NEUCHÂTEL BLANC**

Cave du Prieuré

la bouteille

**3<sup>50</sup>**

**armourins**  
neuchâtel

# SHARP

**Radio.TV.  
Phono.Magnétophone.**

**Nouveau-attractif-  
international.**



**Téléviseur  
multi-standards 12 TQ 8:  
le véritable portatif européen.**

Où que vous soyez, en Suisse, en France, en Allemagne, en Belgique, en Hollande, en Espagne, au Portugal, en Italie ou en Autriche, SHARP multi-standards reçoit partout, sans problèmes, grâce à sa construction 6 normes.

12 TQ 8: appareil 6 normes entièrement transistorisé. VHF, UHF, image de 31 cm. Branchement sur secteur ou sur accus, antennes incorporées. Poids seulement de 10,5 kilos. Fr. 875.—

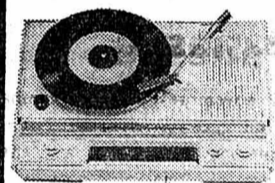

Postes-Radio-Phono. Tourne-disques et radio combinés. Alimentation par secteur et par batteries. Modèles divers à partir de Fr. 148.— jusqu'à Fr. 445.—. Illustration: modèle RP 660 L. Fr. 175.—

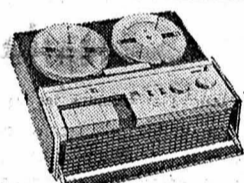

Enregistreurs à cassettes/magnétophones. 7 modèles à partir de Fr. 175.— jusqu'à Fr. 365.—. Illustration: magnétophone RD 514 complet Fr. 325.—

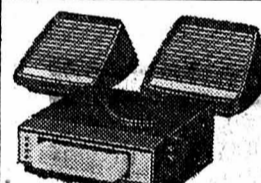

Car stéréo 8 pistes/auto-radios. 8 modèles à partir de Fr. 98.— jusqu'à Fr. 345.—. Illustration: Car stéréo RD 807. Fr. 345.—



Chaîne complète Hi-Fi Stéréo. Différents modèles à partir de Fr. 34.— jusqu'à Fr. 495.—. Illustration: modèle FW 509 (OUC, OC, GO, OM) Fr. 175.—

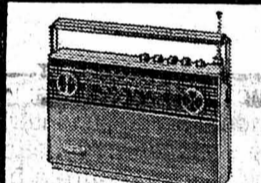

Radios portatives et de poche. Différents modèles à partir de Fr. 34.— jusqu'à Fr. 495.—. Illustration: modèle FW 509 (OUC, OC, GO, OM) Fr. 175.—

Renseignements techniques et catalogues par les magasins spécialisés ou par l'agence générale pour la Suisse: DEWALD SA, 8038 Zurich et 1020 Renens



Vente du vaste programme de produits SHARP par les concessionnaires spécialisés.

Livrable tout de suite — Conditions de vente très avantageuses — Location  
**JEANNERET & Cie** Seyon 26-28-30 - Tél. 54524, concessionnaire des PTT

LE CENTRE NEUCHÂTELOIS DE LA RADIO, TÉLÉVISION ET DU DISQUE

CENTRE  
D'ESTHÉTIQUE CORRECTIVE

**Elène Faël**

dipl. Paris-Vienne-Genève  
**POUR VOS PROBLÈMES  
D'ESTHÉTIQUE DU VISAGE**  
Gamme de peelings-gommages, régénération cutanée, acné, couperose, modelage du visage, peaux mixtes, sèches, imperfections, rides.  
Épilations par spécialistes:  
• électrique, indolore et définitive  
• à la cire  
• cellulite.  
**TOUR BEL-AIR MÉTROPOLE  
LAUSANNE**  
Téléphone (021) 22 50 99  
Membre de sociétés internationales d'esthétique et de cosmétologie.



**ATTENTION**

Nouvel horaire d'ouverture de l'Office dès le 1er novembre 1970:

du lundi au jeudi 9 h à 12 h  
14 h à 17 h  
vendredi 9 h à 12 h  
14 h à 18 h 30

**SAMEDI FERMÉ**

Quelle personne voudrait aider financièrement avec

**Fr. 20,000 à Fr. 30,000**

une femme avec commerce intéressant? Bon intérêt et amortissement chaque mois. Adresser offres écrites à EZ 2875 au bureau du journal.

**BOUCHERIE  
CHARCUTERIE**

Tél. 25 26 65 Hôpital 15  
Tél. 25 26 05 Neuchâtel

Grande vente de

**CHOUCROUTE**

et

**compote aux raves  
nouvelles**

Pore fumé et salé  
Choucroute cuite

**POULETS FRAIS**

de France - Poules  
Lapins frais du pays

Trippes cuites  
Civet de chevreuil  
sans os

Ragoût de bœuf en daube

Charcuterie extra-fine

Salades variées

Escargots

Goûtez notre saucisson sec

Tous les lundis  
à partir de 11 heures

**BOUDIN FRAIS**

**ROHRER**

**Voyage gratuit au Centre Suisse du meuble à Suhr!**

La plus belle revue du meuble et des tapis en Suisse vous est ouverte!  
Automobilistes: **Aarau** 1000 **Paradis des enfants**  
Essence gratuite pour tout achat dès Fr. 500.—



Heures de départ:

Le Locle, Place du Marché 8 h 15  
Chaux-de-Fonds, Gare 8 h 30  
Neuchâtel, Terreaux 7 9 h 00

Lunch  
gratuit

Fiancés, amateurs de beaux meubles:  
**RESERVEZ A TEMPS VOS PLACES!**

1321/5

**Pfister** ameublements sa  
Neuchâtel, Terreaux 7

Renseignements:  
Tél. (038) 25 79 14

**SAMEDI  
21  
NOVEMBRE**

# 21 Samedi - Dimanche 22

# Panespo FINALE Neuchâtel

# DES CHAMPIONNATS SUISSES DE GYMNASTIQUE AUX ENGINES

MAISON

**R. Jaggi**

LA NEUVEVILLE  
Tél. (038) 51 38 38

- ÉLECTRICITÉ
- TÉLÉPHONE
- RADIO
- TÉLÉVISION
- APPAREILS MÉNAGERS

Une garantie : 72 ans au service du client

Maurice SANDON Récupérateur

Rossets-Dessous, 2017 BOUDRY, tél. (038) 42 14 89

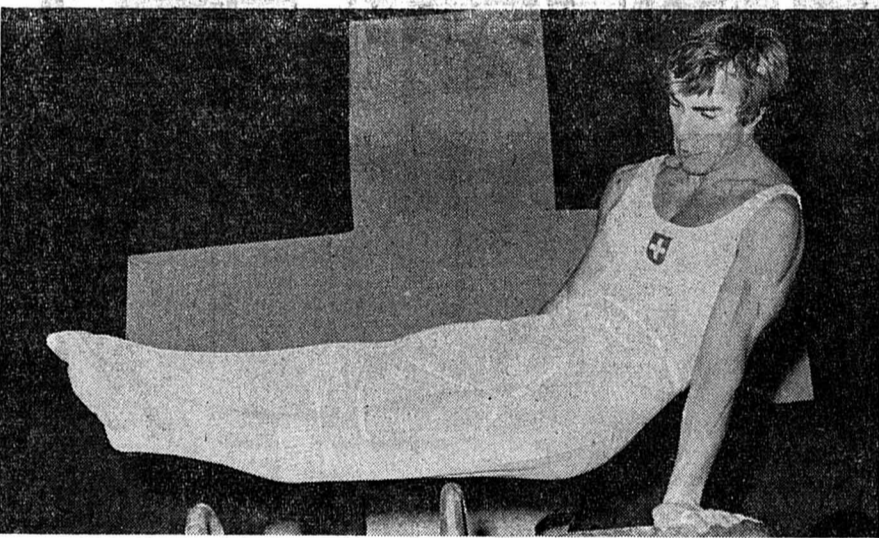

**Bar-Dancing**

la ROTONDE

ouvert jusqu'à 2 heures

Tél. 24 48 48

Vêtements Mode

**Robert-Tissot**

SKI Articles de sport

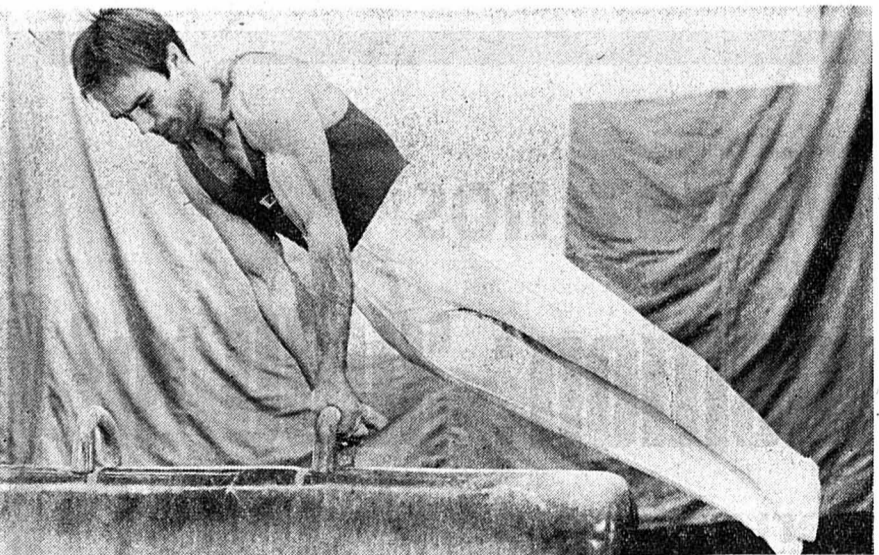

**MEUBLES NUSSBAUM**

Du choix... De la qualité... Des prix avantageux !

PESEUX NEUCHÂTEL

☎ 31 43 44  
☎ 31 50 58

## PROGRAMME

### Samedi 21 novembre

17 h 15 Conférence du jury  
18 h 00 Conférence de presse  
19 h 30 Début des concours  
23 h 00 Couronnement des concurrents

### Dimanche 22 novembre

11 h 30 Conférence du jury  
14 h 30 Début du championnat individuel  
17 h 00 Clôture de la manifestation

## Le coin du spécialiste

A l'intention des connaisseurs, précisons que la taxation est basée sur les prescriptions de la Fédération Internationale de gymnastique et elle reste identique tout au long du championnat. Samedi soir pour le classement général, le jury exige une partie C, quatre parties B et six parties A. Dimanche après-midi pour le classement par engin, une partie C (il s'agit d'un exercice de difficulté supérieure) supplémentaire est requise.

Le jury se compose de six membres, y compris le chef du concours. Quatre d'entre eux apprécient uniquement la qualité de l'exécution et, en partant de la note maximum de 10 points, apportent les déductions découlant des imperfections commises. Les deux notes extrêmes ne sont pas prises en considération, la moyenne des deux autres étant déterminante. Les deux autres juges, dont le chef du concours, contrôlent la difficulté des parties présentées; leurs déductions éventuelles viennent, le cas échéant, influencer la note d'exécution et conduisent ainsi au résultat final.

## Halle Panespo

Neuchâtel recevra les 21 et 22 novembre l'élite des gymnastes à l'artistique de notre pays, qui disputeront à la halle du Panespo, la grande finale des championnats suisses aux engins. La manifestation est organisée par l'Association cantonale neuchâteloise de gymnastique à l'artistique et les sections SFG de Neuchâtel-Ancienne, Neuchâtel-Hommes et Serrières. Le C.O. est placé sous la présidence d'honneur de M. François Jeanneret, conseiller d'Etat, et le secrétariat est assuré par le Service cantonal Jeunesse et Sport.

A l'issue des épreuves de sélection, 40 gymnastes étaient au départ des quarts de finale les 7 et 8 novembre à Brunnen, Reinach, Zizers et Fislisbach. 16 d'entre eux ont connu l'amertume de l'échec, les 24 meilleurs concurrents du jour étant retenus pour les demi-finales de Lyss et Yverdon des 14 et 15 novembre. Là également, le jury a opéré un nouveau choix et écarté la moitié des candidats. C'est donc 12 gymnastes soi-

## Le Pays de Neuchâtel vous salue !

Le canton de Neuchâtel et plus particulièrement son chef-lieu sont fiers d'accueillir l'élite des gymnastes à l'artistique suisses.

Dans notre région où de gros efforts sont entrepris dans ce domaine, nous sommes heureux que l'occasion nous soit donnée de rappeler combien la santé du peuple tout entier demande une profonde communion entre le sport, la jeunesse et le pays.

A l'heure où les hommes, pour mieux se comprendre, doivent à tous égards développer l'esprit d'équipe, il est bon de redire qu'un groupe ne vaut que ce que valent ses membres.

Discipline de profonde maîtrise personnelle, la gymnastique aux engins permet des hommes de valeur qui savent répondre à ce principe.

Au nom du Comité d'organisation, j'ai l'honneur de saluer tous nos concitoyens qui nous font le plaisir d'être, durant deux jours, des ambassadeurs de la Confédération sur terre neuchâteloise.

François Jeanneret  
Conseiller d'Etat  
Président d'honneur  
du Comité d'organisation

généusement triés sur le volet qui participeront à la finale de Neuchâtel les 21 et 22 novembre.

Le programme de concours est resté identique tout au long du championnat. Il se compose d'exercices libres au sol, aux barres parallèles, au cheval d'arçons, aux anneaux, au saut de cheval et à la barre fixe. Il n'y a pas d'exercices imposés.

Samedi 21 novembre, les 12 finalistes se mesureront pour

## COMITÉ d'organisation

**Président d'honneur :** François Jeanneret  
Conseiller d'Etat

**Président :** André Chappuis

**Vice-président :** Arthur Piantoni

**Secrétaire :** Ely Tacchella

**Procès-verbaux :** Auguste Gruber

**Finances :** Armand Guyot

**Bureau des calculs :** Alfred Dessales

**Construction/installation**

**2me vice-présidence :** Charles Hochuli

**Presse et Propagande :** Pierre-André Huguenin

**Place et engins :** Roland Quadroni

**Subsistance/logement :** Roger Lüthy

**Réception :** Daniel Blaser

**Prix/dons :** Michel de Coulon

**Police :** Lt Henri-Louis Perrin

**Samaritains :** Carl Buser

**Assesseur :** Gottfried Zaugg

**Représentant AFGA :** Walter Lehmann

### Sociétés organisatrices

Association cantonale neuchâteloise de gymnastique à l'artistique; S.F.G. Neuchâtel-Ancienne; S.F.G. Neuchâtel-Hommes; S.F.G. Serrières.

l'attribution du titre de champion suisse au classement général. Chacun recevra la couronne tant convoitée. Les points obtenus lors des quarts de finale ne sont pas pris en considération. En revanche, le jury tient compte de la moitié des notes attribuées lors des demi-finales et l'ajoute à celle de la finale pour déterminer la note définitive. Si plusieurs concurrents se retrouvent à égalité, celui qui a obtenu le meilleur résultat lors de la finale l'emporte.

Dimanche 22 novembre se dérouleront les finales par engin, auxquelles prendront part les 6 meilleurs gymnastes par discipline, les notes obtenues la veille étant déterminantes et comptant également pour l'attribution des titres de champions suisses par engin.

Toutes les dispositions ont été prises pour assurer le succès de cette importante manifestation. La vaste halle du Panespo se prête fort bien à une compétition de ce genre et de cette envergure. A l'heure où la gymnastique aux engins revient à l'honneur chez nous, cette finale des championnats suisses des 21 et 22 novembre doit être considérée comme un grand événement de la vie sportive de notre pays.

## Jubilé de l'Association cantonale neuchâteloise des gymnastes à l'artistique

L'ACNGA a eu l'honneur de fêter cette année le 50me anniversaire de sa fondation. C'est en effet il y a un demi-siècle que s'est concrétisée une idée qui germe dans l'esprit des « mordu » de la gymnastique à l'artistique de notre canton.

Remontons 50 ans dans le temps. Les gymnastes qui, dans leur section, affectionnent particulièrement les exercices aux engins, éprouvent le besoin de se spécialiser dans leur discipline favorite et d'unir leurs efforts sur le plan cantonal pour faire progresser la gymnastique à l'artistique en terre neuchâteloise. Ils se réunissent en assemblée constitutive le 22 mai 1920 à Chambrelin et fondent l'Association neuchâteloise des gymnastes aux engins. D'Henri Ochsner à Charles Hochuli, l'ACNGA comptera 12 présidents et de Georges Grandjean à Roger Frasse, elle verra défiler 8 chefs techniques.

L'activité de la jeune organisation débute en fanfare. En 1921, à la première fête fédérale aux engins organisée dans notre pays, le Neuchâtelois Robert Calame enlève de haute lutte à Bienne la première couronne. Puis en 1924, Antoine Rebetez se met en évidence en participant aux Jeux Olympiques de Paris. Au cours de ces 50 ans, de nombreux Neuchâtelois se distingueront sur le plan fédéral et porteront haut les couleurs neuchâteloises. Au cours de ces cinq décennies, l'ACNGA connaîtra une activité fructueuse, la gymnastique aux engins a progressé, s'est maintenue contre vents et marées et continue à se développer dans notre canton, grâce à l'ardeur des gymnastes et à la ténacité des dirigeants. Trois de ceux-ci ont fait partie des autorités centrales de l'AFGA: Ernest Blanc, Fritz Dubois et Arthur Piantoni, l'initiateur de cette finale à Neuchâtel.

L'ACNGA est particulièrement heureuse et fière de pouvoir accueillir, dans son canton et en l'année de son jubilé, l'élite des gymnastes de notre pays.

Votre société doit aussi avoir son fanion !  
CRÉATION DE MODÈLES A DES CONDITIONS AVANTAGEUSES

Demandez le prospectus chez

**DRAPOLUX**  
Création Fabrication

Case postale 522  
2001  
Neuchâtel

Bureau : 2016 Cortaillod  
Téléphone (038) 42 15 87

Pour tous vos problèmes

**TAPIS  
RIDEAUX**

une seule adresse

**Chs. PORRET**

Fontaine-André 1  
NEUCHÂTEL Tél. 25 84 85

Sur la place  
des sports

**BUVEZ**



Votre voiture au garage...  
un autre véhicule vous attend chez

**AUTOLOCATION**

Tél. (038) 24 12 65 - A. Waldherr  
Rue des Parcs 147 - NEUCHÂTEL

Tous les sportifs  
se servent chez :



☎ 25 44 52

BIEN CHAUSSÉ par

**Jean Cuanillon**



NEUCHÂTEL : Saint-Maurice 7/Saint-Honoré 7 PESEUX : rue de Neuchâtel 6



SAINT-BLAISE

Tél. 33 14 41

**Silvio Facchinetti**

# Miami Dolphin Show

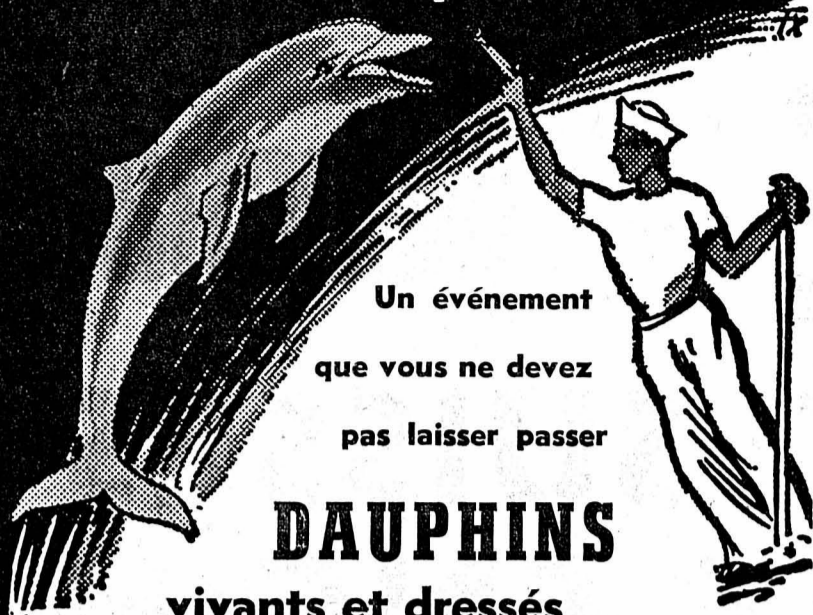

Un événement  
que vous ne devez  
pas laisser passer

## DAUPHINS vivants et dressés

Dernière représentation en Suisse du sensationnel « Flipper-Show »  
de Miami (U.S.A.)

du 13 au 29 novembre,  
au zoo « Seeteufel », à Studen, près de Bienne

Représentations sous tente bien chauffée, chaque jour, par n'importe quel temps.  
La semaine : à 15 h, 16 h, 17 h, 20 h 30 ;  
samedi et dimanche : à 11 h, 14 h, 15 h, 16 h, 17 h, 20 h 30.  
Pour tous renseignements et réservation des places : tél. (032) 7 84 94.

### MIAMI DOLPHIN SHOW

# 17 jours en Afrique du Sud

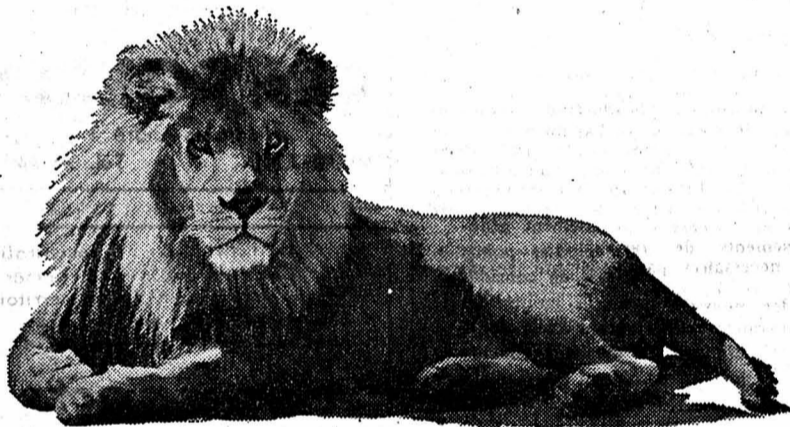

Voyage aller et retour par vol South African Airways, 1201 Genève, régulier en Jet Boeing 707 de 17, rue du Cendrier, tél. 022/31 67 40. South African Airways. Hôtel de premier rang. Chambres avec bain.

Prospectus détaillés, informations et réservations auprès de votre agence de voyages IATA ou de

Prix forfaitaire  
**Fr. 1938.-**

Voyagez donc par



**SOUTH AFRICAN AIRWAYS**

la compagnie connaissant l'Afrique du Sud « sur le bout de l'aile ».

Chaque semaine, 16 vols à destination ou en provenance d'Afrique du Sud. De Zurich, Paris, Londres, Francfort, Rome, Madrid, Lisbonne ou Athènes. En Afrique du Sud même, réseau étendu de liaisons par avion, chemin de fer ou autobus. Informations et réservations auprès des agences de voyages IATA ou de South African Airways, 1201 Genève, 17, rue du Cendrier, tél. 022/31 67 40, ou 8001 Zurich, Talacker 21, tél. 051/27 51 30.

#### Coupon

A découper et envoyer à :

SOUTH AFRICAN AIRWAYS, 17, rue du Cendrier, 1201 Genève

Veuillez me faire parvenir votre plus récent imprimé « Afrique du Sud, merveilleux pays d'aventures » — présentant diverses possibilités d'attrayants voyages en Afrique du Sud.

Mme/Melle/Mr Nom : Rue, n° : Prénom : NP, localité :

# ENFANTS SKIEURS, emmenez vos parents à la Fête du ski à Colombier chez SKIS TOSALLI

A partir de

# 52.-

1. Vous y trouverez des skis et chaussures merveilleux.
2. Souples, solides et durables, avec semelles POLY.
3. Nous posons des fixations de marque, excluant les ennuis.
4. Un an de garantie et entretien gratuit jusqu'au 1er avril 1971.
5. Nous ajustons soigneusement vos chaussures.
6. Tant du point de vue prix que qualité, SKIS TOSALLI vous offre son expérience et son grand choix.

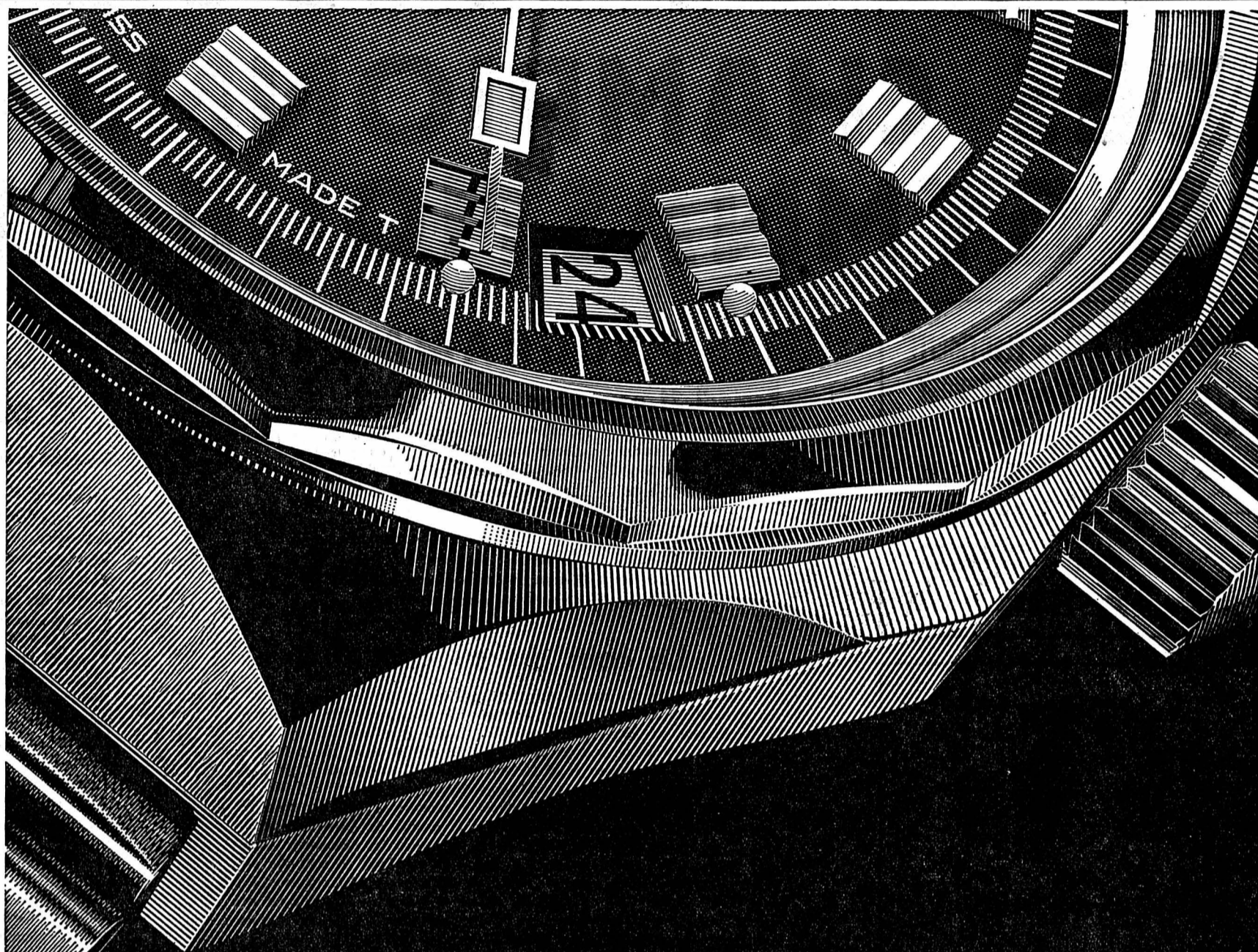

# Un coffre-fort.

Jamais une telle précision n'a été si bien protégée.

ZENITH-DEFY est la nouvelle montre automatique qui reste précise là où d'autres montres robustes ne fonctionnent plus.

Sur son boîtier taillé dans un bloc d'acier sélectionné, inoxydable, est scellé un verre minéral trempé, réservé habituellement aux montres de plongeurs professionnels. Nous garantissons l'étanchéité de la ZENITH-DEFY à 300 mètres de fond.

Le mouvement de la ZENITH-DEFY est encastré dans un cercle amortisseur, assurant une protection particulièrement efficace contre les chocs.

Faites-vous présenter la nouvelle ZENITH-DEFY.

Dans chaque magasin exposant la prestigieuse collection des montres ZENITH pour hommes et dames, vous avez la certitude d'être conseillé par un spécialiste hautement qualifié.

## ZENITH

Fabriques des Montres ZENITH S. A., Le Locle



Neuchâtel : H. Favre, place du Marché 11 ; D. Marthe, Grand-Rue 3 ; E. Michaud, place Pury 1 ; J. Pfaff, place Pury 7 ; W. Stauffer, Poteaux 4. Saint-Blaise : J. Bernasconi. Peseux : H. Sandoz, Grand-Rue 29. Colombier : G. Ielsch, bijouterie du château. Fleurier : R. Jaccard, avenue de la Gare 9. Couvet : Mme Fivaz, rue Emer-de-Vattel 3. Travers : G. Kübler-Chablot.



Parc devant l'immeuble

# A PESEUX, visitez nos 6 étages d'exposition: 3000 m<sup>2</sup>

Le samedi: ouvert sans interruption de 8 à 17 h  
MEUBLES CLASSIQUES, MODERNES, DE STYLE - TAPIS - RIDEAUX

## MEUBLES J. SKRABAL S.A.

PESEUX  
NEUCHÂTEL

Grand-Rue 38  
Fbg du Lac 31

Tél. (038) 31 13 33  
Tél. (038) 24 06 55

BON Veuillez m'envoyer votre catalogue illustré

Nom : \_\_\_\_\_  
Prénom : \_\_\_\_\_  
Rue : \_\_\_\_\_  
Localité : \_\_\_\_\_

# Sages propos de M. Celio

On est toujours heureux de voir un de nos hommes politiques s'élever au-dessus des chiffres et des considérations terre à terre pour traiter des grandes questions de notre temps avec ce détachement des contingences indispensable à toute analyse non seulement des faits, mais de leur interprétation et de leurs conséquences.

L'exposé fait la semaine passée par le conseiller fédéral Nello Celio lors de la commémoration du 75<sup>ème</sup> anniversaire de Motor-Colombus S.A. à Baden est digne d'une attention toute particulière, car il porte la marque de la pensée d'un véritable homme d'Etat sachant voir plus loin que les aspects fugitifs et parfois trompeurs de l'immédiat.

Qu'a donc dit notre ministre des finances devant les représentants d'une entreprise qui a beaucoup fait pour le développement de nos ressources énergétiques? Tout simplement, selon la vieille formule de Jacques Bainville, que «rien ne va indéfiniment de plus en plus» et que la prospérité telle que nous la connaissons actuellement ne suffit pas pour rendre les hommes heureux.

## «Le mythe de la croissance illimitée»

En un temps où la prospérité offre parfois le danger d'une interprétation trop rigide des faits présents pour en déduire un avenir qui, malgré tout, n'est à personne, il est bon d'entendre un conseiller fédéral avoir le courage intellectuel de constater que la prospérité que nous connaissons actuellement et qui a été désirée pendant longtemps, comporte un effet inattendu: elle rend les hommes malheureux. «Est-ce parce que l'avenir, malgré les progrès de la futurologie, reste incertain? Ou est-ce parce que le bien-être et la libération des soucis matériels ne s'obtiennent pas assez rapidement? Toutes les couches sociales, du bas en haut, sont rongées par l'inquiétude et tout le monde ne souhaite qu'une chose: obtenir davantage. La saine concurrence, qui est l'âme et le moteur de la libre économie de marché, s'est transformée en un mouvement hystérique dominé par le mythe de la croissance illimitée.»

Et M. Celio de mettre en garde ses auditeurs contre la croyance en l'idée d'une expansion continue qui est à l'opposé d'une saine politique de croissance économique. Il y a des limites à tout et «on oublie trop souvent que l'expansion illimitée est contraire aux possibilités d'un monde limité». Dans les faits, il est impossible de dépasser les limites imposées par les conditions matérielles. En d'autres termes, il faut savoir que tout n'est pas possible simplement parce que ce serait désirable. Nous sentons déjà les contraintes imposées par les limites naturelles, l'accroissement démographique, le troisième âge de l'homme, les nouvelles dimensions prises par tous les problèmes rendant improbable une extrapolation linéaire de notre passé récent dans l'avenir.»

C'est pourquoi, a souligné l'orateur, dans un proche avenir déjà, les moyens de faire face à l'expansion exagérée se restreindront aussi bien pour le secteur privé que pour les pouvoirs publics. Comme on ne pourra jamais obtenir tout à la fois, il sera nécessaire de planifier davantage et de fixer des priorités, notamment dans le domaine de l'économie énergétique, d'autant plus que le marché des capitaux connaît des limites et qu'il dépend étroitement de la santé de la monnaie et de la formation d'une épargne continue.

Ces considérations montrent bien toute l'importance qu'il faut attacher à l'évolution d'un «environnement» qui lui aussi présente des menaces et des dangers. Si nous avons le privilège de vivre dans un pays «où règne l'ordre, où l'économie est solide, où l'existence est socialement assurée» nous avons pourtant le devoir d'adapter notre système politique afin qu'il reste efficace et qu'il convienne aux circonstances de notre temps en particulier face aux problèmes que nous posera la construction de l'Europe de demain.

Il faut remercier M. Celio de présenter avec lucidité les choses telles qu'elles sont. Nous n'allons pas au-devant de décisions faciles à prendre. Vingt ans d'euphorie économique ne nous ont pas spécialement préparés à aborder une nouvelle période où des choix décisifs devront être pris qui engageront l'avenir. Dans un pays comme le nôtre où le peuple est appelé à se prononcer lui-même sur les grandes orientations politiques, on ne fera jamais trop pour éclairer l'opinion publique.

Philippe VOISIER

# La France décentralise enfin!

C'est à une confortable majorité que l'Assemblée nationale française vient d'approuver les crédits destinés à l'aménagement du territoire, pour 1971, dans le cadre du Vème plan d'un programme d'ensemble visant à doter la France d'une infrastructure plus rationnelle et efficace.

## PARIS ÉTOUFFAIT LA PROVINCE

Plus tôt que les autres Etats de l'Europe, la France a réalisé son unité nationale par la volonté tenace et continue de la monarchie. La capitale du royaume s'est alors imposée comme métropole incontestée du territoire,

reléguant les autres villes françaises à des rôles pâles et subalternes. Ce mouvement de centralisation à Paris s'est accentué tout au long de la monarchie.

Puis la Révolution de 1789 a accéléré cette tendance en extirpant tout pouvoir politique aux provinces au profit de l'Etat central. C'est alors que le réseau routier national fut créé, partant en étoile de Paris dont la distance est constamment rappelée par les bornes kilométriques. Plus tard, les compagnies ferroviaires privées établirent des lignes en appliquant le même principe.

Suivant les pouvoirs publics, les sociétés commerciales et industrielles

fixèrent leur siège dans la capitale quel que fut leur lieu principal d'activité. Pour mieux contrôler leur production, pour faciliter son écoulement et pour disposer d'une main-d'œuvre suffisante, les responsables des entreprises françaises s'installèrent de préférence dans la région parisienne qui devint rapidement un monstrueux agglomérat d'industries hétéroclites pénétrant à Paris et le ceinturant. Tant du point de vue économique que sur le plan démographique cette situation était malsaine.

## LES PREMIERS EFFORTS

Il faut attendre l'avènement de la Cinquième République pour trouver les premières manifestations coordonnées

visant à décongestionner la région parisienne et à redistribuer en province des unités économiques, en particulier dans les régions que la guerre et le dépeuplement dû à l'exode vouaient au paupérisme. C'est dans cette optique que des dispositions légales furent instituées sur une large échelle, permettant des rachats à des conditions alléchantes de terrains sur lesquels étaient édifiées des constructions industrielles. En échange, le gouvernement a pu souvent proposer des espaces plus vastes, ravitaillés en source énergétique et reliés aux autres services publics. Mais ces actions conservaient le caractère de solutions de cas d'espèce sans une coordination suffisante appliquée à l'échelle du pays.

## AUTOUR DU REFERENDUM DU 27 AVRIL 1969

L'impact de cette consultation populaire du corps des citoyennes et des citoyens français a été pesant pour le cours de l'histoire de notre Etat voisin de l'ouest. La question posée portait sur deux réformes de structure auxquelles on a voulu trouver un sens commun, à tort probablement. Il s'agissait de donner un autre visage au Sénat en y incluant en particulier une représentation des différents milieux économiques et culturels du pays. Mais en outre — et cet aspect nous intéresse particulièrement — les Français devaient par le même vote se prononcer sur l'opportunité de créer vingt-deux régions, groupant deux à sept départements, disposant d'une certaine autonomie de gestion administrative et de prérogatives économiques et culturelles. Par 11,9 millions de voix contre 10,6 les Français ont rejeté cette double réforme. On se rappelle l'immédiate démission du président De Gaulle qui a suivi ce résultat.

## L'ASSEMBLÉE NATIONALE FAIT UN PAS EN AVANT

Le 4 novembre 1970, le Vème plan, œuvre de M. André Bettencourt, ministre de l'aménagement du territoire, est adopté par le pouvoir législatif français. En quoi consiste-t-il? La décentralisation étant logique et urgente, il fallait pourtant aller prudemment de l'avant, dix-huit mois seulement après le refus du peuple.

Pour développer l'économie provinciale, il importe de commencer par renforcer son infrastructure. Un ordre de priorité vise les télécommunications, les moyens de transports et les équipements culturels pour lesquels le Vème plan accorde des crédits représentant pour 1971 plus du double de ceux de 1970. L'économie privée est en outre encouragée à accroître son financement d'autoroutes et de télécommunications. Une somme de 270 millions de francs ira à la décentralisation et 280 millions seront versés à l'étude de l'aménagement du territoire. Les villes nouvelles jouiront de crédits nouveaux afin d'accélérer leur équipement d'édilité.

Cet effort est encore timide en regard de l'ampleur de la tâche à accomplir; mais le train s'est ébranlé dans la direction des provinces alors qu'il avait trop longtemps fait, contre toute logique route inverse.

Eric DU BOIS

## En raison de la poussée inflationniste dans les nations industrielles

# Une baisse durable des taux d'intérêt n'est guère probable

Depuis la fin de 1968, le niveau moyen de l'intérêt des crédits bancaires a augmenté de 6 1/2 % à 8 % dans onze pays industriels. Ceci ressort d'un article paru dans les dernières «Notices économiques» de l'Union de banques suisses (UBS).

C'est actuellement en Belgique (9,36 %), en Allemagne (9,28 %) et en Italie (8,98 %) que le niveau de l'intérêt est le plus élevé. C'est en Suisse qu'il est le plus bas (6,06 %). Ce niveau représente l'intérêt moyen payé par l'économie d'un pays pour des prêts et avances de banques. En Suisse, par exemple, outre les intérêts des crédits commerciaux, on retient aussi les taux des crédits hypothécaires et des crédits d'escompte dans la moyenne des intérêts des crédits bancaires.

## BAISSE DU NIVEAU INTERNATIONAL DE L'INTERET

Déclenché il y a bientôt deux ans, le mouvement de hausse des taux d'intérêt dans le monde semble s'essouffier. Après une progression qui l'avait porté de 6,50 % à fin 1968 à 8,04 % à fin juin 1970, le niveau moyen de l'intérêt des crédits dans les onze pays industriels examinés a baissé au cours du 3<sup>ème</sup> trimestre.

Le fléchissement a surtout concerné les grandes nations commerciales. Il a été de 0,30 % aux Etats-Unis et en France, de 0,03 % à 0,14 % en Allemagne, au Canada, en Grande-Bretagne et aux Pays-Bas. Au Japon et en Espagne, la moyenne des

taux est demeurée stable pendant ce trimestre, alors qu'elle a de nouveau légèrement augmenté en Italie, en Belgique et en Suisse.

## LA DISPARITE INTERNATIONALE S'ACCENTUE

La disparité internationale entre les taux, c'est-à-dire l'écart entre le niveau de l'intérêt le plus élevé et le plus bas des onze pays considérés, s'est sensiblement accentuée. De fin 1968 à fin septembre 1969, l'écart a augmenté de 2,18 % à 3,80 %. Certes, à fin septembre 1970, il s'est réduit à 3,30 %, tout en demeurant une fois et demie supérieur à celui de fin 1968. Actuellement, les taux moyens se présentent comme suit: en Belgique (9,36 %), en Allemagne (9,28 %), en Italie (8,98 %), en France (8,46 %) et aux Pays-Bas (8,40 %), ils se situent au-dessus de la moyenne des onze pays, qui est de 8,00 %. Ils sont inférieurs à la moyenne aux Etats-Unis (7,89 %), en Grande-Bretagne (7,83 %), au Canada (7,83 % également), en Espagne (7,29 %) et au Japon (6,60 %) et en Suisse (6,06 %).

## LE NIVEAU DE L'INTERET RESTE LE PLUS BAS EN SUISSE

Contrairement à ce qui s'est passé, au cours du 3<sup>ème</sup> trimestre, dans la plupart des nations industrielles, le niveau de l'intérêt a légèrement monté en Suisse. Cette progression est due au nouveau relèvement des intérêts des placements hypothécaires, qui représentent 1/3 environ des actifs bancaires. Néanmoins, le niveau de l'intérêt des crédits bancaires reste, en Suisse, très inférieur à celui des onze pays. Par exemple, l'écart est de 1 1/2 à 2 % avec les Etats-Unis, la Grande-Bretagne et le Canada, de 2 à 4 % avec les Pays-Bas, la France et l'Italie, voire de plus de 3 % avec l'Allemagne et la Belgique.

## DECROISSE DES TAUX SUR L'EUROMARCHE

L'interruption que l'on observe actuellement dans le mouvement de hausse des taux d'intérêt dans le monde tient étroitement à l'évolution de l'économie aux Etats-Unis. La menace de crise de liquidité a amené le Federal Reserve Board à

pratiquer une politique monétaire moins rigoureuse, ce qui a eu pour effet de freiner la hausse internationale des intérêts. Comme les banques américaines n'ont visiblement aucune difficulté à réduire leurs engagements sur l'euro-marché de l'argent, les taux de l'euro-dollar ont donc quelque peu fléchi au cours des derniers mois. Ce niveau des eurodollars à 3 mois, qui est représentatif des conditions du marché, est actuellement de 7,38 % contre 8,78 % à fin juin. Les placements en eurodollars perdent alors de leur attrait, les investisseurs se sont tournés vers le marché intérieur à court terme.

## UNE BAISSE MONDIALE DES TAUX D'INTERET EST-ELLE POSSIBLE ?

Etant donné la position que les Etats-Unis occupent dans le monde, le fléchissement des taux américains a éveillé l'espoir d'une baisse mondiale des intérêts. Dans la plupart des nations industrielles d'Europe, on se montre toutefois assez sceptique à cet égard, car, vu la poussée inflationniste qu'elles connaissent actuellement, une telle baisse ne peut être mise au service de la politique conjoncturelle. D'autre part, il ne semble pas que les Etats-Unis puissent mener seuls une politique monétaire qui risquerait de déséquilibrer encore davantage leur balance des paiements.

A long terme également, il ne faut guère escompter une baisse durable du niveau de l'intérêt, aussi bien aux Etats-Unis qu'en Europe. En 1971, l'industrie américaine devrait investir dans les 81 milliards de dollars, soit tout autant qu'en 1970. Ces prochaines années, la production nécessitant beaucoup de capitaux et l'augmentation des tâches dans le domaine de la lutte contre la pollution exigent d'importants moyens financiers. En Europe, il faut s'attendre à une nouvelle extension des méthodes de production requérant de gros capitaux, à investissements de rationalisation accrues, rendus nécessaires par la disette de main-d'œuvre, et à une augmentation des besoins des pouvoirs publics pour financer leurs travaux d'infrastructure. Dans ces conditions, une baisse des taux d'intérêt paraît bien aléatoire.

## Quand l'URSS a besoin de l'Occident...

# La Sibirie, ou le défi soviétique

Depuis la découverte de ses fabuleuses richesses, la Sibirie connaît à son tour la ruée vers l'or. Pas n'importe quelle ruée. Contrairement à ce qui s'est passé en Californie ou en Alaska, elle est le fait non pas d'aventuriers sans foi ni loi, mais de solides entreprises gouvernementales ou privées travaillant selon un plan soigneusement établi. Car après des années de prospection et de tentatives d'exploitation, l'Union soviétique s'est rendue à l'évidence: jamais elle ne pourra mettre en valeur toute seule ce territoire grand comme trois fois l'Europe sans le concours de la technologie et des capitaux occidentaux. D'où les ouvertures à l'Allemagne fédérale, à l'Italie, à la France et même au Japon.

## PETROLE.

L'enjeu est énorme. La Sibirie renferme 50 pour cent des réserves mondiales de charbon, 40 pour cent de minerai brut et 33 pour cent des forêts de la planète. L'or noir y a été découvert en 1962 et la région de Tioumen produit à elle seule autant de pétrole que les Etats-Unis. Cette région est également très riche en méthane dont une partie sera bientôt acheminée vers l'Allemagne et l'Italie grâce à un important réseau de gazoducs. Dans toute la Sibirie, les gisements pétroliers couvrent une surface de onze millions de kilomètres contre quatre seulement aux Etats-Unis. Deuxième producteur mondial de pétrole, l'URSS pourrait bien supplanter les Amériques et le Proche-Orient au cours des années 70.

## JARDIN D'EDEN

L'or, l'uranium, le cobalt, le platine et les diamants abondent dans cet hallucinant univers de glaces, terminus tragique de millions de déportés. La Sibirie est le plus gros producteur d'or après l'Afrique du Sud. Cet Eldorado ne demande qu'à être exploité.

L'URSS, dont l'économie a toujours accusé des signes de faiblesse, a compris que son avenir de puissance mon-



diale se joue au niveau de l'aménagement du territoire. Tous les observateurs s'accordent à prédire que tel sera le but prioritaire du gouvernement dans les années à venir. L'effort principal sera naturellement porté sur l'exploitation du potentiel sibérien. Les moyens mis en œuvre sont à la mesure des problèmes à résoudre. Akademograd, ville des savants, est née; des chantiers, des centrales nucléaires, des barrages, des usines et des routes commencent à modifier le paysage. Il est question de doubler le chemin de fer transsibérien de fertiliser les terres arides. La Sibirie est un jardin d'Eden en puissance.

On le voit, ces projets dignes des romans de science-fiction, reçoivent déjà un début de réalisation. Moscou s'est peut-être rappelé ce que disait un voyageur américain au siècle dernier: «Ceux qui sauront exploiter la Sibirie, domineront le monde.» Mais pour exploiter, il faut des bras. Or, la Sibirie ne compte que 25 millions d'habitants, trop peu pour entreprendre une colonisation efficace. Du temps de Staline, on déportait des populations entières, mais ces méthodes, pour autant qu'on le sache, n'ont plus cours aujourd'hui.

## PARI

L'URSS a engagé là un gigantesque pari au bout duquel elle espère reléguer les Etats-Unis au second rang dans la conduite des affaires du monde, ces Etats-Unis qui doivent leur puissance à la mise en valeur intensive de leur territoire. Le défi soviétique n'est pas un tigre de papier. Le président Kennedy en était conscient quand il s'écriait: «Je sais, les Russes possèdent la Sibirie, qui un jour les rendra plus riches et plus puissants que nous.» Mais il ajoutait aussitôt: «Il nous reste à espérer qu'ils conserveront le plus longtemps possible le régime communiste, car il a cessé d'être un facteur de progrès...»

A. RICHTER

## AIDE

Devant l'immensité de la tâche, les Russes ont fait appel aux Japonais et aux Occidentaux. Les premiers participent à la mise en valeur des ressources forestières de la Sibirie et négocient quatre projets relatifs à l'extraction de gaz naturel au large de Sakhaline, à l'exploitation de gisements de pétrole sous-marins et à la construction d'un port à Vrangél, au nord de celui de Nakhoda. De leur côté, les Britanniques devraient signer cet hiver un contrat pour l'exploitation des gisements de nickel de la région d'Onsk, à proximité de l'Oural, dont la production prévue est d'environ 35.000 tonnes par an. Des savants ouest-allemands pourraient être admis à Akademograd dans le cadre de la coopération scientifique prévue par le

**Aigreur?**

Les pastilles Rennie neutralisent l'excès d'acidité, soulagent et stimulent la digestion. C'est grâce à ces caractéristiques que ces pastilles prennent l'appellation d'hyperacidité. Prenez 2 Rennie après le souper et vous vous sentirez tout de suite à l'aise. En vente dans les pharmacies et drogueries.

Prends deux Rennie PASTILLES

# Les impondérables du renchérissement

Le Conseil fédéral a chargé ses départements de proposer des mesures pour freiner la nouvelle vague d'accélération conjoncturelle et de renchérissement. Simultanément, le département fédéral de l'économie, publique a été invité à accélérer les travaux préparatoires pour l'élaboration d'un article constitutionnel, base nécessaire à diverses interventions de la Confédération dans cette évolution.

Lors d'entretiens sur une plus grande échelle, consacrés depuis quelques temps à la conjoncture, on a reconnu l'accélération déplorée par le gouvernement. Mais, d'une manière générale, on a objectivement admis que les pouvoirs publics ne pouvaient guère la contenir... sauf par des mesures prises dans leur propre secteur de façon à ce qu'ils participent eux-mêmes, pratiquement, à une modulation conjoncturelle en limitant — comme ils le demandent aux entreprises privées et aux consommateurs — leurs dépenses d'investissements et autres. Au demeurant, on constate une diminution dans le rythme d'accroissement des exportations, d'expansion du crédit, d'investissements, ce qui reflète un certain affaiblissement de la cadence de croissance de l'économie.

Du reste, en parlant du taux de renchérissement, il faut se souvenir que son évolution n'est pas seulement conditionnée par la conjoncture économique, mais également par des facteurs qui lui sont totalement étrangers, par exemple les prix des produits importés tels que le pétrole

et d'autres dont les fluctuations influencent sensiblement nos prix.

Ces prix à l'importation n'ont évidemment rien à voir avec l'évolution conjoncturelle constatée dans notre pays; le Conseil fédéral n'aurait par ses mesures, aucune prise sur eux. C'est aussi dire que le renchérissement des prix suisses à la consommation n'est pas du tout la conséquence d'un échec de notre politique conjoncturelle. Bien plus: les remèdes préconisés par certains pour lutter contre l'évolution des prix à la consommation ont depuis longtemps été essayés sans succès à l'étranger.

Aurait-on pu prévoir l'évolution économique de ces derniers temps? Non, car il n'y a pas de base scientifique pour ce genre de pronostics. A plus forte raison, on ne pouvait mettre en œuvre les éventuelles mesures opportunes au bon moment. Les phénomènes économiques sont extraordinairement complexes, surtout dans un pays comme la Suisse, qui est si fortement imbriquée dans l'économie mondiale.

Sans doute faut-il, sans se lasser, chercher les moyens de contrôler et canaliser l'évolution conjoncturelle. Mais il ne faut se faire aucune illusion: notre emprise sur les causes de cette évolution est faible. On se meurt, en l'occurrence, dans un monde qui ne répond pas aux lois de la science et de la technique. Les impondérables et les «motivations» subjectives y jouent un rôle trop important.

PAM

# Etats-Unis: perspectives réjouissantes

NEW YORK (ATS). — La grève qui, depuis huit semaines déjà, affecte la grande entreprise américaine d'automobiles General Motors, coûte chaque jour à cette dernière la somme de 104 millions de dollars (chiffre d'affaires et bénéfice). Cela représente, cependant, un facteur des perspectives économiques réjouissantes pour 1971 et plus spécialement pour le premier semestre de cette année-là. Les pertes occasionnées présentement par la grève doivent être compensées durant le premier semestre de l'année 1971, ce qui, aux yeux des experts économiques, constitue une garantie de renouveau dans ce secteur. Ce qui adviendra après le 30 juin 1971 est, en revanche, moins sûr.

A la veille du renouvellement des contrats de travail dans l'industrie sidérurgique et dans d'autres industries clés, il est difficile de faire des pronostics. Un autre facteur réjouissant durant le premier semestre. Le contrat de travail dans l'industrie sidérurgique arrive à échéance le 30 juin. Le syndicat des ouvriers de l'industrie sidérurgique a fait savoir maintenant déjà qu'il ne se contenterait pas pour sa part, de résultats inférieurs à ceux que les ou-

vriers de l'industrie automobile obtiendront. Cette attitude laisse penser que les ouvriers de l'industrie sidérurgique pourraient se mettre en grève et que les industries intéressées constitueraient prochainement des stocks. Si la grève était évitée, les commandes du second semestre devraient attendre l'épuisement des stocks pour être exécutées.

Les deux grands problèmes auxquels le président Nixon doit actuellement faire face, sont le chômage et l'inflation. On est généralement d'avis que le gouvernement devra stimuler le rythme économique s'il veut maintenir le chômage à un niveau supportable. Cela ne peut, toutefois, se faire qu'à la condition d'abaisser les frais de capitaux et d'augmenter les liquidités. De telles mesures sont de nature à engendrer l'inflation.

De nombreux experts économiques voient, cependant, dans l'inflation croissante, le prix que le président Nixon devra payer pour combattre le chômage. L'accroissement de celui-ci constitue l'obstacle principal qui se dresse sur la voie suivie par M. Nixon en vue de sa réélection. Dans les milieux économiques, on pense que le président Nixon est prêt dès à présent à payer ce prix.

# BIBLIOGRAPHIE

## LES FICHES D'INFORMATION DE L'OSEC

L'Office suisse d'expansion commerciale (OSEC), à Lausanne, travaille à une meilleure connaissance de l'économie des pays étrangers en publiant des «fiches documentaires», dont la collection recouvre déjà près de 40 pays. Ces fiches portent sur les ressources, la production, les finances, le commerce extérieur, le régime des importations, les échanges avec la Suisse, la présence de notre pays face à la concurrence étrangère.

Deux nouvelles fiches de l'OSEC viennent de paraître. L'une est consacrée au Gabon, troisième producteur mondial de manganèse et propriétaire d'un capital forestier parmi les plus importants du monde. L'autre concerne l'Afrique du Sud, où la Suisse occupe le neuvième rang des fournisseurs.

L'OSEC met aussi à jour les fiches déjà parues. C'est ainsi que celle sur la Grèce vient d'être totalement révisée. Les «fiches documentaires» constituent un instrument de travail de grande valeur pour la connaissance de données essentielles à la prospection de nouveaux marchés.

# LA SEMAINE BOURSIERE

## Nouveaux décrets aux actions suisses

EN SUISSE, les échanges ont poursuivi leur évolution médiocre dans des journées peu animées. Il est hasardeux de prévoir à quel niveau et quand le point de résistance sera atteint. En effet, la saison ne se prête pas à un renversement de tendance, les ventes, de nature fiscale, commençant à peser sur les cours. Ni le rejet du projet d'impôt fédéral, ni la solution enfin trouvée à la grève de l'industrie américaine de l'automobile n'ont eu raison du pessimisme helvétique. Il est même possible que des ordres de ventes émanent précisément d'épargnants désireux de se défaire de titres suisses au profit d'actions américaines en raison de la reprise des affaires annoncée par certains signes précurseurs. Cette affirmation est renforcée par le fait que les décrets les plus importants concernent les titres au porteur détenus plutôt par des actionnaires étrangers. Enfin, la campagne de sappe systématique des institutions suisses de crédit menée présentement aux Etats-Unis a peut-être rencontré quelque écho. Mais il convient de préciser que les reculs boursiers des valeurs indigènes demeurent toujours limités.

PARIS, préoccupé par les cérémonies funèbres du général De Gaulle et par la célébration du cinquante-deuxième anniversaire de l'Armistice de 1918, n'a porté qu'une attention furtive à la bourse dont les titres usuels sont demeurés rivaux à leurs prix antérieurs.

MILAN est aussi peu entouré et pourtant les actions des grandes entreprises italiennes réalisent quelques plus-values boursières. Les fonds publics sont aussi meilleurs.

FRANCFORT opère des dégagements d'assez grand style après l'annonce de la réduction des heures de travail à la grande entreprise AEG, leader de l'électricité allemande. Ce sérieux grain de sable dans les rouages de l'économie de la République fédérale voit ses répercussions émotionnelles émoussées par une baisse de 7 à 6% du taux officiel d'escompte, mesure tant attendue pour détendre le crédit.

LONDRES concentre son intérêt sur les actions aurifères d'Afrique et délaisse les valeurs de la métropole qui s'affaiblissent légèrement.

NEW-YORK a enregistré des replis assez secs de la cote durant les séances de jeudi et de vendredi de la semaine dernière, avec un recul de vingt points au Dow Jones, malgré l'accord obtenu dans le secteur de l'automobile. Par la suite, les cours se stabilisent autour de l'indice 760.

E. D. B.

**VERBIER**

Remontées électriques, capacité plus de 14 500 personnes par heure.  
1300 lits en hôtels, 16 000 lits en appartements de vacances.  
Ensoleillement en janvier: 7 1/2 heures par jour.

| Hôtels       | Lits | Tél. (026) | Prix forfaitaire à partir de 3 jours |
|--------------|------|------------|--------------------------------------|
| Parc-Hôtel   | 80   | 7 14 74    | 65.— à 90.—                          |
| Rhodania     | 80   | 7 24 24    | 50.— à 90.—                          |
| Farinet      | 50   | 7 26 26    | 50.— à 79.—                          |
| Grand-Combin | 50   | 7 15 15    | 40.— à 67.—                          |
| de Verbier   | 80   | 7 13 47    | 40.— à 65.—                          |
| Eden         | 60   | 7 12 02    | 40.— à 65.—                          |
| de la Poste  | 60   | 7 16 81    | 40.— à 65.—                          |
| Ermitage     | 55   | 7 15 77    | 40.— à 65.—                          |
| Rosalp       | 45   | 7 23 23    | 33.— à 62.—                          |
| Sport-Hôtel  | 80   | 7 13 40    | 35.— à 54.—                          |
| Rosablanche  | 60   | 7 24 72    | 35.— à 54.—                          |
| Alpina       | 50   | 7 13 44    | 35.— à 54.—                          |

**Semaines de ski en janvier et du 15 au 31 mars**

Prix forfaitaire 7 jours: à partir de Fr. 335.— (chambre, avec pension complète, abonnement de sport, école de ski, tout compris).  
Renseignements: Office du tourisme, CH - 1936 Verbier, tél. (026) 7 12 50.

**Anzère s/Sion**

1500 m alt.  
Télécabine, 3 télésièges, 6 télésièges, Ecole de ski.

**Hôtel des Masques**  
1<sup>er</sup> cl. - Restaurant - Bar - Dancing  
Prospectus et renseignements donnés par la direction.  
1972 Anzère (VS), tél. (027) 2 63 83

**Ovronnaz**

Alt. 1400 m  
**Ski - Soleil**  
A 15 minutes de Riddes-Leytron, 1 télésiège, 5 télésièges, Ecole suisse de ski, 15 km de pistes largement ouvertes avec chenillette.  
Hôtels, pensions tout confort. Nombreux chalets et appartements résidentiels. Service de cars Sion-Ovronnaz et Riddes-Leytron-Ovronnaz.  
Pour tous renseignements: Société de développement, tél. (027) 8 79 14.  
Téléovronnaz S. A., tél. (027) 8 93 33/8 76 83

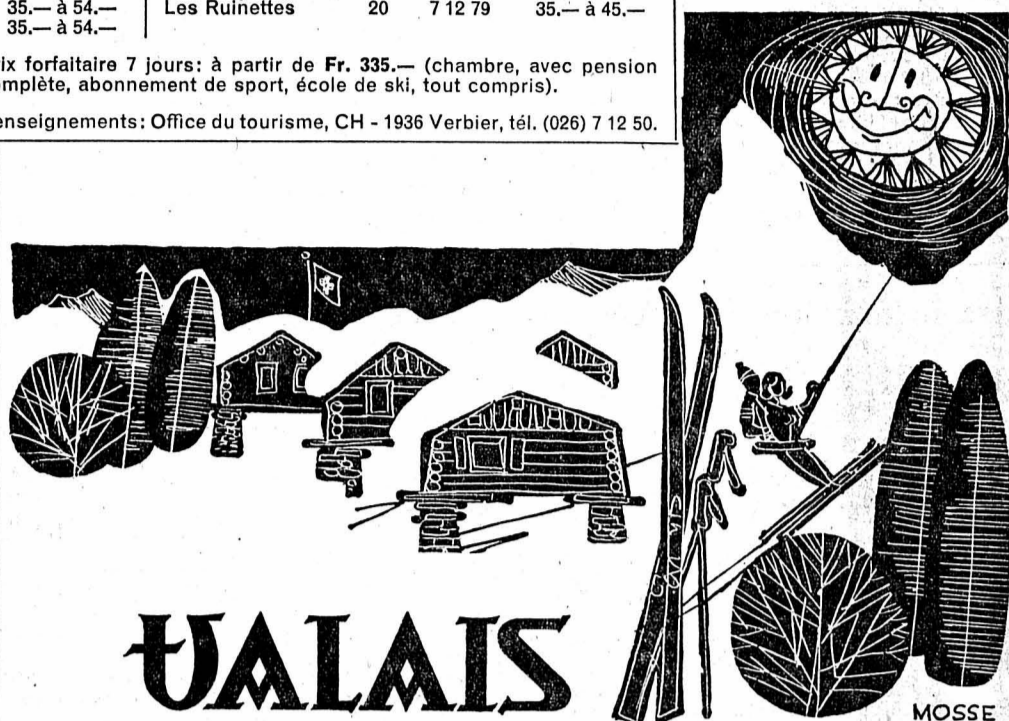
**Torgon s/Vionnaz**

A 50 minutes de Lausanne.  
A 75 minutes de Genève.  
A 120 minutes de Neuchâtel.  
Ils vous attendent... les nouveaux télésièges de La Jorette, des Grands-Places et de la Djeu-des-Têtes!  
— 2 parcs à voitures au pied des installations.  
— Des pistes exceptionnelles, entretenues par chenillette.  
— Une neige de cinéma, des paysages de rêve.  
— La vallée d'Abondance à votre portée!  
**Et n'oubliez pas: dès l'an prochain, nous construisons votre future résidence!**  
Faites le premier pas, Torgon fera le reste!  
Tous renseignements: tél. (025) 7 45 71.

**Champéry-Planachaux**

1055-2200 m  
**Le lieu de vos vacances de cet hiver!**  
Centre moderne de sports d'hiver.  
1 téléphérique, 2 télécabines, 2 télésièges, 12 télésièges. Piste pour tous degrés. Ecole suisse de ski, patinoire, curling.  
Chemin de fer Aigle-Monthey-Champéry.  
Route ouverte toute l'année. Chalets et appartements à louer.  
Office du tourisme, tél. (025) 8 41 41

**Arolla**

2000 m  
Ski incomparable jusqu'à 2600 m. Nombreux télésièges.  
**Hôtel Aiguille de la TSA**  
40 lits. Tél. (027) 4 61 63.  
**Hôtel de la Poste**  
25 lits. Tél. (027) 4 61 64.  
Deux hôtels confortables avec ambiance sympathique. Prix modérés.

**Haute-Nendaz**

1350 m, à 17 km de Sion.  
Saison d'hiver et d'été.  
Station jeune et dynamique. Idéale pour vacances de détente. Hôtels, nombreux chalets et appartements de vacances. 1 télésiège, 10 skilifts, patinoire, Ecole suisse de ski.  
Bureau officiel de renseignements, tél. (027) 4 54 04/2 11 80.

**Visperterminen**

1320 m  
Avec le télésiège et skilift, vous atteignez les champs de ski près du Rothorn (2400 m). 20 min. dès Viège par car postal. Route ouverte toute l'année. Parking.

**Staldbach**

640 m  
1 km de Viège, à l'entrée de la vallée de Saas. Hôtel, restaurant, dancing, camping hivernal.  
Renseignements: Office du tourisme Visperterminen-Staldbach, Tél. (028) 6 28 55/6 24 44.

**Montana**

«La Terrasse ensoleillée»

**VERMALA** 1500-3000 m  
8 téléphériques - 20 télésièges - Patinoire artificielle - Skibob - Manège - Piscine couverte.  
2000 lits d'hôtels - Instituts et homes d'enfants - Chalets et appartements de vacances.  
**Semaines de ski en janvier et mars à partir de Fr. 322.—, tout compris.**  
Renseignements et prospectus par: Office du tourisme, 3962 Montana-Vermala, tél. (027) 7 30 41/42, télex 38203.

**GINO VACONDIO**

cherche pour sa nouvelle fabrique à Cornaux, route des Provins,

deux tourneurs pour tour-outilleur  
un aide-mécanicien  
un perceur

Entrée immédiate ou à convenir.  
Salaires intéressants.

Téléphone (038) 47 18 30.

**DEMANDES D'EMPLOIS**

**JEUNE CADRE ADMINISTRATIF**  
avec formation de vente, 6 ans d'expérience dans un service d'achats, cherche place de

**collaborateur commercial**

ou comme CHEF DE VENTE responsable du service des représentants et de la clientèle (de la Suisse romande).  
Entrée en fonction: janvier 1971.  
Sérieuses références.  
Faire offres sous chiffres P 300720 N à Publicitas S.A., 2001 Neuchâtel.

**SERRURIER SUR MACHINES**

Suisse allemand, 20 ans, cherche activité variée, pour début 1971, à Neuchâtel ou proches environs.  
Faire offres sous chiffres 28165-02 à Publicitas S.A., 5401 Baden.

**Je cherche place en Suisse romande**

Suisse, 26 ans, diplômé de l'Ecole cantonale de Zurich, 4 ans de pratique dans maison de commerce, 8 mois dans une école de langue en Angleterre. Possède «The higher stage certificate of the London Chamber of Commerce» et «The certificate of proficiency in English of the University of Cambridge», actuellement école de langue à Neuchâtel.  
Entrée: mi-janvier 1971.  
Faire offres sous chiffres 44-302684 à Publicitas S.A., 8021 Zurich.

**Ingénieur-technicien ETS**

en mécanique, dans la trentaine, désireux de changer de situation,

**CHERCHE UN EMPLOI**

de préférence dans le canton de Neuchâtel.

Ecrire sous chiffres 120953-34, à Publicitas S.A., 2000 Neuchâtel.

**Cadre supérieur**

ayant des connaissances approfondies des techniques et pratiques de l'horlogerie, au courant des nouvelles méthodes de gestion, offre sa collaboration à entreprise de la branche ou autre en qualité de

— chef de vente ou délégué commercial  
— directeur commercial.

Les maisons intéressées sont priées de prendre contact sous chiffres A 322727, à Publicitas S.A., 2501 Bienne.

**Contremaître  
faiseur d'étampes E.T.S.**

spécialisé sur la boîte de montre et les assortiments, or, métal et plaqué or, créations, 20 ans d'expérience, cherche changement de situation.

Adresser offres écrites à EA 2889 au bureau du journal.

**APPRENTISSAGES**

CALORIE S.A., Chauffage et Ventilation, NEUCHÂTEL, engagerait

**2 apprentis monteurs en chauffage**

S'adresser au Bureau, Prébarreau 17, téléphone (038) 25 45 86.

**Une profession captivante!**

**Photo-Ciné GLOOR**  
NEUCHÂTEL - Tél. 25 14 01

**Photo-Ciné LANZONI**  
SAINT-BLAISE - Tél. 33 18 53

engagent pour le printemps jeunes filles ou jeunes hommes en qualité

**d'apprentis**

vendeurs en photo-ciné.

Faire offres ou se présenter aux magasins.

Nous invitons instamment les personnes répondant à des

**annonces sous chiffres**

à ne jamais joindre de certificats ou autres documents

**ORIGNAUX**

à leurs offres. Nous ne prenons aucune responsabilité en cas de perte ou de détérioration de semblables objets.

Feuille d'avis de Neuchâtel.

Etude Bernard Cartier, à Marin, cherche

**un (e) apprenti (e)**

— formation comptable  
— formation de bureau complète  
— formation bancaire

Faire offres à: Me Bernard Cartier, Marin.

**SUPERBES BOUILLI ET RÔTI DE BŒUF**

extra-tendres

et toujours nos délicieuses petites langues

Belles tripes bien cuites du pays

Rue Fleury 20 NEUCHÂTEL

**max Hofmann**  
BOUCHERIE-CHARCUTERIE

Tél. 25 10 50

**1940 — 1970  
30<sup>me</sup> anniversaire  
Boucherie STORRER**

C'est le 22 novembre 1940 que nous avons ouvert notre boucherie avec la devise: «qualité, amabilité et toujours mieux servi».

Depuis 30 ans nous faisons, pour vous, nos spécialités de saucisses sèches, saucissons au foie et saucissons neuchâtelois.

Nous livrons à domicile.  
Rue des Sablons 47 ■ Tél. 25 18 31

**Je débarrasse**

logements entiers après décès.

A. LOUP, meubles Rochefort  
Ø (038) 45 10 55

**L'Ecu de France  
HÔTEL-RESTAURANT  
Concise**

Fam. René Furrer  
Tél. 024 4 51 22  
SPÉCIALITÉS  
CAMPAGNARDES  
ET DU LAC  
CHASSE FRAICHE  
MENU DU JOUR Fr. 6.50  
FERMÉ LE JEUDI

**BIG BEN BAR  
OUVERTURE  
11 heures  
Formule inédite****Départ**

A vendre ancien régulateur avec 4 chaises neuves. Le tout 120 fr.

Demander l'adresse du No 2915, au bureau du journal.

**OFFRES D'EMPLOIS**

Etude d'avocat-notaire cherche

**secrétaire**

habile sténodactylo. Entrée immédiate ou à convenir. Semaine de 5 jours. Faire offres sous chiffres DB 2910 au bureau du journal.

**jeune cuisinier**

Congé samedi et dimanche.  
Faire offres à M. Vanneau, Foyer FHF, à Fontainemelon.  
Tél. (038) 53 29 31.

**BEETHOVEN  
EDITION 1970**

L'ŒUVRE DE BEETHOVEN EDITION SPECIALE DE JUBILEE PUBLIEE A L'OCCASION DU 200<sup>me</sup> ANNIVERSAIRE DE SA NAISSANCE. 75 DISQUES EN 12 COFFRETS AVEC UNE BIOGRAPHIE DETAILLEE ET UN VOLUME ILLUSTRE.

Prix de souscription pour l'édition complète Fr. 988.—

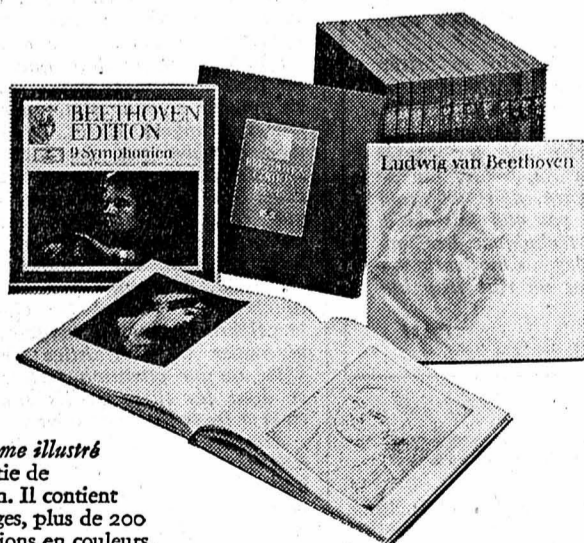

Le volume illustré fait partie de l'Édition. Il contient 250 pages, plus de 200 illustrations en couleurs, 14 essais, une documentation détaillée et une discographie.  
Ce volume est offert exclusivement aux souscripteurs de l'œuvre complète.

L'œuvre complète vendue en coffrets séparés:

|  |                 |
|--|-----------------|
| 9 Symphonies                               | 8 LP/Fr. 132.—  |
| Les Concertos                              | 6 LP/Fr. 105.—  |
| Fidello                                    | 3 LP/Fr. 55.—   |
| Quatuors et Quintette à cordes             | 11 LP/Fr. 165.— |
| Musique de scène                           | 3 LP/Fr. 55.—   |
| Oeuvres pour piano                         | 14 LP/Fr. 195.— |
| Les Messes                                 | 3 LP/Fr. 55.—   |
| Trios à cordes                             | 3 LP/Fr. 55.—   |
| Musique de chambre pour instruments à vent | 4 LP/Fr. 75.—   |
| Trios et quatuors pour piano               | 6 LP/Fr. 105.—  |
| Lieder / Musique chorale                   | 7 LP/Fr. 125.—  |
| Sonates pour violon et violoncelle         | 7 LP/Fr. 110.—  |

La publication des 12 cassettes aura lieu par éditions mensuelles et sera terminée à la fin 1970

Informations et souscription chez votre disquaire



# A-t-on jamais prétendu

que chez PKZ les créateurs ne se souciaient que de classiques habits de soirée?

Les fuseaux nous intéressent bien sûr tout autant. Et cet hiver, nous vous proposons les Skeans de Skifans. Les nouveaux fuseaux style Jeans, bleus, aux coutures piquées caractéristiques. Et surtout d'une élasticité incomparable. Skeans de Skifans fera fureur sur les pistes! Aux sports d'hiver, le gentleman portera Skeans.

Pour garçon Fr. 64 — en taille 116.  
Pour homme Fr. 128 —  
Tissu Monsanto apprêté Scotchgard. 1 année de garantie.

12 Mois Garantie

WEAR DATED

NYLON

Monsanto

SKIFANS

# PKZ

Neuchâtel, 2, rue du Seyon

L'habit fait l'homme - PKZ le gentleman

## Prêt comptant



- ★ de Fr. 500.- à Fr. 25.000.-, si vous avez une situation financière saine
- ★ remboursable jusqu'à 60 mois
- ★ accordé dans les 48 heures
- ★ basé uniquement sur la confiance, contre votre seule signature
- ★ garantie d'une discrétion absolue

Contre l'envoi du bon ci-joint, vous bénéficierez d'une réduction de 20% sur le coût total des intérêts autorisés. Notre «service-exprès», téléphone 071 233922, vous donne chaque soir de 19 à 21 h. tous les renseignements désirés sur nos prêts comptant.

Nom \_\_\_\_\_  
Rue \_\_\_\_\_  
Domicile \_\_\_\_\_ A/391

**Banque Rohner-Cie. S.A.**  
9001 St-Gall, Neugasse 26, ☎ 071 233922  
8021 Zurich, Strehlgasse 33, ☎ 051 230330



Pavag-Sac à ordures en papier  
Pavag-Dechener en plastique  
La solution idéal pour l'enlèvement des ordures  
PAVAG SA, 6244 NEBIKON

Je cherche  
**20,000 fr.**

pour bon placement. Adresser offres écrites sous chiffres EB 2898 au bureau du journal.

Les réparations de votre voiture à des prix avantageux

et discutés d'avance, seront exécutés par le garage H. Comtesse, Parcs 40, Neuchâtel. Tél. 25 28 77.

**NOIX nouvelles**

10 kg Fr. 29.— et port

Giuseppe Pedrioli 6501 Bellinzona

## L'heure pour une "Louise-Bonne"

La « Bonne-Louise » atteint son meilleur degré de maturité après avoir été « chambrée » pendant quelques jours.

### Toute la chasse GIBIER

Chevreuil: selle, gigot, épaule, ragoût frais ou mariné

Lièvre: râbles, cuisses, ragoût frais ou mariné

Faisans - Perdreaux - Cailles - Bécasses

Canards sauvages

Médailon de cerf - Marcassin au détail

Pour le gibier à plumes, prière de passer vos commandes la veille

Cuisses de grenouilles fraîches - Escargots maison

**Lehnherr frères**  
LE MAGASIN SPÉCIALISÉ

Gros et détail Commerce de volaille  
Neuchâtel - Place des Halles - Tél. (038) 25 30 92

# Cynar. Quelle chance qu'il existe.



Cynar — riche en précieuses substances d'artichauts gorgés de soleil.

Cynar — authentique, à l'artichaut. Incomparablement rafraîchissant

Ceux qui le boivent supportent mieux les tracas de la vie moderne.

# CYNAR

L'apéritif des personnes actives

**De l'argent -  
immédiatement!**

**ORCA**

PRÊT PERSONNEL  
Téléphonez au  
**022 25 42 95**  
ou envoyez ce bon à:

Banque ORCA SA, quai de l'Île 13, 1211 Genève 11

Nom: \_\_\_\_\_

Adresse: \_\_\_\_\_

55

ORCA, institut spécialisé de



UNION DE BANQUES SUISSES



Saint-Blaise

Tél. (038) 33 17 20

**COOP DISCOUNT Portes-Rouges 20**

**Gevrey - Chambertin**

1967 grand vin de Bourgogne  
Thomas - Bassot

**10<sup>50</sup>**

au lieu de 13.50

**Château-la Patache**

1966 Pomerol  
grand vin de Bordeaux

**6<sup>90</sup>**

au lieu de 9.20

**Château d'Issan**  
Margaux 1962

grand vin  
de Bordeaux

**8<sup>50</sup>**

au lieu de 10.90

**COOP  
-010**

# ENFIN LA VOICI: L'EXTRAORDINAIRE NOUVELLE MACHINE A LAVER AMSA « SUPERMATIC 5 Bio »

REPRISE

**400.-**



Dimensions :  
hauteur 85 cm, largeur 62 cm, profondeur 51 cm.

Elle est vraiment extraordinaire la nouvelle machine à laver le linge « AMSA SUPERMATIC » parce qu'elle dégrossit, lave, rince, essore et assouplit votre linge qui en sort impeccablement propre, frais, revitalisé et même parfumé si vous le désirez. Tout cela automatiquement. Vous avez le choix entre 14 programmes adaptés au genre de linge que vous voulez laver. La machine les exécute entièrement, toute seule.

Cette étonnante machine fait tout ce que vous voulez, grâce entre autres à 4 programmes différents pour les lessives biologiques, 1 spécial pour la laine, 4 pour les tissus synthétiques, elle traite (et ménage !) le linge le plus délicat et nettoie à fond jusqu'aux vêtements de travail les plus sales. Il vous suffit de choisir le programme désiré et de mettre la machine en marche ! Tout est tellement simple que vous ne pouvez pas vous tromper : les différentes températures et niveaux d'eau sont réglés automatiquement, pour les tissus délicats, les essorages sont automatiquement supprimés. Vous n'avez plus à vous occuper de ces détails !

L'AMSA SUPERMATIC lave jusqu'à 5 kilos de linge sec, elle est très robuste, parfaitement stable, silencieuse, ses commandes sont protégées, une double sécurité commande l'ouverture du hublot ET DE PLUS ELLE PEUT SE RACCORDER SUR UNE SIMPLE PRISE DE COURANT LUMIÈRE si vous ne disposez pas d'une prise plus forte. Vous n'aurez aucun problème, même en cas de déménagement !

Garantie totalement un an, elle est livrable dans l'ordre des inscriptions et dans les plus brefs délais. Nos spécialistes se chargent de son installation et vous en font la démonstration à domicile. Puisque « Arts Ménagers » vous reprend votre ancienne machine pour 400 fr. et vous accorde, en plus, de larges possibilités de paiements, ne vous en privez pas plus longtemps ! Venez voir la nouvelle AMSA SUPERMATIC, venez vous renseigner : vous ne perdrez pas votre temps, et votre visite nous fera plaisir !

UN PRIX TRÈS INTÉRESSANT :

**1398.-**

moins reprise de votre  
ancienne machine,  
quel que soit son état :

**- 400.-**

**reste à payer seulement : 998.-**

Notre magasin est ouvert de 8 h à 12 heures et de 13 h 30 à 18 h 30  
Le samedi sans interruption de 8 heures à 17 heures Fermé le lundi matin

**TORRE-AMSA - AUX ARTS MÉNAGERS S.A.**

Le plus grand centre spécialisé de toute la région neuchâteloise

A NEUCHÂTEL : 5, rue des Fausses-Brayes (à côté des Terreaux),  
derrière la Cave Neuchâteloise - Téléphone : 25 76 44 (3 lignes)

A GENÈVE : TORRE « RIVE GAUCHE » 3, rue de Rive - TORRE « RIVE DROITE » 5, rue Rousseau  
A LAUSANNE : AUX ARTS MÉNAGERS S.A., 11 et 30, Petit-Chêne



L'annonce  
reflet vivant du marché

## PRIX CITÉ



élégant  
et pratique

**GILET**

**32.-**

laine, poches et bord passepoilés, exécution soignée

avec timbres coop ou 5% rabais

**COOP  
-010**

*La Cité*

**PRÊTS**  
sans caution  
de Fr. 500.— à 10.000.—

Formalités simplifiées. Rapidité. Discrétion absolue.

**BANQUE COURVOISIER & CIE**  
2001 NEUCHÂTEL (038) 24 64 64  
Faubourg de l'Hôpital 21

Envoyez-moi documentation sans engagement

Nom \_\_\_\_\_  
Rue \_\_\_\_\_  
Localité \_\_\_\_\_

Pour vos cadeaux de fin d'année

**marché aux puces et vente d'antiquités monstre à Onnens**

près de Grandson, samedi et dimanche, à la halle des fêtes

Vous y trouverez de tout à des prix très intéressants ; ci-dessous, un petit exemple :

argenterie toutes formes, cuivres toutes dimensions, dont 2 cuves de fromager, ferronnerie tous genres, barrières, porte-parapluies, couvinoises, enseigne, balances tous genres, armoires, tables, lits de repos, canapés, fauteuils, deux salles à manger, armes anciennes, képis, sabres, fusils, traîneaux, calèche avec capote.

**DÈS 9 HEURES**

**Un cadeau utile indispensable à la santé.**  
(Car chacun de nous n'a qu'un poids idéal.)

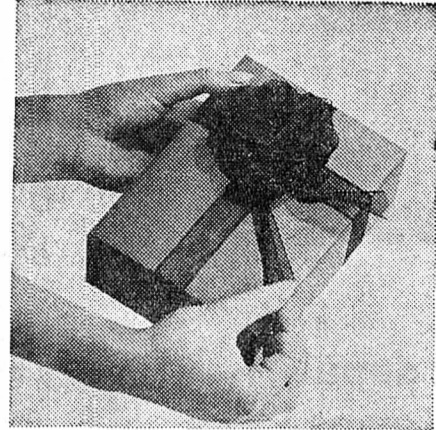
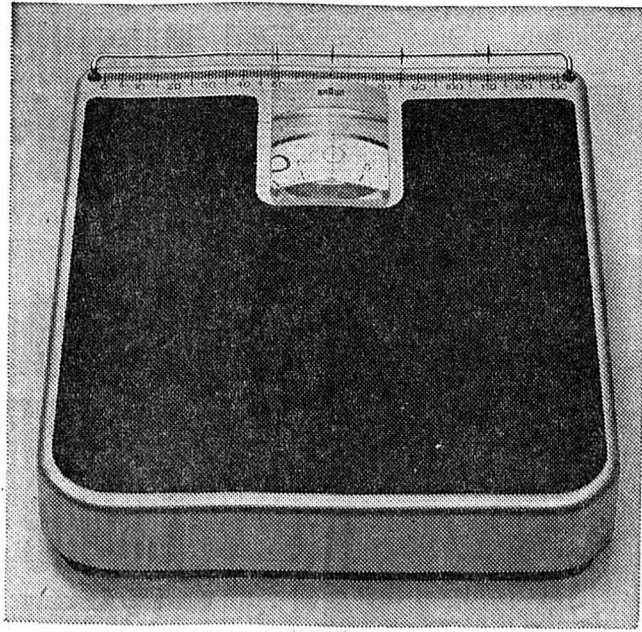

Le pèse-personne Braun résout le problème du contrôle de poids permanent. Il a sa place dans toutes les familles où l'on ne badine pas avec la santé. (Car, si l'on attend d'être chez le médecin pour monter sur une balance, cela risque fort d'être un peu tard.)

Ce pèse-personne ne se contente pas d'indiquer le poids. Il le contrôle: grâce à son échelle comparative. On peut reporter son poids sur des disques en cinq

couleurs — son poids actuel et son poids idéal. (Un précieux auxiliaire pour les cures d'amaigrissement.)

A moins que vous ne vous rappeliez toujours exactement votre poids d'il y a deux semaines... ou deux mois?

**Pèse-personne Braun HW 1 Fr. 48.—**

**BRAUN**

**La vieille gare de Berne ne sera plus qu'un souvenir d'ici la fin 1972...**

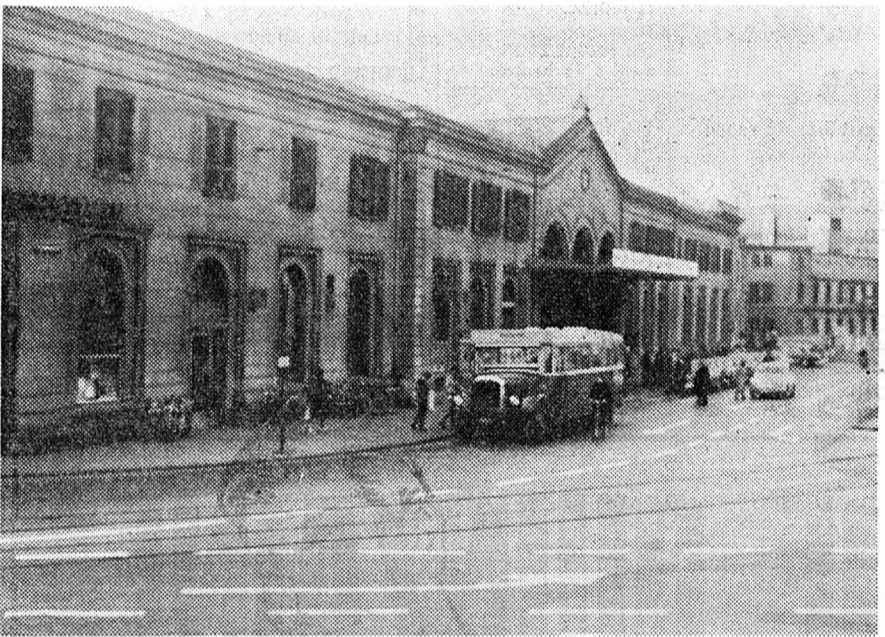

La vieille gare: déjà un document historique.  
(Photo Marcel Perret.)

La gare de Berne se transforme, plus exactement, le vieux bâtiment, l'« Hauptbahnhof », a disparu en ces jours d'arrière-automne, comme une feuille morte. Commencé à la fin du mois de mai 1957, ce nouveau « temple à la gloire du rail » sera achevé dans deux ans. Il aura donc fallu quinze ans pour détruire et reconstruire l'une des principales gares du pays, qui rendit ses premiers services en 1858. La première gare digne de ce nom remonte à 1860.

En dépit des énormes travaux accomplis et à accomplir, dont il est difficile de se faire une image, le trafic n'a jamais été interrompu, alors que plus de 60.000 personnes traversent journellement les chantiers pour y aller travailler, prendre un train ou s'y promener en curieux. Il y a plus de 3000 mouvements de manœuvres, un trafic de 700 trains chaque jour et près de mille cheminots toutes classes qui

y travaillent. On a presque tout automatisé, dans la mesure du possible, et ce vaste ensemble exigera une consommation annuelle d'électricité d'environ six millions de kWh.

La circulation, dans les alentours et les quartiers périphériques de la gare, sera modernisée. Enfin, ce vaste ensemble de béton sera, en lui-même, une petite cité, avec ses restaurants, ses commerces, ses halls spéciaux, ses parcs publics et à voitures.

La gare de Berne méritait bien d'être digne du nom de notre capitale fédérale, même pour 300 millions de francs, son coût final. Ne devait-on pas, à cause de sa vétusté mais surtout des travaux, recevoir les chefs d'Etat et hautes personnalités étrangères dans les petites gares sans nom des environs de la belle cité des Zaehringen?

Marcel PERRET

**GRANDSON ET MORAT**

Dans un peu plus de cinq ans — le 2 mars et le 22 juin 1976 — on commémorera les anniversaires de deux grandes batailles qui forgèrent le destin de la Suisse pour des siècles: Grandson et Morat. Il y aura bientôt, en effet, un demi-millénaire que le duc de Bourgogne, Charles Le Téméraire, subissait deux terribles défaites et assistait, impuissant, à l'écrasement de son armée. Pendant longtemps, une fausse légende va l'envelopper, et l'on entretiendra même fidèlement dans les écoles primaires du pays, et faire de lui une sorte de jou sanguinaire. Notre vingtième siècle, heureusement, a permis à plusieurs historiens et écrivains, dont C.-F. Landry, de réhabiliter sa mémoire.

**GRANDSON ET MORAT: LES RICHESSES, L'HONNEUR ET LE SANG DES BOURGUIGNONS**  
En avril 1475, la ville et le château de Grandson sont assiégés par les Suis-

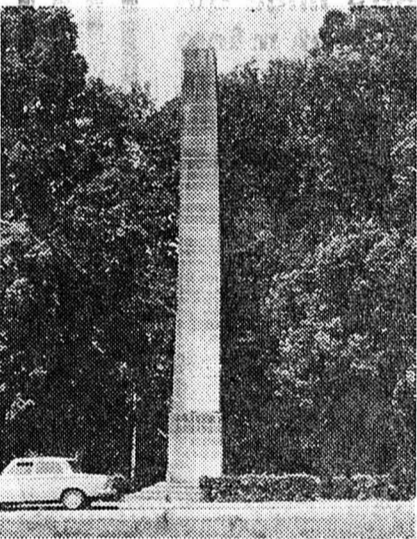

L'obélisque de Morat: un souvenir sanglant.  
(Photo Marcel Perret.)

ses et le 1er mai, la garnison se rend avec les honneurs de la guerre. L'année suivante, en février 1476, ce sont les troupes suisses qui y sont assiégées par celles du bouillant duc de Bourgogne, et les 26 et 28 février, elles se rendent: tous les survivants de la garnison sont pendus et noyés. Le 2 mars 1476, près du village de Concise, entre Suisses et Bourguignons, c'est le premier grand choc. Charles Le Téméraire y est battu. Outre des centaines de tués de part et d'autre, il y perd sa fortune, tandis qu'en représailles, tous ses soldats découverts dans le château de Grandson, sont pendus haut et court.

Quoique vaincu et en dépit de cette rude leçon, le duc Charles réorganisa son armée et marcha sur la Suisse allemande. Il assiège Morat au début de juin 1476, contre laquelle, il lance plusieurs assauts. Détail ironique: c'est son frère de lait, Adrien de Bubenbergh, qui est le commandant de la garnison moratoise, à la tête de deux mille hommes. La terrible bataille de Morat a lieu durant la journée anniversaire des « dix mille martyrs », le 22 juin. Les Suisses étaient environ 26.000 et les Bourguignons 30.000. Les premiers eurent quelque mille morts et Charles Le Téméraire plus de 15.000!

Deux légendes sont restées gravées dans la mémoire des générations: « Cruels comme les Suisses à Morat », qui ne firent alors aucun quartier; et « Le Sang des Bourguignons » colorant, chaque année à la même époque, les eaux du lac (ce sont, en réalité, des algues sous-lacustres), comme s'il s'agissait du retour des fantômes de l'armée bourguignonne massacrée.

**POUR LE DEMI-MILLENAIRE DE CES DEUX BATAILLES: UNE GRANDIOSE COMMÉMORATION?**

A l'heure actuelle, on se demande, à Grandson et dans les environs, si l'on va fêter l'anniversaire de ce haut

**vers le demi-millénaire de deux grandes batailles**

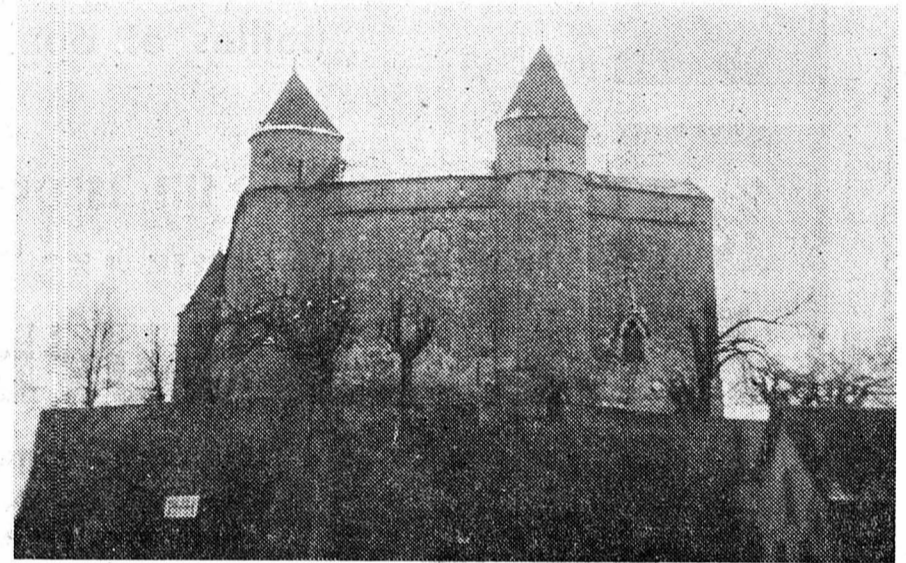

Le château de Grandson qui domine la ville.  
(Photo Marcel Perret.)

fait militaire moyenâgeux de notre pays et de quelle manière. La question, en tout cas, est à l'étude depuis quelques mois déjà. On a pris contact avec la cité sœur de Morat où l'on examine également l'organisation de ces fameuses événements.

Au siècle dernier, en 1876, on avait fêté, à Grandson, le 400ème anniversaire par un grand festival, avec grand déploiement d'acteurs, de figurants, de solistes, de musiciens, sur la place du Château transformée en une vaste arène pour la circonstance. Un coquet bénéfice avait été réalisé. Mais ce mode de faire, toutefois, ne semble plus valable aujourd'hui, et « Pro Grandson », comme les édiles moratoises, cherche la formule moderne adéquate. Les milieux organisateurs de ce très futur demi-mil-

lénaire invitent même le public à leur donner une idée ou à faire suggestions et propositions.

La question peut aussi se poser de savoir s'il est vraiment utile et nécessaires de fêter par quelques réjouissances deux terribles batailles qui s'achevèrent par un massacre incroyable, si lointains que soient ces faits, en ces temps où nous nous efforçons d'ouvrir la porte de l'Europe? Ou nous luttons pour chasser la violence! ou alors, il faut trouver la formule magique, qui permettrait, en même temps, de nous préparer à la grande union européenne et de relancer, en la transformant notre politique intérieure, en commun accord avec la jeunesse.

Marcel PERRET

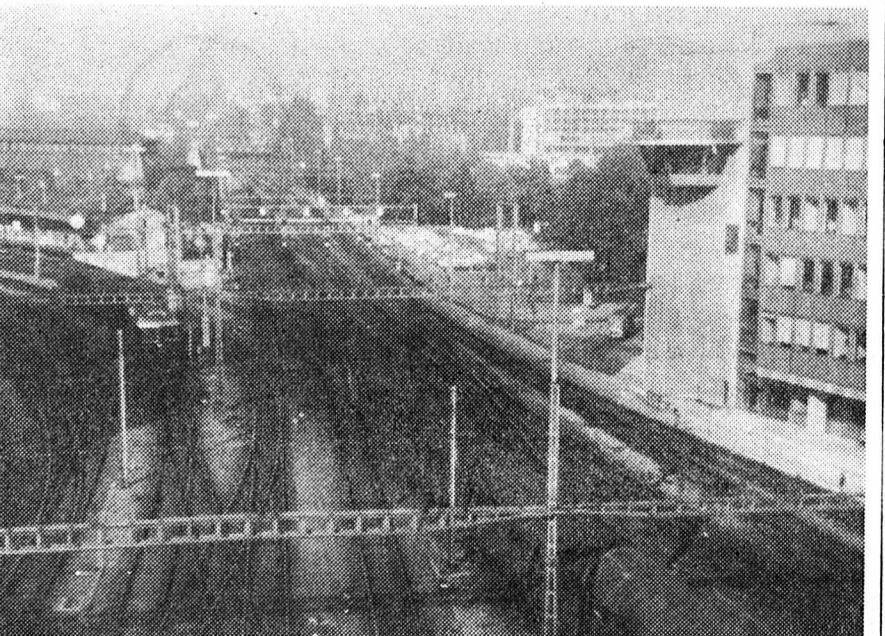

Les voies ferrées de la nouvelle gare.  
(Photo Marcel Perret.)

**PUBLICITÉ POUR UNE DANSEUSE**

C'est Eliane qui va être furieuse, pensait Louis Rivière le reporter bien connu, en descendant l'escalier directeur du grand quotidien où il était employé depuis une dizaine d'années.

Sa démarche auprès du rédacteur en chef n'avait pas abouti, démarche osée, vouée à l'échec, mais devenue nécessaire du fait de l'attitude de plus en plus agressive de son amie Eliane de Montor (Lucie Rave à l'état civil) qui tenait dans la grande revue des « Folies-Folies », un tout petit rôle dans un tout petit costume.

Depuis que le grand quotidien avait exposé en quatrième page la photographie de la grande vedette Nadine Nadar, il n'y avait pas de jour que Louis Rivière ne s'entendit reprocher sa noire ingratitude, son obstination à ne pas vouloir faire insérer dans son journal une petite note biographique accompagnée du portrait de celle que... de celle qui... de celle à qui... il devait tout!

Excédé, le journaliste avait tenté cette démarche et avait essuyé un refus enveloppé de regrets, mais qui n'en était pas moins un refus... sans appel.

Mélancolique, il regagnait à pied son domicile, peu pressé d'entendre les doléances de son irascible amie quand son attention fut attirée par des appels provenant d'une maison voisine.

Par devoir, autant que par curiosité professionnelle, il s'élança dans la direction des cris et faillit renverser la concierge qui se précipitait dans la rue en criant:

— Au voleur! au voleur! On a cambriolé la maison.

Un papier à faire, se dit le reporter qui pénétra à la suite des curieux dans l'appartement dévasté.

Quelle idée originale traversa le cerveau de Louis Rivière? Nul autre que lui eût pu le dire à ce moment mais, sous prétexte de téléphoner à la police il quitta la maison, entra dans un café d'où il demanda le numéro de son journal.

Allô! le grand quotidien. Passez-moi la rédaction... allô! la rédaction oui... bien. Une information pour le journal: un vol vient d'être commis au 77 de la rue Henri-Farémont, envoyez un rédacteur; et sans se nommer il raccrocha.

Quand il pénétra un peu plus tard dans le petit nid qu'était leur appartement, un sourire illuminait son visage.

— Eh bien? fit Eliane.  
— Je crois que c'est fait ma chérie.  
— Est-ce certain? Est-ce oui ou non?

— Heu!... j'en suis sûr, ajouta-t-il vivement pour détourner l'orage qu'il sentait proche.

— Là, tu vois quand tu veux... Seulement, il faut te le répéter.

La soirée que passa Louis Rivière fut une des meilleures qu'il connut.

Le lendemain, son premier soin fut d'acheter le grand quotidien.

En première page, un titre retint son attention: « Un vol audacieux rue Henri-Verdier ».

Le confrère chargé de l'article relatait le vol, l'enquête et mentionnait entre autres détails curieux, la découverte de la photographie d'une femme inconnue des victimes du cambriolage.

Les voleurs n'ayant pas l'habitude de laisser des indices aussi dangereux on ne parvenait pas à expliquer la présence de ce portrait; aussi, pour faciliter la tâche des policiers, le journal reproduisait la photographie mystérieuse qui, (vous l'avez deviné) était celle d'Eliane de Montor.

Quand Louis Rivière revint à midi pour déjeuner, il fut accueilli par une bordée d'épithètes inqualifiables.

La police était parvenue à identifier la jolie fille.

Une partie de la matinée, elle avait été soumise à un interrogatoire serré et aux plus odieuses suspensions.

Elle ne comprenait absolument pas comment la photo, confiée à son ami le journaliste pouvait se trouver dans un appartement cambriolé.

L'explosion de colère atténuée, Louis Rivière, avec un calme dont il ne s'était pas départi un seul instant tendit à son amie un papier:

Voici ce qu'il contenait:

L'enquête rapidement menée à permis d'identifier l'inconnue du portrait. Il s'agit d'une artiste parisienne Eliane de Montor qui interprète actuellement avec beaucoup de talent l'un des principaux rôles au music-hall « Folies-Folies ». Inutile d'ajouter que la célèbre artiste n'est mêlée d'aucune façon au cambriolage de la rue Henri-Verdier. On suppose que les malfaiteurs ont volontairement laissé ce portrait sur le théâtre de leurs exploits pour égarer la justice...

— Es-tu contente? questionna le journaliste.

Eliane de Montor haussa les épaules et répondit.

— Content! Si tu l'avais voulu Nadine Nadar n'aurait pas eu sa photo dans le journal avant moi. Et dis-moi un peu? Qui a donné ma photo à la police, ce n'est pas moi quand même? Alors? Explique-toi?

Henri PICARD

**Togal** 50 ANS dans 46 pays

Les comprimés Togal sont d'un prompt soulagement en cas de

**Rhumatisme - Goutte - Sciaticque**

**Lumbago - Maux de tête - Douleurs nerveuses**

Togal vous libère de vos douleurs, un essai vous convaincra! Prix Fr. 1.90 et 4.80 - Cure 23.25

Comme friction, prenez le Liniment Togal très efficace. Dans toutes les pharm. et droguerles.

**Maculature**

soignée au bureau du journal, qui la vend au meilleur prix.

**Tiparillo** by Robt. Burns

très léger... un peu plus cher, mais bien meilleur!

5 pièces Fr. 1.30



a vu juste depuis longtemps !

Les fibres naturelles ANGORA et PURE LAINE

offrent la meilleure protection contre les

RHUMATISMES et les REFROIDISSEMENTS

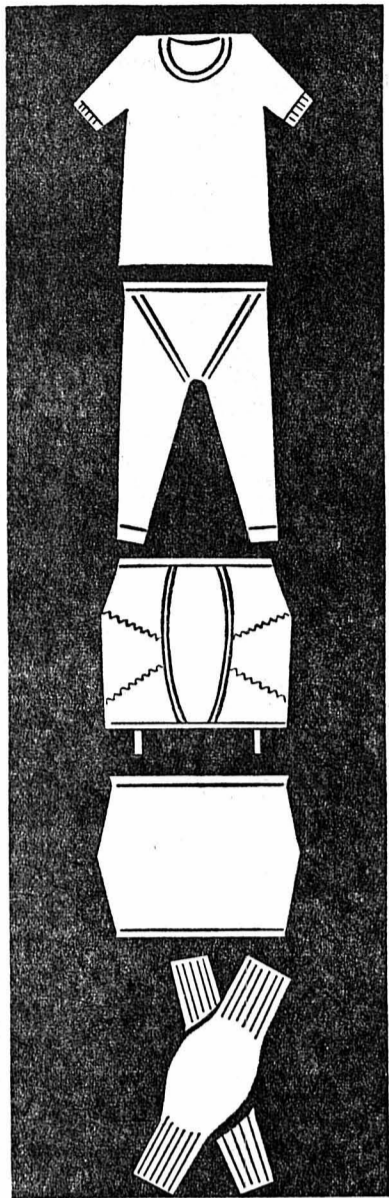

vous offre un très grand choix (tailles et épaisseurs)

vous propose un assortiment complet pour TOUS LES GOÛTS et pour TOUTES LES BOURSES

Venez voir vous-même sans engagement dans les deux officines avec dépôt MEDIMA à Neuchâtel

PHARMACIE **BORNAND** Angle Saint-Maurice / Concert  
 PHARMACIE **D<sup>R</sup> K. KREIS** Croix-du-Marché (Seyon / Trésor)



un disque apprécié porte l'étiquette hug musique

A vendre  
**VW 1300** 1968, 4800 fr.  
**NSU TT** 1970, 5000 km, 7500 fr.  
**CITROËN ID Super** nouveau modèle, 1968, 7800 fr.  
**FIAT 850** 1966, 2600 fr.  
**OPEL KADETT** 1964, 2400 fr.  
**AUSTIN 1100** 1967, 3900 fr.  
**CITROËN Break ID** familiale, 8 places, expertisée, 3900 fr.  
 Toutes ces voitures sont livrées expertisées et avec garantie. Facilités de paiement.

**AUTO-MARCHÉ, Cornaux**  
 Tél. 47 16 12

De particulier à vendre pour cause de double emploi,  
**VIVA**  
 Vauxhall de Luxe 90 1968, 40,000 km, en parfait état.  
 4300 fr. Tél. 33 30 29

**AUTO-LOCATION** 33 11 44  
**AUTO-LOCATION** 33 11 44  
**AUTO-LOCATION** 33 11 40  
**GARAGE DU ROC** Haulerive (NE)

Véhicules à moteur et accessoires  
 Particulier vend **Ami et break** 1970, 6000 km. Sièges-couchettes. Etat neuf. Tél. (038) 24 12 13, aux heures des repas.

A vendre **voitures** d'occasion. Simca 1000 coupé Glas 1204. Opel Kadett Caravane; expertisées. Garage des Draizes. Tél. 31 38 38

A vendre **TOYOTA Corolla 1100** Modèle 1968, 37,000 km, rouge, à l'état de neuf. Garage du Val-de-Ruz. Tél. (038) 36 15 15.

A vendre **Peugeot 404** modèle 1965 très soignée Moteur révisé Embrayage et frein neufs Expertisée Garantie 3 mois Prix : Fr. 4500.— Grandes facilités de paiement Echange possible Garage R. Waser 34-38, Seyon Neuchâtel

A vendre **Autobianchi Primula** Modèle 1966, 42,000 km, bleue, état impeccable. Garage du Val-de-Ruz. Tél. (038) 36 15 15.

**OCCASION SUNBEAM IMP**  
 Chamois — 1966.  
 Peu roulé — Parfait état  
 Garantie — Echange  
**GRAND GARAGE ROBERT**  
 Neuchâtel - Tél. 25 31 08

**Occasion unique FIAT 125 spéciale**  
 1969, blanche, 32,000 km, de première main, garantie non accidentée.  
**Garage Mario BARDO**  
 Sablons 47 Neuchâtel ☎ 24 18 42  
 Samedi, ouvert toute la journée

**OCCASION Citroën Ami 6**  
 1969 — Blanche — 20,000 km. Etat de neuf — Garantie  
**GRAND GARAGE ROBERT**  
 Neuchâtel - Tél. 25 31 08

**Alfa Giulia Super** modèle 1968, couleur rouge, 30,000 km. Prix Fr. 8000.—  
**Austin 1300** de Luxe, modèle 1968, couleur verte, 44,000 km. Prix Fr. 4700.—  
**Morris 1000** modèle 1968, couleur blanche, 50,000 km. Prix Fr. 4000.—  
**GARAGE SPORTING**  
 H. Schulthess  
 Grand-Rue 19 - Corcelles  
 Tél. 31 60 60

**OCCASION Citroën Ami 6**  
**BREAK**  
 1968 — Vert clair — 62,000 km. Bon état — Garantie — Expertisée  
**GRAND GARAGE ROBERT**  
 Neuchâtel - Tél. 25 31 08

# GRANDE QUINZAINÉ

du 14 au 28 nov.



du 14 au 28 nov.

## INVITATION

à la présentation des nouveaux modèles



**CITROËN / MASERATI, CITROËN GS**

DW 21 INJECTION 5 VITESSES — 2002 TI — A 112

Jamais vu à Neuchâtel : Grand marché

# AUTOSHOP

Libre-service 19, fbg du Lac

Dans le cadre de la QUINZAINÉ APOLLO, L'ESSAI d'un véhicule vous permettra d'obtenir pour votre voiture une VIDANGE gratuite avec la 1<sup>re</sup> huile BP super VISCO-STATIC  
 A votre service : petit contrôle avant hiver (gratuit)

Pour cette quinzaine, nous avons sélectionné **60 VOITURES D'OCCASION** toutes contrôlées et vendues avec garantie



**Restaurant DU LITTORAL**  
 Samedi soir, dès 19 heures  
**SOUPER TRIPES**  
*Il est prudent de réserver sa table.*  
 Tél. (038) 24 61 33

**BERGERS BELGES 3 CHIOTS**  
 de 2 mois à réserver.  
 Pedigree.  
 Tél. (037) 61 44 35

Café-Restaurant des Chavannes  
**CHEZ BEAUJOLAIS**  
 Ce soir : pied de porc au madère  
 Salle pour assemblées  
 Repas pour sociétés sur commande

**SALLE DES CONFÉRENCES - NEUCHÂTEL**  
 Vendredi 20 novembre, à 20 h 30  
 DISQUES - OFFICE présente, après un triomphe de 6 semaines à Paris,  
**LE GÉNIE DE LA FLÛTE DE PAN**

# Gheorghe ZAMFIR

et ses virtuoses roumains  
 Cymbalum : TONI IORDACHE  
 Taragot : ION MILU  
 Violon : NICULESCU CORNEL  
 Ecaïlle de poisson, fluier, caval cornemuse, ocarina : ION LACEANU  
 Contrebasse : MIHAI TUDOR  
 Conseiller artistique : Harry Brauner  
 Ethno-musicologue Bucarest  
 Location : Hug & Cie, tél. 25 72 12

# LOTO

**Police Locale Cercle libéral**

Samedi 21 novembre  
 dès 20 heures  
 ABONNEMENTS.  
 Superbes quines  
 Premier tour gratuit



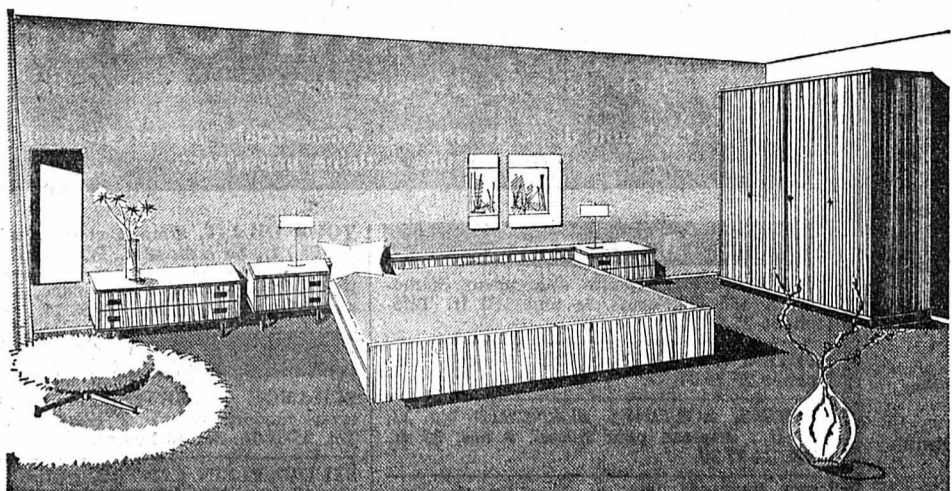

**Chambre à coucher**  
dernier modèle. Très belle finition.  
Armoire « haute ».

**1250.-**  
Seulement

meubles **MEYER** neuchâtel  
fbg de l'hôpital  
tél. 038 / 25 75 05

**Au Bocalino**

Saint-Blaise ☎ 33 36 80

**TARTUFI**

**Match au cochon**

AUJOURD'HUI  
Inscription : tél. 25 37 92.

**RESTAURANT DU JORAN**

**Les Halles**

Notre assiette  
de **FRITURE au citron**  
4 fr. 20

L'amertume détruit une commu-  
nauté. Mais la reconnaissance de  
ceux qui ont rencontré notre aide  
au moment de leur détresse, la  
construit.

**SECOURS SUISSE D'HIVER**

Tous nos services...  
...à votre service



Comme chaque année, nous organisons  
en collaboration avec la

**FORD MOTOR COMPANY (Switzerland) S.A.**  
une semaine

**D'INSPECTION  
GRATUITE**

du 23 au 27 novembre 1970

A cette occasion, nous prions les propriétaires de  
voitures FORD des années 1965-1969 de bien vouloir  
prendre rendez-vous pour cette inspection, en télépho-  
nant au

**(038) 25 83 01**

**Garage des Trois Rois**

NEUCHATEL

J.-P. et M. NUSSBAUMER

Un cadre sympathique au centre de la ville

**LA PRAIRIE**

le bon petit RESTAURANT dans la Grand-Rue

vous recommande sa

**chasse**  
marcassin - chevreuil - faisan

Recommandée par le patron :  
« Sa CHARBONNADE »

Ouvert de 6 h 30 à 24 heures  
Tél. (038) 25 57 57, propr. J. Robatel



**maxi-Vittel**  
**un litre et demi**  
non consignée • légère • incassable

Vittel est une eau riche en précieux  
sels minéraux, indispensables  
au bon équilibre de votre organisme.

Eau minérale naturelle, sulfatée calcique

**Hôtel du Soleil**  
Cornaux  
Samedi  
21 novembre

**DANSE**  
M. Wagner

Noble compagnie des  
Favres, Maçons et  
Chappuis

L'assemblée générale  
réglementaire aura  
lieu à l'hôtel de ville  
de Neuchâtel, le  
lundi 30 novembre  
1970, à 14 heures.  
Les communiens de  
Neuchâtel habitant  
le ressort communal,  
âgés de 19 ans, qui  
désirent se faire re-  
cevoir dans la Com-  
pagnie, doivent s'ins-  
crire à l'étude Wa-  
vre, notaires, hôtel  
DuPeyrou, jusqu'au  
mardi 24 novembre  
1970, à 17 heures.

**Hôtel du Cygne**  
Chez-le-Bart  
Samedi 21 novembre

**SOUPER  
TRIPES**

Prière de s'inscrire.  
Tél. 55 28 22.

**nouveau: avec  
Bio-programmes**

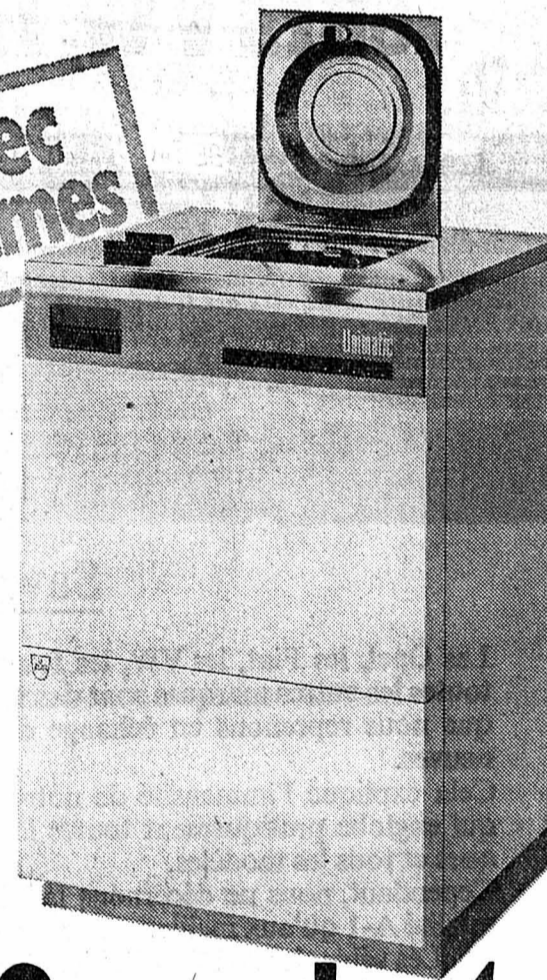

**Dès la première  
cuisson,  
les qualités de  
l'Unimatic sont  
évidentes. 10 ans plus tard,  
elles n'ont cessé de se confirmer.**  
(parce que l'Unimatic est un produit de qualité qui vient de Zoug)



Du travail de la classe du «sur-  
mesure». Dans les moindres  
détails. Une conception à la  
mesure des exigences les plus  
sévères. Habillée d'une élé-  
gance sobre, moderne. Offrant  
des avantages techniques décisifs:  
le remplissage par le haut, très  
pratique; le tambour tournant  
sur deux paliers latéraux;  
la très agréable commande par  
touches; les programmes  
automatiques adaptés à tous les  
genres de tissu; bien d'autres  
raffinements encore. Une  
machine fabriquée avec les  
matériaux les plus résistants.  
Pour qu'après 10 ans, les qualités  
de l'Unimatic soient encore plus  
évidentes qu'au premier jour!

Portrait-minute de l'Unimatic:

Remplissage pratique par le haut.  
Tambour tournant sur deux paliers  
latéraux.  
Commande par touches.  
Programmes normaux et biologiques  
- et dégrossissage, imprégnation,  
amidonage et essorage autonomes.  
Indicateur inédit de programme.  
Adduction automatique des  
revitalisants textiles.  
Programmes de lavage commandés en  
fonction de la température.  
Capacité effective de 4 ou 6 kg de  
linge sec.  
Tambour, cuve, écoulement et re-  
couverture en acier inoxydable 18/8.  
Modèles spéciaux:  
Unimatic à prépaiement incorporé.

6301 Zoug, Zinguerie de Zoug SA,  
téléphone 042/33 13 31  
2501 Bienne, 43, rue du Breuil,  
téléphone 032/2 13 55  
1207 Genève, 8, av. de Frontenex,  
téléphone 022/35 48 70  
1003 Lausanne, 11-13, rue de Bourg,  
téléphone 021/23 24 48

Coupon: A envoyer à  
la Zinguerie de Zoug SA,  
case postale, 6301 Zoug, 042/33 13 31

J'attends vos imprimés décrivant:  
 la machine à laver automatique  
Unimatic  
 la gamme complète des machines  
venant de Zoug

J'attends des renseignements sur:  
 les facilités de paiement  
(veuillez marquer d'une croix ce qui convient)

Nom: \_\_\_\_\_

Adresse: \_\_\_\_\_

Localité: \_\_\_\_\_

80

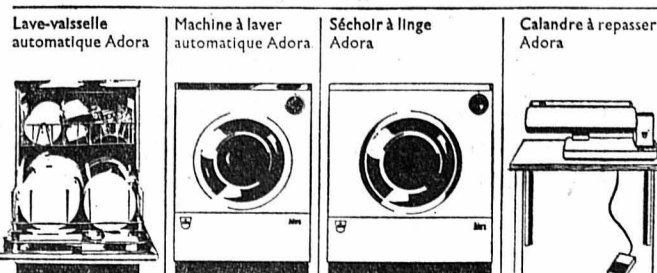

Vous remboursez un prêt comptant\*  
de fr. 6000.- en 36 versements  
mensuels de fr. 201.40 par exemple.

Vous fixez vous même le montant et le nombre de mensualités.  
Nous tenons compte de vos désirs personnels.  
L'intérêt annuel et  
les frais sont compris dans les mensualités.  
Nos collaborateurs vous conseilleront volontiers  
et vous donneront tout renseignement désiré.

**6000.-**  
**prêt comptant**

Nom \_\_\_\_\_ Je m'intéresse à un  
prêt comptant\* et désire  
recevoir la documentation  
par retour du courrier.  
Adresse \_\_\_\_\_

Veuillez découper et  
adresser ce talon-réponse  
à la Banque Populaire Suisse  
Centrale PrC  
Case postale 3000 Berne 23

En outre plus de 90 succursales  
dans toute la Suisse  
sont à votre disposition  
pour vous renseigner  
ou pour vous envoyer la documentation.

**Banque  
Populaire Suisse**



**Le vrai bijou...  
... est affaire de spécialistes !**



CET INSIGNE VOUS INDIQUE LES HORLOGERS-BIJOUTIERS QUI METTENT LEURS COLLECTIONS ET LEURS COMPÉTENCES A VOTRE DISPOSITION. ILS ASSURENT TOUJOURS LE SERVICE APRÈS-VENTE ET HONORENT LES GARANTIES. PENSEZ-Y LORS DE VOS ACHATS !

**H. FAVRE**

NEUCHÂTEL - Place du Marché

**Ed. MICHAUD**

NEUCHÂTEL - Place Pury 3

**PFAFF Joaillier**

NEUCHÂTEL - Place Pury 7

**F. ROBERT**

NEUCHÂTEL - Seyon 5

**P. SAUVANT**

NEUCHÂTEL - Saint-Honoré 3

**W. STAUFFER**

NEUCHÂTEL - Poteaux 4

**R. BREGNARD**

LA CHAUX-DE-FONDS - Av. L.-Robert 38

**P. GIGON**

LA CHAUX-DE-FONDS - Av. L.-Robert 28

**L. MAYER-STEHLIN**

LA CHAUX-DE-FONDS - Av. L.-Robert 57

**W. GLAUSER**

LE LOCLE - Grand-Rue 21

**P. MATTHEY**

LE LOCLE - D.-JeanRichard 31

**H. SANDOZ**

PESEUX - Grand-Rue 29

**Au choix...**

Vous trouverez dans toutes nos succursales le morceau qui vous convient: poitrine, côte - plate, jarret, haute - côte, etc. La qualité chez



# Tout doux

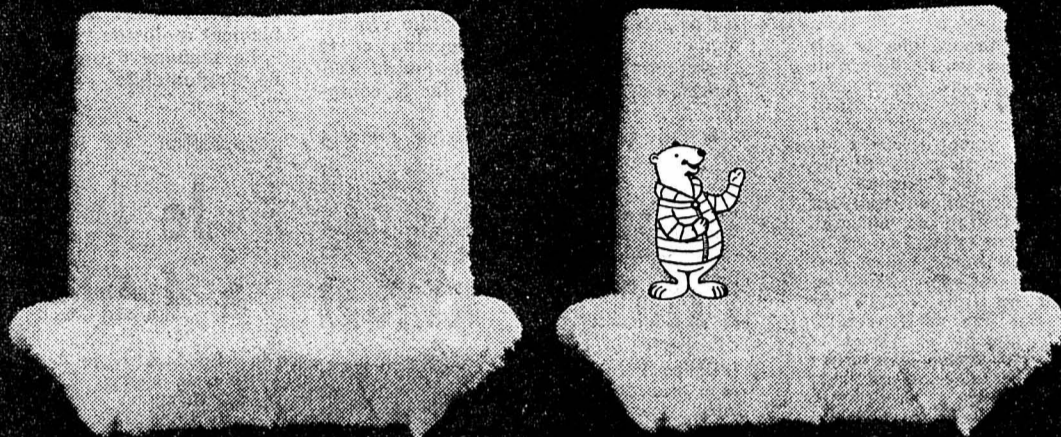

Une peau d'agneau, c'est comme une fourrure: peut-être pas indispensable, mais tellement agréable. Ne croyez pourtant pas que ce petit luxe soit réservé à l'hiver; l'été prochain, vous apprécierez sûrement aussi son pouvoir absorbant, quand le soleil vous fera transpirer. Offrez-vous donc sans tarder un peu de bien-être dans la froidure de l'hiver: Equipez votre voiture de peaux d'agneaux.

**Peau d'agneau lavable:  
fr. 79.-**



**Dans l'assortiment d'hiver des stations BP**

Patinoire des Mélézes

**HC** La Chaux-de-Fonds  
Champion suisse

## AMBRI-PIOTTA

**CHAMPIONNAT SUISSE LNA.  
Samedi 21 novembre  
à 20 h 30**

Prix des places habituels - LOCATION: buvette de la patinoire; Grisel tabacs, L.-Robert 12; Sandoz tabacs, Forges; Graf tabacs, Serre 79; Simone Favre, D.-JeanRichard 33, le Locle.



quelque soient le débit désiré et la qualité de l'eau un adoucisseur dispensera, chez vous de l'eau douce en permanence

**codimac** sa  
traitement des eaux

1009 pully  
avenue de lavaux 26  
tél. 021 28 87 55

Veuillez me renseigner, sans engagement, sur votre programme complet « adoucisseurs ».

Nom, prénom ..... No postal :  
Localité : ..... Rue : ..... Tél. : .....

### A vendre machines pour menuisier

- soit :
  - 1 dégauchisseuse
  - 1 raboteuse tireuse d'épaisseur
  - 1 scie à ruban
  - 1 toupie
  - 1 toupie tenonneuse avec tronçonneuse
  - 1 mortaiseuse à chaîne
  - 1 ponceuse à ruban de 250 cm
  - 1 scie circulaire à table
  - 1 lot de serre-joints
- Machines robustes en bon état de marche, avec moteur accouplé.  
Tél. 61 18 30.



mutuelle vaudoise  
vaudoise vie

**John Matthys**

Agence générale  
Rue du Musée 5  
2001 Neuchâtel  
Tél. (038) 25 76 61



Depuis plus de 30 ans nous fabriquons toute sorte d'articles en fil de fer et tubes d'acier. Installations propres pour la plastification, galvanisation, étamage et vernissage. Nous fabriquons selon vos indications ou nos projets. Veuillez nous consulter sans engagement.

**Plastifil** sa

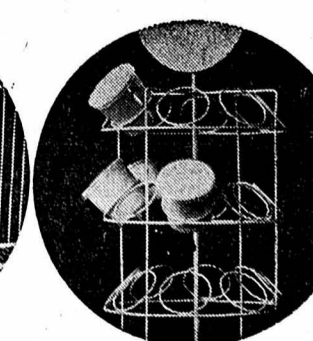
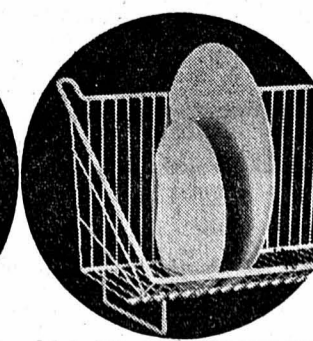
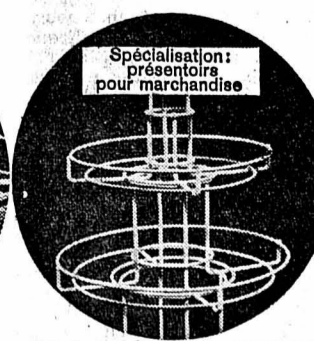
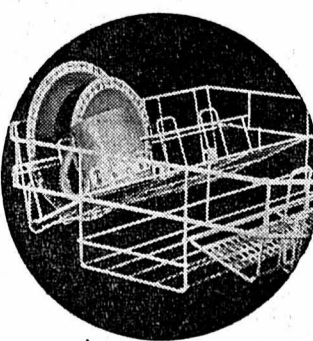

Articles en fil de fer et tubes d'acier 6850 Mendrisio TI Tél. 091 6 21 35/36

Représentant pour la Suisse romande: M. M.-Willi Wüst, chemin des Mesmes 5, 1200 Genève - Tél. (022) 34 56 95



football

Espoirs et incertitudes des équipes romandes de ligue A avant la 13<sup>me</sup> journée

LA CHAUX-DE-FONDS

L'essentiel est de croire au résultat

Pour l'heure: se concentrer sur le derby horloger

Depuis le moment où l'affaire Vincent a éclaté, ils étaient nombreux ceux qui attendaient un certain choc...

finale de la coupe à rejouer. Certes, nous ne sommes pas allés prendre la température des dirigeants...

BRULER SES AILES...

Il est bien sûr facile de tirer sur le pianiste dans un pareil cas.

de mercredi eût-il été renversé qu'on aurait précisément crié aux vertus de ce « choc psychologique »...

DERBY HORLOGER

Maintenant que l'aventure de la coupe est terminée, les pensionnaires de la Charrrière doivent reporter sur le championnat l'essentiel de leurs efforts.

TROP BIEN FAIRE...

On ne peut pourtant pas reprocher au nouvel entraîneur chaux-de-fonnier d'avoir reconduit une formule qui ne donnait pas satisfaction.

BIENNE

APRÈS LAUSANNE

Osswald a su tirer des conclusions...

Lors de son dernier match, Bienne a été stoppé dans sa progression par Lausanne, à la même essuyé une sévère défaite.

Le directeur technique Osswald n'est pas homme à modifier sans cesse son équipe.



EICHMANN. — Le gardien-entraîneur chaux-de-fonnier aura du mal à redonner un peu de lustre à Thomann (devant Bigi Meyer) et ses camarades.

SERVETTE

Le déplacement au Tessin, pour n'importe quelle équipe de ligue nationale, n'a jamais été une partie de plaisir.

LOI DES GRANDS NOMBRES?

En fait, ce qu'il apparaît surtout, au travers de cet affrontement ayant le chef-lieu tessinois pour cadre, c'est une certaine loi des grands nombres.

FONI ESPERE DEUX POINTS

Des deux côtés, on s'interroge. Alfredo Foni, ses espérances ont été entendues jus-

Enfin une victoire à Bellinzzone?

qu'à Genève, pense qu'enfin ses « poullains » récolteront deux points d'un coup.

Pour cela, le club des Charmilles fera le déplacement avec ses habitués treize joueurs.

CONTINGENT GENEVOIS

À part Schindelholz, dont on dit d'une part qu'il reprendra du service prochainement, et de l'autre qu'il sera transféré...

blessé: seront donc du voyage: Barlie et Bersier; Morgenege, Martin, Perroud, Guyot, Wegmann; Desbiolles, Marchi, Brosson; Nemeth, Pottier, Oliver, Doerfel et Blanchoud.

Serge DOURNOW



SCHINDELHOLZ. — Reprendra-t-il le service à Servette ou sera-t-il transféré cet hiver? Avis aux amateurs...

SION

LA FIN DU TUNNEL

Epingler Grasshoppers à son tableau...

Sion semble bien être sorti du tunnel. Battu à Bâle, il a cependant confirmé ses bonnes dispositions actuelles en faisant trembler le super-favori jusqu'à l'ultime minute.

période euphorique a rapporté des points appréciables mais elle a desservi l'entraîneur dans sa tentative d'organiser rationnellement son équipe.

LAUSANNE

Problèmes pour Roger Vonlanthen

À Lausanne, l'éclaircie aura été de courte durée. Après plusieurs déboires et mauvaises parties, la victoire à Bienne ouvrirait des horizons moins sombres.

FRIBOURG

Un point au budget des « Pingouins »!

À la veille de la rencontre d'il y a quinze jours contre la Chaux-de-Fonds, l'entraîneur fribourgeois faisait ses calculs; conscient du choc psychologique créé par l'arrivée d'Andersen il avait établi un « budget » concernant les trois rencontres de championnat restant au programme des Fribourgeois avant Noël.

LES COMPTES DE KOMINEK

Semblables prévisions peuvent paraître exagérément optimistes. Sur les bords de la Limmat, les « Pingouins » n'auront certes pas la tâche facile.



VALEURS SURES. — Germannier (à gauche) et Hermannier (à droite) restent des atouts dans le jeu de Meylan.

Le mauvais cap est maintenant franchi. Sion est toujours aussi généreux, mais il a discipliné son jeu, organisé son système.

RÉALISME ZURICOIS

Ce réalisme qui fait défaut aux Valaisans, les Zurichois d'Hüssy n'en manquent pas. Sublime par sa position dominante et sa longue série de victoires, Grasshoppers n'est pas dans un ton brillant, ainsi il assure le minimum, ce qui est le but d'écart qui caractérise l'équipe confiante et en réussite.

Meylan disposera de tout son contingent, à l'exception de Sixt. Sandoz est rétabli mais sa préparation a été entravée par ses obligations militaires.

A. EDELMANN-MONTY

CONTRE ZURICH

Un point au budget des « Pingouins »!

sanne, il y a près d'un mois. La défense fribourgeoise en retirera certainement un grand profit; c'est que Meier, lui aussi touché à la Pontaise, est définitivement hors de combat pour plusieurs semaines.

AVANT NOËL...

Malgré leur confiance, les Fribourgeois savent que Zurich sera également au bénéfice d'une « choc psychologique », consécutif au remplacement de Gawliczek par Schwanner.

Première ligue: sous le signe du derby Jura-Montagnes à Delémont

LE LOCLE

De nombreux soucis pour l'entraîneur Jaeger

En signant sa première victoire à domicile, en championnat, l'équipe locloise a vaincu le signe indiciel. Et pourtant à quelques heures du coup d'envoi l'opiniâtisme n'était pas de mise dans le camp des Nenchâtelois.

reusement tout s'est finalement bien passé, et si la victoire a été longue à venir elle en a été d'autant plus appréciée.

classement ont connu des mésaventures les Loclois ont réussi une excellente affaire.

Pour ce déplacement crucial l'entraîneur locloise n'est pas exempt de soucis.

YVERDON

LE DELEMONT

AVEC RUOZZI...

La noix sera dure contre Langenthal

Face à Chênôis, Yverdon a subi une nouvelle déconvenue. Une de plus sérieux-nous tenté d'écrire! Cette défaite n'est cependant pas alarmante.

Les Jurassiens sont avertis!

Bien que Le Locle et Delémont soient fort peu éloignés géographiquement, jamais par le passé, ces deux clubs ne se sont affrontés en championnat.

Bron, Anker, Hof, Luthi; Bernal, Hoppler, Fink, Missana, Pastoret; Ruozzi. Remplaçants: Willemin, Ory et Chèvre. Liet

L'entraîneur Morgenege a introduit plusieurs jeunes; ils ont donné satisfaction. La voie est bonne, même excellente, il suffit de persévérer.

La venue de la formation neuchâtelaise est prise très au sérieux par les Delémontais. À la lecture du classement, on constate que l'équipe locloise se distingue des autres formations par la manière originale dont elle a récolté ses points.

On peut prévoir, sinon espérer, qu'hopper modifiera complètement son système de jeu par rapport à celui qu'il préconisait dimanche passé à Baden.

Pour les responsables yverdonnois, il s'agira de préciser avec soin le travail et le rôle de chacun. Chaque défenseur devra savoir quel joueur adverse il doit marquer de près.

Cette analyse prouve par conséquent que Le Locle est particulièrement à l'aise en déplacement, puisque jusqu'à ce jour il n'a concédé qu'un point chez l'adversaire.

Advertisement for 'LA SIZZE' beer, featuring a bottle and the brand name in large stylized letters.

AYMANN ABSENT

La composition de l'équipe ne sera donc connue que dimanche avant la rencontre. On espère pouvoir compter sur les services des blessés G. Dubois, Humair et Bossert.

P.M.



EYMANN. — Le gardien locloise — il intervient devant le Biennois Amex-Droz, lors du match de coupe suisse — sera absent.

PORRENTRUHY

Un match à ne pas perdre dimanche

La venue des Lucernois d'Emmenbrücke suscite un grand intérêt en raison de la position au classement des deux équipes en présence.

L'occasion est bonne

Un match à ne pas perdre dimanche

Malheureusement, à Breitenbach, un des meilleurs éléments de l'équipe, l'arrière Parrietti a été victime d'une fissure et a dû être hospitalisé.

AVERTISSEMENT

Dimanche dernier, Turgi a subi sa première défaite de la saison (3-0) face à ce même Emmenbrücke.

ENTRAÎNEMENT INTENSIF

Le jeune Conz — il fait également partie de l'équipe suisse juniors — est fort heureusement rétabli; c'est lui qui remplace son camarade Parrietti en défense où sa prestation fut excellente.

FOOTBALL ACTUALITÉS

COUPES D'EUROPE Arbitres désignés dont un Suisse

La commission des arbitres de l'UEFA a désigné les arbitres suivants pour diriger les quarts de finale des coupes d'Europe (10 mars et 24 mars):

Coupe d'Europe des champions: Carl Zeiss Jena - Etoile Rouge - Belgrade; aller Carpentier (Eire), retour Nitescu (Rou). Ajax Amsterdam - Celtic Glasgow; Ribeiro (Port) et Lo Bello (It). Everton - Panathinaïkos; Glockner (All. E) et Helles (Fr). Atletico Madrid - Legia Varsovie; Marshall (Aut) et Taylor (Angleterre).

Coupe des vainqueurs de coupe: Gornik Zabrze - Manchester City; Vanvakopoulos (Grèce) et Buchell (S). PSV Eindhoven - Vorwaerts Berlin Est; Emsberger (Hon) et Pintado (Port). FC Bruges - Chelsea; Roussee (Bul) et Kostowski (URSS). Cardiff City - Real Madrid; Laureaux (Be) et Sarkas (Tch).

En match international joué à Belgrade, les amateurs ouest-allemands ont battu ceux de Yougoslavie par 1-0 (mi-temps 0-0). Le seul but de la rencontre a été réussi par VICKEL à trois minutes de la fin.

sucherba bonbon aux herbes

protège et rafraîchit la gorge

Advertisement for 'sucherba' candy, featuring a package with various herbal ingredients and the brand name.

# Les «outsiders» d'Opel arrivent

## Une puissance généreuse: 93 CV

D'autres voitures se contentent de moins. Moins de CV par exemple! La nouvelle classe Opel offre davantage. Davantage de CV! Une accélération plus rapide. Une puissance supérieure. Savez-vous exactement ce qu'est un dépassement correct et sans bavures? Montez cet outsider et vous verrez.

## Beaucoup de place

Enfin de la place pour allonger les jambes! De la place pour toute la famille. Des voyages confortables. Des vacances sans restrictions. Un coffre de 560 litres absorbe tous vos bagages. L'Ascona est vraiment l'outsider du confort et de la performance.

## ..et un prix d'outsider

La nouvelle classe Ascona réunit tous les avantages Opel: grandes séries - petits prix. Moteurs robustes, 1,6 l - et tout le confort Opel. Les modèles avec moteur 5, 93 CV, sont livrés sur demande avec boîte Opel entièrement automatique à 3 rapports. Vous pouvez changer de vitesse mais rien ne vous y oblige.



**Ascona: une classe nouvelle.**  
**«Outsiders» de la performance et du confort.**

Vente et service OPEL en Suisse romande: Aigle Garage des Mosses 2 14 14, Avenches J.-P. Divorne 75 12 63, Begnins Garage du Jura 66 14 58, Bienna Auto-Besch 4 55 66, Merz & Amez-Droz S. A. 3 53 33, Bulle Garage Majestic 2 84 84, Château-d'CEX Garage du Pont 4 61 73, la Chaux-de-Fonds Garage Guttman S. A. 23 46 81, Delémont Garage des Eaux-Vives 2 35 33, Fribourg Garage de Péroilles 2 38 88, Genève Garage des Délices S. A. 44 71 50, Extension Autos S. A. 32 11 35, Lausanne Ets. Ramuz et Garage Edelweiss S. A., 24 04 44, le Locle Garage du Rallye 31 44 55, Martigny Garage J.-J. Casanova 2 29 01 Montreux Garage Central et Montreux-Excursions S. A. 61 22 46, Moutier Garage Prévôtois 93 16 77, Neuchâtel Garage du Roc 33 11 44, la Neuveville Garage Belcar 7 95 59, Porrentruy Garage des Ponts 6 12 06, Rolle Garage Wurlod 75 17 25, Sion Garage de l'Ouest 2 81 41, Tramelan Garage Alouette 97 50 40, les Verrières Garage - Carrosserie Franco-Suisse 66 13 55, Yverdon Garage Bouby-Rolls 2 54 60.

Les derniers salons dont on cause  
sont signés Perrenoud:  
ils sont nouveaux, confortables, avantageux

**Soyez les premiers  
à en profiter!**

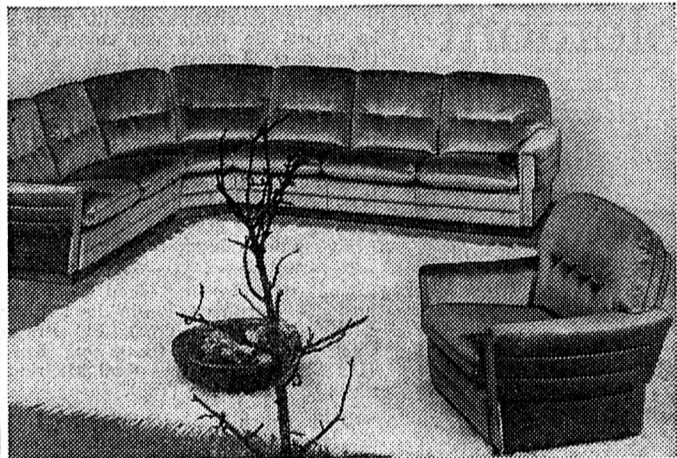

**NICE** Garniture d'angle... solution idéale à tous les impératifs d'aménagement de votre salon. Canapé 7 places et fauteuil, tissus à choix dès **1980.-**



**LIMOGES** Salon de grande classe, avec coussins mobiles recouverts velours uni ou côtelé, grand choix de coloris. Canapé 3 places et 2 fauteuils seulement **2450.-**



**AJACCIO** Confort éprouvé dans ce salon recouvert LANCINA (lavable) avec coussins mobiles. Canapé et 2 fauteuils seulement **2380.-**

### NEUCHÂTEL

1, rue de la Treille (tout près de la place Pury)  
LA CHAUX-DE-FONDS  
65, rue de la Serre

### BIENNE

7, rue de Morat  
Dépositaire au Locle  
M.G. Schwab  
16, rue D.-Jeanrichard  
Autres magasins à:  
Genève, Lausanne  
Fabrique à  
Cernier/NE

## 15 PORTES PALIÈRES

acajou, état de neuf, à vendre en bloc ou séparément. Même adresse:

## À VENDRE

superbe salle à manger bressane, splendide Kochan 4,37 x 3,15, médaillon central, et divers autres tapis d'Orient, table Louis - Philippe et commode Empire anciennes, séries de chaises, table, vitrine en série Regency acajou, beaux chevets Louis XV, table rustique, bahut, meubles divers, bibelots, outils anciens, etc.

Propriété l'Eglantine, Montmolin, ou tél. (038) 31 50 61.

## Nous réparons vos baignoires

Réparation des éclats dans l'émail  
Restauration des baignoires rugueuses

Réaménagement synthétique

Nos spécialistes seront prochainement dans votre région

**RESPO TECHNIK, 7000 Cotre**  
case postale 115

Tél. (081) 22 15 12 ou 22 63 66

A vendre:

## COMMODE EMPIRE

tables gigogne, guéridons, commodes bois de rose, fauteuils, secrétaire dos d'âne, guéridons Louis XVI; chaises rembourrées, fauteuils, tables Louis XIII; chaises neuchâteloises, chevets, bahuts, etc.

Magasin ouvert le samedi de 14 à 17 heures

M. Ritter, ch. de la Pacotte (route du Haut), Auvornier, tél. 41 23 90.

## FAN

C'est ici qu'aurait dû paraître aujourd'hui votre

## PETITE ANNONCE

Vous êtes juste assez tôt pour qu'elle soit demain dans la

FEUILLE D'AVIS  
DE NEUCHÂTEL

## BON

pour documentation

Nom

Prénom

Adresse

A expédier à NF 1  
Meubles Perrenoud SA  
2053 Cernier

Assurez le confort et la tranquillité de votre foyer en profitant de nos formules de crédit:

le prêt personnel, crédit simple, pas de caution, discrétion absolue;

le crédit Perrenoud, conditions intéressantes, avantages sociaux.

meubles perrenoud sa

# L'«outsider» fait l'unanimité



## «Jemise sur cet outsider»

déclare M.-C. Beaumont,  
la championne des rallyes,  
après son parcours-test



Ascona: une classe nouvelle.  
«Outsiders» de la performance  
et du confort.

Marie-Claude Beaumont, la championne française des rallyes féminins, considère l'Ascona comme un «outsider» de choix. Elle l'a prise en mains avec sa compétence indiscutée qui fait d'elle l'as des pilotes de rallye. Rien qu'en 1969 et 1970 elle a remporté 7 premières places dans les plus grandes compétitions comme le Rallye du Mont-Blanc, le Tour de France, etc. Voici son opinion sur l'outsider Ascona: «Puisante, en même temps compacte et spacieuse. C'est du solide. Son équipement de sécurité est remarquable. On a confiance. On voit que tout a été bien pensé et calculé du capot à la lunette. Si tous les moteurs Opel semblent sortir de l'ordinaire c'est parce qu'ils ont-à tous les points de vue-une réserve de puissance suffisante. L'Ascona est équipée elle-aussi d'un moteur typiquement Opel: simple, résistant, régulier. Avec vilebrequin à 5 paliers et arbre à cames en tête. Complément idéal de l'Ascona: la boîte Opel entièrement automatique à 3 rapports. La déperdition de puissance est si faible que personne n'imaginerait d'opposer cet argument à tous les avantages de la conduite automatique. Dans l'Ascona le regard du conducteur peut dominer tous les détails. Vers l'avant la vue est dégagée par l'arrondi du capot. L'excellente visibilité générale facilite le parage. J'aime tout particulièrement la conception des instruments de bord, profondément encastrés pour éviter les réverbérations.

elles devraient l'être toutes. Les sièges à rembourrage latéral renforcé sont très confortables et tiennent bien le corps. On peut rouler des heures sans jamais ressentir cette impression trop connue de tassement sur soi-même. Dans les situations critiques l'Ascona conserve un comportement neutre. C'est une voiture sûre que j'ai testée impitoyablement, sur route glissante et dans les courbes en épingle à cheveux. Les poids et les masses sont parfaitement équilibrés entre l'essieu avant et l'essieu arrière comme le prouve la saine réaction du véhicule en cas de freinage brusque. L'Ascona ne se dévoie pas. Elle garde son cap. Je trouve les sièges arrière aussi confortables que les fauteuils avant.

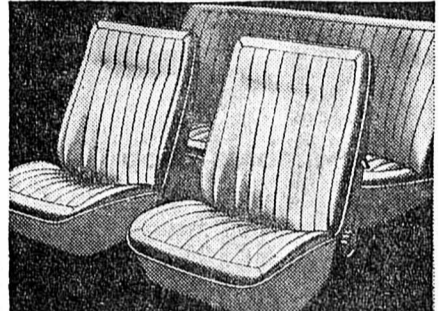

Et je suis étonnée par le volume du coffre. Je suis persuadée que l'Ascona fera l'affaire des familles. Pour ma part je n'hésite pas à miser sur cet «outsider».

L'Ascona vous est proposée dans les versions suivantes: Ascona 16 (80 CV), 16 S et 16 LS (93 CV)-2 et 4 portes; Ascona Voyage (93 CV)-3 portes.



OPEL EST DANS LA COURSE

McCann-Erskine ASN 523/71 Su

### Voici l'avis de quelques familles sur l'Ascona

Famille D.S.: «C'est la véritable voiture de moyenne catégorie. Un mariage réussi entre le confort et le sport. Le changement de vitesse automatique est si parfaitement au point qu'on oublie sa présence».

Famille L.P.: «Nous avons été surpris par son excellente tenue de route. Même dans les pires conditions, l'Ascona tient bon. Dans les passages bosselés, par exemple, les quatre roues maintiennent parfaitement le contact avec le sol».

Fam. M.S.: «La direction réagit immédiatement et en souplesse. Nous avons particulièrement apprécié le faible rayon de braquage. Le moteur est élastique. Il tourne bien. Le coffre est immense. Nous partirions volontiers en vacances avec l'Ascona».

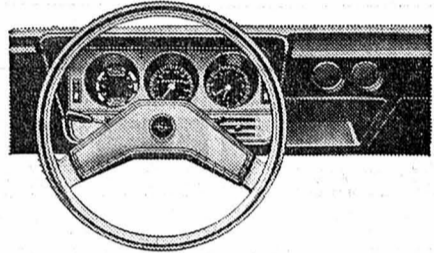

Le volant compact obéit avec une légèreté merveilleuse. C'est une voiture comme

Nos agents locaux à: Attalens 56 41 10, Aubonne 76 53 04, Bercher 81 82 42, Bevaix 46 63 96, Bremlens 71 19 69, Bussigny 89 11 66, Cheseaux 91 12 29, Chermignon 4 25 10, Chexbres 56 11 56, Colombier 41 35 70, Cossonay 87 15 96, Court 92 91 50, Courtepin 34 12 14, Dombresson 53 28 40, Echallens 81 15 95, Epalinges 32 53 66, Estavayer-le-Lac 68 10 08, Fahy 7 63 20, Fully 5 35 23, Genève 22, rue Carleret 34 42 00, 2, rue Michel-Servet 46 08 17, 7 d rue du Royer 42 50 46, 9, boulevard d'Yvoy 25 28 00, Glovelier 3 71 29, Granges-Marnand 64 10 57, Lausanne 21, place du Tunnel 23 72 17, 7, route de Chavannes 24 26 10, le Crêt 23 65 82, Mézières 93 12 45, Montana 7 23 69, Morat 71 21 21, Morges 71 26 48, Naters 3 24 40, Nods 7 96 17, le Noirmont 4 61 87, Onex 43 22 26, Orbe 7 21 77, Payerne 61 29 80, Petit-Lancy 42 99 84, le Pont 85 12 50, Prilly 24 62 63, Pully 28 94 94, Raron 5 16 66, Renens 34 01 94, Romont 52 22 87, Savigny 97 11 55, Soyhières 3 01 36, Saint-Croix 6 26 76, Saint-Imier 4 21 55, Saint-Maurice 3 72 12, Vallorbe 83 13 35, Versoix 55 16 94, Vevey 51 88 60, Veyras, sur Sierre 5 26 16.

Vient d'arriver...

# ROBES

pour dames  
pure laine unie  
manches longues, col mao  
coloris mode, tailles 38 à 46

## 35.-

timbres coop ou 5% rabais

# La Cité

Spécialités de saison :  
véritable boudin de campagne  
saucisse à rôtir pur porc  
atériaux saucisse au foie  
saucisse aux choux  
Boucherie-charcuterie

**C. SUDAN**

Avenue du Vignoble 27  
Tél. 25 19 42  
La Coudre-Neuchâtel

**TV**  
couleur  
noir et blanc

Vente  
Location  
Echanges  
Modèles depuis  
Fr. 575.-

Service impeccable  
rapide et consciencieux  
par personnel spécialisé

**hug**

Neuchâtel  
RADIOS-TV

**Acharlet**  
HORLOGERIE  
BIJOUTERIE  
(sous le Trianon)  
NEUCHÂTEL

**Au Bocalino**

Saint-Blaise ☎ 33 36 80

**TRUFFES BLANCHES**

**La maculature**

s'achète à bon prix au bureau du journal

**EXPOSITION**  
**Cadeaux de Noël**

Bas-relief antique, reproductions d'originaux.

**RESTAURANT DU JURA, 1er étage**

samedi 21 novembre, de 9 à 17 heures.

**LE MANTEAU MIDI**  
Élégance et distinction

**FOURRURES**

Vient d'arriver :  
**UNE SUPERBE COLLECTION**  
à tous les prix

Passez à notre magasin  
Notre grande expérience et notre choix complet sauront  
vous convaincre

Tél. (038)  
24 35 17

**Valérie**  
**FOURRURES**  
MOULINS 45 - 2000 NEUCHÂTEL



# Vraiment pas cher

Pantoufles «cosy» pour dames



Une pantoufle dans laquelle madame sentira à l'aise

990

**Chaussures Diana**  
Neuchâtel Rue du Concert 2 Tél. 25 29 54

**skis**

Authier Attenhofer  
Rossignol Kästle  
Kneissl Dynamic  
Fischer Elan (180 - 210 cm)  
à partir de 85.—

**Fixations de sécurité**

|         |          |         |
|---------|----------|---------|
| Allais  | Kandahar | Geze    |
| Flex    | Nevada   | Tyrolia |
| Gertsch | Marker   | Lusser  |

**Bâtons de ski à partir de 18.—**

**Chaussures**

|         |           |         |
|---------|-----------|---------|
| Raichle | Kastinger | Molitor |
| Henke   | Heierling |         |

**Gants, bonnets, chaussons, farts**  
TOUT POUR LE HOCKEY

**Chavannes 7 et 15**  
Neuchâtel ☎ 25 44 52

**ego** Offre spéciale

**Monbazillac**  
1969

Bordeaux blanc de dessert

la bout. **3<sup>60</sup>**

Avec timbres coop



Vive la petite différence!

La Ranger est puissante et rapide. Elle est robuste et sûre. Confortable. Elle a de la classe. Mais elle a encore quelque chose de plus. Des petites différences qui, finalement, rendent la vie plus agréable au volant. Qui donnent plus de plaisir sur la route. Venez découvrir la petite différence. Venez faire un essai.

Ranger 1900: 1,9 l, 4 cyl., 103 CV  
Ranger 2500: 2,5 l, 6 cyl., 137 CV  
Ranger 2500 GTS: 2,5 l, 6 cyl., 142 CV

**GM Ranger**  
Vive la petite différence!  
Agence officielle

Ranger, dès Fr. 11,395.—

**Garage FACCHINETTI**

Portes-Rouges 1-3 - Tél. (038) 24 21 33  
NEUCHÂTEL

## Mais voyons... un ensemble, c'est aussi un complet!



C'est un avis de plus en plus partagé et rien n'est plus logique: un ensemble veston-pantalon habille très bien, que ce soit pour le travail ou pour aller dîner dans un restaurant chic. Pour varier les plaisirs, achetez donc tout simplement la prochaine fois un «ensemble veston-pantalon».

Élegant veston, dessin fantaisie brun chiné, légèrement cintré, tous les bords surpiqués; tissu LS structuré.  
139.—

Assortissez-le de pantalons à votre goût personnel. Vous les trouverez chez nous dans une gamme étendue de prix: 49.—, 59.—, 69.—, etc.

**Freu**

Neuchâtel  
2, passage St-Honoré  
tél. 25 26 67

## Notre tuyau pour nos prêts personnels

Le nouveau crédit ultra-rapide Renco présente des avantages décisifs. C'est pourquoi

vous devez accorder toute votre attention à nos derniers «tuyaux».

### Tuyau no 1

Le crédit au comptant est toujours plus avantageux que l'achat à tempérament. Pourquoi? Paiement comptant au lieu de paiement par acomptes — crédit au comptant au lieu d'achat par mensualité!

Et rappelez-vous: il existe déjà des crédits Renco avec un intérêt de 5¼% seulement sur le capital initial, c'est-à-dire 9¾% par an. Toute personne se trouvant dans une situation financière ordonnée peut obtenir chez nous un prêt de fr. 1000.— à fr. 25000.—.

**Crédit Renco**

1211 Genève, 16, pl. Longemalle 8021 Zürich, Strehlgasse 33  
Téléphone 022 24 63 53 Téléphone 051 23 03 34

### Bulletin de commande

Veuillez m'envoyer sans retard, et sans engagement, vos formules de demande de crédit.

Nom \_\_\_\_\_  
Prénom \_\_\_\_\_  
Rue \_\_\_\_\_  
NP \_\_\_\_\_ Domicile \_\_\_\_\_ T/ 391

MOTS CROISES

Problème No 258

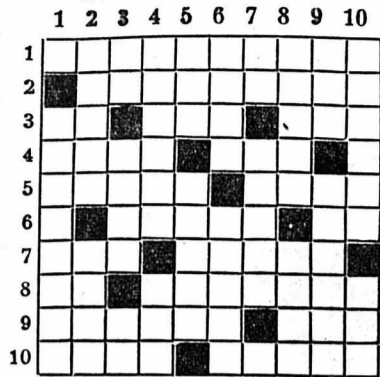

VERTICALEMENT

1. Répète par indécision. 2. Dimanche de carême. — Vase à puiser. 3. Bref roulement. — Noire, on la déteste. — Dans des noms de provinces chinoises. 4. Marqueté, tacheté. — Se présente avec un filet. 5. Fils d'Arabs. — On le plume pour votre confort. 6. Peau épaisse. — Cherchée par de mauvais garçons. 7. Couleur. — La fraise en est un. 8. Réseau de fils entrelacés. — Annonce une fin. 9. Fille d'Harmonie. — Sans ailes. 10. Sur le lac Majeur. — Unité japonaise.

Solution du No 257

1 BANCROCHE
2 GENOUINIEL
3 URBISESY
4 ACULOTAIS
5 TETEAUENO
6 EISOLEDE
7 MALDAMIEN
8 ALEAGILIN
9 LUGUERITE
10 ANNATESUS

HORIZONTELEMENT

1. Il limite les mouvements de la tête. 2. Il alimente le moteur. 3. Cours élémentaire. — Où l'on s'entend bien. — Dans les bois. 4. Patrie de la Pérouse. — Tête couronnée. 5. Dévotion. — Affaibli peu à peu. 6. Fait changer de couleur. — Demi-père. 7. Prouve qu'il n'a pas froid aux yeux. — Ne se met dans l'œil que par mégarde. 8. Ile. — Travaux de nuit. 9. Un professeur leur donne des leçons particulières. — Un peu de bien au soleil. 10. Attrapées. — Siège des usines Krupp.

HOROSCOPE

Bonne période pour les chercheurs, ceux qui entreprennent des voyages au loin ou tentent des expériences. Soirée détonnée. Naissances: Les enfants de ce jour auront une nature agitée, intelligente et bienveillante.

BÉLIER (21/3 - 19/4)

Santé: Crise d'appendicite à envisager. Amour: L'amour vous comblera aujourd'hui. Affaires: Tenez compte des remarques que l'on vous fera.

TAUREAU (20/4 - 20/5)

Santé: Ne prenez pas n'importe quel médicament. Amour: Vous recevrez des nouvelles agréables. Affaires: Ne faites pas d'achats inutiles.

GÉMEAUX (21/5 - 21/6)

Santé: Surveillez votre tension artérielle. Amour: Prenez de bonnes résolutions. Affaires: Tenez les engagements que vous avez pris.

CANCER (22/6 - 22/7)

Santé: Humidité et froid mauvais pour les rhumatismes. Amour: Extériorisez vos sentiments. Affaires: Des propositions vous seront faites.

LION (23/7 - 23/8)

Santé: N'abusez pas de vos forces. Amour: Ne vous laissez pas tenter par une aventure. Affaires: Vos décisions seront peu appréciées.

VIERGE (24/8 - 23/9)

Santé: Évitez les courants d'air. Amour: Ne montrez pas votre antipathie à certaines personnes. Affaires: Journée peu propice aux grandes décisions.

BALANCE (24/9 - 23/10)

Santé: N'abusez pas des somnifères. Amour: Ne pensez plus aux mauvais souvenirs. Affaires: Faites planer un certain mystère sur vos projets.

SCORPION (24/10 - 22/11)

Santé: Faites une cure d'eau minérale. Amour: Accordez plus de liberté à vos proches. Affaires: Soyez plus économe.

SAGITTAIRE (23/11 - 21/12)

Santé: Supprimez définitivement les mets fermentés. Amour: Vous avez besoin de vous évader du milieu familial. Affaires: Soyez ferme dans les affaires.

CAPRICORNE (22/12 - 19/1)

Santé: Mastiquez bien vos aliments, votre digestion sera plus facile. Amour: Tournez le dos aux curieux et indiscrets. Affaires: Ne vous lancez pas dans une entreprise hasardeuse.

VERSEAU (20/1 - 18/2)

Santé: Prenez des repas plus légers le soir. Amour: Rencontrez fort agréable et sympathique. Affaires: Soyez sur vos gardes sur le plan financier.

POISSONS (19/2 - 20/3)

Santé: Prenez le soir un bon bain. Amour: Évitez toutes les discussions familiales. Affaires: Sachez profiter des circonstances favorables.

BIBLIOGRAPHIE

UN BOUQUET SPLENDE ET VARIÉ

Les numéros de «Bouquet», comme les jours de la semaine, se suivent mais ne se ressemblent pas.

Cette fois-ci, les reportages, articles, nouvelles passent de la mode pour les sports d'hiver au mari suédois (une découverte pour nous!), de la leçon de yoga aux révélations d'une adorable grand-mère: Michèle Morgan, de l'amour chez les flamants roses au mystère des enfants siamois.

Ce numéro contient naturellement vos rubriques préférées: A voix basse, Le Billet, les mots croisés, etc.

SCLÉROSE EN PLAQUES

Collection des Manuels Bircher-Benner (Editions Victor Attinger, Neuchâtel) La sclérose en plaques est une maladie que la recherche attribue depuis longtemps à un facteur causal, par exemple: un virus. Mais, jusqu'à présent, il a été impossible de découvrir ce virus. Le traitement de l'ensemble des symptômes par les docteurs Bircher-Benner, W. Zabel, et Evers, a donc pour origine une opinion indiscutable. Mais, peu importe les virus ou les allergies qui sont en jeu dans la sclérose en plaques, ce qui importe c'est la valeur de l'alimentation thérapeutique, accompagnée du soin de l'état général du malade. C'est dans cet esprit qu'on édit, grâce à de multiples expériences médicales, des conseils pour lutter contre la sclérose en plaques et d'autres maladies des cellules nerveuses.

LA CITÉ DES GUARANIS

Max Nicet (Ed. Robert Laffont) Les sources du colonialisme sont lointaines. A peine les Espagnols, à la suite de découvertes de Christophe Colomb, s'emparèrent-ils des territoires du Nouveau Monde.

de, qu'ils réduisaient les Indiens en esclavage pour les exploiter à leur profit dans les champs et dans les mines. Dans le Paraguay du XVIIIe siècle, les jésuites s'opposent néanmoins à ces pratiques. Ils réussissent à fonder une libre république des Guarani, une communauté égalitaire et utopique. C'est l'épanouissement difficile et finalement la chute de cette «commune» avant la lettre que Max Nicet nous raconte dans son roman.

Jacques Wolgensinger L'ÉPOQUE DE LA CROISIÈRE JAUNE

(Ed. Robert Laffont) Vers les années 30, l'automobile en était encore à sa période héroïque. Le constructeur français Citroën conçut l'idée d'un raid automobile à travers le continent asiatique, capable de prouver avec éclat la puissance et la résistance des voitures qu'il fabriquait. Ce raid, qui devait conduire des autochenilles à travers le désert, sur des sommets de l'Himalaya, devint une épopée. L'auteur restitue cette «Croisière jaune» qui devait faire date dans l'histoire de l'automobile.

Ghi Demy - Luc Dasseville LE GUIDE MARABOUT DE TOUTES LES DANSES

Les jeunes dans le vent dansent, comme ils respirent, toutes les danses à la mode. Mais il ne suffit pas de s'agiter sur une piste, au rythme endiablé d'un orchestre, pour être classé parmi les bons danseurs: il faut de la technique. Grâce à ce guide, vous corrigerez vos défauts, vous vous découvrirez des talents ignorés. Cet ouvrage le seul vraiment complet en langue française, enseigne aussi bien les danses traditionnelles que les rythmes de la dernière mode.

BULLETIN BOURSIER

Table with columns for Zurich, Bourse de Neuchâtel, Cours des billets de banque étrangers, and Marché libre de For. Includes various financial data and exchange rates.

Table with columns for Bourse de New-York and Indices Dow Jones. Includes financial data and market indices.

critique Récital Rimbaud

Dans son récital Prévert, Pierre Viala avait fait merveille. C'était sans doute relativement facile, vu que chez Prévert il y a infiniment de pittoresque et en somme très peu de poésie profonde, mais encore fallait-il atteindre à l'expression parfaite; avec son trésor de gestes, d'intonations et de mimiques, Pierre Viala a réussi à recréer tout l'univers de Prévert dans sa ravissante plénitude.

Avec Rimbaud, c'était beaucoup plus difficile. Il est vrai que Pierre Viala a d'abord choisi CE QUI RESTIENT NINA, ce poème léger et spirituel, où l'adolescent naïf et enflammé cherche à entraîner son amie; ici Pierre Viala n'avait qu'à se laisser aller; tout coulait de source. Et c'est avec une moue exquise dédaigneuse qu'il a formulé l'objection finale de la jeune fille: «Mais le bureau?»

En revanche dans BATEAU IVRE, sa tâche était infiniment plus difficile, car si ces grands vers hiératiques dans leur désespoir coloré possèdent une souveraine puissance d'envoûtement, le récitant court le risque d'être bien vite gagné par la monotonie. Mais non, à chaque strophe, il se renouvelle, comme si c'était là seulement que débutait la véritable tragédie du bateau abandonné, errant

Wilhelm Kempff est juste à l'opposé de ces pianistes comédiens qui revivent la musique à grand renfort de mimiques inspirées et de gestes grandiloquents. Il paraît presque sec, tant il est raide et digne. C'est que l'émotion est tout intérieure. Sous ses doigts, la musique de Beethoven, que guette parfois le pathos, reprend une qualité si sobrement pathétique, que l'on en a le cœur transpercé.

A LA TV AUJOURD'HUI

Table listing TV programs for Suisse Romande, France II, Svizzera Italiana, Suisse Alémanique, and Allemagne I & II. Includes program titles and times.

CARNET DU JOUR

NEUCHÂTEL
Auditoire des Terreaux: 20 h 15, Conférence-débat (Daniilo Dolci).
Salle des conférences: 20 h 30, Gheorghe Zamfir.
TPN, centre de culture: 20 h 30, L'Exception et la règle.
EXPOSITIONS. — Galerie des Amis des arts: Exposition Marianne Du Bois et Louis Ducommun.
Musée cantonal d'archéologie: (hôtel Du Peyrou): Exposition.
Musée d'ethnographie: Art océanien.
CINÉMAS. — Bio: 18 h 40, Les Sentiers de la gloire. 16 ans. 20 h 45, Let it be. Apollo: 14 h 30 et 20 h, Tora! Tora! Tora! 16 ans.

IMEFBANK advertisement for 4 1/2%, 5 1/4%, and 6% interest rates on deposits and savings. Includes logo and contact information.

Liberal advertisement for a modern friction method against colds. Includes logo and text.

Henry comic strip panels with dialogue bubbles. Includes characters and a Peugeot 504 advertisement at the bottom.

Peugeot 504 advertisement featuring the car image, model name, and contact information for Garage du Littoral.

RADIO advertisement listing various radio programs and broadcast times, including international and local stations.

**SALLE DES CONFÉRENCES NEUCHÂTEL**

Samedi soir, à 20 h 30

QUARTETTE

**EARL HINES**

PIANISTE

Location : agence Ghirardi, fbg du Lac 31. Tél. 24 11 55.

**SUPER POP 70 VII**

CASINO DE MONTREUX  
Dimanche 22 novembre, à 14 h 30

CONCERT SUPPLÉMENTAIRE

Prix spécial

**PINK FLOYD**

Samedi complet

Location : Office du tourisme,  
MONTREUX, tél. 61 33 84.

**Les Restaurants Beulac**  
Tenancier : H. Prod'hom

**NOS PLATS DU JOUR au SNACK**

servis avec potage et dessert

Fr. 8.50 (service compris)

- Lundi : Poule au riz sauce Suprême
- Mardi : Gibelotte de lapin chasseur
- Mercredi : Jambon de la Borne braisé au four
- Jeudi : Port-au-feu, richement garni
- Vendredi : Filets de perches frites au citron
- Samedi : Langue de bœuf à l'écarlate

Tous les jours :

**NOTRE ASSIETTE ÉTUDIANT**

Fr. 5.- service compris

SAMEDI  
21 novembre  
dès 20 h 30

**Colombier**  
GRANDE SALLE

**BAL**  
avec **RUDI FREI**

Organisation : F.-C. VÉTÉRANS COLOMBIER

**Restaurant du Lion-d'Or**  
Coffrane

Samedi 21 novembre, dès 20 h

**grand match au LOTO**

du F.-C. COFFRANE

BEAUX QUINÉS :

jambons, montres, salamis, etc.

Se recommande : la société.



**THÉÂTRE**

Vendredi 27 et samedi 28 novembre, à 20 h 30

les Galas Karsenty-Herbert présenteront

**CHER ANTOINE**

de Jean ANOUILH  
avec Jacques François et Françoise Rosay  
4me SPECTACLE DES ABONNEMENTS A et B  
Location : Agence Strübin, librairie Reymond, tél. 25 44 66

*L'idée à 35 francs*

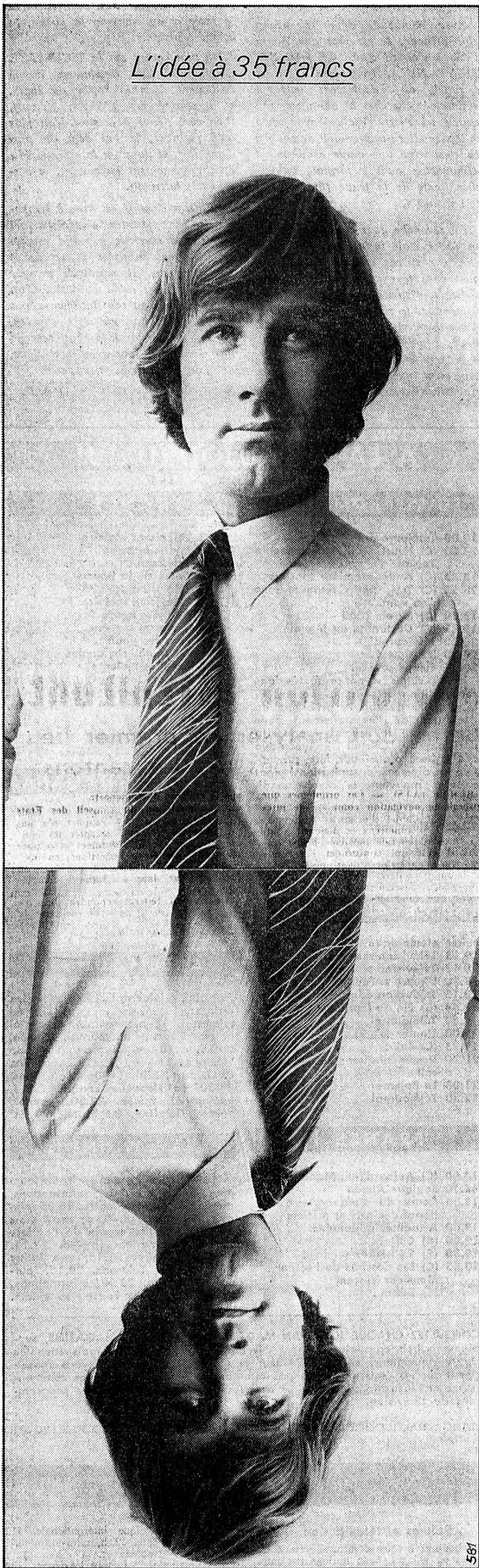

On offre parfois aussi une chemise, à Noël: deux chemises en Dacron/coton, les deux pour 35 francs. Mais vous pouvez aussi ne lui en offrir qu'une seule, elle coûte alors 20 francs.

**spengler**

Confections pour dames, messieurs et enfants  
BIENNE, angle rue de Nidau - rue Neuve

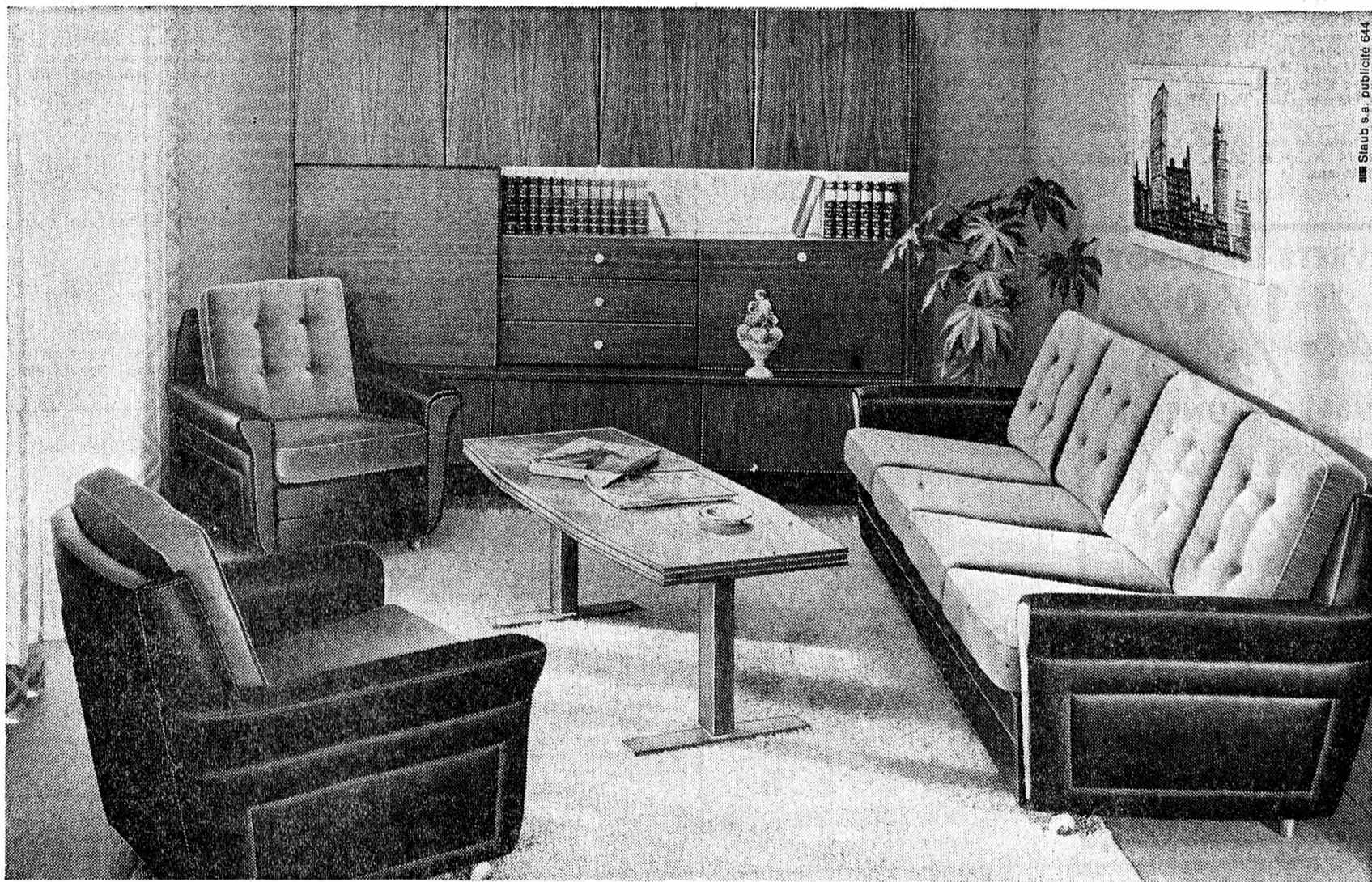

En photo : superbe salon 6 places en skai et velours Fr. 1150.- — buffet-bibliothèque en noyer américain Fr. 1190.-

**Imaginez-vous dans ce salon...**

... assis confortablement dans ces profonds fauteuils, heureux, détendu.

Choisir un salon, c'est délicat. Sauf si vous suivez ces quelques conseils.

D'abord, laissez-vous gui-

der par votre goût. Vous trouverez chez LEIDI un choix impressionnant de salons complets dans tous les styles : moderne, classique, rustique.

Le buffet-bibliothèque est important. Choisissez-le en harmonie avec vos meubles et en fonction de vos besoins. LEIDI vous offre tout un choix, du simple dressoir aux superbes parois murales.

Et examinez le fini de chaque pièce: Vous verrez que LEIDI ne transige pas sur la qualité.

Enfin, faites-vous expliquer les différents systèmes très avantageux de financement LEIDI.

**BON** Veuillez me faire parvenir votre splendide brochure en couleurs.

Nom : \_\_\_\_\_

Adresse : \_\_\_\_\_

A retourner à Leidi, Fabrique de meubles, 1030 Bussigny/Lausanne

**Leidi**

Lausanne  
St-Martin 34  
César-Roux 14  
Genève  
Place des Alpes  
rue Thalberg

Actualité suisse et romande

L'initiative populaire contre l'exportation d'armes déposée

D'un de nos correspondants de Berne : Quelques jours avant l'ouverture du procès Buhle...

nous leur prodignons de l'assistance. Et de l'autre, les moyens de se tuer. Ce n'est pas tolérable...

AUTONOMIE ET QUALITÉ DE NOTRE DÉFENSE EN CAUSE On connaît aussi certains des contre-

M. Cross en Suisse? Aucune confirmation

BERNE (ATS). — Il est impossible de dire où séjournera l'attaché commercial de l'ambassade britannique au Canada...

arguments. Si nous ne livrons pas d'armes à ces pays, d'autres le feraient. L'avantage, pour la paix, serait donc nul...

Enfin, il y a la question sociale de la reconversion des ouvriers attachés à cette production d'armements...

Bref, la question est donc maintenant officiellement posée. Le Conseil fédéral a pris de trois ans devant lui pour prendre position...

Le droit d'initiative individuelle du parlementaire: procédure encore obscure

D'un de nos correspondants de Berne : Lorsque le parlement admet que, désormais, en sus des motions et des postulats, chacun de ses membres disposera d'un droit d'initiative législative...

Mais le député peut aussi déposer une initiative législative formulée. C'est ce qu'a fait le socialiste Balois Gerwig...

QUE FAIRE? Une commission du Conseil national, incapable de répondre à ces questions de procédure...

Le marché des emprunts connaît un ralentissement

ZURICH (ATS). — Le marché des emprunts qui, en novembre, accuse encore des besoins de fonds très importants...

S'ajoutent à ce montant 75 millions de francs pour un emprunt étranger, mais, dans l'ensemble, tous les emprunts ont été, depuis quelques semaines déjà, placés avec succès...

En décembre, les emprunts suisses totaliseront probablement 223 millions de francs, dont 18 millions pour conversions...

BALE-VILLE ET GENÈVE RETIRENT LEURS EMPRUNTS

Etant donné l'amélioration de l'afflux de fonds notamment à moyen terme, soit pour obligations de caisse ou dépôts de banque, la Banque cantonale de Bâle-Ville a retiré du calendrier des émissions son emprunt de 30 millions de francs...

LES EMPRUNTS EN NOVEMBRE

En novembre, seront offerts encore comme emprunts du 17 au 23 novembre celui de la ville de Saint-Gall avec 25 millions de francs au taux de 6 3/4 % au prix de 100,60 %...

Suivent en décembre, du 2 au 9, l'emprunt Schindler Holding S.A. avec 30 millions de francs...

La relève des troupes à Cointrin et Kloten

BERNE (ATS). — Se fondant sur l'arrêté fédéral du 25 septembre 1970 concernant la surveillance par la troupe des aéroports de Cointrin et Kloten...

Pour assurer la permanence de la surveillance pendant les jours fériés de Noël et de Nouvel-An...

Pour désigner les troupes affectées en 1971 au service de surveillance, il n'a toujours pas été possible de tenir compte de critères linguistiques...

Démenti de la S.S.R.

BERNE (ATS). — La direction générale de la Société suisse de radiodiffusion et de télévision (SSR) dément, dans une prise de position publiée jeudi...

PIAGET PALLADIUM HORLOGERIE-JOAILLERIE 10, RUE SAINT-MAURICE 2000 NEUCHÂTEL

Construction d'autoroutes et correction de routes nationales: Berne s'explique

BERNE (ATS). — En date du 21 septembre le conseiller national Hofer (ra-SG), avait posé au Conseil fédéral une petite question sur les problèmes de construction d'autoroutes et de correction de routes nationales...

On peut constater que, le long des autoroutes en construction, les routes nationales absorbant le trafic principal subissent souvent des passages sous voie. Il en résulte des déviations supplémentaires...

Pourquoi ne commence-t-on pas par construire les autoroutes, pour procéder ensuite seulement à des transformations sur les routes nationales lorsque le trafic sera devenu plus calme?

Est-il exact que la subvention fédérale n'est versée que pour les travaux exécutés avant l'inauguration de l'autoroute destinée à remplacer une route ordinaire?

Est-ce pour cette raison que les cantons insistent à juste titre sur la nécessité d'entreprendre les travaux d'extension au préalable ou simultanément?

Pourquoi ne peut-on pas simplement approuver d'avance les projets, promettre la subvention fédérale, mais différer l'exécution des travaux?

Dans sa réponse, le Conseil fédéral précise qu'il y a lieu en l'occurrence de faire une distinction de principe entre trois faits différents:

Lorsqu'une route principale subventionnée par la Confédération ne sera remplacée que plus tard, c'est-à-dire dans une dizaine d'années, par une route nationale...

Toutes ces adaptations sont déjà représentées dans le projet général et, en détail, dans le projet d'exécution.

La construction d'une autoroute nécessite de nombreuses adaptations du réseau routier existant et souvent également des lignes de chemin de fer.

Quant aux fonds recueillis jusqu'à aujourd'hui, le responsable de Caritas pour l'aide à l'étranger les utilisera pour procurer des vêtements aux populations sinistrées...

L'entraide protestante suisse (EPER) accorde une contribution immédiate de 50,000 francs pour les sinistrés du raz de marée au Pakistan oriental.

Quant au projet d'élaboration d'un pont aérien entre l'Europe et les régions sinistrées. En effet, on peut obtenir l'essentiel de l'aide en médicaments et en étoffes de coton, au Pakistan même.

L'entraide des Eglises évangéliques suisses a décidé de consacrer 50,000 francs aux secours qu'il est urgent d'apporter aux victimes de la catastrophe qui s'est abattue sur le Pakistan oriental.

Le gouvernement valaisan a, pour sa part, fait un don de 10,000 fr. La somme sera remise à la Croix-Rouge.

Un instant de distraction qui coûte 800,000 francs

ZURICH (ATS). — Des actions au porteur et une obligation de caisse d'une valeur totale de 800,000 francs ont été volées à Zurich à un employé de banque.

Un certain nombre de routes secondaires peu fréquentées et pas indispensables en toutes saisons ne seront pas déneigées.

Le vouloir a procédé selon une méthode bien connue des amateurs de romans policiers: il a profité de ce que l'employé était en discussion avec une vendeuse pour subtiliser la serviette, posée sur une chaise, la remplacer par une serviette analogue, et quitter le magasin sans être inquiété.

Le Grand conseil zougais en faveur du droit de vote des femmes

ZOUG, (ATS). — Dans sa séance de jeudi, le Grand conseil du canton de Zoug s'est prononcé à l'unanimité en faveur de l'introduction du suffrage féminin tant sur le plan communal que cantonal.

Un accident dû à une grenade à main s'est produit jeudi, sur l'île de Malun, dans le canton de Saint-Gall...

Le marché des "Hunter": point de vue anglais

LONDRES (ATS). — Sous le titre: «La Suisse prête à acquiescer 30 «Hunter» d'occasion», le commentateur du «Times» pour les questions aéronautiques rend ses lecteurs attentifs au fait qu'il s'agit d'une décision du gouvernement helvétique...

Cat exposé montre quelles sont les conditions nécessaires au versement de contributions fédérales pour des corrections routières dues à l'autoroute.

Les problèmes que poserait la navigation commerciale intérieure sont l'objet d'examen technique et financiers nombreux et délicats.

Dans le rapport qu'il a remis le 11 mai 1965 à l'Assemblée fédérale, le Conseil fédéral traite les questions concernant les projets de voies navigables de l'Adriatique au lac Majeur...

NAVIGATION INTÉRIEURE

Berne doit analyser en premier lieu les avis exprimés par les cantons

La commission du Conseil des Etats chargée d'examiner ce rapport n'a pas pu, dans sa majorité, accepter les conclusions qui y sont formulées...

Le Conseil fédéral répondra dans ce rapport aux questions soulevées par la commission au sujet des voies navigables du Rhin supérieur et de l'Aar...

VAUD

Routes vaudoises: l'hiver dernier a coûté trop cher!

Restrictions prévues pour celui qui va venir De notre correspondant : Le réseau des routes cantonales vaudoises, d'une longueur de 2100 km environ, a toujours été l'objet de soins attentifs de la part du service des routes...

GENÈVE

Record mondial pour une vente aux enchères de bijoux

GENÈVE (AP). — Une vente aux enchères de bijoux, organisée par Christie à Genève, a rapporté 15.133.600 francs suisses, ce qui constitue un record mondial.

Il s'agit de l'un des plus beaux diamants offerts sur le marché depuis des années. Son origine et l'identité du vendeur n'ont pas été révélées.

Escroc en jupons (c) Une secrétaire anglaise de 22 ans, domiciliée à Genève, comptait sur sa bonne mine, son charme et son sourire innocent pour faire des dupes.

Elco JAMES Plaisir d'écrire sur papier à lettres Elco. En vente dans toutes les papeteries et à tous les rayons de papeterie.

Record mondial pour une vente aux enchères de bijoux

# Une tentative des pays du Marché commun : harmoniser leurs politiques étrangères

MUNICH (AFP). — Pour la première fois dans l'histoire de la C.E.E., les ministres des affaires étrangères des six pays du Marché commun se sont rencontrés, hier matin, à Munich pour coordonner leurs points de vue en politique extérieure et tout d'abord sur deux points :

Le Proche-Orient et l'amélioration des relations avec l'URSS.

C'est à Walter Scheel, le ministre ouest-allemand qui a paraphé mercredi le premier traité entre l'Allemagne de l'Ouest et la Pologne, que revenait le rôle, en tant que président de cette réunion, de mettre à l'unisson les six politiques.

Il a promis de s'employer de son mieux pour atteindre ce but.



Les Six : de gauche à droite MM. Harmel (Belgique), Luns (Hollande), Walter Scheel (Allemagne fédérale), Maurice Schumann (France), Thorn (Luxembourg) et Pedini (Italie)

« Nous voulons aussi, a-t-il dit, préserver la grande diversité de l'Europe. Cela devra être aussi la base sur laquelle nous travaillerons à l'avenir. »

Le 2 décembre, les représentants des Six auront une réunion semblable avec leurs collègues des pays candidats : Grande-Bretagne, Irlande, Danemark et Norvège.

L'ouverture de la réunion de jeudi a été marquée par des cérémonies destinées à souligner l'importance de cette nouvelle phase dans le développement du Marché commun. A partir de maintenant, les ministres des affaires étrangères se réuniront deux fois l'an pour tenter de définir une ligne commune sur les grandes affaires

mondiales. Chacune de ces réunions sera suivie d'une consultation avec les ministres des pays candidats.

## OBJECTIF

On ne s'attend pas à ce que la réunion de jeudi ait des résultats immédiats, mais si une ligne commune pouvait être définie le 2 décembre, sur quelques points, cela aurait certainement des répercussions sur la réunion le lendemain de la conférence annuelle des ministres des affaires étrangères et de la défense des 15 pays membres de l'OTAN.

En effet, l'un des grands sujets débattus à la conférence de l'OTAN sera la réponse à fournir à la proposition soviétique de conférence européenne de sécurité qui est considérée avec plus de sympathie en Europe de l'Ouest qu'à Washington.

« Il n'y a pas eu de discours pour la galerie », a déclaré un informateur. Selon

lui, des divergences seraient apparues, mais les ministres s'emploieront à les réduire, a-t-il dit.

M. Schumann a fait un rapport sur les conversations des quatre Grands au siège des Nations unies et il a soumis quelques propositions. Les experts des questions du Proche-Orient se réuniront plus tard pour tenter de définir une position commune.

## EN MAI

La prochaine rencontre politique des Six au niveau des ministres des affaires étrangères aura lieu fin mai 1971, à Paris, apprend-on de source officielle ouest-allemande.

La réunion de Paris, qui sera présidée par M. Maurice Schumann, ministre français des affaires étrangères, sera suivie d'un échange de vues et d'information à dix rassemblant les représentants des Six et des quatre pays candidats au Marché commun.



Mme et M. Hébert, de Rouen, qui ont recueilli le bébé (Téléphoto AP)

## Toujours plus bas : le record de la plongée fictive est battu

MARSEILLE (AP). — Deux plongeurs de la C.O.M.E.X. ont battu hier matin le record mondial de plongée fictive avec 490 mètres.

Ce record appartenait depuis le mois de mars dernier à deux plongeurs britanniques, John Bevan et Peter Sharpouse, qui avaient atteint la profondeur de 457 mètres.

Les deux hommes, Patrice Chemin et Bernard Reuiller, semblent en excellente forme.

Au cours des expériences précédentes, le professeur Brauer et le plongeur Veyrines avaient atteint la profondeur de 365 mètres en mai 1968. La nouvelle expérience baptisée « Physalie B », a débuté mardi. Les deux hommes, âgés respectivement de 21 et 25 ans, avaient été

sélectionnés après de sévères examens médicaux.

L'expérience se déroule au siège de la société C.O.M.E.X. dans une hydro-sphère sous la supervision du Dr Fructus ; le médecin se montre très satisfait, ainsi que tous ses collaborateurs, des tests réussis sur les deux hommes.

Dans l'esprit de ceux qui ont eu l'idée de cet exploit, il ne s'agit pas de réaliser une performance sportive ou de battre à tout prix des records, mais de déterminer la limite de la plongée humaine.

En septembre dernier, au large d'Ajaccio, lors de l'opération « Janis II », trois plongeurs avaient pu travailler effectivement quatre heures par jour pendant huit jours à 250 mètres de profondeur réelle. L'expérience « Physalie B » laisse espérer que l'on ira sans nul doute plus bas encore.

## Libre-échange en échec à Washington

WASHINGTON (AFP). — La bataille de procédure sur la nouvelle loi commerciale américaine s'est finalement terminée mercredi soir à la Chambre des représentants par la victoire des forces protectionnistes.

A l'issue de quatre heures de débats et de trois votes de procédure, les partisans d'un projet imposant le contingentement des importations de textiles et de chaussures ont obtenu qu'il soit mis aux voix sans amendements.

Les partisans de la liberté du commerce international étaient pourtant sortis vainqueurs d'une première escarmouche en début de séance. Comme nous l'avions indiqué.

Mais lorsque l'un des libre-échangistes, M. Sam Gibbons, représentant démocrate de Floride, proposa que la chambre accepte des amendements éliminant certaines des mesures de contingentement contenues dans la loi, sa motion fut repoussée par 201 voix contre 193.

Finalement, la règle du « tout ou rien » sur laquelle insistait M. Wilburn Mills, tout puissant président de la commission des voies et moyens, et principal auteur de la loi, fut approuvée par 203 voix contre 186.

## Pollution

STRASBOURG (AP). — Le parlement européen a adopté jeudi une proposition de résolution dans laquelle il exprime sa vive préoccupation en raison de la constante progression de la pollution du Rhin et d'autres fleuves. Il constate que les mesures prises jusqu'à présent par les Etats se sont révélées totalement insuffisantes et demande que la lutte soit menée en commun par les pays riverains.

## Les bijoux de la vicomtesse



LONDRES (AP). — Scotland Yard collabore avec la sûreté française et avec Interpol pour retrouver les auteurs de l'agression et du vol dont a été victime la vicomtesse Jacqueline de Ribes dans un palace de Londres.

Scotland Yard pense, en effet, que cette agression — au cours de laquelle la vicomtesse a été dépourvue de 2,640.000 francs de bijoux — est le fait d'une bande internationale et qu'elle a dû être suivie à partir de Paris.

La vicomtesse de Ribes, fille du comte Jean de Beaumont, président du comité olympique français, et femme du banquier Edmond de Ribes, est restée inconsciente pendant près de deux heures sur le plancher de la chambre avant qu'une domestique entendue ses cris. Elle avait été chloroformée.

Il y a trois ans, la vicomtesse avait déjà été dépourvue de bijoux d'une valeur de 528.000 francs. (Photo Agip)

## Le maréchal Krylov agite la menace de l'arsenal nucléaire soviétique

MOSCOU (AP-AFP). — L'Union soviétique maintiendra « sa force de frappe nucléaire au niveau requis », écrit le maréchal Krylov dans la « Pravda » au moment même où les représentants américains et soviétiques se retrouvaient pour leur première séance de travail de la deuxième année des conversations sur la limitation des armements stratégiques, à l'ambassade des Etats-Unis à Helsinki.

Les troupes soviétiques chargées du manquement des roquettes stratégiques sont équipées des meilleures lance-roquettes intercontinentales à tête nucléaire existant dans le monde, ajoute le maréchal Krylov.

Dans son article écrit à l'occasion de la journée annuelle de l'artillerie et des unités équipées de roquettes, le maréchal déclare que la formation des forces chargées du maniement des roquettes stratégiques constitue l'aspect le plus important de la réorganisation des services de l'armée soviétique durant ces dernières années.

L'introduction massive de missiles nucléaires dans toutes les branches des forces armées a très fortement accru leur capacité de combat, et les unités chargées du maniement des roquettes constitueront la principale force de frappe dans une guerre nucléaire.

Une victoire totale exigerait cependant les efforts combinés de l'ensemble des for-

ces armées et, pour cette raison, les avions, les navires de surface, les sous-marins, les blindés et l'artillerie ont également été améliorés.

Le maréchal réaffirme que l'Union soviétique a « les moyens de porter un coup fatal à n'importe quel agresseur, sur n'importe quel continent et à n'importe quel moment. »

## Enlèvement du petit Arnaud : de bien troublants indices

ROUEN (AFP). — L'enquête ouverte à la suite de l'enlèvement, le 16 novembre à Paris, d'un bébé de 15 mois, rendu mardi à Rouen contre une rançon de 150.000 francs, ainsi que nous l'avons annoncé, a permis aux policiers de rassembler les premiers renseignements capables de les mener sur la trace des ravisseurs.

En premier lieu, il semble que ceux-ci aient pris grand soin de l'enfant, Arnaud Symbowitz, qui, lorsqu'il a été retrouvé était très propre et ne paraissait pas avoir souffert de la faim. D'autre part, au moment de l'enlèvement, la ravisseuse, « Raymond », qui avait été employée quelques jours plus tôt pour surveiller le bébé, a pris soin d'emporter également les médicaments pour soigner le rhume dont souffrait le petit Arnaud.

Enfin, le fait que celui-ci ait été retrouvé à minuit au deuxième étage d'un immeu-

ble rouennais semble démontrer que les ravisseurs souhaitaient qu'il soit retrouvé rapidement. Il y avait, en effet, à cette heure avancée de la nuit, une lumière allumée à cet étage, donc des gens qui pouvaient entendre les pleurs de l'enfant et le recueillir presque immédiatement.

Les enquêteurs pensent également que le quartier de Rouen choisi pour la restitution de l'enfant, quartier où la circulation automobile est compliquée pour des personnes étrangères à la région, tend à prouver que les ravisseurs connaissent bien la ville.

## UN FAIT PAR JOUR

### LES ENFANTS DE L'EUROPE

Ce jeudi n'aura pas été un jour tout à fait comme les autres. En effet, avant même que les Six ne tiennent conseil à Munich, les associés de la France savaient que Paris avait décidé de rejeter le rapport Werner, qui prétendait saupoudrer de beaucoup de supranationalité les efforts à accomplir pour réaliser ce que l'homme d'Etat allemand appelle « l'union économique et monétaire ». Les Six ont donc siégé jeudi. Aujourd'hui, ils doivent inviter à leurs délibérations les membres de la commission exécutive de la CEE.

Ces travaux vont dans le sens que nous avons indiqué. Il s'agit bien, tout en respectant la souveraineté de chaque Etat, d'étudier les moyens d'harmoniser certains aspects des politiques étrangères. Mais, évoquer la réunion de Munich, c'est également traiter des candidatures, car il est entendu que les pays candidats seront, dans quelques jours, invités à se joindre aux Six. Britanniques, Danois, Irlandais et Norvégiens seront tenus informés des décisions prises par les Six « ou ce qui concerne les problèmes concrets de l'actualité internationale ».

A cette occasion, les Irlandais prendront-ils quelque nouvelle initiative qui les distancera, encore un peu plus, des Britanniques ? La dernière prise de position de Dublin a, en effet, abouti à rendre encore plus inconfortable la position anglaise. La thèse irlandaise, en effet, est, qu'à Bruxelles personne n'a de temps à perdre à discuter sur tel ou tel point de détail. C'est dans leur ensemble qu'il faut aborder les problèmes et les résoudre. C'est faire comprendre que les hésitations britanniques sont hors de saison. Et, pourtant, Dieu sait si, depuis l'ouverture des pourparlers, les Anglais ont pu mettre d'eau dans leur vin. N'ont-ils pas, début novembre, promis qu'ils s'arrangeraient pour que les subventions affectées à l'agriculture soient abandonnées à partir de 1974, le premier effort en ce sens devant débiter en 1971 ? Le chancelier de l'Echiquier, n'a-t-il pas dû assurer que cette mesure s'entendait, dès l'an prochain, aux céréales, à la viande bovine et à certains produits laitiers ?

Si l'Irlande et le Danemark sont très en avance, au moins en intentions sur la position britannique, la Norvège, en revanche, suit très péniblement le train imposé par la négociation. C'est que le gouvernement d'Oslo est, de tous les pays candidats, celui qui se trouve dans la situation la plus difficile.

Plus que l'Angleterre, la Norvège a des problèmes à résoudre sur le plan agricole, et nombreux sont ceux qui les croient insurmontables. En effet, les prix payés aux producteurs norvégiens sont les plus élevés d'Europe, et l'agriculture y est davantage subventionnée qu'en Grande-Bretagne, ce qui n'est pas peu dire. Oslo a bien pu expliquer que sa politique de subventions n'avait pour but que de lutter contre le dépeuplement de la partie septentrionale du pays, le jury d'examen ne semble pas avoir été convaincu.

Les experts de la commission exécutive de la CEE se sont livrés à certains calculs à propos de trois des pays candidats... Ils ont trouvé que l'application des prix agricoles européens en vigueur chez les Six, entraînerait une augmentation moyenne du revenu paysan de 30 % en Irlande et de 20 % au Danemark. Voilà pourquoi, sans doute, les délégations de ces pays font preuve d'optimisme. En revanche, le même calcul atteste qu'en Norvège, le revenu paysan diminuerait de 40 %. La délégation norvégienne bataille, actuellement, pour ne pas être obligée d'appliquer à la lettre la législation bruxelloise. M. Stray, ministre des affaires étrangères norvégien, a plaidé l'autre jour à Luxembourg un dossier autorisant son pays à bénéficier d'une sorte de dérogation permanente lui permettant de garantir à ses paysans des prix agricoles supérieurs aux prix communs. Bien peu de gens croient qu'il sera entendu.

Autre danger : les experts de la CEE estiment que la production agricole de la Norvège, du Danemark et de l'Irlande est anarchique, et qu'ils produisent bien au-delà de leurs besoins et de ceux de l'Angleterre...

Mais les neutres ? Mais la Suisse ? L. GRANGER

## POUR TOUT SAVOIR POUR TOUT SAVOIR POUR TOUT SAVOIR POUR TOUT SAVOIR POUR TOUT SAVOIR POUR TOUT SAVOIR POUR TOUT SAVOIR POUR TOUT SAVOIR POUR TOUT SAVOIR POUR TOUT SAVOIR POUR TOUT SAVOIR

### EUROPE

#### Le traité de Varsovie

VARSOVIE (AP). — Selon un journal polonais, l'article premier du traité paraphé mercredi à Varsovie, normalisant les relations entre la Pologne et l'Allemagne de l'Ouest, est rédigé sensiblement comme l'article premier de l'accord conclu en 1950 entre la Pologne et l'Allemagne de l'Est.

Ceci signifierait que les Allemands de l'Ouest reconnaissent la frontière occidentale de la Pologne sans que le mot « reconnaissance » soit employé.

En effet, l'article premier du traité signé entre Polonais et Allemands de l'Est n'utilise pas ce mot, mais déclare que la ligne Oder-Neisse « constitue la frontière d'Etat entre la Pologne et l'Allemagne ».

#### Evasion après l'attentat à Berlin

BERLIN (AFP). — La police de Berlin-Ouest a précisé qu'Ekkehard Weil, le jeune infirmier auteur de l'attentat contre une sentinelle soviétique, a réussi à échapper à ses gardiens alors que ceux-ci l'emmenaient à un interrogatoire devant la police chargée de délits politiques. Il était environ 12 h 45 et le groupe se trouvait dans la cour de l'immeuble situé sur la « place du pont aérien » face à l'aérodrome de Tempelhof. On ignore encore les circonstances exactes de cette évasion. Selon la police, Weil se serait réfugié dans la station du métro « Platz der Luftbrücke » où la police a aussitôt dirigé ses recherches.

**Hier en mer... aujourd'hui sur votre table**

Chaque semaine de nouveaux arrivages s'échelonnent. Des langoustes, des homards, des huîtres et des moules vivants. Vous mesurerez réellement leur fraîcheur en savourant les petits plats que nous mijotons à votre intention.

Réservé aux amateurs exigeants.

Buffet de la Gare Neuchâtel

### Crime à Anneck

ANNECY (AFP). — Une sexagénaire d'Anneck (Haute-Savoie) Mme Simone Fillion, a tué mercredi son employée, Mme Marthe Mouthon, âgée de 65 ans, à coups de manche à balai.

Le drame s'est déroulé dans l'appartement de Mme Fillion, rue de la Paix à Anneck. Mme Fillion qui a été présentée au parquet, a déclaré aux policiers chargés de l'enquête qu'elle avait surpris Mme Mouthon fouillant son sac, dans l'intention de lui voler de l'argent et que celle-ci l'avait même « menacée d'un couteau ».

En fait, les premiers éléments de l'enquête ont permis d'établir que la victime était le souffre-douleur de Mme Fillion qui la battait fréquemment. Il semblerait d'ailleurs que la meurtrière ne jouisse pas de toutes ses facultés mentales.

### URSS : décès du maréchal Eremenko

MOSCOU (AFP). — L'agence Tass annonce le décès à l'âge de 78 ans, du maréchal André-I. Eremenko, un des grands chefs militaires soviétiques de la Seconde Guerre mondiale.

Un communiqué signé de MM. Leonide Brejnev, secrétaire général du parti communiste, A. Kossyguine, chef du gouvernement, Nicolas Podgorny, chef de l'Etat et d'autres personnalités civiles et militaires précise que le maréchal est mort jeudi à Moscou à la suite d'une grave maladie. Ses obsèques auront lieu le 21 novembre. Le maréchal sera enseveli, à l'instar d'autres personnalités de tout premier plan, au pied du mur du Kremlin, sur la place Rouge.

### Session du conseil de la banque du COMECON

MOSCOU (DPA). — La première session du conseil de la « Banque internationale d'investissement des pays socialistes » a pris fin jeudi à Moscou.

Selon l'agence soviétique Tass, la Bulgarie, la République populaire de Mongolie, la RDA, la Pologne, l'URSS, la Tchécoslovaquie et la Hongrie y ont pris part, alors que la Roumanie avait délégué un observateur. L'agence Tass indique encore que les participants se sont préoccupés de questions d'organisation en relation avec la mise en train de cette banque qui doit se faire le 1er janvier 1971, ainsi que des problèmes de participation au capital de fondation et de ceux relatifs à la convertibilité des monnaies.

### Entre les deux Allemagnes

BONN (AP). — Le porte-parole du gouvernement fédéral M. Albers, a fait savoir jeudi que les pourparlers entre les deux Allemagnes reprendraient à la fin du mois de novembre à Berlin-Est, à une date qui sera annoncée ultérieurement.

La délégation ouest-allemande sera conduite par le secrétaire d'Etat aux affaires étrangères M. Egon Bahr, et la représentation est-allemande aura à sa tête M. M. Kohl, secrétaire d'Etat auprès du conseil des ministres.

### La Norvège et la C.E.E.

D'un sondage d'opinion, dont les résultats ont été publiés jeudi, par le journal « Aftenposten », il ressort que 51 % des électeurs norvégiens sont favorables à l'entrée de leur pays dans le Marché commun, 37 % sont opposés et 12 % « ne savent pas ».

En 1962, dans un sondage semblable, 36 % des personnes consultées étaient favorables à l'entrée dans le Marché commun, 32 % y étaient opposés et 32 % n'avaient pas pris position.

## Une soirée de... prix



La princesse Alexandra s'entretenant avec le grand danseur Noureyev et Antoinette Sibley (Téléphoto AP)

LONDRES (AP). — Dix-huit rois et reines, leurs enfants et une foule de personnalités ont assisté à une soirée, au restaurant-cabaret « The Talk of the Town » de Londres, dont la recette estimée à quelque 1,320,000 francs, sera versée en faveur du Fonds mondial pour la protection de la nature.

Le prix des places pour les invités, autres que les rois, variait de 330 à 6600 francs. Pour ce dernier prix, on était assuré d'être à une bonne distance d'un représentant authentique d'une famille royale.

La princesse Anne a passé une bonne partie de la soirée à bavarder et à rire avec l'acteur Roger Moore qui incarne le « Saint » à la télévision.

### AMÉRIQUE

#### Remaniement du cabinet américain !

NEW-YORK (AP). — Selon le « New York Times », le président Nixon envisage de procéder à un important remaniement de son cabinet avant le début de la deuxième moitié de son mandat, en janvier prochain.

Le secrétaire à l'intérieur, M. Walter Hickey, le secrétaire au Trésor, M. David Kennedy, et le secrétaire à l'agriculture, M. Hardin quitteraient le gouvernement, non sans protestation de la part de M. Hickey qui a souvent critiqué l'attitude de l'administration à l'égard de la jeunesse, affirme le journal.

La responsabilité du Trésor pourrait être confiée à un industriel, M. Hauge, tandis que le président national du parti républicain, M. Morton, serait prêt à succéder à M. Hickey.

### Surprise au procès de Los Angeles

LOS-ANGELES (AP). — Dans le procès des assassins présumés de l'actrice Sharon Tate, la défense a provoqué une surprise en annonçant jeudi la fin de ses interventions sans avoir fait citer de témoin. Le juge ayant rejeté les conclusions des avocats qui réclamaient l'acquiescement de Charles Manson et des trois femmes inculpées avec lui, les défenseurs ont fait savoir qu'ils renouaient à citer des témoins. Deux des accusés Patricia Krenwinkel, 22 ans, et Susan Atkins, 22 ans également, ont alors demandé à prendre la parole à la barre des témoins. Le juge et ses assesseurs se sont retirés pour délibérer.

### PROCHE-ORIENT

#### L'affaire du Tessinois de Tel-Aviv

LAUSANNE (ATS). — Me Maurice Cruchon, avocat au barreau de Genève, a quitté l'aéroport de Cotrin jeudi pour Tel-Aviv, en compagnie des parents du jeune Tessinois Bruno Breguet, 20 ans, sympathisant du Front populaire de libération de la Palestine, qui avait été trouvé porteur d'explosifs lors de son débarquement à Haïfa en juin dernier.

C'est Me Cruchon qui assurera la défense de Bruno Breguet, qui est accusé en Israël d'avoir eu l'intention de faire sauter des explosifs dans un grand magasin de Tel-Aviv.

Compte tenu des bons rapports entre Israël et la Suisse, Me Cruchon est très optimiste quant au sort de son client.

### ASIE

#### Succès japonais dans l'Himalaya

KATMANDOU (AFP). — Une expédition japonaise de six membres a escaladé successivement trois pics voisins de la chaîne « Churen » dans l'Himalaya les 24, 26 et 28 octobre, sans employer d'oxygène.

Le chef de l'expédition, M. Yamamoto, a déclaré que le pic le plus important de la chaîne « Churen », d'une hauteur de 7371 mètres a été escaladé le 28 octobre, à partir d'un camp installé à 6800 mètres.