

FAN

Pages neuchâteloises :

Les manœuvres du corps d'armée de campagne 1 ont commencé...

FEUILLE D'AVIS DE NEUCHÂTEL

PARAIT TOUS LES JOURS, EXCEPTÉ LE DIMANCHE
RUE SAINT-MAURICE - TÉLÉPHONE 038 25 65 01
LE PLUS ANCIEN JOURNAL DE LANGUE FRANÇAISE • FONDÉ EN 1738

FAN

NOUVELLE TUERIE AUX ÉTATS-UNIS

UNE FAMILLE DE CINQ PERSONNES MASSACRÉE

SUNBURG (Minnesota) [AP]. — Après le massacre de l'actrice Sharon Tate et de ses amis et celui d'un riche ophtalmologiste et de sa famille en Californie, une nouvelle tuerie vient d'avoir lieu aux États-Unis, dans le Minnesota cette fois.

Un couple d'agriculteurs et leurs trois enfants ont été retrouvés assassinés dans leur ferme proche de Sunburg. Tous avaient été abattus à la carabine.

Pour le shérif du comté, M. Spaulding, ce quintuple assassinat est « un mystère total ». « Nous ne pouvons lui trouver aucun mobile », a-t-il ajouté.

Le corps de M. Fremberg, âgé de 40 ans, a été découvert dans la grange, dimanche, par M. Peterson, un habitant de la localité voisine, qui était venu chercher le lait pour le porter dans une laiterie voisine. L'écumeuse tournait, ce qui semble indiquer que M. Fremberg avait commencé à vaquer à ses occupations quotidiennes lorsque l'assassin a frappé. Il avait été abattu à bout portant.

Dans la salle à manger de la ferme, une coquette maison d'un étage, la police devait découvrir le corps de la fermière, Mme Fremberg, âgée de 29 ans. Elle aussi avait été tuée à bout portant, au point que le coup l'avait décapitée. Devant elle, sur la table, se trouvaient une jatte de lait et des bols contenant des flocons d'avoine, ce qui paraît indiquer qu'elle préparait le petit déjeuner. Des jouets jonchaient toutes les pièces du rez-de-chaussée.

Dans l'une des chambres du premier étage, les corps, en pyjama, de David, 7 ans, et de Douglas, 4 ans, étaient allongés sur un lit. Leur sœur, Patricia, 8 ans, gisait sur un autre.

Il n'y avait aucun signe de lutte, ni dans la grange, ni dans la salle à manger, ni dans la chambre. L'arme du crime n'a pas été retrouvée.

L'assassin a même pris soin d'emporter

avec lui les douilles percutees qui ont servi à ce quintuple meurtre.

UN SUSPECT

En raison de la distance séparant la grange de la ferme, les coups de feu n'ont pu être entendus de l'un à l'autre.

Après plusieurs heures d'enquête, le procureur du comté, M. Schneider, a annoncé qu'un suspect avait été arrêté et qu'il serait déféré devant le grand jury, juridiction faisant office de juge d'instruction aux États-Unis. Aucun renseignement n'a filtré à son sujet.

Bilan étant fait des avantages et des inconvénients L'agriculture suisse face à la C.E.E. : des solutions peuvent être trouvées

Après que le conseiller fédéral Brugger ait ouvert devant les Six réunis à Bruxelles, le dossier de la Suisse, des conversations plus techniques, mais à coups sûrs assez délicates, vont s'ouvrir dès le mois prochain, entre notre pays et la CEE. Il est certain que l'un des points les plus délicats à traiter sera celui ayant trait à notre agriculture. Des possibilités d'arrangement sont cependant possibles, ainsi que l'écrit M. A. Brugger, chef de la section des relations économiques internationales de la division fédérale de l'agriculture en conclusion d'une étude publiée par le Centre romand d'informations agricoles :

Il sied d'abord de se demander si la CEE pourrait avoir un intérêt particulier à admettre sans réserve la Suisse dans sa politique agricole commune. A ce sujet, on observera que les difficultés qui en résulteraient en Suisse ne pourraient que rendre plus ardue l'application de la politique agricole commune et la mise au point des décisions en la matière.

De plus, les autorités de la CEE assumeraient ainsi la responsabilité de ces difficultés. Or la CEE connaît, de par l'abaissement des prix des céréales en Allemagne, les difficultés économiques et politiques résultant de telles réductions de prix.

Dans le cas de la Suisse, les adaptations de prix qui s'imposeraient déclen-

cheraient une crise et ne pourraient guère être compensées de manière judicieuse sans un très lourd appareil administratif, qui entraverait nécessairement la liberté recherchée en matière de concurrence, destinée à opérer des paiements directs ou indirects en vue de contrebalancer les pertes de revenu.

Au surplus, il faut souligner qu'une politique agricole nationale faisant preuve de retenue dans l'extension de la production, telle que la pratique la Suisse depuis des années, n'entraverait en rien le développement de la politique agricole commune.

(Lire la suite en avant-dernière page.)

Les heures douloureuses au Pakistan TOUT EST RUINE ET DEUIL DANS LE DELTA DU GANGE

CALCUTTA (AFP - AP). — Alors que le président Yahya Khan, renonçant à quitter Dacca pour Rawalpindi, presse l'armée et la marine pour qu'elles apportent tout leur concours aux autorités civiles afin de secourir les sans-abri et les évacuer, Radio-Pakistan a annoncé que le bilan officiel des morts s'élevait lundi à 41,000. Ce chiffre comprend 20,000 corps recueillis dans la subdivision de Bhola, district de Barisal, et 10,000 recueillis dans le district de Noakhali, deux des cinq districts les plus atteints par le désastre.

Les estimations de sources diverses varient encore entre 300,000 et 500,000 morts.

Tous les rapports faits par des témoins oculaires ou des personnes ayant pu survoler les régions ravagées parlent de centaines de cadavres d'hommes et d'animaux flottant dans les cours d'eau, gisant dans les rizières, ou même accrochés aux arbres. Dans certaines des 2000 îles atteintes par le cyclone, aucun signe de vie ne peut être décelé. D'autres îles ont disparu.

Il apparaît que les 20,000 pèlerins indiens que l'on croyait emportés par le cyclone, avertis à temps, ne se sont pas rendus au sanctuaire de l'île.

Des doutes persistent également sur le nombre des victimes dans l'île de Hathia. On parlait de 100,000 morts, sur une population de 1,200,000 âmes. Selon des rapports non officiels, 90 % des habitations côtières ont été emportées ou endommagées.

APOCALYPSE

Le président de la compagnie des eaux et de l'énergie, A. Abbas, a survolé les zones dévastées. Il a déclaré qu'il avait vu d'innombrables corps flottant sur les îles Bhola et Hathia. De nombreux barrages ont subi d'importants dégâts.

Le correspondant du journal «Purba-desh», qui s'est rendu à Buola, a raconté qu'il est impossible de marcher sans piétiner des cadavres. Des corps pendent aux arbres...

DES MORTS SANS ARRÊT

Des équipes médicales de l'armée se sont rendues dans les secteurs sinistrés de la côte. Des militaires ont été chargés d'aider les survivants à enterrer les cadavres. Des véhicules de l'armée, des ambulances, des camions évacuent sans arrêt les morts et les blessés. Des spécialistes ont été envoyés sur place pour établir des communications radio entre les camps de secours et les PC de l'armée qui supervisent les opérations.

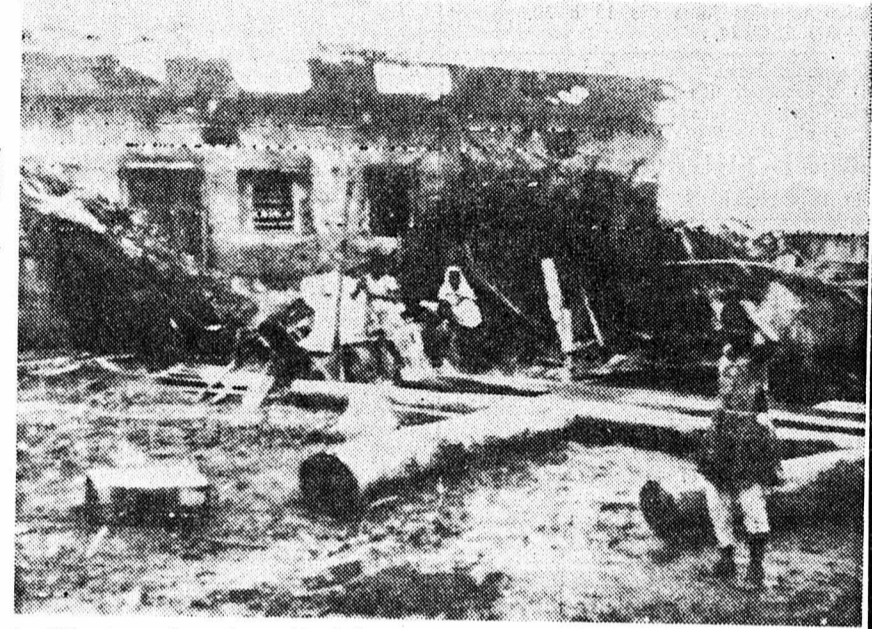

A Chittagong, des arbres déracinés ont été projetés devant une maison que ses habitants ont dû évacuer. (Téléphoto AP)

VU D'AVION

La plupart des corps ont été inhumés dans des tombes collectives. Les survivants que l'on peut voir d'avion dans cette immensité désolée ont trouvé refuge sur des éminences épargnées par les eaux qui ont submergé les rizières et servent de lieu de refuge à ceux qui y travaillent.

Le sang de bestiaux mutilés souille les champs et l'on peut voir des hommes tirer des carcasses de bêtes à cornes jusqu'à des fosses creusées sur les berges des nombreux canaux qui sillonnent l'île. Même à bord de l'avion, il est possible de percevoir l'odeur de la mort.

LES IDÉES ET LES FAITS

CRIMINALITÉ : BONN S'INQUIÈTE

Toutes les formes de délits — crimes, vols, trafic de stupéfiants, etc. — augmentent en Allemagne fédérale à un rythme qui a fini par ébranler les pouvoirs publics. Exemple : au cours de la seule année 1969, on n'a pas volé moins de 67,000 voitures, dont plus de 6000 n'ont jamais été retrouvées. Il ne fait pas de doute, pour la police, que ces dernières ont été adroitement maquillées et revendues à l'étranger, avec de faux papiers, par des bandes parfaitement organisées. Autre exemple : les affaires de trafic de stupéfiants ont augmenté de 151,8 pour cent de 1968 à 1969...

La police, bien entendu, fait ce qu'elle peut pour endiguer cette vague de criminalité, mais sa tâche est de plus en plus difficile et ses échecs de plus en plus fréquents. De 1968 à 1969, le nombre des affaires dément élucidées a encore reculé de 51,8 à 51,2 %, ce que l'on attribue à certaines lacunes des services judiciaires (méthodes de travail surannées, défaut de coordination entre les diverses parties du pays) et à une pénurie de personnel qualifié.

Cette situation a engagé le gouvernement central à intervenir dans un secteur exclusivement réservé jusqu'ici, aux « Laender ». Le ministre de l'intérieur, Genscher, vient de publier une première liste de mesures comportant notamment la création, auprès du « Bundeskriminalamt », à Wiesbaden, d'un groupe d'instruction permanent que l'on considère déjà comme l'embryon d'une future police judiciaire nationale.

Le « Bundeskriminalamt » entend d'autre part resserrer encore ses contacts avec l'Interpol et avec les autorités des pays producteurs de drogues (ce qui sera plus difficile, car ces pays en tirent de gros bénéfices) afin de freiner dans la mesure du possible l'activité des bandes de trafiquants. Le contrôle des étrangers, qui fournissent un appréciable contingent de délinquants, sera également renforcé.

L'opposition démocrate-chrétienne soutiendra le projet Genscher, qu'elle trouve seulement « trop timide ». Et comme elle ne veut pas laisser tout le bénéfice de l'opération au gouvernement actuel, elle rappelle encore que c'est sous le régime de grande coalition — Benda étant ministre de l'intérieur — que la plupart de ces mesures avaient été préparées.

Léon LATOUR.

L'étrange petite lucarne

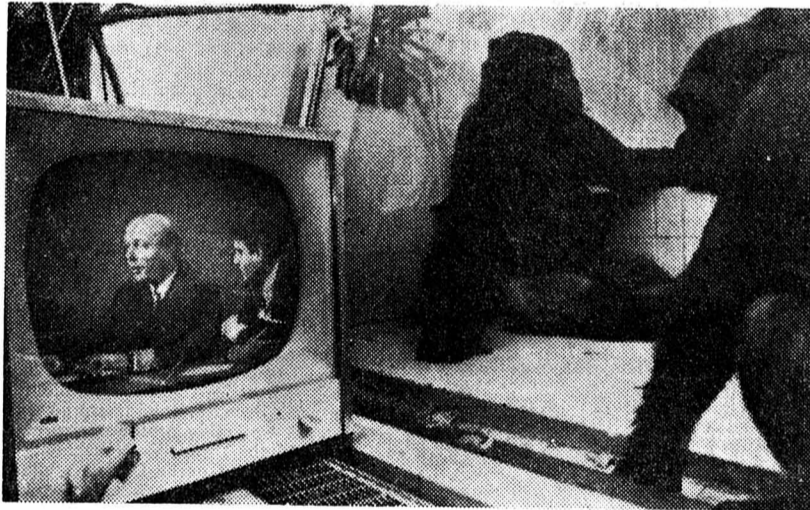

Un professeur de Francfort, M. Czimek, s'est convaincu que durant l'hiver la TV pourrait être un divertissement idéal pour les singes et que ceux-ci, pour parler comme le jacobiniste, y prendraient un plaisir extrême. On dit que les singes sont particulièrement friands des scènes d'action ainsi que des émissions musicales. Quel dommage qu'ils ne puissent nous dire ce qu'ils pensent de leurs frères supérieurs qui s'agitent ainsi sur le petit écran (Téléphoto AP)

Cela se passe en 1970 à Philadelphie Drogues avant leur naissance !

PHILADELPHIE (AP). — Quand l'infirmière passe la main sous le dos du bébé pour le lever, l'enfant est raide comme une planche. Il n'a que deux jours mais c'est un « drogué », chez qui apparaissent les symptômes de la désintoxication. Sa mère était une droguée qui lui a communiqué le mal pendant la gestation.

En un an, le nombre des bébés drogués à l'héroïne a triplé à l'hôpital général de Philadelphie. Le problème est si grave qu'un service spécial a dû être organisé à la maternité.

Le traitement immédiat de ces victimes de la drogue est difficile. Ces enfants, sujets à diarrhées, peuvent mourir de déshydratation. Ils vomissent constamment et peuvent également mourir. Leurs poumons sont faibles et ils sont exposés plus que d'autres aux pneumonies.

Jusqu'à présent aucun bébé « drogué » n'est mort à l'hôpital. Ils sont soignés avec divers médicaments y compris le méthadone qui est un substitut de l'héroïne. Selon un médecin il est dangereux pour une femme droguée d'arrêter l'usage de la drogue alors qu'elle est enceinte. Une désintoxication pendant cette période pourrait provoquer une naissance avant terme.

PAS A PAS
Dès la naissance, les enfants subissent des tests psychologiques et neurologiques tous les six mois jusqu'à

18 mois. Ensuite, ils sont surveillés tous les ans pour voir si des complications se produisent. Aucune étude à long terme n'a été entreprise jusqu'à ce jour pour savoir si cet état de « drogué » prématuré avait des répercussions dans la vie future.

Grand conseil neuchâtelois : La crainte des lendemains

(Voir en pages neuchâteloises)

POLÉMIQUES AUTOUR DES HOMMAGES À DE GAULLE Ceux-ci se poursuivent et s'amplifient

Moins d'une semaine après le décès du général et les hommages unanimes et « planétaires » au personnage, une polémique s'engage sur les honneurs qui lui sont rendus.

Parce que le Conseil municipal de Paris a décidé, avec l'approbation du gouvernement, de débaptiser la célèbre place de l'Etoile où se dresse l'Arc de triomphe napoléonien pour lui donner le nom de Charles-De-Gaulle, un ancien ministre, Paul Antier, ancien député et résistant (il fut le premier parlementaire à rejoindre De Gaulle à Londres) crée un « comité de défense de la place de l'Etoile ».

Un autre aspect de la polémique touche aux honneurs qui ont été rendus soit

spontanément soit officiellement au général De Gaulle. Au nom de la séparation de l'Eglise et de l'Etat, certains curés de choc ont refusé de sonner le glas avec les 50,000 autres clochers de France.

Certains politiques de l'opposition, notamment M. Mendès-France ou J.-J. S.-S., certains journaux, ont déploré ou critiqué ce qui, selon eux, a confiné à « l'idolâtrie » ou constitue une forme de « culte de la personnalité ». J.-J. S.-S. à Nancy a évoqué le respect qui est dû « à un très grand homme » mais déplore « l'excès de prostration » qui a marqué ces journées de deuil.

Les jeunes gaullistes de l'U.J.P. (Union des jeunes pour le progrès) ont répliqué vertement : « Monsieur J.-J. S.-S. ne s'intéresse qu'au culte solitaire de sa propre personnalité ». Ses paroles sont un « affront à De Gaulle ».

Cependant un député giscardien, Pierre Weber, demande que « les grandes étapes de la vie et de la pensée du général

soient exaltées dans une série de timbres poste dans les plus brefs délais ».

Les pèlerins cependant ne cessent pas, tant à Colombey qu'à l'Etoile. A Colombey, depuis la mort du général, plus de 200,000 personnes ont attendu des heures pour défilé devant sa tombe, ajoutant leur bouquet à une montagne de fleurs qui commence à envahir tout le petit cimetière. A l'Etoile, c'était, samedi et dimanche, un défilé ininterrompu, près de 3000 personnes à l'heure, bloquant la circulation des voitures ; il a fallu organiser hâtivement un sens unique pour les piétons autour de la tombe du soldat inconnu.

Le Conseil municipal de Colombey envisage d'élever un monument au plus illustre des Français. Une énorme croix de Lorraine, illuminée jour et nuit, se dressant sur un monticule dominant la Boiserie. Une souscription nationale serait ouverte pour financer ce monument, mais on pense que Mme De Gaulle s'opposera fermement à ce projet.

Jean DANES

Plastique et maillots de bain



Cette ravissante armée de jeunes femmes va disputer vendredi une des batailles les plus « sexy » de l'année puisqu'elles vont s'affronter pour le titre de miss Monde. Qui remportera la couronne et la palme ? Miss Afrique du Sud (la Noire) ou miss Suède la blonde (favorite) ou miss Colombie ou encore miss Philippines ? Messieurs, à vos jumelles ! (Téléphoto AP)

Chronique régionale :	pages 2, 3, 6, 9, 11 et 13
Variétés jeunesse :	page 15
Tous les sports :	pages 16 et 19
Carnet du jour - Programmes radio-TV - Bourses :	page 21
Actualité suisse :	page 23

JURA : Il se jette de plein fouet contre un rocher et se tue
A Plagne, mort tragique du garde forestier (Page Bienne - Jura)
Erreur d'aiguillage dans une gare de Zurich : deux cheminots tués (Page 23)

VILLE DE NEUCHÂTEL

SOUTENANCE DE DOCTORAT À LA FACULTÉ DE THÉOLOGIE LES RECHERCHES ACTUELLES SUR LE DIACONAT PAR M. CLAUDE BRIDEL

Avouons-le, c'est avec un léger malaise que nous sommes sortis de cette soutenance de doctorat, car il ne semble pas que le diaconat ait été clairement défini, ni par le candidat, ni par les rapporteurs. Il se serait d'ailleurs plus aisé de le définir au sein du catholicisme, où la hiérarchie et la sacralisation jouent un rôle de premier plan, que dans le protestantisme, qui descend de la Réforme. En proclamant le sacerdoce universel, Luther a affirmé que c'était la foi seule qui comptait, et par là il a nivelé toutes les fonctions. Dans la mesure où ils sont croyants, tous les hommes sont pré-

tres. Dès lors, que valent les différences d'une fonction à l'autre? C'est une question de dons, de vocation, de préparation. Tout doit être humilité et service.

Essayons maintenant de donner un bref résumé de la cérémonie, qui a eu lieu à l'aula de l'Université. La séance était présidée par M. Pierre Barthel, doyen de la faculté. Les rapporteurs étaient MM. Willy Rordorf et Jean-Jacques von Allmen, de l'Université de Neuchâtel, et M. Alois Müller, de l'Université de Fribourg. Précisons que le candidat, M. Claude Bridel, est lui-même déjà professeur de théologie pratique, depuis plusieurs années à l'Université de Lausanne.

une certaine flexibilité, car, en réalité, dans l'Eglise, toutes les fonctions se donnent la main.

Troisième rapporteur M. Jean-Jacques von Allmen souligne ce que la thèse du candidat a de respectable, puis il engage avec M. Claude Bridel un dialogue au cours duquel toutes sortes de réflexions surgissent, positives ou négatives, dans un sens ou dans un autre. Il rappelle la réflexion de Croce: « La plus grande faiblesse du diaconat fut de ne pas savoir se définir lui-même. » Les diacres sont-ils des apprentis pasteurs? Non. Ils ont leur fonction propre.

DEFINITION DU DIACONAT

Mais alors, demande M. von Allmen, pourquoi le candidat a-t-il défini le diaconat par des termes tels que ministère de modestie, transparence à l'esprit, relation au Christ, qui conviennent également au pasteur? Où est la différence? A quoi M. Claude Bridel répond que l'épiscopat a des gens à surveiller, le diacre des gens à servir. L'épiscopat a autorité sur le diacre. En fait, il n'y a pas à craindre que le diaconat soit le rival du pastorat.

Après la délibération du jury, M. Pierre Barthel décerne à M. Claude Bridel, au nom de la Faculté, le grade de docteur en théologie, aux vifs applaudissements de l'assistance.

P.L.B.

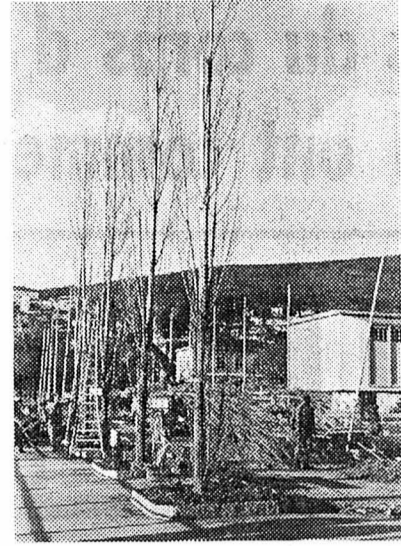

(Avipress - J.-P. Baillod)

Des peupliers en pleine santé

La famille de peupliers qui se dressait devant l'hôtel Beau-Lac, était atteinte d'une grave maladie, incurable. Nous en avions déjà parlé lorsque les jardiniers firent leur diagnostic. Ceux-ci furent formels: il fallait arracher les arbres.

Cette opération a eu lieu il y a quelque temps, et hier, les employés de la commune replantaient de jeunes arbres, pleins de vitalité, qui sauront résister au mal qui a condamné leurs semblables.

Avis mortuaires

Monsieur et Madame Xavier Baumann-Nussbaum et leur fille Anne-Paule, à Berne;

Monsieur et Madame Ezio Giovannini-Nussbaum et leurs enfants Marc et Chantal;

Monsieur et Madame Marcel-Bernard Nussbaum, leurs enfants et petits-enfants;

Monsieur et Madame René Nussbaum, leurs enfants et petits-enfants;

Monsieur Pierre Nussbaum, à Cortaillod;

Monsieur et Madame Otto Tillot-Corti, leurs enfants et petits-enfants, en Amérique;

Monsieur et Madame Gustave Perrey-Corti, leurs enfants et petits-enfants, à Fribourg;

Monsieur Joseph Becker-Corti, à Lausanne;

Monsieur et Madame Samuel Guyot-Corti, leurs enfants et petits-enfants, à la Chaux-de-Fonds;

Monsieur Edouard Daglia-Corti, à Peaseux;

Monsieur et Madame François Corti, leurs enfants et petits-enfants, en Amérique;

Monsieur et Madame Edmond Menthacorti, leurs enfants et petits-enfants, à Dombresson;

Monsieur et Madame Marc Corti, leurs enfants et petits-enfants, en Amérique;

Madame Antoine Corti, ses enfants et petits-enfants, à Bienne;

Monsieur et Madame Georges Elzingre-Corti et leurs enfants, à Chézard,

ainsi que les familles parentes et alliées, ont le grand chagrin de faire part du décès de

Monsieur FERNAND NUSSBAUM

fondeur de pouvoir retraité BCN
leur très cher papa, grand-papa, frère, beau-frère, oncle, parent et ami, que Dieu a rappelé à Lui, à l'âge de 65 ans, après une longue maladie supportée avec courage.

2003 Neuchâtel, le 15 novembre 1970.
(Pain-Blanc 23)

Dieu est pour nous un refuge et un appui, un secours qui ne manque jamais dans la détresse.

Ps. 46: 2.

L'incinération aura lieu mercredi 18 novembre.

Culte à la chapelle du crématoire, à 15 heures.

Domicile mortuaire: pavillon du cimetière de Beauregard.

Cet avis tient lieu de lettre de faire part

La direction et le personnel de la Banque cantonale neuchâteloise ont le pénible devoir de faire part du décès, après une féconde activité de 47 années, de

Monsieur

FERNAND NUSSBAUM

fondeur de pouvoir retraité
leur cher collaborateur et ami dont ils garderont un souvenir ému et reconnaissant.

Monsieur Herbert Suter, à Neuchâtel;
Monsieur Philippe Suter, à Zurich;
Mademoiselle Odette Suter, à Neuchâtel;

Monsieur et Madame Arthur Reinhardt-Hirt et leurs enfants, à Couvet,
ainsi que les familles parentes et alliées, ont la douleur de faire part du décès de

Madame HERBERT SUTER

née Magda HIRT
licenciée ès sciences
docteur ès lettres

leur chère épouse, maman, sœur, belle-sœur, tante, parente et amie, que Dieu a rappelée à Lui, dans sa 50ème année, après une douloureuse maladie.

2000 Neuchâtel, le 15 novembre 1970.
(Trois-Portes 19)

Notre père qui est aux cieux, ton nom soit sanctifié, ton règne vienne, ta volonté soit faite sur la terre comme au ciel.

L'incinération aura lieu mercredi 18 novembre 1970.

Culte à la chapelle du crématoire, à 14 heures.

Domicile mortuaire: hôpital de la Providence.

Cet avis tient lieu de lettre de faire part

La commission d'école, la direction et le corps enseignant des écoles secondaires de Cernier ont le pénible devoir d'annoncer le décès de

Madame HERBERT SUTER

maître de mathématiques.
Pour les obsèques, prière de se référer à l'avis de la famille.

Le corps enseignant, le personnel administratif et les élèves du Gymnase cantonal de Neuchâtel ont le chagrin de faire part du décès de

Madame HERBERT SUTER

épouse de leur directeur.
Les obsèques auront lieu mercredi 18 novembre 1970.

Culte à la chapelle du crématoire, à 14 heures.

REMERCIEMENTS

Profondément touché des nombreux témoignages de sympathie reçus lors de son deuil, la famille de

Monsieur Roger BIERI

remercie sincèrement toutes les personnes qui ont pris part à sa douloureuse épreuve par leur présence, leurs messages ou leur envoi de fleurs.

Fontainemelon, novembre 1970.

La famille de

Sœur Marguerite BOREL

très sensible aux nombreuses marques de sympathie et d'affection reçues pendant ces jours de deuil, exprime à toutes les personnes qui l'ont entourée, sa vive reconnaissance.

Cormondrèche, novembre 1970.

Sécurité totale par la

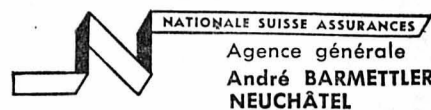

NATIONALE SUISSE ASSURANCES
Agence générale
André BARMETTLER
NEUCHÂTEL

AVIS TARDIFS

Fr. 2.20 par millimètre de hauteur

VENTE DE TAPIS PASSAGES AU MÈTRE

Largeur 70 cm le mètre 7.—
90 » 9.—
120 » 12.—

TAPIS MUR A MUR

En 365 cm le m2 13.—

COUPONS

de 9 h à 12 h, de 13 h 30 à 18 h

A NOTRE DÉPÔT
chemin des Vignes
B O L E (NE)

E. GANS-RUEDIN

TAPIS
Grand parking

T.P.N. CENTRE DE CULTURE

Pommier 9 — Neuchâtel

Demain soir, à 20 h 30

un événement

PIERRE FAVRE

BATTEUR EN SOLO

Location tous les jours dès 13 h 30.
Tél. (038) 25 90 74.

Vos enfants seront enfin occupés (vous aussi) à découper nos planches imprimées: châteaux-forts - villes du Far-West - poupées - etc.

MINI-SHOP cadeaux

Bassin 12 - Neuchâtel.

COURS JUNIORS

Il reste encore des places disponibles. Les jeunes gens qui désirent prendre part à ces cours peuvent se rendre

le 18 novembre 1970, à 20 heures
à l'école des Arts et Métiers, Neuchâtel, 1er étage.

Prix du cours: membres T.C.S. 3 fr., non-membres 5 francs.

MIEL

pur de Chaumont 9.50

le kilo

aux Gourmets

Oranges «NAVELS»

d'Espagne BAISSÉ ! 160

le filet de 2 kg

le filet de 1 kg — 90

MIGROS

COLOMBIER

Les écoliers reboisent

(c) Dans le cadre de l'année de la nature, des élèves du CESCOLE ont contribué cette semaine au reboisement en allant planter des sapèlets dans la région du Champ-du-Moulin. Il s'agissait de l'occurrence de la classe de M. Ernest Eggmann, 2me pré-professionnelle.

Observations météorologiques

Observatoire de Neuchâtel. — 16 novembre. Température: moyenne: 3,4; min.: 1,3; max.: 7,3. Baromètre: moyenne: 716,7. Vent dominant: direction: ouest-sud-ouest; force: faible jusqu'à 12 h, ensuite sud-sud-ouest, faible, jusqu'à 17 h. Etat du ciel: le matin, couvert à très nuageux, ensuite nuageux à légèrement nuageux.

Niveau du lac du 16 novembre 1970 429,05.

Température de l'eau 8 degrés.

Prévisions du temps.

Nord des Alpes, Valais, nord et centre des Grisons: le ciel se couvrira à nouveau la nuit. Des précipitations débuteront à partir de l'ouest au cours de la matinée, pour s'étendre progressivement aux autres régions. La limite des chutes de neige se situera entre 1000 et 1500 mètres. Température en plaine: -3 à +2 degrés en fin de nuit, 5 à 10 l'après-midi. Vents d'ouest se renforçant.

Evolution pour mercredi et jeudi. — Nord des Alpes: généralement très nuageux et précipitations intermittentes, limite des chutes de neige vers 1400 mètres.

YVERDON

Soirée des accordéonistes

(c) Lors de la soirée des accordéonistes d'Yverdon, le Casino était presque complet. En première partie, les juniors et les seniors de la société se produisirent par groupes ou en solistes. En seconde partie, le «Fait cheur du Littoral» de Neuchâtel, pour première fois à Yverdon, fut très applaudi.

VAUD - VAUD - VAUD

PAYERNE: RESTAURATION RÉUSSIE

De notre correspondant: Commencée au début des vacances d'été, la restauration complète de la façade du collège, sur la place du Marché, est maintenant terminée. Construit en 1838, ce bâtiment a repris fort belle allure, même si le style ne cadre nullement avec l'église abbatiale romane voisine. A remarquer que les contrevents du milieu portent les armoiries de la commune de Payerne: parti d'argent et de gueules, mentionnées déjà en 1291.

AVENCHES

Pas de proportionnelle

(c) Dans sa dernière séance, le Conseil communal d'Avenches a entendu un rapport du conseiller Georges Rod sur la motion déposée par le conseiller Launer (soc), demandant le retour au système de la représentation proportionnelle pour les prochaines élections communales. Le rapport de la commission était favorable au maintien du statu quo. Le Conseil a ratifié cette prise de position par 20 voix contre 15 et de nombreuses abstentions.

En deuxième débat, le Conseil a voté un crédit de 60.000 fr. pour l'étude du nouveau groupe scolaire en «sous-ville». Toutefois, il a renvoyé le projet à la municipalité en vue d'une nouvelle étude.

Au cours de la même séance, un crédit de 40.000 fr. a été voté pour la réfection d'une rue et de deux chemins, ainsi qu'un autre crédit de 60.000 fr. pour l'achat d'une parcelle de terrain de 2500 mètres carrés.

Dernière minute

Pakistan: 700,000 morts?

KARACHI (AFP). — Selon des indications provenant de Dacca lundi soir, le nombre total des morts après le passage du cyclone pourrait atteindre 700.000, dont 500.000 dans la seule région de Bhola.

De plus, on craint que de nombreux survivants ne meurent à leur tour si une aide médicale et alimentaire n'est pas immédiatement fournie aux sinistrés.

Un radio pakistanais a annoncé qu'il n'y avait plus aucun signe de vie sur les treize îles situées au large de Patukhali, dont on craint que 80% de la population aient péri dans la catastrophe.

YVERDON

La façade du collège...

(Avipress - Pache)

CHAVORNAY

Chez les pompiers

(c) Le corps des sapeurs-pompiers commandé par le major Victor Bernay, de Chavornay, a accompli son dernier exercice de l'année. Alertés par la sirène, les pompiers se sont rendus sur les lieux du sinistre supposé qui était en l'occurrence une ferme. Le centre de secours contre l'incendie d'Orbe avait été appelé sur place avec son matériel pour la protection des combles. A cet exercice assistaient deux officiers français. Etaient également présents M. Claude Vandel, commandant du service du feu de Morez (France) et son sous-lieutenant, M. Paul Cathenand ainsi que le major Charles Welbel, commandant du service du feu de l'Orient.

Après l'exercice, des diplômes ont été délivrés à des sapeurs-pompiers ayant 25 et 27 ans de service.

YVERDON

Soirée des accordéonistes

(c) Lors de la soirée des accordéonistes d'Yverdon, le Casino était presque complet. En première partie, les juniors et les seniors de la société se produisirent par groupes ou en solistes. En seconde partie, le «Fait cheur du Littoral» de Neuchâtel, pour première fois à Yverdon, fut très applaudi.

YVERDON

Soirée des accordéonistes

(c) Lors de la soirée des accordéonistes d'Yverdon, le Casino était presque complet. En première partie, les juniors et les seniors de la société se produisirent par groupes ou en solistes. En seconde partie, le «Fait cheur du Littoral» de Neuchâtel, pour première fois à Yverdon, fut très applaudi.

YVERDON

Soirée des accordéonistes

(c) Lors de la soirée des accordéonistes d'Yverdon, le Casino était presque complet. En première partie, les juniors et les seniors de la société se produisirent par groupes ou en solistes. En seconde partie, le «Fait cheur du Littoral» de Neuchâtel, pour première fois à Yverdon, fut très applaudi.

YVERDON

Soirée des accordéonistes

(c) Lors de la soirée des accordéonistes d'Yverdon, le Casino était presque complet. En première partie, les juniors et les seniors de la société se produisirent par groupes ou en solistes. En seconde partie, le «Fait cheur du Littoral» de Neuchâtel, pour première fois à Yverdon, fut très applaudi.

YVERDON

Soirée des accordéonistes

(c) Lors de la soirée des accordéonistes d'Yverdon, le Casino était presque complet. En première partie, les juniors et les seniors de la société se produisirent par groupes ou en solistes. En seconde partie, le «Fait cheur du Littoral» de Neuchâtel, pour première fois à Yverdon, fut très applaudi.

YVERDON

Soirée des accordéonistes

(c) Lors de la soirée des accordéonistes d'Yverdon, le Casino était presque complet. En première partie, les juniors et les seniors de la société se produisirent par groupes ou en solistes. En seconde partie, le «Fait cheur du Littoral» de Neuchâtel, pour première fois à Yverdon, fut très applaudi.

YVERDON

mode
leintur
Téléphone
25 31 83

CANTON DE NEUCHÂTEL

SESSION D'AUTOMNE DU GRAND CONSEIL NEUCHÂTELOIS

Un budget qui laisse entrevoir de sombres lendemains...

Il y a une façon, et elle ne trompe jamais, de deviner que l'hiver est à la porte: la discussion du budget de l'Etat. L'article 11 du règlement du Grand conseil s'en porte garant et les 96 pages du rapport du gouvernement tombent en même temps que les dernières feuilles de l'automne.

Cette session d'automne qui s'est ouverte hier a été marquée par un thème principal: la crainte des lendemains. Si le budget ordinaire reste raisonnable avec un déficit d'un peu plus d'un million de francs, le budget extraordinaire, lourd de 50 millions de dépenses d'investissement, n'est pas fait pour un canton de la taille de celui de Neuchâtel.

La session s'ouvre avec l'entrée d'un nouveau député, M. Roger Vuilleumier, qui prête serment et occupe le fauteuil laissé vide, dans le coin du PPN, par la démission de M. Alain Matthey. Et puis, tout de suite, on attaque le budget. Le président Vaucher n'a pas même le temps de faire part du courrier reçu, ainsi une lettre de M. Jacques Meyrat, exprimant au procureur général le mécontentement de dix-sept citoyens à la suite de l'affaire Kehouadij, est une copieuse documentation adressée au Grand conseil par une organisation vaudoise qui se consacre à la défense de la nature et à la protection des oiseaux.

Mais il ne devait le dire qu'en cours de séance car, immédiatement, M. Carboneur (lib) venait d'ouvrir la porte au pro-

de son revenu et l'explosion des salaires a pour effet d'accélérer sans cesse l'inflation. Le plus surprenant est que ce sont souvent ceux-là même qui revendiquent à la fois des hausses brutales de salaires, des hôpitaux, des écoles, des autoroutes ou des assurances nouvelles et obligatoires qui s'insurgent que l'autorité ne parvient pas à juguler l'inflation, et en rejettent tout naturellement la responsabilité sur les autres.

Et M. Carboneur termine: «... Le rôle et le devoir d'un gouvernement est d'informer clairement la population en la mettant en garde contre l'illusion de vouloir tout obtenir à la fois! CE PERFECTIONNISME SI COUTEUX...»

Le même sentiment d'angoisse se retrouve sur les lèvres de M. J.-C. Barbezat (lib). Bien sûr, apporte-t-il l'adhésion de son groupe, bien sûr pense-t-il que comparée à celle d'autres cantons, la situation n'est pas si mauvaise que cela mais l'augmentation des recettes et des dépenses laisse songer et inquiéter. Porte-parole des socialistes, M. J.-R. Jeanneret prend le problème sous un autre angle: le pessimisme du Conseil d'Etat est-il fondé, ou le gouvernement veut-il tenter d'intimider le Grand conseil, espérant ainsi que les députés mettront un frein aux dépenses? Les «énormes» montants à rembourser dès 1979 ne dépasseront pas 10% du budget et si les socialistes relèvent le fait, c'est parce qu'ils craignent que ce climat pessimiste ne réussisse finalement qu'à différer d'indispensables investissements. M. Jeanneret propose alors quelques solutions propres, selon lui, à réduire les dépenses, notamment dans le domaine de la construction où le perfectionnisme helvétique (ces beaux murs de pierre de taille qui coûtent si cher alors que l'on pourrait les couler en béton) doit être banni.

M. Broillet (POP) n'y va pas par quatre chemins, même si la droite comprend que c'est dans ses gros souliers qu'il se déplace. Ces craintes? Mais c'est tout simplement une manœuvre de la bourgeoisie qui voudrait faire freiner des investissements qui ne lui rapportent rien. D'ailleurs, la bourgeoisie est coupable de tous les maux: si les sièges sociaux glissent entre les doigts du canton, c'est parce que le capitalisme n'a pas su les retenir. Etc... Etc... Comme on s'en doute, les populistes ne voteront pas le budget. Les radicaux l'accepteront. M. Emery (lib) et le député de Couvet, qui a l'immense

mérite d'être on ne peut plus bref, qualifie le déficit de convenable mais n'admet pas qu'il le soit grâce à l'augmentation des rentrées d'impôts.

PREVOIR L'AVENIR Le fait surprend et fait plaisir. M. Jaggi (PPN) s'exprime sans papier, ni la moindre note. En fonction des jours gris qui attendent l'Etat, pourquoi celui-ci n'établirait-il pas un plan quinquennal financier? Le député chaux-de-fonnier s'interroge ensuite sur la prise de position du Grand conseil sur ce budget annuel. Elle reste assez modeste et en raison de l'importance des problèmes à résoudre et des échéances à atteindre, faut-il vraiment en rester à cette vieille méthode, établie en 1848, du budget annuel?

M. Jaggi demande donc au gouvernement d'examiner la possibilité de donner à la commission financière de plus larges compétences. Il faut dresser un inventaire de ce qui reste à faire et des charges que cela entraînera. Il formule enfin un dernier vœu: que le Conseil d'Etat oriente le Grand conseil et la commission financière sur l'évolution de la dette publique

L'«ALIBI KEHOUADJI»...

Au chapitre du département de l'intérieur, le Dr Dubois (POP) a rappelé la lettre écrite par le député J. Meyrat au Grand conseil, lettre concernant le verdict de l'affaire Kehouadij. Pour le médecin chaux-de-fonnier, la libération de l'étudiant algérien a été «enlevée» pour deux raisons: d'une part, l'excellente plaidoirie de son avocat et, d'autre part, l'effet combiné d'un médicament, l'insidon, sur une boisson alcoolisée. Or, a constaté le Dr Dubois, on peut obtenir l'insidon dans toutes les pharmacies, la première fois sur présentation d'une ordonnance médicale, les autres sans qu'il en soit besoin. Est-ce normal? Le conseiller d'Etat Jacques Béguin a répondu qu'il verrait le problème avec le médecin cantonal et le pharmacien cantonal.

neuchâteloise par rapport à celles des autres cantons. Le conseiller d'Etat Schläppli, chef du département des finances, ne peut évidemment nier qu'il y ait inflation. Mais comment la dominer? Faudra-t-il élever les investissements? Programme ambitieux sinon impossible puisque bien souvent l'Etat n'a plus, tant les besoins sont grands, que le moyen de financer ces investissements. Il faut donc aller jusqu'au bout, malgré tout.

SALAIRES... Avant l'examen du budget chapitre par chapitre, des députés soulevaient quelques problèmes. M. Pierre Steinmann (rad) rompt, non sans vigueur, une lance en faveur du personnel enseignant. Par rapport à ceux servis dans d'autres cantons, les salaires des fonctionnaires de l'enseignement technique supérieur sont insuffisants. Ainsi, l'Etat voit-il le nombre de ces salariés quitter le canton ou entrer dans le secteur privé. M. Blaser (POP) s'enflamme contre les déclarations de M. Carboneur. Pour le député du Locle, les salaires ne sont pas responsables de l'inflation, mais ils ne font que suivre le coût de la vie. Le seul coupable reste la course au profit: «Pensez plutôt à la hausse de l'intérêt de l'argent qui se répercute profondément sur le coût des loyers...»

D'autres part, M. Blaser s'en prend à certaines dépenses inscrites au budget, ainsi les 4.400.000 fr. prévus pour les cotisations de l'Etat à la caisse des pensions (plus de deux fois la somme figurant au budget pour 1970!). Pour lui, ces «sautes» sont voulus. L'Etat, en chiffrant aveuglément, veut ainsi faire peur aux députés... M. Carboneur répond au député populiste:

«J'ai dit que les salaires «accéléraient» l'inflation et non pas qu'ils en étaient la seule cause. Quant à affirmer que les salaires suivent le cours du coût de la vie, M. Blaser m'a mal compris. Tout simplement ont-ils évolué dans une proportion plus rapide que le coût de la vie au cours de ces dernières années.»

LA GRANDE MISÈRE DES MONTAGNES...

Lecture chapitre par chapitre, maintenant. M. Roger Comtesse (soc) épaule ensuite par le Dr Dubois (POP) le rideau sur le département de l'industrie en demandant si la loi sur l'apprentissage, vieille de... 32 ans, est encore valable. Sûrement pas, particulièrement en ce qui concerne la surveillance de ces apprentissages. M. Mistelli (rad) pense que les sommes prévues pour l'enseignement professionnel sont insuffisantes, puis M. Pierre Ulrich (PPN) s'essaie, au long d'un interminable monologue à un essai économique-démographique traitant à la fois de l'inflation, de la situation topographique particulière des Montagnes neuchâtelaises, de la cantonalisation de l'enseignement technique supérieur et de l'éternel sujet de conversation du canton, le pseudo-déséquilibre entre le Haut et le Bas. Les thèses invoquées, les remèdes proposés ne sont pas intéressants, loin de là, mais M. Ulrich aurait gagné de s'arrêter à fractionner son exposé. On voit aussi que c'est un homme du Haut qui parle. M. Hatt (soc) prend le mors aux dents:

«La neige? La neige des Montagnes? Mais les hommes peuvent la supporter, si on leur procure des conditions de vie acceptables!»

D'après lui, les Montagnes ont aussi des avantages, ainsi ces 1800 frontaliers qui gagnent chaque jour les ateliers du Locle et de la Chaux-de-Fonds. Toute menue, un peu seule à son premier rang, Mlle Mayoraz (chrét. soc) parle d'un cas d'apprentissage. Mais on l'entend mal, la faiblesse du timbre rendant l'intervention pratiquement inaudible.

M. Frédéric Blaser (POP) revient à la charge, soutenant M. Hatt. A force de parler sur tous les tons de la grande misère des Montagnes neuchâtelaises, de ces industries qui rêvent de faire leurs valises, d'autres qui les bouclent et de la jeunesse qui les fuit, on fait surtout du tort à cette région. Pour attirer les ouvriers suisses dans le Haut, maintenant que la main-d'œuvre étrangère est dispensée au compte-gouttes, il faut assurer aux ouvriers des conditions matérielles «attractives». Enfin, M. Barbezat (lib) parle de la façon cavalière et déplaisante propre à l'inspection du travail lors de la visite d'entreprises.

REVOIR L'APPRENTISSAGE

Le conseiller d'Etat René Meylan répond à cette gerbe de questions. Avec MM. Comtesse et Dubois, le chef du département de l'industrie joue franchement le jeu:

«Je ne vais pas jeter de la poudre aux yeux du Grand conseil, ni faire des déclarations générales et vagues! Certes, il est vrai que les apprentis ont trop souvent été considérés comme une main-d'œuvre à bon marché, employée à des tâches subalternes plutôt qu'à se familiariser avec son futur métier. Cette époque n'est peut-être pas entièrement révolue mais on veille à ce qu'elle le soit et il va de soi que certaines entreprises qui s'étaient fait hier une mauvaise réputation ne trouvent aujourd'hui plus d'apprentis. La loi de 1938 ne répond plus aux besoins actuels et l'année prochaine, dès que la cantonalisation de l'enseignement technique supérieur sera sous toit, le Conseil d'Etat puis le Grand conseil s'occuperont de l'enseignement professionnel.»

Empoisonnement de la Béroche Une grave infraction a été commise

A la suite de l'empoisonnement des eaux de la Béroche, par des produits toxiques, le député P.-A. Huguenin (rad) avait posé deux questions au Conseil d'Etat. Déjà, où en est l'enquête? Le conseiller d'Etat Jacques Béguin, chef du département de l'intérieur, a d'abord précisé que les analyses faites par le laboratoire cantonal avaient révélé la présence dans l'eau d'un peu de chrome et de cyanure en plus forte quantité. Les quantités trouvées dépassaient le maximum toléré et l'entreprise incriminée est Béroche S.A., plus exactement son département de galvanoplastie. Dans l'interim, le département cantonal de police a déposé plainte contre inconnu.

Quant à la surveillance des apprentis, il n'y a qu'un seul fonctionnaire pour s'occuper de cela dans tout le canton! Il faudrait pouvoir lui adjoindre deux aides. La question est à l'étude.

A. M. Mistelli, le conseiller d'Etat Meylan répond que la somme incriminée est le total des budgets prêtés par les différentes écoles professionnelles et que M. Ulrich que le gouvernement se penchera prochainement sur la capacité économique des Montagnes et sur les façons de la maintenir. Le chef du département de l'industrie donne ensuite à M. Barbezat l'assurance que l'inspection du travail aura une attitude correcte lors des visites qu'elle fait, puis il répond à une question de MM. Steiger (POP) et Sandoz (soc) concernant l'assurance-invalidité. Quelques explications encore, à l'adresse de MM. Ulrich et Balser cette fois concernant la main-d'œuvre étrangère. Il y a 6500 entrées dans le canton et on dispose en tout et pour tout de 573 autorisations d'engager du personnel étranger! Sur quels critères se base-t-on pour attribuer ce personnel? D'abord sur l'importance de l'entreprise; là, pas question de taille ni de gabarit, mais bien du rôle de cette entreprise dans l'économie du canton. D'autre part, seules les entreprises ayant rationalisé au maximum leur fabrication, payant normalement leurs employés et investissant suffisamment, peuvent être prises en considération. Enfin, on vérifie si ces entreprises font un effort pour diversifier leur production.

Succédant à M. Meylan, le conseiller d'Etat Béguin, chef du département de l'intérieur, a répondu à plusieurs questions émanant de Mme Pospesco-Borel (lib), de M. Pierre Steinmann (rad) et de Mme Greub (POP) ayant, très respectivement, à la lutte contre le cancer, à une campagne de prise de sang autorisée par Bernes mais coupée court par un médecin du canton et aux frais d'hospitalisation que devront supporter, avant le vote de la loi d'assurance-maladie en décembre prochain, les personnes âgées. La séance a été levée à 18 heures devant une salle très effilochée... (ch)

Pollution: une surveillance accrue est indispensable

«Une importante fuite de mazout prive pour une durée indéterminée une localité du vignoble de sa propre alimentation en eau potable. La nappe phréatique ayant été atteinte, il faut immédiatement interrompre l'activité de la station de pompage. Ce regrettable accident montre que les mesures de sécurité sont encore insuffisantes. Les cas mentionnés ci-dessus n'étant malheureusement pas uniques, le Conseil d'Etat envisage-t-il de prendre d'autres dispositions, par exemple d'exiger, lors de livraisons de ce combustible, que deux employés soient présents, l'un étant chargé de surveiller en permanence le remplissage de la citerne.»

D'autre part, pour lutter contre ce genre de pollution, on devrait-on pas encourager le chauffage au gaz? (Question de M. Robert Comtesse.)

Un problème urgent: les hôpitaux gériatriques

«Considérant la nécessité de doter à bref délai les différentes régions du canton d'établissements gériatriques et pour malades chroniques; qu'il s'agit d'une tâche d'intérêt général qui concerne au premier chef le canton dans son ensemble et non seulement quelques communes; qu'il se justifie d'attribuer à l'Etat la compétence de construire ou d'aménager de tels établissements; que les dépenses résultant de ces constructions et de l'exploitation de ces établissements doivent être prises en charge par l'Etat, sous réserve d'une contribution financière équitable des communes, les députés soussignés demandent au Conseil d'Etat de présenter au Grand conseil un projet de révision de la loi sur l'aide hospitalière, du 22 novembre 1967, ayant pour but: 1) d'attribuer à l'Etat la compétence de construire, agrandir ou rénover des établissements gériatriques et pour malades chroniques dans les différentes régions du canton où le besoin de tels établissements se fait sentir; 2) de permettre à l'Etat de couvrir les dépenses d'investissement et d'exploitation résultant de ces réalisations par la voie du budget ordinaire ou de crédits extraordinaires; 3) de fixer dans quelle proportion toutes les communes du canton devront supporter une partie de ces dépenses, compte tenu des charges qui incombent déjà à certaines d'entre elles dans le domaine hospitalier ou parahospitalier. L'urgence est demandée.» (Motif de Mlle Emmie Abplanalp et consorts.)

AVEC LES SOLDATS DU RÉGIMENT INFANTRIE 8 Les manœuvres ont commencé: un peu de neige et 20,000 hommes

Chacun la sentait venir, cette neige. Le vent sec et froid, les nuages lourds. Tous les signes annonciateurs. Et c'est dans ces conditions que les hommes sont partis ce dimanche dans la nuit, pour des manœuvres au niveau de Lausanne, sous le commandement du commandant de corps Roch de Diesbach. Jusqu'à jeudi midi.

Les effectifs? 1796 officiers, 2894 sous-officiers, 14,943 soldats, soit presque 20,000 hommes pour le corps. Les véhicules sont représentés par 212 motos, 1409 autos et jeeps, plus 1475 camions avec 508 remorques. Enfin, il faut compter avec les 1239 vélos, indispensables à un exercice de cette envergure.

Le commandant de corps de Diesbach s'est, pour ces quatre jours, fixé plusieurs buts: d'une part les manœuvres. Celles-ci plus elles sont importantes, davantage elles mettent en action la haute direction de notre armée. Cette évidence se double d'une opération de rodage pour les cadres. De plus, voilà une occasion de tester l'efficacité du réseau de liaison et le dispositif frontière. Enfin, il s'agit de contrôler les mesures de sûreté appliquées aux différents postes de commandement. Au cours de la première conférence dans le cadre des manœuvres, qui s'est déroulée hier matin à Lausanne, le lieutenant-colonel Decoster, assisté du major Barras, devait préciser les lignes directrices qui ont présidé à l'organisation de cet exercice.

Avec la fanfare du Rgt. inf. 8

Un des plus beaux fleurons du rgt inf. 8 est, sans conteste, sa fanfare. Jusqu'en 1960, celle-ci faisait partie de la Comp. Rens. Puis elle fut rattachée à l'EM du Rgt. 8. Cette compagnie est composée uniquement de spécialistes, fanfare, sa-maritains, chauffeurs et mécaniciens motorisés. Cette organisation, qui est nouvelle, indique que les musiciens posent la garde notamment ou aident à la cuisine. C'est pour eux l'occasion de prendre une part active au fonctionnement de la compagnie EM. Sous l'ancienne direction du sergent-major Pizzera, la fanfare était en majorité composée de musiciens venant de Boudry. C'est à cette époque que l'ensemble introduisit de la musique moderne à son répertoire. Ensuite, c'est le caporal Dell'Acqua, entré au Rgt en 1961, nommé en 1963 sergent puis sergent-major en 1966, qui prit les rênes de ce groupe. Ce nouveau chef amena un style très personnel. En effet, dès cette période, on a pris l'habitude d'exécuter un programme de musique anglaise et légère entourée de quelques marches militaires. La fanfare, modèle 1970, est composée de 43 musiciens et de 7 tambours. La majorité des trompettes vient du bas du canton sous la direction du sergent-major Dell'Acqua et du sergent Schaar, aidés par les caporaux Gauchat et Trifoni, Christiani et Lanfranchi, tous ou presque directeurs d'ensembles civils; cette unité d'élite poursuit d'année en année une carrière très appréciée. C'est l'appointé Schneider qui a la responsabilité de la clique des tambours.

Cette année, le programme se présente comme suit: solos de cornet - danses rythmées - jazz et marches traditionnelles. En complément, un groupe de 8 musiciens interpréteront de la musique classique (clarinette, flûte, hautbois et saxophone). Sous le commandement du premier-

stif frontière. Enfin, il s'agit de contrôler les mesures de sûreté appliquées aux différents postes de commandement. Au cours de la première conférence dans le cadre des manœuvres, qui s'est déroulée hier matin à Lausanne, le lieutenant-colonel Decoster, assisté du major Barras, devait préciser les lignes directrices qui ont présidé à l'organisation de cet exercice.

«Un conflit a éclaté au printemps de cette année. Les forces jaunes ont bousculé les forces de l'OTAN. Quelques îlots de résistance subsistent cependant. Une mobilisation générale a été décrétée en avril dans notre pays. Il faut préciser que jusqu'ici, aucun projectile stratégique atomique n'a été utilisé.»

Les dirigeants suisses du parti bleu décideront d'appliquer la défense «tous azis mits». Le 15 novembre, Jaume craignant qu'une alliance soit conclue par le Conseil fédéral avec l'OTAN, met en place un dispositif à la frontière, ce qui met en évidence l'intention des Bleus d'envahir la Suisse.

lieutenant Cornu, la fanfare a pu organiser les concerts suivants:

- 20 novembre: 15 heures, aubade à l'hôpital de la Chaux-de-Fonds. 20 h 30, salle Dixi au Locle, concert sous le patronage de la Société des officiers de la localité. 21 novembre: 20 h 30, Salle de musique de la Chaux-de-Fonds, productions avec la participation du Rgt 9, dirigé par le sergent-major Fasolis. 22 novembre: défilé avec la fanfare du Rgt inf. 9 à la Chaux-de-Fonds. 23 - 24 et 25 novembre: concerts dans les différents villages occupés par la troupe. 25 novembre: la fanfare participera par ses productions au match qui opposera le F.-C. Yverdon à l'équipe C.P. 1/19. 26 novembre: remise des drapeaux. 27 novembre: Aubade à 11 h pour le Conseil d'Etat neuchâtelais. 27 novembre: 20 h 30, concert à la Salle des conférences de Neuchâtel. Tous ces concerts sont gratuits.

Perturbations Dans la journée d'hier, le brusque changement de temps, le froid et le ciel couvert ont donné aux défenseurs de nœts avantages. Les attaquants n'ont pas pu utiliser leur aviation avant la fin de l'après-midi. Les tris d'artillerie sont difficiles. Les routes verglacées entravent les mouvements des blindés et des motorisés. Au village de Saint-Livres, un char AMX, en gagnant sa base de départ pour l'exercice, a dérapé et causé de très sérieux dommages à une maison. Une «Jeep» a culbuté à Marchissy (Vaud). Ses trois occupants sont légèrement blessés et hospitalisés. Enfin une autre «Jeep» a dérapé sur les verglas près de Buttens, malgré ses chaînes, et s'est retournée. Un officier et un soldat, légèrement blessés, ont été hospitalisés à Fleurier.

Le commandant de corps d'armée sonne alors l'alerte. Le parti Jaune de son côté a justifié devant ses troupes la situation helvétique en déclarant que l'alliance avait été conclue. Jaume entre ainsi par trois points dans la région du Jura: il s'agit du pays de Ges, du Lac de Joux et du Val-de-Travers en direction de Sainte-Croix.

Voici en gros la situation telle qu'elle se présentait au début des manœuvres. Dès l'après-midi, aucun accrochage sérieux semblait-il n'avait encore eu lieu. Mais dans la nuit, les détachements spéciaux,

les espions, avaient déjà agi. Ils avaient réussi à s'infiltrer dans différents PC. Heureusement, ces hommes pris dans les unités combattantes dont la mission était de saboter le travail de la troupe d'une manière ou d'une autre, avaient été plus ou moins identifiés. Seulement, cette action n'est pas terminée et les effectifs ne manquent pas. Mais plus que jamais, la prudence reste de mise.

La situation reste confuse. La nuit qui vient de s'écouler a vu le plan des manœuvres changer. Le suspens demeure...



Les manœuvres se déroulent avec la neige, il faut donc placer les chaînes

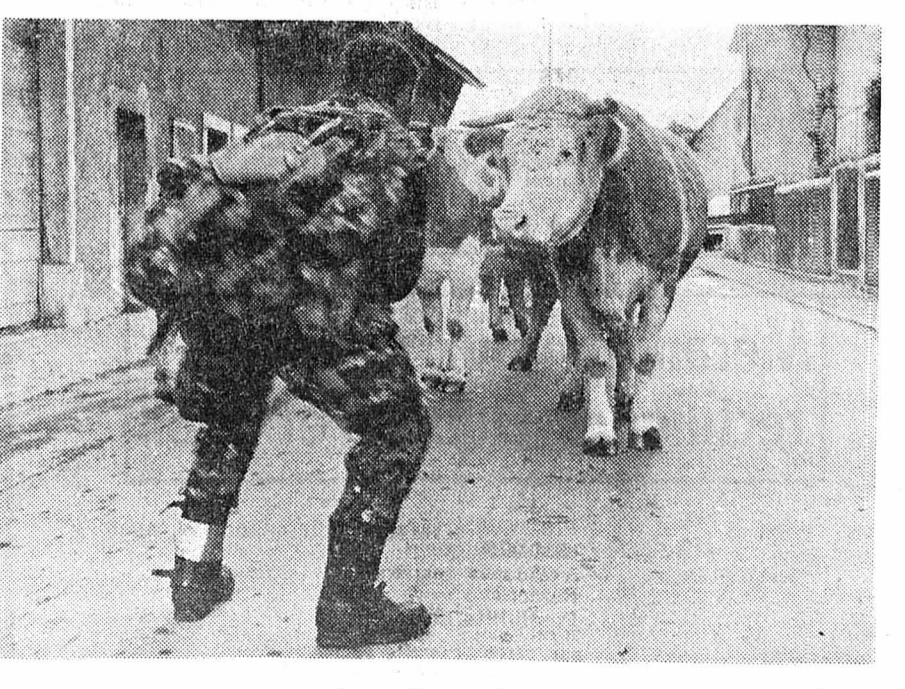

Non, ce n'est pas l'ennemi, mais puisque des espions ont été introduits au sein de partis, il vaut mieux prendre ses précautions.

FAN

Réception centrale:

Rue Saint-Maurice 4
Neuchâtel
Téléphone (038) 25 65 01

Compte de chèques postaux 20 - 178

Nos guichets sont ouverts au public de 8 heures à midi et de 13 h 45 à 18 h 10, sauf le samedi.

Tous nos bureaux peuvent être atteints par téléphone de 7 h 30 à 12 heures et de 13 h 45 à 18 heures. En dehors de ces heures, une permanence est ouverte, du dimanche au vendredi soir, de 20 h 30 à 0 h 30. La rédaction répond ensuite aux appels jusqu'à 2 heures.

Délai de réception de la publicité:

Annonces

Les annonces reçues l'avant-veille à 17 heures peuvent paraître le surlendemain. Pour le numéro du lundi, les grandes annonces doivent parvenir à notre bureau le vendredi avant 9 heures et les petites annonces, le vendredi également avant 11 heures. Pour le mardi, le lundi jusqu'à 8 h 15.

Avis de naissance et avis mortuaires

Les avis de naissance et les avis mortuaires sont reçus à notre bureau jusqu'à 18 heures; dès ce moment et jusqu'à 23 heures, ils peuvent être glissés dans la boîte aux lettres du journal située à la rue Saint-Maurice 4, dans le passage.

Réclames et avis tardifs

Les réclames doivent nous parvenir jusqu'à 15 heures. Passé ce délai et jusqu'à 23 heures, nous n'acceptons plus que les avis tardifs dont la hauteur est fixée au maximum à 50 millimètres et de 50-millimètres pour les réclames.

Tarif de la publicité

ANNONCES: 40 c. le mm, min. 25 mm. — Annonces locales 30 c., min. 25 mm. Avis tardifs et réclames urgentes Fr. 2.20. Réclames Fr. 1.35. Naissances, mortuaires 70 c. Petites annonces non commerciales à tarif réduit 25 c. le mot, min. 10 mots.

Pour les annonces de provenance extra-cantonale:

Annonces Suisses S.A., «ASSA», agence de publicité, Aarau, Bâle, Bellinzona, Berne, Bienne, Fribourg, Genève, Lausanne, Locarno, Lucerne, Lugano, Neuchâtel, Saint-Gall, Schaffhouse, Sierre, Winterthour, Zurich.

Tarif des abonnements

SUISSE			
1 an	6 mois	3 mois	1 mois
60.—	31.50	16.50	6.—
ÉTRANGER			
1 an*	6 mois	3 mois	1 mois
110.—	46.—	24.—	8.50

Espagne, Turquie, Grande-Bretagne, Yougoslavie et les pays d'outre-mer

1 an*	6 mois	3 mois	1 mois
140.—	52.—	27.—	10.—

* Taxes postale internationales majorées depuis le 1.7.71

Délais pour les changements d'adresse (minimum une semaine)

la veille avant 8 h 30. Pour le lundi: le vendredi avant 8 h 30.

Les changements d'adresse en Suisse sont gratuits.

A l'étranger: frais de port en plus.

L'EXPRESS

IMMEUBLES

A vendre à Bôle, rue des Longchamps 40-42-44,

APPARTEMENTS RÉSIDENTIELS

de 3, 4 ou 5 chambres.

Tout confort, vue panoramique. Piscine. Quartier villas. Prix à partir de 92,000 fr. Nécessaire pour traiter: 20 %.

Pour visiter: tél. 41 10 19.
Pour traiter: tél. 41 25 87.

Nous cherchons à acheter, dans le Littoral neuchâtelois,

café-restaurant

avec immeuble, même ancien.

Prière d'adresser les offres, avec prix, sous chiffres S 322,689 à Publicitas S.A., 48, rue Neuve, 2501 Bienne. Discretion assurée.

A VENDRE à ROSSINIÈRE GRAND CHALET

15 pièces, 4 bains, parfait état. Fr. 250,000.—

Renseignements et offres à Roger Lenoir, Château-d'Éc.

A LOUER

APPARTEMENT

3 pièces, confort, chemin des Ribaudes. Tél. (038) 25 17 26, l'après-midi.



L'annonce reflet vivant du marché

A louer pour le 24 novembre 1970 quartier ouest de la ville, appartement

3 PIÈCES

tout confort, agencement cuisine complet, tapis, etc.

Adresser offres écrites à NI 2884 au bureau du journal

A louer immédiatement ou pour date à convenir, à la Neuveville (commune le Landeron),

LOCAL indépendant de 15 m²

Loyer mensuel: Fr. 70.—. S'adresser au conciergerie, tél. (038) 51 10 52 ou pendant les heures de bureau tél. (031) 22 02 55, interne 17.

A LOUER à 5 minutes de Crans-sur-Sierre

appartement de 2 pièces

meublé, tout confort. 600 fr. par mois. Tél. (027) 7 43 68.

A louer, pour le 1er février 1971, à la Neuveville (commune le Landeron),

appartement de 3 1/2 pièces avec conciergerie

Appartement au 1er étage avec balcon. Tout confort. Loyer mensuel, après déduction de l'indemnité de conciergerie, 252 fr. S'adresser au conciergerie, tél. (038) 7 80 52, ou pendant les heures de bureau, R. Pfister, gérances, Berne, tél. (031) 22 02 55, interne 17.

Dem. à louer

Jeune couple cherche

studio meublé

avec cuisinette. Faire offres à Mme Reymond, confiserie Schmid, tél. 25 14 44.

La Chaux-de-Fonds appartement

Publicitas S.A. cherche, pour le chef de son agence, 4 pièces (éventuellement 3 pièces avec grande cuisine) confort ou mi-confort. Tél. (038) 25 42 25, interne 25, pendant les heures de bureaux.

OFFRES D'EMPLOIS ★ OFFRES D'EMPLOIS ★ OFFRES D'EMPLOIS

Fabrique MARET 2014 BOLE
Tél. 41 10 21

cherche pour entrée à convenir

secrétaire

pour s'occuper du central téléphonique, de la réception et capable de correspondre parfaitement en langues française et allemande et ayant des notions d'anglais.

Nous offrons un travail intéressant et varié avec salaire correspondant aux exigences du poste. Faire offres détaillées.



L'IMPRIMERIE
PAUL ATTINGER S.A.
NEUCHÂTEL

cherche à engager

SECRETARE

de langue maternelle française et connaissant bien l'allemand. A personne expérimentée, habile sténodactylo, parfaitement discrète, ayant un esprit ouvert à la collaboration et sachant faire preuve d'initiative, nous offrons une place agréable et stable.

Les intéressées sont priées d'entrer en contact avec le service du personnel de l'imprimerie, 7, av. J.-J. Rousseau, Neuchâtel, tél. (038) 25 60 04

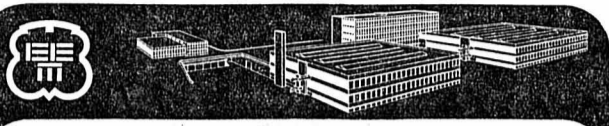

Nous engageons pour entrée immédiate ou à convenir,

DAMES OU DEMOISELLES

pour travaux faciles d'horlogerie électronique. Une formation rapide est assurée par nos soins.

Téléphoner ou se présenter à nos bureaux. Tél. (038) 33 44 33, Marin.

EBAUCHES ELECTRONIQUES SA

Maison affiliée à EBAUCHES SA
Entreprise d'horlogerie de format international

DERBY SWISSONIC

FRISCO

Nous sommes à la recherche d'un

chauffeur-vendeur catégorie D

pour la livraison des produits commandés et leur distribution directe depuis notre dépôt de Neuchâtel.

Si vous n'êtes pas encore familiarisé avec une activité variée découlant du contact quotidien avec les clients et avec les problèmes de vente, nous vous donnerons la formation professionnelle requise.

Si un poste de ce genre est de nature à vous intéresser, nous vous prions de prendre contact avec nous par écrit ou par téléphone.

Dépôt FRISCO, rue des Tunnels 2, 2000 Neuchâtel. Tél. (038) 24 79 89.

PAPETERIES DE SERRIÈRES S.A.

Nous engageons immédiatement, ou pour date à convenir, des

OUVRIERS

pour le travail d'équipe ou le travail de jour; des

MÉCANICIENS ET SERRURIERS QUALIFIÉS

pour les réparations et l'entretien des machines.

Les personnes intéressées voudront bien écrire ou se présenter à la Direction de

Papeteries de Serrières S.A. 2003 Neuchâtel-Serrières. Tél. (038) 5 75 75 (dès le 11 novembre: 25 75 75).

URBAPLAN, bureau d'études d'urbanisme et d'aménagement du territoire, cherche

UN DESSINATEUR

Formation: bâtiment, génie civil, géomètre ou arts graphiques. Date d'entrée: 1er janvier 1971. Conditions de travail agréables, salaire selon capacités. Semaine de 5 jours.

Faire offres au bureau URBAPLAN, 3, rue Louis-Favre, 2000 NEUCHÂTEL, ou téléphoner au (038) 24 27 33

Si vous aimez travailler seul, nous cherchons:

**1 tôlier
1 peintre sur voitures**

S'adresser à M. Sydler



Cercle «L'Union», Fontainemelon, cherche

Sommeliers (ères)

pour entrée immédiate. Tél. 53 21 56

AMANN + CIE S.A.



Pour le centre d'emouteillage de tous nos vins français, nous désirons engager:

OUVRIER

désirant devenir, après quelque temps de pratique,

CONDUCTEUR DE MACHINES

à étiqueter et à capsuler. Formation par nos soins.

Nous offrons: avancement selon capacités; bon salaire; semaine de 5 jours; caisse de retraite.

Faire offres à la Direction de la maison

AMANN + CIE S.A.

Importation de vins en gros, 2002 Neuchâtel.

ELECTRONA

Nous engageons, pour entrée immédiate ou à convenir,

personnes intéressées (dames et messieurs)

à être formées par nos soins pour reprendre activités spécialisées dans un de nos départements:

accumulateurs, matière plastique ou appareillage de télécommunication

Horaire de travail normal ou en équipe selon convenance.

Prière de s'adresser ou de téléphoner à M. Tschander.

ELECTRONA S.A., BOUDRY (NE)

Tél. (038) 42 15 15

VOLVO

On demande, pour entrée immédiate ou à convenir, un

TÔLIER

et un

EMPLOYÉ de COMMERCE

Semaine de 5 jours. Salaires intéressants. Avantages sociaux.

Faire offres au

GARAGE et CARROSSERIE LODARI S.A. YVERDON
Angle rue de la Plaine - rue Saint-Roch Tél. (024) 2 70 62

MAZDA

Nous cherchons, pour divers secteurs de notre usine:

Mécanicien sur machines à coudre

Mécanicien sur machines rectilignes Dubied et Stoll

- Postes intéressants pour candidats capables et dynamiques
- Avantages sociaux
- Réfectoire
- Possibilité de logement

Adresser offres, avec photo, à IRIL S.A., fabrique de bas et tricot, avenue du Temple 5, 1020 Renens-Lausanne.

Etablissement de moyenne importance, à Neuchâtel, cherche pour entrée à convenir

TÉLÉPHONISTE

Expérience PTT souhaitée.

Travail varié et intéressant.

Ambiance agréable et dynamique.

Semaine de 5 jours.

Téléphoner au 24 63 63 ou écrire à case postale 561, 2000 Neuchâtel.

Une chance pour 1971!

Si vous souhaitez une nouvelle activité, dans une entreprise en pleine expansion, nous vous offrons un emploi stable en qualité

d'employé (e) de bureau

Il s'agit d'une place très intéressante et bien rétribuée, pour personne capable d'initiative et à même de prendre des responsabilités

Semaine de 5 jours. Avantages sociaux d'une grande maison.





Le plaisir est d'abord pour les yeux: vous élevez votre verre et contemplez la couleur. Puis, vous plongez votre nez dans la coupe et vous vous laissez captiver par le bouquet d'un vin français arrivé à maturité. Alors seulement, vous en prenez une gorgée, vous la faites barbotter sur la langue, une fois, deux fois. Puis, vous avalez et comptez les secondes durant lesquelles le goût persiste sur la langue. Chez un vin rouge de table, il tient jusqu'à 3 secondes; chez un rouge moyen, 4 à 5 secondes; chez un grand vin rouge, 6 à 8 secondes. Un tout grand vin — un «Seigneur» du Bordelais ou de la Bourgogne — se prolonge de 9 à 11 secondes, voire même plus. Si le goût d'un vin résonne en vous durant 18 secondes, cela ne peut être qu'un grand Sauternes ou un noble Anjou. Exercez-vous jusqu'à ce que vous puissiez dire si un vin est «long» ou «court». Exercez-vous chez un Maître Conseil en Vins de France, c'est l'homme qui s'y connaît en vins français.

PAPILLES EN ÉVEIL



Demandez le magnifique prospectus «Vins de France» avec les modèles de verre pour les différents vins. Envoyez une carte postale avec la mention «Vins de France».

Comité National des Vins de France
37, Sulgeneckstrasse, 3000 Berne

Neuchâtel: Au Cep d'Or, Willy Gaschen SA, Moulins 11; Albert Schlatter & Co., Maladière 30. Auvergnier: A. Bodenmann SA, Vins. La Chaux-de-Fonds: Droz & Cie, Vins fins; Hertig Vins. Môtiers: Perrenoud SA.

Gonset

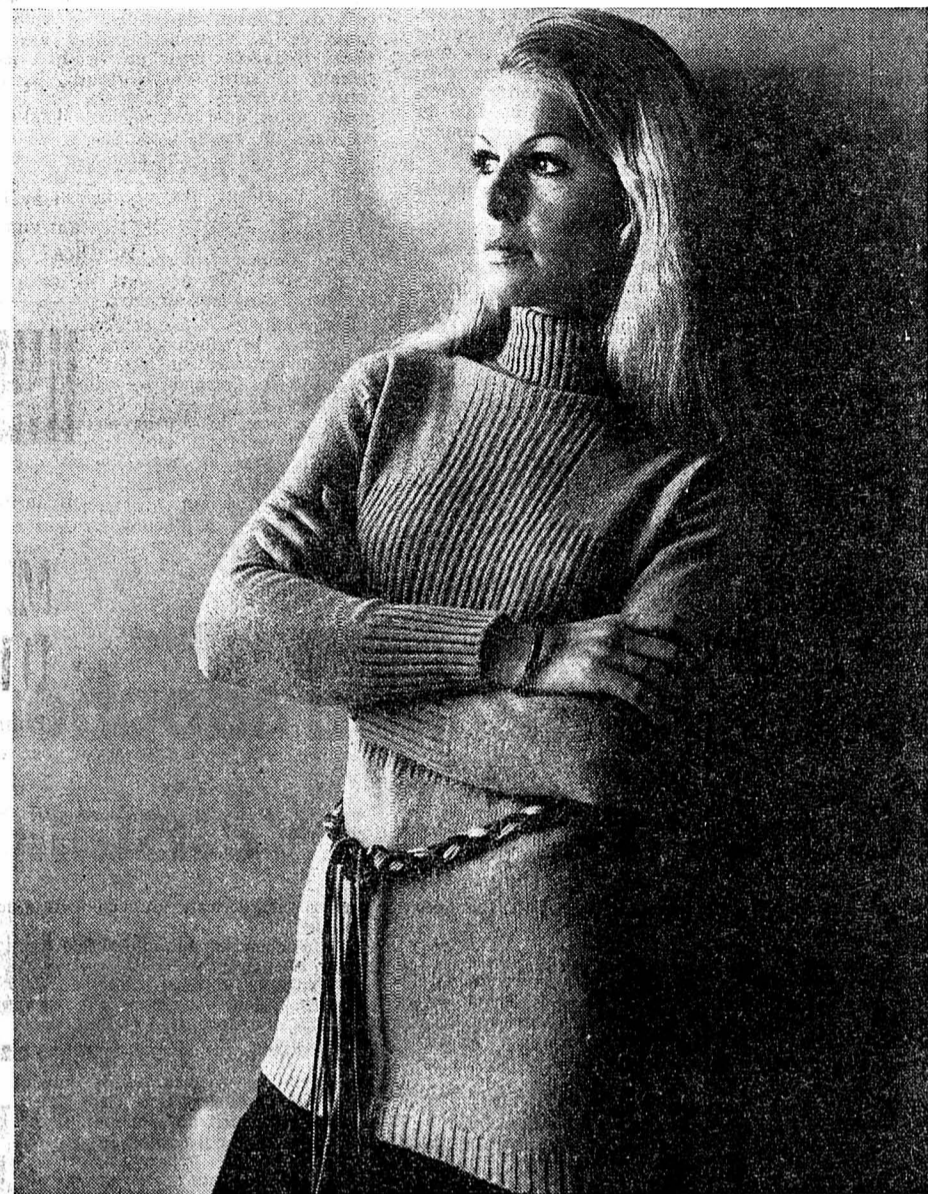

Un pull confortable, chaud, très agréable à porter, un pull pour vivre en souplesse et triompher en beauté de mille activités.

Maxi pullover, shetland, côtes fantaisie, col roulé, longues manches, coloris vieux rose, rouge, gold, ciel, écru, 38 à 44

19.90

seulement

HARTMANN
Spécialiste pour
Stores à rouleaux
Portes de garage
Constructions métalliques
HARTMANN + CO SA BIENNE
Service de réparations
NEUCHÂTEL ☎ 038 31 44 53

A vendre
PEINTURES ANCIENNES
Berthoud, de Pury, de Meuron, Maire, Barraud, Téniers, Châssériau, etc.
Gravures, livres anciens et modernes.
Locca, Louis-Favre 28.

Vous trouverez un excellent
BOUDIN
à la boucherie
Gutmann
Avenue du 1er-Mars

MIDI ou MAXI?
Faites allonger vos manteaux avec une bordure en fourrure.
R. POFFET, tailleur.
Ecluse 10, tél. 25 90 17.

Choix incomparable de
BOUCLES DE CEINTURES
CENTRE DE COUTURE BERNINA
L. CARRARD
Epancheurs 9 — Neuchâtel

L'annonce
reflet vivant
du marché

Martell vous l'offre.
Si vous trouvez «la part des anges».

Prenez part au grand concours organisé, du 15 octobre au 15 décembre 1970, par Martell. En Suisse, le cognac Martell est vendu dans tous les magasins spécialisés. Vous trouverez donc sans peine un bulletin de participation qui vous dévoilera le mystère de «la part des anges» et pourra vous permettre de gagner cette magnifique réserve de cognac.

COGNAC MARTELL
Plus de 250 ans de tradition et de qualité française.
Agence générale pour la Suisse:
Pierre Fred Navazza, Genève

INVITATION



GIL AUBERT

et les cigarettes

stella filtre

invitent tous les adultes à participer gratuitement à des shows et jeux les

Mardi 17 novembre	Mercredi 18 novembre	Judi 19 novembre
Vendredi 20 novembre	Samedi 21 novembre	

Animation de jeux, présentation de shows - Nombreux prix offerts par notre magasin

Rez-de-chaussée

amourins
neuchâtel

CHRONIQUE DU VAL-DE-TRAVERS

115^{me} ANNÉE DU COURRIER DU VAL-DE-TRAVERS

Au tribunal de police du Val-de-Travers

De notre correspondant régional :
Le tribunal de police du Val-de-Travers a siégé lundi à Motiers sous la présidence de M. Philippe Favarger assisté de M. Adrien Simon-Vermot, substitut-greffier.
Le 11 octobre, G.H., de Pontarlier, a été trouvé couché dans la Grand-rue Ch.-Ed. Guillaume, à Fleurier, par des passants puis transporté sur un banc. L'agent requis le conduisit dans la chambre de son hôtel. L'homme était blessé à la suite d'une chute.
— Dans quelles conditions cela s'est-il produit ? interroge le juge.
— Je ne me rappelle pas. Je suis en traitement médical et parfois enclin à des malaises.
G.H. devra produire un certificat de son médecin et revenir ultérieurement avec des témoins pour savoir si, en l'occurrence, il y a eu scandale.

ET LA SÉCURITÉ D'AUTRUI...
Le 28 juillet A. P., de Vilars, après avoir bu à Neuchâtel et au Val-de-Ruz du vin, de la bière, de la pomme et un décal de gentiane, avait l'intention d'aller souper au haut de la côte. Sur le chemin communal, dans un virage pour ainsi dire, son véhicule accrocha celui de R.P., de Travers, qui venait en sens inverse.

A l'arrivée du gendarme et alors que les deux conducteurs tentaient un arrangement, A.P. ne voulut pas signer une déclaration qui engageait sa responsabilité. L'agent constata que A.P. sentait l'alcool. L'automobiliste refusa d'abord de souffler dans le sachet puis finit par le faire dans le breathalizer. Soumis à une prise de sang, le résultat de l'analyse révéla une alcoolémie entre 0,96 gr et 1,06 gr pour mille, le rapport médical mentionnait que le patient était oui et non pris de boisson.
— On ne peut être plus précis ironisa le président.
Le procureur avait proposé 5 jours d'emprisonnement et 100 fr. d'amende. Le mandataire plaida la libération de son client.
En ce qui concerne l'accrochage même, un doute subsiste quant aux responsabilités. — Ce n'est pas solliciter la vérité, dira le tribunal que d'admettre que A.P. a bu plus qu'il ne l'a avoué et que ce pédagogue sur lequel, par ailleurs, de bons renseignements ont été obtenus, se soucie fort peu de la sécurité d'autrui.

Pour ivresse au volant et parce que le pneu arrière gauche de sa voiture était trop usé, A. P. paiera 400 fr d'amende et 260 fr de frais, l'amende devant être radiée du casier judiciaire dans 2 ans.

PERTE DE MAÎTRISE
Le 17 juillet, à 23 h 30, D.L. de Couvet, qui était allé manger des tomates aux Planes puis avait fait un arrêt au café du Couvet, descendait en voiture la route de la Nouvelle-Censières avec plusieurs passagers. Dans un virage à gauche signalé, il sortit de la route, laissa 29 mètres de traces de dérapage sur la banquette après quoi son véhicule alla s'écraser dans un ravin, trois mètres en contrebas de la chaussée. Parmi les blessés la plus atteinte a été Mlle M. L. de Travers. Avant l'accident des occupants de l'auto avaient dit à D.L. d'être plus prudent. Mais comme les bons conseils...
Les dommages corporels subis ont été considérables. Ils ne sont ni déterminés, ni réparés dans leur ampleur.
Reprenant les arguments développés par la défense, le tribunal, pour une perte de maîtrise certainement grave a infligé à D.L. 150 fr d'amende — celle-ci sera radiée dans 2 ans — Il devra verser 200 francs à titre de dépens aux plaignants et 46 fr 70 de frais. Une prise de sang a mis D.L. hors de cause en ce qui concerne l'ivresse au volant.
Le 3 mai, à 18 h 15, roulant entre 90 et 100 km à l'heure en montant la

côte de Rosières, A.W. de Travers, dans un léger virage à l'entrée de la forêt, perdit la maîtrise de sa machine, qui dérapa sur une distance de 120 mètres, allant tantôt sur le talus tantôt sur la banquette avant de tamponner violemment un arbre.
Sous l'effet du choc le véhicule fut projeté sur la chaussée où il s'arrêta en sens inverse de sa direction. A.W. a été éjecté. Il retomba 19 mètres plus loin. Il fut transporté à l'hôpital souffrant d'une commotion cérébrale et d'une fracture à la cuisse droite. Il a été incapable de tout travail pendant trois mois.
Après une vision locale, son avocat a voulu faire admettre qu'une voiture descendante aurait été à l'origine de l'accident. L'assurance que l'on n'a du reste jamais retrouvée. L'acquiescement a été plaidé à titre principal.
Si la sécurité routière dépendait des avocats, a dit le président, on acquitterait tout le monde. La défense telle qu'elle elle a été présentée, a été qualifiée de révoltante. En définitive A.W. a été condamné à 80 fr d'amende pour perte de maîtrise et à 155 fr de frais.

IVRESSE AU GUIDON
Le 13 septembre, un motocycle zigzaga à la rue de l'Abbaye. Son conducteur C.L. de Travers, a été soumis à une prise de sang. Il avait entre 2,62 et 2,92 gr pour mille d'alcool dans les veines. Autrement dit une fameuse cuite !
Il avait bu de la bière, du vin et un « lait de chèvre » nouvelle désignation d'une fée troublante. C.L. au village, est un jeune homme estimé, donnant une bonne impression.
— Vous sollicitez la clémence du tribunal ?
— Si j'ose...
Les faits ayant été spontanément reconnus, pour ivresse au guidon et pour avoir oublié ses permis à domicile, C.L. s'en est tiré avec 200 fr d'amende — qui sera radiée dans 2 ans — et 225 fr 60 de frais.

Le saviez-vous ?
● Cours de ski « Jeunesse et sport » : Le service cantonal de « Jeunesse et Sport » organisera, plusieurs cours de ski à l'intention des jeunes gens et jeunes filles.
● Les garçons à Anzère. Deux cours auront lieu à Anzère pour les garçons, du 26 au 31 décembre 1970 et du 2 au 7 janvier 1971.
● Les filles à Veysonnaz ! Les filles seront réunies aux mêmes dates, mais à Veysonnaz, au Chalet « Cité Jeunesse ». En cas d'affluence, deux cours supplémentaires sont prévus à Torgon, en Valais toutours.
● Fond et tourisme à Genevey : Les jeunes filles et jeunes gens qui s'intéressent au ski de fond et de tourisme, se rendront à Genevey, du 26 au 31 décembre 1970. Ce cours comprendra deux catégories de travail sous la conduite de spécialistes. Les jeunes compétiteurs pourront se perfectionner. Les jeunes qui désirent se familiariser avec le ski de fond et de tourisme y apprendront la technique, de marche, de course et de fartage. FyJ



LA CLUSETTE: CONTRE LA CHUTE DE PIERRES... ET DE NEIGE!

(sp) Entre la roche coupée et le haut de La Clusette, on construit actuellement un barrage destiné à retenir les pierres et la neige pendant l'hiver qui descendent du flanc de la montagne.
Les automobilistes se réjouiront de cette mesure qui les préservera d'un couloir dangereux. Pendant les travaux, la circulation est réglée par des feux

ces derniers donnant la priorité au trafic de montée de la Clusette.
(Avipress - FyJ)

IL COMMANDAIT DE GAULLE...

Abel Clément, Fleurisan d'adoption, fut aussi un homme de la résistance

Le regretté André Petitpierre avait coutume de dire, en parlant de Fleurier : « C'est le village des prix Nobel et des généraux... »
Parmi ceux qui avaient élu domicile partiel dans le plus grand village du Vallon, il faut citer Abel Clément-Grandcourt, ancien supérieur du général De Gaulle. Le nom de Clément-Grandcourt peut être associé, avec les mêmes honneurs, à ceux de Gouraud, Lyautey, Weygand, Pétain et Gallieni, dans l'histoire militaire de la France; car sa tâche accomplie dans les Djibels-Druzes fut éminente.

LE SOLDAT ÉTOILÉ...
Issu d'un père ayant passé sa jeunesse sur les bords du Léman, un critique d'art ayant consacré des études à Gleyre et à Léopold-Robert, Abel Clément fut un des élèves de Charles Secrétan. Après Saint-Cyr d'où il sortit sous-lieutenant de chasseurs, Clément-Grandcourt passa à la Légion. Son stage en Indochine lui fut un précieux enseignement. En 1906, il était admis à l'École supérieure de guerre, puis il participa aux opérations dans le Maroc oriental. L'état-major se l'adjoint, mais, préférant l'action à la papérasserie, Abel Clément entra dans la troupe. Les blessures ne freinèrent point son ardeur, car deux jours après avoir été blessé, il se trouvait de nouveau parmi ses hommes. Lieutenant-colonel, il commanda avec maîtrise un groupe de bataillons de chasseurs au Che-

min-des-Dames. Il dut cependant renoncer à ce poste pour incompatibilité d'humeur avec ses supérieurs...
EN POLOGNE...
L'Allemagne vaincue, Abel Clément partit pour la Pologne et désigna le futur général De Gaulle pour enseigner les rudiments tactiques à la jeune armée de ce pays.
Après une pause en France, Abel Clément devint commandant des troupes et gouverneur des Djibels-Druzes. Là où Rome, Byzance et Istanbul avaient échoué, il réussit à gagner à la France des populations toujours impossibles à réduire à merci par les conquérants. Cinq années durant il tint, non pas contre les Druzes, mais contre... l'arrière, toujours prompt aux compromis. Aussi quand le gouvernement céda à la Palestine et à la Transjordanie, Abel Clément, pourtant promu général de brigade, donna sa démission.

REPRISE DE SERVICE
En 1938, lors de l'affaire de Munich, nous entendons encore, à la poste à Fleurier, Abel Clément, crier sa rancœur en apprenant la victoire des fascistes.
— Il faut, disait-il, tomber sur l'Allemagne aujourd'hui même. Plus tard, nos chances de vaincre ne seront plus les mêmes.
L'année suivante, sentant la guerre ap-

procher, il écrivait au colonel Georges Lacassie :
— Je cherche un moyen de me faire crever la panse...
Il s'engagea comme soldat de deuxième classe, se pliant incognito, aux corvées du simple « trouffion ». Il fallut une indiscrétion pour faire démasquer sa véritable identité. Il alla à Narvick et en Finlande, puis revint en France, où il mourut dans un hôpital militaire. Son cœur fut exposé, selon son désir, au sommet d'une stèle dominant la cour des Invalides.
Philosophe et penseur, Abel Clément avait écrit un jour : « Beaucoup de chefs ou de prétendus chefs courent après la popularité. D'autres, moins nombreux, après l'impopularité. Les premiers se rendent ridicules, les seconds odieux... »
Puis, il ajoutait : « La première qualité d'un vrai chef est de faire son devoir sans s'occuper des conséquences et en particulier du qu'en-dira-t-on. »

ATTACHEMENT
Chaque année, Abel Clément, venait dans sa propriété fleurisane, au Pasquier, cette maison fut partiellement détruite lors d'un incendie. Il reçut là le maréchal Pétain, le pasteur Marc Boegner, M. Baumgartner, alors ministre des finances, et bien d'autres personnalités car, si Abel Clément ne se liait pas facilement avec les gens du cru, il témoignait à Fleurier un attachement sincère. G.D.

COUVET - COUVET

Soirée des accordéonistes L'Aurore: aucune fausse note!

Première des soirées de la saison 1970-1971, celle des accordéonistes de L'Aurore a obtenu un beau succès, samedi soir, à la salle de spectacles. Le programme avait été préparé exclusivement par les membres de la société. Le concert permit d'apprécier la belle sonorité des instruments des 33 exécutants, le volume et l'équilibre de ce groupement musical, les exécutions propres et soignées des morceaux inscrits ainsi que des interprétations légères, aux rythmes appropriés et aux nuances sensibles.
Le directeur du club, M. Marcel Jeannot, exerce sur ses jeunes musiciens, comme sur les membres chevronnés de la société, un véritable « magnétisme ». Les exécutants le suivent avec attention. Aucune fausse note dans ce concert, composé de sept pièces, courtes, dont quelques-unes, notamment la valse « Belle of the Ball » (d'Anderson) présentaient de réelles difficultés de tonalité et de rythmes.

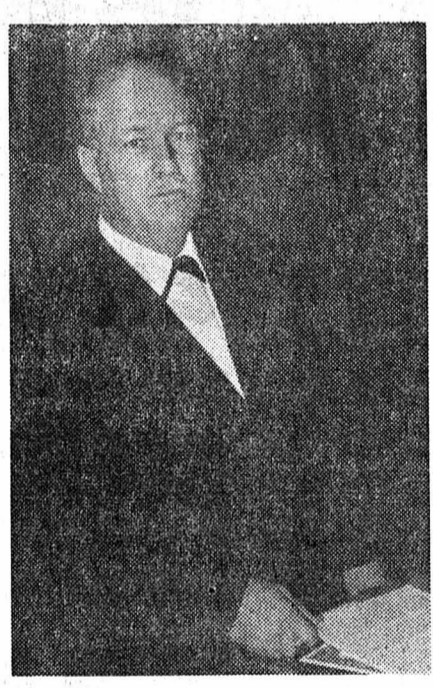

M. Marcel Jeannot, directeur de l'« Aurore ».

DES GORILLES...
Le groupe chromatique de la société, formé de six exécutants, a joué avec brio un pot-pourri de mélodies populaires et une marche espagnole. La deuxième partie de la soirée était réservée au théâtre. L'Aurore est la seule société de Couvet qui se donne encore la peine de « monter » un spectacle de ce genre. « Des gorilles et des anges », une co-

édie en trois actes de Jean des Marchenelles, aux renversements de situation imprévus et aux gags désopilants fit passer d'agréables moments. Les huit acteurs jouèrent cette comédie avec beaucoup de talent. Le décor finement arrangé, ils ont pu ainsi s'élever à un niveau artistique de bonne facture.
...ET UN VOEU!
En début de soirée (prolongée par un bal conduit par « Ceux du Chasseral »), le président de l'Aurore, M. Denis Konrad avait souhaité la bienvenue aux auditeurs, remercia le directeur et remit le titre de membre honoraire cantonal à M. Hervé Vautreux.
Qu'on nous permette cette remarque en prévision d'autres soirées : pourquoi faut-il que les spectateurs soient constamment dérangés en cours de concert par les allées et venues des personnes chargées du service ? Il semble bien que celui-ci pourrait être fait avant le début du programme et au cours des entractes. C'est en tout cas notre vœu. F. Jt

Une nécessité : protéger la flore...

(c) Placée sous les auspices de la société pédagogique du Val-de-Travers, la conférence donnée vendredi soir à la salle grise de Couvet, par M. Adolphe Ischer, ancien directeur de l'École normale et inspecteur retraité, n'a malheureusement réuni qu'une cinquantaine de personnes. M. Ischer présenté par M. Gérard Bouquet, instituteur et président de la S.P. du Val-de-Travers, a démontré la nécessité urgente de protéger la nature et la flore en particulier. Certaines plantes, déjà rares, sont en voie de disparition, d'autres vont le devenir parce que trop cueillies. Le conférencier a montré des diapositives des espèces non protégées, les plantes protégées qui ne peuvent être cueillies que par petits bouquets et les plantes strictement protégées par la loi.
Ensuite a été projeté le film « Nous autres fossyeurs ». L'après-midi M. Ischer avait présenté son exposé et des clichés aux élèves de la section préprofessionnelle.

Une révélation...

(sp) Au programme de la 4^{me} séance de cette saison, le Ciné-club du Val-de-Travers a prévu un film unique en son genre, plein de drôleries, d'inventions, de fougue et de tendresse : « Hallelujah les collines », du réalisateur américain-lithuanien Adolphe Mekas, lauréat de l'Étoile d'argent du festival de Locarno en 1963. A sa sortie, ce film a été considéré comme « une des révélations les plus inattendues de l'année ».

Elle a pris fin!

(c) Les membres du comité cantonal et la commission technique de l'Association cantonale neuchâteloise de gymnastique se sont retrouvés, samedi soir à Couvet, dans le fief de leurs deux présidents, MM. Francis Fivaz et Eric Bastardoz, pour une soirée de fin de législature.

Collision

(sp) Dimanche, Mme R. B. de Couvet, circulait place des Halles, en direction de la Grand-rue. A la hauteur de l'hôtel Central, elle dépassa une voiture et se trouva en présence de l'auto de M. D.G. de la Chaux-de-Fonds. Une collision s'ensuivit. Pas de blessé, dégâts.

Pour les missions

(sp) Le R.P. Marmy sera à Couvet, samedi 21 et dimanche 22 novembre, pour parler des missions. Une séance, avec film, aura lieu dimanche après-midi et elle est spécialement réservée aux enfants.

Correspondances

(Cette rubrique n'engage pas la rédaction)

Après l'annulation d'un spectacle de cascadeurs

Monsieur le rédacteur en chef,
Nous aimerions apporter un rectificatif à une information parue dans votre numéro du 14 courant. Suite à l'annulation du spectacle de cascade automobile que nous avions organisé, votre correspondant au Val-de-Travers semblait par le ton donné à son article, incriminer le manque de compréhension des instances ayant compétence d'autoriser une telle manifestation.
Nous tenons à préciser qu'il n'en est rien, bien au contraire. Lorsqu'il nous a été donné d'expliquer notre position aux services compétents, la plus bienveillante attention nous fut accordée. Et ce n'est nullement vers ces autorités que les organisateurs et le public (qui serait venu nombreux, nous n'en doutons pas) doivent tourner leur courroux.
Les responsables de la piste de Lignières, nous avaient assurés verbalement il y a plus d'un mois, que les autorisations nécessaires avaient été délivrées et qu'aucun problème ne se posait de ce côté-là.
Ce fut une mauvaise surprise pour nous d'apprendre deux jours avant le spectacle, qu'aucune demande n'avait été présentée. Dès lors, comment les responsables des services cantonaux, qui avaient pris connaissance de l'existence de cette manifestation par la presse ou par des affiches, pouvaient-ils par des autorisations hâtives pallier la légèreté des dirigeants de Lignières pour nous être agréables ? C'était impossible et nous le comprenons fort bien.
Il est trop tard, cette année, pour songer à remettre sur pied un spectacle de cette envergure. Forts de la compréhension enregistrée en cette malheureuse affaire, nous allons nous remettre au travail, afin de pouvoir présenter l'année prochaine cette première tant attendue.
Nous excusant de ces trop longues explications, nous vous demandons de publier ces lignes afin que chacun soit à même de juger qui sont les responsables de l'avortement de ce spectacle.
Vous remerciant de votre obligeance, nous vous présentons Monsieur le rédacteur en chef, l'expression de nos sentiments les meilleurs.
pr. APOLLO-CLUB, février
Y. Baldacchino
A. Buschini

FLEURIER - FLEURIER

Noir et feu, cette brunette séduira plus d'un caniche...

De notre correspondant régional :
« Tania de Boisdeval », âgée de 26 mois, femelle brune du Jura, au poil ras, noir et feu, est une chienne qui fait plaisir à son maître et ami, M. Fernand Cattin, de Fleurier. En effet, elle a pris part à la dernière exposition canine internationale de Lausanne, où sept cents chiens venus de France, d'Angleterre, d'Allemagne, du Luxembourg, d'Italie, des Etats-Unis et de Suisse, se disputaient les places d'honneur.
Au concours en classe ouverte, « Tania » a obtenu la distinction « excellent ». Cette mention est décernée aux chiens

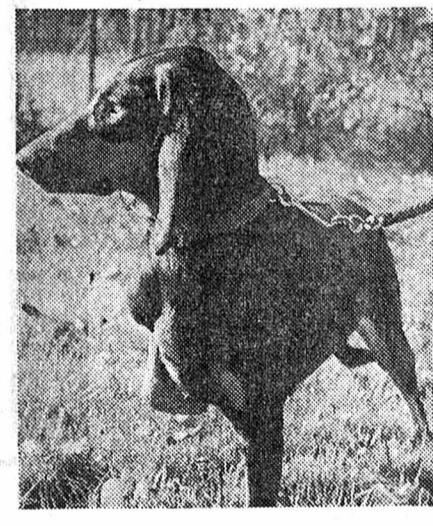

qui présentent, à un degré tout à fait remarquable, les caractéristiques de leur race et se rapprochent le plus, sous toutes leurs formes, du type idéal. Ils peuvent être recommandés, de tous points de vue, comme reproducteurs de haute qualité.
EXPLOIT
Si pour la chasse au chamois, « Tania » doit obligatoirement rester à la maison, elle s'en donne à cœur joie en se lançant à la poursuite du chevreuil et du lièvre. Elle avait une année et demie quand elle a accompli un véritable exploit. M. Cattin avait garé sa voiture près de la colonie de vacances de Bellevue, à la Montagne-de-Buttes. A l'heure où il devait quitter les lieux pour assister à un concert, « Tania » se mit à la poursuite d'un chevreuil. Inutile d'essayer de la rattraper.
Le patron descendit à Fleurier, mais quelle ne fut pas sa surprise, deux heures plus tard, de retrouver « Tania » derrière sa porte. Elle était rentrée au logis, sans jamais avoir parcouru précédemment le chemin la Montagne-de-Buttes - Fleurier, si ce n'est en automobile.
Voilà un exemple du sens de l'orientation et de la fidélité que bien des humains n'auront jamais... G.D.

Des stagiaires... aux envoyés spéciaux
(sp) Une nouvelle fois, le Théâtre populaire romand présentera au Vallon un spectacle didactique, spécialement conçu pour les écoles. Jeudi 10 décembre, devant les élèves du collège régional, il donnera son spectacle intitulé « Le journal, service public, entreprise commerciale ».

Peu d'intérêt...

(c) La votation fédérale sur le nouveau régime des finances n'a pas provoqué l'enthousiasme à Fleurier, puisque sur 1031 électeurs inscrits, 206 seulement se sont rendus aux urnes, ce qui représente un tout petit 20 pour cent.
Cette participation est l'une des plus faibles qui ait été enregistrée.

Succès d'une vente

(c) La vente organisée par la paroisse catholique de Fleurier laisse un bénéfice net de 8000 fr., somme qui grossira le capital déjà recueilli en faveur de la construction du nouveau centre paroissial.

CARNET DU JOUR

Cinéma Colisée : (Couvet) 20 h 30 : La Horse.
Médecin et pharmacien habituels.

AVIS DIVERS

Autocars Aellen-Couvet
Lundi 23 novembre, à BERNE

Foire aux oignons

Prix 12 fr. par personne...
Réduction pour AVS.
Départ 8 heures.
Inscriptions et renseignements tél. 63 15 07.

ANTIGEL VW 1200
le bidon Fr. 8.— a vendre
Schmutz
FLEURIER
61 19 44
en parfait état de marche avec en plus 4 roues munies de pneus à clous.
Téléphoner au (038) 61 10 80.

Bien-être-Jouvence
Relaxation
dermo-grâce au SAUNA
COUVET
Grand-Rue 30 ☎ (038) 63 25 34
La prophylaxie efficace contre les maladies du monde moderne
Commerce à Couvet cherche une employée

pour quelques heures par jour ou à la demi-journée.
Travail soigné et varié ; salaire intéressant.
Discrétion absolue.
Adresser offres écrites à JB 2848 au bureau du journal.

La menthe Blackmint déshaltante

HÔTEL-RESTAURANT DE L'OURS
TRAVERS Tél. (038) 63 16 98
VENEZ DÉGUSTER NOTRE QUINZAINE DE LA MER
Du 7 novembre au 22 novembre - Fermé le mercredi
Attention ! Il est prudent de réserver sa table

OFFRES D'EMPLOIS



Nous engageons
POUR NOTRE DÉPARTEMENT TERMINAISON:

horloger complet

ayant des connaissances de la montre électronique

dames ou jeunes filles

pour différentes parties de remontage et réglage (mise au courant rapide assurée).

Se présenter, téléphoner, ou écrire à

Gruen Watch mfg. Co S.A. Bienne

MANUFACTURE D'HORLOGERIE
Haute-Route 85, 2501 Bienne
Tél. (032) 2 71 22, interne 38



Nous engageons, pour entrée immédiate ou à convenir,

HORLOGER

pour être formé sur le décollage de réveils et pendulettes électroniques. Les intéressés sont invités à se présenter ou à demander une formule de candidature à notre bureau du personnel. Tél. 33 44 33, 2074 Marin.

EBAUCHES ELECTRONIQUES SA

Maison affiliée à EBAUCHES SA
Entreprise d'horlogerie de format international

Importante société franco-américaine cherche pour les régions de Neuchâtel et environs, Delémont et environs ou Bienne et environs,

COLLABORATEURS COMMERCIAUX

Nous demandons :

- Bonne culture générale
- Age : 25 à 40 ans
- Expérience de la vente souhaitée
- Voiture et téléphone
- Dynamisme et ambition

Nous offrons :

- Fixe + commissions
- Prestations d'une grande entreprise
- Formation adaptée à chaque corps de métier
- Entraînement régulier

- Possibilités de gains exceptionnels

Téléphoner, pour prendre rendez-vous avec notre directeur régional, M. Muller, au (038) 24 70 65.

NOTRE FEUILLETON

Il est minuit Cendrillon

par DENISE NOËL 28

Il était l'homme qu'elle aimait. Même si cette vérité-là l'humiliait, elle ne pouvait la nier. Mais elle comprenait de quel lot de souffrances elle allait devoir payer son amour. Elle essaya de bouger bras et jambes. Aucune douleur physique. Rien qu'une immense lassitude, mais qui affectait davantage l'âme que le corps.

Richard se détournait, l'aperçut qui se soulevait sur un coude. Il freina si brusquement que la voiture dérapa avant de s'arrêter. Il éteignit les phares, ne laissant que les veilleuses. La nuit parut moins sombre autour d'eux.

— Terminée, la grande scène de l'acte II ? demanda-t-il.

Mais sa voix avait perdu de sa dureté. Il étendit le bras et aida la jeune fille à se relever, puis il actionna le levier qui remontait le dossier. Quand elle fut assise, il lui fit remarquer que c'était inutile et dangereux pour elle de se rencogner contre la portière; il ne la toucherait pas.

Elle prit une position plus confortable et s'enferma dans un silence plein de réprobation.

Richard avait posé les deux mains à plat sur le volant. Il ne la regardait pas.

EDITIONS TALLANDIER

Nous engageons, pour le 1er janvier 1970 ou date à convenir,

comptable ou aide-comptable

pour la tenue de comptabilités commerciales et artisanales

Travail indépendant; semaine de 5 jours; rémunération selon capacités

Les candidats ayant si possible l'expérience de la branche fiduciaire sont priés de faire offres à Fiduciaire Effika, Grand-Rue 18, 2034 Peseux

FABRIQUE D'HORLOGERIE
PRECIMAX
S.A.

MONRUZ-NEUCHÂTEL

cherche, pour entrée immédiate,

EMPLOYÉE

pour son service des fournitures et rhabillages

Ambiance de travail agréable

Débutante serait mise au courant

Faire offres ou se présenter :

PRECIMAX S.A.
Champréveyres 2,
Monruz-Neuchâtel
Tél. (038) 25 60 61

On cherche

SOMMELIÈRE

pour entrée immédiate ou pour date à convenir

Bon gain, nourrie, logée (étrangère acceptée).
Buffet de la Gare RVT.
Couv. Tél. (038) 63 11 16

EMPLOYÉE DE COMMERCE

(½ journée - horaire libre)

Place intéressante pour personne capable de travailler de façon indépendante et aimant les responsabilités. Des connaissances de la langue allemande sont indispensables.

ETS H. TEMPELHOF,
2003 SERRIÈRES
Tél. 31 33 88

Fabrique Maret
Département Peseux
Avenue Fornachon 2, tél. 31 13 94, anciennement
Fluckiger & Cie cherche, pour entrée immédiate,

ouvriers et ouvrières

pour travaux fins et précis sur pierres d'horlogerie.

ENTREPÔT RÉGIONAL
Portes-Rouges Neuchâtel

cherche pour entrée immédiate ou pour date à convenir :

**chauffeur poids lourds
aide-chauffeur
magasinier**

Prestations sociales d'une grande entreprise. Caisse de retraite.

Adresser offres à la Direction de l'Entrepôt régional COOP, Portes-Rouges 55, Neuchâtel, ou téléphoner au (038) 25 94 24.

DISCOUNT DE LA CÔTE

PH. BERTHOUD & Cie

Gare 7 CORCELLES

P

Heures d'ouverture : 9 h à 12 h - 14 h à 18 h 30. Fermé le mercredi après-midi.
Samedi : sans interruption de 7 h 30 à 17 heures.

P

Choix de légumes des Gourmets - 1/1

Prix de vente habituel Notre prix

4.— **3.20**

Pois extra-fins des Gourmets - 1/1

2.75 **2.20**

Pois et carottes extra-fins des Gourmets - 1/1

2.75 **2.20**

Pois fins des Gourmets - 1/1

2.40 **1.90**

Pois et carottes fins des Gourmets - 1/1

2.50 **2.—**

Pois et laitues à la française des Gourmets - 1/1

2.45 **1.95**

Haricots extra-fins des Gourmets - 1/1

3.95 **3.15**

Cardons extra - Héro - 1/1

5.85 **4.70**

Scorsonères - Héro - 1/1

4.15 **3.30**

Céleris - Héro - 1/1

4.75 **3.80**

Raviolis ROCO - 1/1

2.45 **1.75**

Crème Sandwich « Le Parfait » 125 g net

1.40 **-.90**

Grand choix en Vins - Apéritifs - Eaux-de-vie - Liqueurs - Mousseux - Bières



Brasserie du Cardinal S.A.

Entrepôt de Neuchâtel
cherche

MANŒUVRES

Semaine de 5 jours, salaire intéressant, caisse de pension.

Se présenter ou téléphoner à la Direction régionale de Neuchâtel, Crêt-Taconnet 14, tél. (038) 25 11 04.

FAN

LE LANDERON

Nous cherchons, pour date à convenir, un(e) ou deux

porteurs(euses) de journaux

pour la distribution de notre journal au Landeron. Gain intéressant.

Adresser offres à l'administration de la Feuille d'avis de Neuchâtel, 4, rue Saint-Maurice, 2001 Neuchâtel, tél. 25 65 01.



cherche

un mécanicien de précision

pour la construction d'outillages destinés à la fabrication des cadrans en matières plastiques.

Les intéressés sont priés de s'adresser au service du personnel de Métallique S.A., 20, rue de l'Hôpital, 2501 Bienne, tél. (032) 3 03 03.

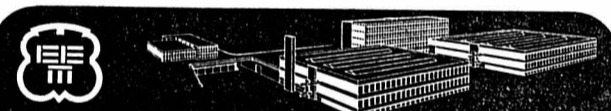

Notre nouvelle usine de Marin dispose d'un département de fabrication de nos mouvements électroniques où quelques postes sont encore à pourvoir :

- Mécanicien fraiseur de moules
- Mécanicien fraiseur d'étampes
- Meuleur de matrice

(pour ce dernier emploi, les intéressés peuvent être formés par nos soins).

Les futurs candidats sont priés d'écrire ou de téléphoner à notre bureau du personnel. Tél. (038) 33 44 33.

EBAUCHES ELECTRONIQUES SA

Maison affiliée à EBAUCHES SA
Entreprise d'horlogerie de format international

— Vous attendez que je vous exprime mes excuses pour ce qui s'est passé, n'est-ce pas ?

Silence de Caroline.

— Je ne ferai rien de tel, ma belle enfant, ou, du moins, pas avant que vous ne m'ayez, vous-même, expliqué votre attitude.

Elle tourna vers lui un visage surpris, mais ne posa aucune question.

— Votre attitude plutôt... provocante, précisa-t-il. Ne vous avais-je pas prévenue que je ne possédais rien de commun avec vos habituelles victimes ?

Elle appuya sa tête contre le dossier et ferma les yeux pour retenir les larmes qui la brûlaient.

— Vous ne voulez rien objecter pour votre défense ? A votre aise. Alors, laissez-moi vous dire ceci : je regrette, oui, mais seulement qu'il ne se soit rien passé entre nous. Rien qui vaille pour moi un souvenir.

Caroline se raidit pour ne pas pleurer. Quand elle fut sûre de sa voix, elle dit lentement :

— Il me restera, à moi, le souvenir d'une nuit qui avait débuté comme un conte de fées. Je suppose que Cendrillon, en redécouvrant ses haillons, après que l'heure fatidique eut sonné, a dû éprouver l'impression que j'ai eue au bord de l'abîme.

— Vous voulez dire qu'à ce moment-là vos illusions se sont envolées ?

Il avait parlé d'un ton léger, mais ses traits exprimaient une indécision douloureuse. Il tourna la tête vers elle, mais Caroline, les yeux clos, n'avait retenu que l'ironie du ton.

— Croyez donc ce que vous voudrez, riposta-t-elle brièvement.

Le visage de Richard se ferma.

— Je crois surtout que nous n'avons plus rien à nous dire, déclara-t-il avec morgue.

Il mit le moteur en route, lança la voiture et ne prononça plus un mot.

Jusqu'à Antibes, Caroline chercha vainement le moyen de ne pas rompre définitivement leurs relations. Elle aurait aimé retrouver avec lui le climat d'affec-

tueuse camaraderie dans lequel leur amitié avait commencé à s'épanouir. Après ce qui s'était passé entre eux c'était difficile, bien sûr, mais, en y réfléchissant, n'était-elle pas en partie responsable des agissements de Richard ? Elle ne l'avait pas détrompé quand il avait cru tenir entre ses bras une fille amoureuse, au passé sentimental probablement orageux, comme devait l'être celui de l'Américaine. Pouvait-elle aussi lui reprocher ses défauts d'homme, alors que c'était précisément cette mâle énergie qui l'avait d'abord séduite ?

Dans un vertige de lucidité, elle se rendait compte de son ascendant sur elle. Jamais elle n'avait cherché d'excuses à un garçon qui l'avait déçu de quelque façon. Qu'un de ses anciens soupirants eût montré l'impatience de Richard, elle l'eût banni à jamais de ses pensées. Or, à cet étranger qu'elle connaissait depuis si peu de temps, elle était déjà toute prête à donner l'absolution. Il était l'homme et, auprès de lui, elle devenait la femme : un être violemment épris, conscient de sa faiblesse et incapable de la surmonter.

Elle aurait voulu savoir s'il l'avait rattrapée au bord du gouffre, sans tenir compte de son avertissement, ou bien si elle était réellement tombée.

Et puis, au fond, quelle importance ?

Après Antibes, elle se dit que tout était fini entre eux. C'était mieux comme ça puisque, de toute manière leurs destinées ne pouvaient que s'éloigner l'une de l'autre. Cette idée lui faisait mal, mais elle apprendrait peut-être à l'oublier.

En arrivant à Cannes, bien qu'elle se sentit submergée de désespoir, elle commençait à se résigner à la séparation.

La voiture longea lentement la mer. La lune avait disparu, mais vers l'est, une vague lueur éclairait les ténébres. Les enseignes des palaces illuminaient encore les façades de la Croisette. Caroline gardait les yeux fixés sur celle du « Métropole », éclairée en lettres rouges. Son cœur était douloureux.

— Seriez-vous heureuse de participer aux régates « Midi-Minuit » ? demanda soudain Richard.

Il avait parlé d'une voix naturelle, exactement comme si aucun drame ne les avait séparés.

Elle ne comprit pas immédiatement et balbutia :

— Les régates ? Mais comment ?

— En qualité de coéquipière. Si vous acceptez, je vous inscris demain matin.

Elle crut étouffer de bonheur. Pourtant, elle réussit à se dominer. Faisant appel à ce qui lui restait de bon sens, elle objecta :

— Je vous empêcherais de gagner la course. Il ne faut pas croire ce que Bob vous a dit sur mes capacités...

— Ne me parlez pas de Bob, rugit-il. Oui ou non, acceptez-vous d'embarquer sur le même bateau que moi ?

— Oui, dit-elle spontanément.

Devant l'hôtel, elle vit qu'il souriait.

— A demain, ou plutôt, non, à tout à l'heure, se reprit-il après un coup d'œil à sa montre. Je viendrai vous prendre à onze heures précises.

Le portier se précipitait. Elle tendit à Richard une main qu'il garda un moment dans la sienne.

— Et n'ayez aucune crainte pour votre... vertu, ajouta-t-il avec une impertinente hésitation. Nous serons trois sur le voilier. J'ai déjà une équipière et bien entraînée, celle-là. A demain.

La portière claqua.

Caroline se souvint de la jeune femme en paréo avec laquelle il demeurait. Ce fut comme un coup de poignard.

— Je n'irai pas, décida-t-elle.

CHAPITRE VIII

Lionel, agent de la D.S.T., avait pris l'avion à Orly, le samedi à 16 heures. Une heure vingt plus tard, il atterrissait à Nice.

(A suivre)

ACTION «SUISSE CLAIRE»

Celui qui n'a pas encore chez lui la joyeuse lumière Osram, doit tendre l'oreille entre minuit et une heure.



Lorsque ça craque, grince, gémit, lorsque vous percevez quelque chose d'anormal ou un souffle spécial, lorsque vous entendez un bruit de pas ou un froissement d'aile, vous avez l'impression qu'un esprit rôde dans la maison.

Pourquoi s'effrayer? Vous ne risquez rien.

Cependant, si vous voulez absolument prévenir ces manifestations étranges, vous devez savoir que les esprits ne résistent pas à la joyeuse lumière Osram. Remplacez

simplement vos vieilles ampoules par de nouvelles lampes Osram, à la lumière claire.

Suivant de préférence ce plan:

Remplacez les	par des
25 watts	Osram 40-60 watts
40 watts	Osram 60-75 watts
60 watts	Osram 75-100 watts
75 watts	Osram 100 watts
100 watts	Osram 150 watts

ou par la nouvelle lampe fluorescente Osram Interna.

Même si vous ne croyez pas aux étranges ténèbres, respectez néanmoins ce plan. La lumière rend les esprits impuissants.



C'est la fin du régime des démons quand Osram éclaire la maison.



La Volvo 144 de Luxe est une voiture qui devrait servir d'exemple à toutes les autres voitures.



(Il n'y a rien à dire de plus au sujet de cette limousine, sinon qu'elle est élégante, sûre, rationnelle, économique, généreusement conçue, rapide, confortable, qu'elle contient cinq places confortables et qu'elle aime la famille!) Et bien sûr, qu'elle vous attend pour un essai!

VOLVO
La voiture pour la Suisse

Garage M. Schenker, 2001 Hauterive / Neuchâtel, tél. (038) 33 13 45



Nous avons le plaisir d'annoncer à la clientèle

d'ALFA ROMEO

que tous les modèles sont désormais livrables immédiatement. Pour faire une bonne affaire, adressez-vous à:

ALFRED SCHWEIZER

concessionnaire Alfa Romeo, 2000 Neuchâtel
Gouffes-d'Or 17 ☎ (038) 25 80 04

BAUX A LOYER
en vente à l'imprimerie de ce journal

Au Bocalino

Saint-Blaise ☎ 33 36 80

TRUFFES BLANCHES

Evitez les ennuis des

FAUSSES DENTS

qui glissent

... De nombreuses personnes ont enduré un véritable supplice à cause de leur prothèse dentaire qui glissait ou qui tombait juste au mauvais moment. Ne vivez pas dans la crainte de cette perspective. Saupoudrez votre appareil de DENTOFIX, la poudre adhésive spéciale. Elle assure l'adhérence parfaite et la stabilité de votre dentier et le rend plus agréable à porter. DENTOFIX élimine « l'odeur du dentier » qui peut être la cause d'une mauvaise haleine. En discret flacon plastique neutre dans les pharmacies et drogueries. Fr. 2.85.

meubles perrenoud
créations et exclusivités

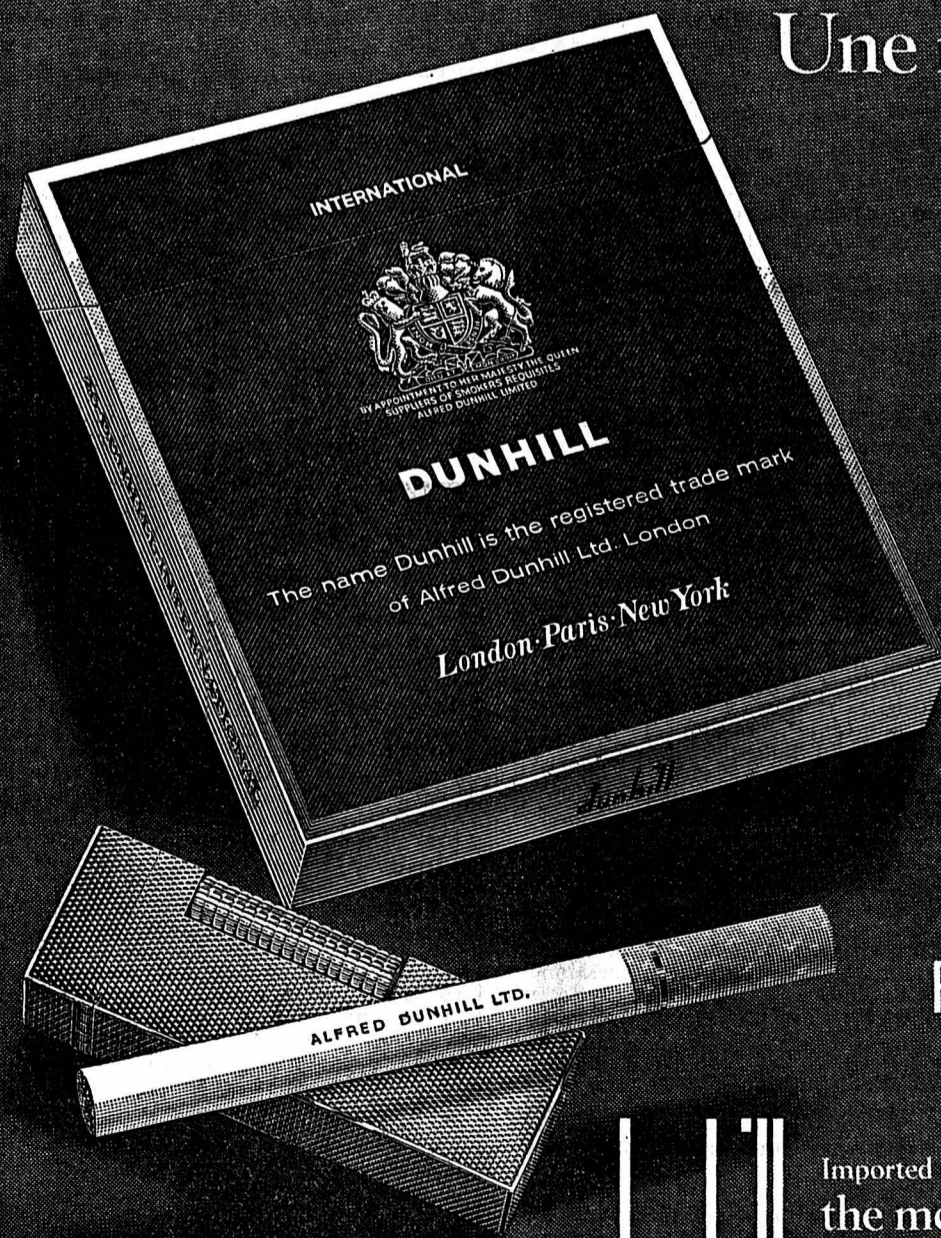

Une référence internationale...

Dunhill International, la cigarette de luxe. Un mélange parfait de tabacs légers pour le plaisir raffiné du fumeur.

Fr. 1.60 for 20

dunhill

Imported from the most distinguished tobacco house in the world
Alfred Dunhill Ltd., Duke Street St. James's, London. Also Paris and New York.

LA CHAUX-DE-FONDS - LA CHAUX-DE-FONDS

Malgré un déficit de deux millions : pas d'inquiétude pour les finances de la Ville

Le projet de budget de la ville pour 1971 vient d'être publié et sera discuté à la prochaine séance du Conseil général, le 9 décembre. Dans une précédente édition, nous en avons publié l'essentiel: avec 48,245,294 francs aux dépenses et 47,534,016 fr. aux recettes, le budget ordinaire pour 1971 accuse un excédent de dépenses de 711,278 francs. Le budget extraordinaire suit l'exemple et c'est un excédent de dépenses de 4,877,416 fr. qui résulte des 7,031,316 fr. aux dépenses et 2,153,900 fr. aux recettes. Le compte global des variations de fortune de la Chaux-de-Fonds fait ainsi apparaître un déficit de 2,357,783 francs.

S'agissant du compte ordinaire, l'excédent de dépenses est toutefois inférieur de 85,700 fr. à celui du budget de 1970 tandis que celui du compte de variations de fortune est supérieur de 400,000 francs.

BUDGET ORDINAIRE

Comparativement aux comptes de l'exercice 1969, les dépenses augmentent, en 1971, de 6,363,731 fr. alors que les recettes ne s'accroîtront que de 2,655,526 francs. L'aggravation est donc de 3,708,205 francs.

Les prévisions de dépenses pour 1971 sont supérieures de 3,333,771 fr. par rapport à celles figurant au budget de 1970.

Les prévisions de recettes s'établissent à 3,419,510 fr. de plus qu'au précédent budget. Les différences entre 1969 et 1971, exprimées en pour cent, sont de 15,2 pour les dépenses, et de 5,92 pour les recettes. Calculée sur une période de dix ans, cette augmentation est respectivement de 113 et 93.

PAR CHAPITRE

Le résumé des recettes et des dépenses par chapitres administratifs et la comparaison avec les comptes de 1969 (chiffres entre parenthèses) se présentent de la manière suivante:

Recettes: administration générale: 265,300 francs (-35,900); immeubles: 1,926,700 francs (+6200); services sociaux: 255,200 francs (+800); instruction publique: 6,752,700 fr. (+65,400); musées, coll. publ.: 12,600 fr. (-5,700); finances: 36,250,200 fr. (+2,695,900); travaux publics: 795,700 fr. (-53,400); police: 1,275,600 fr. (-17,800). Dépenses: 1) 1,592,400 (+235,800); 2) 1,570,700 (+96,300); 3) 8,266,100 (+1,954,500); 4) 14,343,800 (+1,547,800); 5) 617,900 (+46,800); 6) 10,329,300 (+924,600); 7) 8,023,700 (+1,061,700); 8) 3,501,500 (+496,200). Présentées par groupes spécifiques, il ap-

paraît que les recettes fiscales évaluées à 30,110,000 fr. présentent 63% du total des recettes. Les taxes prévues pour 1,343,600, sont en augmentation de 17,097 francs et les quotes-parts et subventions se chiffrent à 6,876,150 fr. L'imposition des personnes physiques devrait rapporter, sur le revenu: 22,121,000 fr.; sur la fortune: 1625,000 fr.; celle des personnes morales, sur le revenu: 2,325,000 fr.; sur la fortune: 840,000 francs. L'augmentation moyenne, par rapport à 1969, est d'environ 10%.

DÉPENSES

On remarque à ce chapitre que les plus fortes augmentations sont enregistrées aux services sociaux, à l'instruction publique et aux travaux publics. L'hôpital voit son budget déficitaire s'accroître de près d'un million et demi et s'établir à un peu moins de 4 millions. Dans chaque secteur de l'administration, une part de l'accroissement des dépenses est due à l'augmentation des traitements du personnel communal qui engendra 2,544,835 francs, dont 1,092,096 fr. iront au personnel enseignant, 460,000 fr. au personnel de l'administration, 456,543 fr. à celui des travaux publics et 235,349 fr. aux agents de police. Cette augmentation est due à la revalorisation de 16% du 25 juin 1970 et à celle de 10% accordée au personnel enseignant.

Le budget financier extraordinaire comprend les crédits ouverts accordés jusqu'à par le Conseil général ou sollicités par le Conseil communal sur la base du rapport à l'appui du budget général. Les dépenses s'élevant à 7,031,316 fr., alors que les recettes se montent à 2,153,900 francs, il en résulte un excédent de dépenses de 4,877,416 francs. Avant la revalorisation de certains investissements au compte de variations de la fortune. Cette somme est susceptible d'être modifiée après les nouveaux crédits accordés par le Conseil général.

COMPTE DES VARIATIONS DE LA FORTUNE

Le compte des variations de la fortune enregistre l'excédent de dépenses des comptes financiers: 711,278 fr. reportés du budget financier ordinaire, 4,877,416 fr. reportés du budget extraordinaire. Les dépenses relatives aux prêts et aux travaux sont revalorisées à l'actif du bilan. Le déficit

AUJOURD'HUI DANS LES MONTAGNES

• AU LOCLE

EXPOSITIONS. - Musée des beaux-arts: Heidi Perret et Coragel, peintres. Halle de gymnastique des Jeannerets: Pour la santé de notre peuple. TOURISME. - Bureau officiel de renseignements, Henry-Grandjean 5. Tél. (039) 31 22 43. Ouverture 8 h - 12 h 30, 14 h - 17 h 30. PHARMACIE D'OFFICE. - Mariotti, Grand-Rue 38. Dès 21 h, tél. 17. PERMANENCES MÉDICALE ET DENTAIRE. - En cas d'absence du médecin traitant, tél. 17 ou le service d'urgence de l'hôpital, tél. 31 11 56.

• A LA CHAUX-DE-FONDS

CINÉMAS. - Corso, 20 h 30: «Borsalino». Eden, 20 h 30: «Domicile conjugal». Plaza, 20 h 30: «La Grande Vadrouille». Scala, 20 h 30: «Mash». Ritx, 20 h 30: «Le Spécialiste». EXPOSITIONS. - Galerie du Manoir: Daniel Gratuloup.

Garrie AGC: Maquettes du Musée international d'horlogerie. TOURISME. - Bureau officiel de renseignements, Léopold-Robert 84, tél. (039) 23 36 10. PERMANENCES MÉDICALE ET DENTAIRE. - En cas d'absence du médecin de famille, tél. 22 10 17. PHARMACIE D'OFFICE. - Robert, Léopold-Robert 66.

LE LOCLE

Etat civil du Locle du 16 novembre 1970

NAISSANCE. - Lotto, Paolo, fils de Egidio-Giorgio, commissionnaire-vendeur, et de Lucia-Adelina, née Coldebella. MARIAGE. - Piagentini, Loriane, sœur de Filippo, Chira-Valeria. DÉCES. - Zutter, née Rossetto, Ruth-Sophie, ménagère, née le 2 février 1894, épouse d'Emile-Louis-Eugène.

NOUVELLES SUISSES

Voiture contre un arbre: Deux Suisses tués au Lichtenstein

GAMPRIN (Lichtenstein), (ATS). - Deux Suisses ont été tués dimanche après-midi dans un grave accident de la circulation qui s'est produit dans les environs de la localité lichtensteinoise de Gamprin. Une voiture conduite par M. Jacob Saxer, âgé de 69 ans, domicilié à Senwald (SG), a dérapé dans un léger virage à droite sur la route mouillée. Le véhicule s'est écrasé contre un arbre situé en bordure de la chaussée. M. Saxer et un autre occupant de la voiture, M. Heinrich Ruppacher, âgé de 68 ans, domicilié à Lienz (SG), ont été tués sur le coup.

SUR DES AIRS D'ACCORDÉON



L'Union des accordéonistes de la Chaux-de-Fonds, qui groupe actuellement quatre clubs sous la présidence de M. Henri Gertsch, donnait samedi soir, dans la grande salle de l'Ancien Stand, un concert public.

Cette rencontre amicale des clubs « Edelweiss », Chaux-de-Fonds, « Patnia » et « La

Ruche » ne s'était pas produite depuis plus de dix ans, et c'est avec brio que MM. Francis Fleury, Charles Pagèsy, Kurt Guilloid et Numa Calame dirigèrent tout à tour tangos, marches et valses, fort appréciées d'un public enthousiaste qui termina la soirée en dansant.

(Avipress - Roux)

VAL-DE-RUZ

BILLET DU VALLON

La drogue: source de préoccupations

Récemment, la Fédération cantonale des écoles de parents a organisé à Dombreson, une conférence qui a attiré un très grand auditoire venu des différents villages du Vallon. M. Pierre Delacoste, médecin à Lausanne, a traité du problème de la drogue. Le conférencier a avoué d'emblée ne pas être un spécialiste de la drogue mais, en tant que médecin de famille, il a été appelé à se pencher sur tout ce qui contribue à consolider ou à détruire la famille. C'est ainsi qu'il a déjà étudié le problème de la sexualité et celui du dialogue dans le couple.

Partant de la définition de la drogue comme stupéfiant menant à la toxicomanie, le docteur Delacoste en a décrit les différentes phases. Partant de la recherche d'un bien-être physique et psychique mais qui, par phénomène d'adaptation, entraîne le patient à augmenter toujours sensiblement la dose de stupéfiants. Ensuite, l'assuétude qui asservit en quelque sorte le sujet qui ne peut pas se passer de la drogue et qui ne la prend plus par recherche de plaisir, mais pour ne pas souffrir d'une privation souvent dangereuse. M. Delacoste a parlé également des toxicomanes justifiés, celles que certains malades pratiquent après avoir dû recourir à des calmants dans des cas de maladies

aiguës et qui continuent à utiliser la drogue. C'est ensuite un tableau des différentes drogues que le conférencier a brossé en expliquant leur provenance et l'effet qu'elles produisent. Pour montrer à ses auditeurs les ravages de la drogue sur l'adolescent, le docteur Delacoste s'est penché avec beaucoup de compétence psychologique sur cette période de l'existence qui conduit les jeunes de l'enfance à la vie adulte. L'adolescent, dit-il, louche tantôt sur cette enfance qu'il est en train de quitter, tantôt sur cette vie d'adulte qu'il ne connaît pas. Il est facile d'imaginer l'effet de la drogue dans cette période caractérisée par de brusques variations d'états d'âme.

ÉCOLE DE PARENTS

Cette conférence fort complète a été suivie d'un exposé de M. André Matile qui a renseigné l'auditoire sur les écoles de parents, leur but, leur organisation, les préjugés qu'on se fait d'elles. M. Claude Scheurer, président de la Société pédagogique du Val-de-Ruz, a suggéré que le problème de la création d'une école de parents dans le bas Vallon fasse l'objet de la réflexion de chacun.

L'OBSERVATEUR



De la campagne à la ville

Les quelque 260 membres formant la section de la Chaux-de-Fonds de l'Union suisse des paysannes avaient organisé samedi soir à l'Ancien Stand, leur soirée annuelle. Au programme: des chants, tout d'abord, interprétés par le chœur des paysannes, un intermède musical offert par la fanfare de la Chaux-du-Milieu puis une comédie en un acte d'André Marcel: « La foire au mariage ».

Ce mouvement, introduit il y a 26 ans dans le canton, est présidé actuellement par Mme Amstutz, qui s'efforce de faire participer activement ses membres à de nombreuses activités telles que: cours de couture, enseignement ménager, instruction civique et loisirs. Bel exemple de l'émancipation féminine dans un milieu qui, contre toute attente, n'est pas en retard dans ce domaine. (Avipress - Roux)

Au théâtre ABC: Hé Bé Lynn!

Samedi soir, au théâtre ABC de la Chaux-de-Fonds, la troupe des Compagnons du Masque, de Bienne, a présenté devant un public restreint, une création de François Tallat: « Hé Bé Lynn ». L'auteur, étudiant en droit, a conçu une pièce de divertissement dont les effets, parfois faciles, n'arrivent pas toujours à convaincre les spectateurs. La troupe, créée en 1940, a travaillé selon une mise en scène de Jean Mars, de la

Radio romande. Actuellement, certes, enthousiastes, elle est formée de jeunes éléments de talents assez inégaux. L'esprit de la troupe est sympathique, car elle est autonome, les membres créant eux-mêmes décors, musique, films, effets sonores, etc.

DÉCOR HIPPIE

L'action débute par une présentation filmée des différents acteurs. (Ce moyen d'expression reviendra plu-



Voici une scène de la pièce de F. Tallat, « Hé Bé Lynn ! » qui fut jouée samedi soir au théâtre ABC de la Chaux-de-Fonds. (Avipress - Girardin)

Etat civil de la Chaux-de-Fonds du lundi 16 novembre 1970

NAISSANCES. - Robert, Christophe, fils de Marcel-Henri, employé de bureau et de Sylviane, née Dumont, Hofer, Francoise, fille de Maurice-André, poseur de cadres et de Marie-Louise, née Marchon. Terriolo, Tonino, fils de Giuseppe, polisseur et de Carmela, née de De Lucia; Pécaut, Nathalie-Anne, fille de Claude-Henri, comptable et de Mireille-Violette, née Spring; Maire, Pierre-Yves, fils de Jean-Philippe, dessinateur et de Martha-Ida, née Naef; Cataldo, Stefano, fils de Antonio-Alberto, polisseur et de Vincenza, née De Giorgi; Graf, Christine, fille de José-Robert, employé RVT et d'Heidy-Arlette, née Krebs; Krebs, Thierry, fils d'André-Walter, ouvrier TP et de Jeannine-Germaine, née Mutri; Strasser, Olivia, fille de Jean-Claude, dessinateur en génie civil et d'Elisane, née Gerber.

PROMESSES DE MARIAGE. - Halldimann, Pierre-Frédéric, éducateur et Eichenberger, Nicole; Kobza, Pierre-Marcel, conducteur typographe et Gianquinto, Monika. DÉCES. - Légeret, née Muri, Antoinette, horlogère, née le 30 août 1882, veuve de Légeret, Gustave-Edouard, dom. Beau-Site 3; Schaefer, Walter, vétérinaire, né le 17 août 1908, époux de Madeline-Céline-Vittoria, née Bertonecini, dom. Le-Cole; Schläfli, née Prince-dit-Clottu, Jeanne-Marie, ménagère, née le 22 avril 1890, épouse de Schläfli, Auguste, dom. Doubs 13.

Congrès des ateliers pour handicapés Pour une meilleure intégration

Améliorer leurs conditions de vie, aussi bien professionnelles que sociales, réintégrer les handicapés dans le circuit économique, tel est, en ses lignes générales, le but de l'Union suisse des ateliers pour handicapés dont une septantaine de délégués se sont réunis, vendredi et samedi, à la Chaux-de-Fonds.

Trouver, dans l'industrie, des postes qui conviennent à leurs capacités et à leur rendement, tel est aujourd'hui le principal problème des responsables d'ateliers, confrontés à la mécanisation croissante qui menace de plus en plus les méthodes artisanales. Ce n'est que depuis dix ans que les ateliers sont financés et soutenus par l'assurance-invalidité mais cette période a suffi pour démontrer qu'elle est devenue

irremplaçable. La réadaptation, la formation professionnelle et la réintégration sociale des handicapés y trouvent une base sûre mais l'Union suisse des ateliers souhaite cependant que soient revues certaines parties de la loi sur l'assurance-invalidité. Il faut en effet que soit supprimée l'inégalité dont souffrent les handicapés de naissance et qu'ils puissent recevoir les prestations auxquelles ont droit les invalides par accident ou par maladie. Si, actuellement, la plupart des besoins matériels des handicapés physiques sont satisfaits, reste, en revanche, à trouver des solutions neuves aux problèmes souvent dramatiques des handicapés mentaux et de leurs familles.

INTÉGRATION

C'est sur le thème de « L'invalide et ses droits » que le pasteur H. Wintsch, président de l'Union, ouvrit le congrès. Il ressortit des discussions qui suivirent que la meilleure manière d'intégrer un handicapé, socialement et professionnellement, est de lui faire suivre des cours tout en lui conservant un contact permanent avec sa famille.

Collaboration et participation devraient être la règle, dans les homes pour handicapés. M. Nuscheler, de Zurich, préconisa une large consultation pour l'insitution des règlements de maisons ou d'ateliers et la participation effective des pensionnaires à la gestion générale de la maison, de manière à donner à chacun le sens des responsabilités et le sentiment de sa valeur, si nécessaires à l'handicapé qui, parfois, s'estime inférieur ou inutile.

Un autre problème grave se pose encore et qui n'est pas encore résolu: celui de la situation des handicapés âgés. Le premier pas serait fait par la construction de homes spécialisés et M. Nuscheler demanda au congrès de mettre cette question au premier rang de ses préoccupations. Sous la conduite de M. Juvet, directeur, les délégués de l'Union suisse des ateliers pour handicapés ont encore pu, lors de leur session, visiter et s'informer du fonctionnement du centre ASI, situé rue des Terreaux.

Au Club 44

Un petit bout d'Amérique...

Les voyageurs profitent plus à ceux qui les voit que leur récit ne profite à ceux qui écoutent et la distance, hier soir, entre l'Amérique Andine, Pérou, Chili, Equateur, Colombie, et le Club 44 s'est rétrécie moins par ce qui fut présenté que par la personnalité du présentateur: Jean-Christian Spahni. Quatre films balançant entre le reportage, l'ethnographie et le documentaire pour patronage donneront un aperçu de l'effort admirable que font les populations indiennes de ces pays pour sortir par leurs propres moyens des cercles vicieux d'une économie de survie.

La discussion apporta plus que la pellicule et révéla de la part du conférencier une connaissance profonde des pays visités. Grand voyageur, ethnologue attentif et humaniste, Jean-Christian Spahni va reparait bientôt pour l'Amérique du Sud. On comprend qu'il préfère les voyages aux conférences. On ne peut que lui donner raison.

G. S.

Estomac dérangé: week-end gâché

Pour éviter ce fâcheux contretemps, rien de plus simple: emportez avec vous quelques pastilles Digestif Rennie. Et n'oubliez pas d'en sucer une ou deux, après le repas, dès les premiers signes d'agrèurs, lourdeurs, etc... Les pastilles Rennie neutralisent l'excès d'acidité de l'estomac et très vite leur action bienfaisante se fait sentir.

Résultat: les douleurs disparaissent immédiatement! Remède pratique, les pastilles Rennie sont faciles à emporter et si discrètes à prendre! Toutes pharmacies et drogueries.

LA SAGNE

De beaux chœurs au culte dominical

(sp) Les nombreux auditeurs qui se trouvaient au culte de la Sagne, dimanche dernier, eurent la joie d'y entendre le chœur d'hommes « La Pensée » de la Chaux-de-Fonds, qui se produisit quatre fois. Ce remarquable ensemble était dirigé par M. Raymond Oppliger, instituteur à la Chaux-de-Fonds.

Importante décoration pour le médecin

Chirurgien-chef à Bunia (Congo belge), Fernand Legrand traversa, en été 1962, la vallée de la Sagne et, conquis par les lieux et les gens décida de reprendre la place que laissait le Dr Robert Mayer, parti pour le Valais. C'est une tempête de neige qui l'accueillit, en décembre de la même année, lorsqu'il vint s'établir à la Sagne. Huit ans ont passé et le Dr Legrand est resté, jouissant de l'estime et de l'amitié que seuls peuvent connaître les médecins de campagne proches de la vie quotidienne de leurs patients. Samedi, S. E. Louis Colot, ambassadeur de Belgique à Berne, à l'occasion de la fête du roi Baudouin de sa commémoration par la colonie belge en Suisse, a remis au Dr Fernand Legrand, la décoration de l'Ordre de Léopold, en hommage à son dévouement et son travail, tant en Belgique qu'au Congo et en Suisse.

FAN - L'EXPRESS

Bureau des Montagnes

M. Philippe Nydegger, journaliste R.P.

Avenue Léopold-Robert 75

2300 LA CHAUX-DE-FONDS

Tél. (039) 22 47 54

Case postale 473

Télex: 3 52 82

Pour les districts de la Chaux-de-Fonds et du Locle, toutes informations, invitations, etc., peuvent être communiquées à cette adresse.

CARNET DU JOUR

PHARMACIES D'OFFICE. - Marti, Cernier; Piergiorgianni, Fontaines. PERMANENCES MÉDICALE ET DENTAIRE. - Votre médecin habituel.



Pure et la gamme simple... Gala of London pour les soins de la peau

pour peau normales



pour peaux sèches

pour peaux grasses

La Pharmacie MONTANDON NEUCHÂTEL

vous invite à ses journées de

démonstration

par les soins d'une esthéticienne diplômée, les

17 et 18 novembre
rue des Epancheurs 11

Profitez de cette aubaine!

On cherche, pour entrée immédiate ou date à convenir, une

secrétaire

sténodactylo, connaissance de la comptabilité, contact avec la clientèle, ambiance de travail agréable. Adresser offres écrites à GA 2623 au bureau du journal.



L'Imprimerie Centrale et de la Feuille d'avis de Neuchâtel S.A. engagerait tout de suite ou pour date à convenir

AUXILIAIRE MASCULIN

pour son département des presses. Travail régulier. Situation stable. Bonne ambiance de travail dans des locaux modernes.

S'adresser à la réception de l'imprimerie, 4, rue Saint-Maurice, Neuchâtel, ou téléphoner au (038) 25 65 01, interne 254.

Importante entreprise de la place engage

chauffeur-aide-magasinier

Place stable et bien rétribuée. Faire offres sous chiffres CX 2873 au bureau du journal

DIRECTEUR DE FANFARE

est cherché par la FANFARE DE LA CROIX-BLEUE du Locle. Entrée en fonctions: début 1971. Adresser offres à M. William Lesquereux, président, Jaluse 24, 2400 le Locle. Tél. 31 37 47

On cherche

sommelière

Débutante acceptée. Tél. (039) 31 36 98

Institution de Béthanie, Lausanne cherche, pour la création d'un nouveau service hospitalier:

- 1 infirmière diplômée
- 1 infirmière-veilleuse
- 1 infirmière-assistante

Entrée à convenir, salaire et horaires intéressants. Faire offres à la direction de Béthanie, Vallombreuse 34, Lausanne, tél. (021) 24 09 65.

Entreprise spécialisée du bâtiment

cherche pour début 1971:

asphalteurs étancheurs isoleurs manœuvres

pour travaux dans le canton de Neuchâtel. Etrangers acceptés. Places stables et bien rémunérées.

Faire offres, ou téléphoner pour prendre rendez-vous à Asphalte & Isolation, 2000 Neuchâtel, tél. (038) 24 21 80.

J. KURTH S.A. LE LANDERON

cherche pour entrée immédiate, ou date à convenir:

VENDEUSE et AIDE-VENDEUSE

Places stables et bien rétribuées. Ambiance de travail agréable.

Faire offres, se présenter ou téléphoner, à M. Jules Wunderlin, gérant de la succursale des CHAUSSURES J. KURTH S.A., 2525 le Landeron, tél. (038) 51 23 86.

FIBRES DE VERRE S.A.

1522 Lucens (Vaud) cherche, pour son laboratoire de chimie,

LABORANTINE

(éventuellement laborant)

de langue française ou allemande, notions de l'autre langue

Travail indépendant et varié dans une ambiance agréable. Situation intéressante, avantages sociaux supérieurs à la moyenne. Prenez contact sans engagement. Tél. (021) 95 85 71, interne 71

Hôtel du Cheval-Blanc Colombier cherche:

UNE SOMMELIÈRE et une SOMMELIÈRE EXTRA

Deux à trois jours par semaine, et un dimanche par mois. Tél. 41 34 21.

Dans chaque localité du canton, nous engageons

retraités

anciens employés de bureau, désirent organiser eux-mêmes le placement de notre contrat utile à chaque ménage

Case 617, 2001 Neuchâtel

On demande, pour le 1er décembre, une fille de buffet

Libre le soir, tous les dimanches et lundis matin

S'adresser à la Confiserie Wodey-Suchard, Neuchâtel, tél. 25 10 92

NAGEL

Chauffage - Sanitaire cherche, à la demi-journée, au minimum,

une sténodactylo

pour un remplacement d'un mois environ, dès le 23 novembre. Tél. 25 35 81.

Restaurant cherche

sommelière

Bon gain assuré. Adresser offres écrites à HC 2878 au bureau du journal

L'hôtel-restaurant BEAUX-ARTS Neuchâtel, cherche, pour entrée immédiate ou date à convenir

garçon ou fille d'office cuisinier

Faire offres ou se présenter au bureau de l'hôtel, tél 24 01 51.

A remettre, pour cause de maladie,

entreprise commerciale

apparentée à l'industrie horlogère

Cette affaire prospère, située dans une ville du canton de Neuchâtel, pourrait encore être développée par une personne jeune et active. Capital nécessaire: Fr. 200,000.— à 250,000.—

Adresser offres, avec tous renseignements utiles, sous chiffres P 350110 N, à Publicitas S.A., 2001 Neuchâtel

Dem. à acheter

PIANO

On demande à acheter, pour une jeune apprentie piano brun, en bon état.

Faire offres avec indication de prix et marque, sous chiffres P.11-460278, à Publicitas S.A., 2001 Neuchâtel.

L'IMPRIMERIE CENTRALE NEUCHÂTEL achète

CHIFFONS

APPRENTISSAGES

Menuiserie-ébénisterie Félix Pizzera Société 5 Colombier, cherche pour le printemps 1971

apprenti menuisier

Tél. (038) 41 24 35

Nous cherchons pour le printemps 1971, un

apprenti radio électricien

Formation école secondaire obligatoire. Se présenter ou écrire à

Jeanneret & Cie Au Confort Ménager

Sezon 26 - 29 - Neuchâtel - Tél. 243771

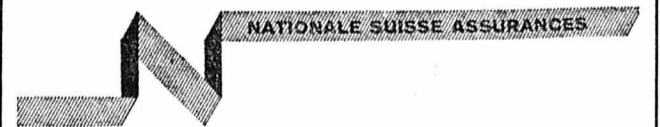

Un diplôme de fin d'apprentissage dans un bureau d'assurances offre de réelles possibilités d'avenir, tant dans des services internes ou externes d'une compagnie d'assurances que dans d'autres branches commerciales. Aussi, nous engageons, dès à présent, pour mai 1971, un

APPRENTI D'ASSURANCES

auquel nous donneront une formation complète dans nos départements Polices et Sinistres. Il trouvera auprès de notre Compagnie les avantages sociaux d'une grande entreprise, un salaire intéressant, et la possibilité, dès l'apprentissage terminé, de faire des stages dans nos agences de Suisse alémanique ou italienne ou dans nos directions à l'étranger.

Prière d'adresser les offres à l'agent général de Neuchâtel: M. André Barmettler, dipl. féd., fbg de l'Hôpital 9, qui prendra contact personnellement avec les parents

un disque apprécié porte l'étiquette hug musique



Beau choix de cartes de visite à l'imprimerie de ce journal

Dettes = Soucis

- Lausanne: 1, rue du Tunnel. Tél. (021) 22 36 82
- Genève: Tél. (022) 44 54 97
- Neuchâtel: Tél. (038) 25 88 70
- Fribourg: Tél. (037) 9 24 04 / 05

Dr. Bernhard Weck
Badenerstrasse 257, 8003 Zürich
Telefon (051) 27 22 89 / 23 32 77

Samedi 21 novembre, à 20 h 30

SALLE DES CONFÉRENCES NEUCHÂTEL QUARTET

EARL HINES

PIANISTE

Location Agence Ghirardi Fbg du Lac 31, tél. (038) 24 11 55

OFFRES D'EMPLOIS

Pour l'entretien de notre immeuble, nous cherchons une

femme de nettoyages

active et consciencieuse

Horaires: du lundi au vendredi, chaque jour de 17 h 45 à 19 h 45. Entrée en service dès que possible. Société de Banque Suisse, fbg de l'Hôpital 8, Neuchâtel, tél. 25 62 01

BULLETIN D'ABONNEMENT

Je m'abonne dès ce jour à

★ LA FEUILLE D'AVIS DE NEUCHÂTEL

★ L'EXPRESS

* Jusqu'à fin décembre 1970 pour Fr. 10.—

(* souligner ce qui convient)

Ne pas payer d'avance, nous vous enverrons une carte de versement

Nom: _____

Prénom: _____

No et rue: _____

Localité: _____ No postal: _____

Signature: _____

Veuillez retourner ce bulletin comme imprimé, sous enveloppe non collée, affranchie de 10 centimes, à la

FEUILLE D'AVIS DE NEUCHÂTEL ou à L'EXPRESS
Service des abonnements 2001 NEUCHÂTEL

BIENNE - BIENNE - BIENNE

Pourquoi Bienne recevra le drapeau d'honneur du Conseil de l'Europe ?

De notre correspondant : Comme nous l'avons annoncé, en exclusivité, le 30 octobre, Bienne recevra le drapeau d'honneur de l'Europe au cours de la cérémonie des promotions civiques 1970 qui se déroulera le 22 novembre au Palais des Congrès.

locaux de l'Assemblée consultative du Conseil de l'Europe. La ville de Bienne est membre du Conseil des communes d'Europe et de la Fédération européenne des villes de congrès.

elle a donné la possibilité au centre international de formation européenne (CIFE) d'organiser toutes les années un séminaire réservé aux enseignants européens.

Eglise du Pasquart : un nouvel orgue ?

De notre correspondant : Les succès remportés par les concerts d'orgue donnés à l'église française du Pasquart sont connus. Ils ont eu pour effet immédiat la constitution du groupe « Les concerts du Pasquart ».

l'ancien n'en comptait que 20 - 3 transmissions, 4 prolongations, une corde et trois claviers. Cet orgue ne possède pas moins de 2160 tuyaux.

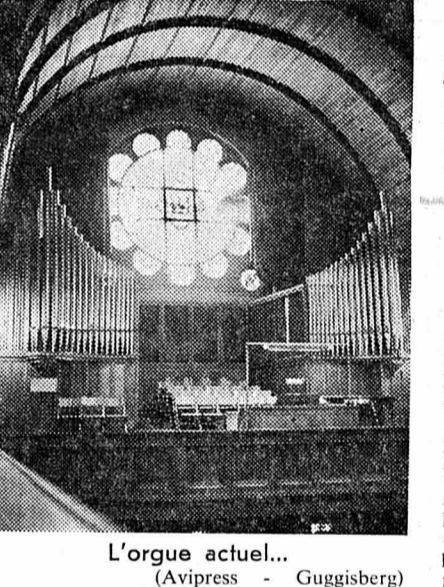

Aujourd'hui tout a évolué dans la musique d'orgue et chez les organistes. Formés à l'école de l'orgue mécanique, la plupart des organistes actuels répugnent à utiliser un orgue à traction électrique et de conception néo-classique.

JURA - JURA - JURA

AU GRAND CONSEIL BERNOIS Le Jura et les prestations de l'Etat

Au début de la deuxième semaine de session de novembre, le Grand conseil bernois a discuté plusieurs interventions parlementaires sur l'économie publique et des questions d'exécutions des peines infligées aux mineurs.

testé que le Jura sud soit défavorisé par l'Etat au profit du Jura nord. Le Grand conseil s'est occupé ensuite d'une motion concernant la maison d'éducation de la montagne de Diess.

PLAGNE

Mort tragique du garde forestier

(c) Hier matin, un accident de travail est survenu à Plagne, causant la mort de M. Edmond Grosjean, 50 ans, marié, père de cinq enfants.

BONCOURT

Inauguration

(c) La Caisse de Crédit Mutuel de Boncourt a inauguré le nouveau bâtiment dans lequel seront installés dorénavant ses guichets et ses bureaux.

IMPRIMERIE CENTRALE et de la FEUILLE D'AVIS DE NEUCHÂTEL S.A. rue Saint-Maurice 4 - Neuchâtel

FRIBOURG - FRIBOURG

Molésion-Village : on continue évidemment

De notre correspondant : Samedi dernier, l'annonce de la démission de M. Robert Boschung, vice-président et membre du conseil d'administration de la Société du centre touristique Gruyères - Molésion - Vudalla S.A., a causé une certaine sensation dans le canton de Fribourg et dans les milieux touristiques suisses.

qu'il s'était tracée. Il s'y tint jusqu'au bout. Dans ces conditions, les appuis officiels durent être retirés. Mais, depuis un an, des propositions furent faites à M. Boschung, en vue du rachat de la société des restaurants à des conditions acceptables.

le développement de Molésion-Village. La société GMV, l'équipe actuellement en place est nouvelle. Des contacts sont pris afin que l'ensemble de l'activité puisse se poursuivre normalement.

DES DISSENSIONS INTERNES

Depuis de nombreux mois, des dissensions internes opposaient les deux sociétés créatrices de Molésion-Village : la Société des téléphériques, dont le capital-actions est souscrit par de très nombreuses personnes, et d'autre part la société des restaurants, au capital social fourni par M. Boschung, majoritaire, et deux autres personnes.

RUPTURE INÉVITABLE

La rupture, dès lors, devenait inévitable. Elle pose un cas humain douloureux. M. Ackermann nous déclare : « Je regrette que M. Boschung doive nous quitter ainsi. Quant à l'avenir de la station, nous vivons un incident de parcours déplorable. Mais le départ de M. Boschung n'enrayera pas le développement de Molésion-Village. »

Siviriez : ferme incendiée, 200,000 francs de dégâts



La grange a été détruite... (Avipress - Gremaud)

tre n'est pas établie avec certitude. La police de Siviriez de Fribourg n'ayant évidemment pas terminé son enquête. Il n'est toutefois pas exclu qu'un court-circuit dans la moissonneuse-batteuse soit à son origine.

MARIAHILF

Issue fatale

(c) Hier, vers 1 heure, est décédé à l'hôpital cantonal de Fribourg, où il avait été transporté dimanche, en fin d'après-midi, M. Alois Brugger, 81 ans, pensionnaire de l'hospice de Saint-Loup, à Guin.

DE NOTRE CORRESPONDANT :

Hier, vers 13 h 45, un incendie s'est déclaré dans la grange de la ferme de M. Gabriel Giroud, agriculteur à Siviriez. Le bâtiment est situé non loin d'un ruisseau, entre Siviriez et Villaron, au lieu-dit « En Charney ». Il avait été détruit par un premier incendie, en 1951, et reconstruit ensuite avec un mur mitoyen qui a permis, lors du sinistre d'hier, de protéger la partie habitation qui n'a souffert que de quelques dégâts d'eau.

CHARMEY

Cambrioleur arrêté

(c) Le nommé A. M., 22 ans, autrefois domicilié à Morat, actuellement sans domicile, a été arrêté dimanche matin dans le chalet « Les Rocailles » près de la poste de Châtel-sur-Montsalvens.

LE CONSEIL DE PAROISSE VA DÉCIDER

D'après les renseignements que nous avons pu obtenir, il semble que le Conseil de paroisse a pris la chose au sérieux. En effet, il se réunira aujourd'hui pour étudier cet important problème.

BERNE

Un accident curieux

(c) Hier, à 11 heures, à Berne, une collision ne faisant que des dégâts insignifiants, s'est produite entre deux automobiles. Alors que M. O. B. alertait la police par téléphone, Mme B. après une discussion assez vive, s'approcha de l'autre véhicule, saisit une bouteille de vin, la brisa, et avec un des tessons s'ouvrit l'artère du bras.

Faits divers

(c) Hier, à 11 h 50, deux automobilistes sont entrés en collision rue du Ruschli. Dégâts : 1500 francs.

● A 13 h 30, à l'intersection de la rue Moser et du chemin des Alouettes, une collision s'est produite entre deux automobiles. Dégâts : 2000 francs.

Concert militaire

(c) Le 18 novembre les 50 musiciens formant la fanfare du Rgt. inf. 9 que dirige le sergent-major Sylvano Fasolis, donneront un concert sur la place de la Gare, et au Palais des Congrès.

Enquête en cours

(c) L'enquête ordonnée par le directeur de la police cantonale, Robert Bauder, après la catastrophe de Saint-Laurent-du-Pont a été confiée à la police artisanale avec la collaboration de la police du feu. Il est utile de rappeler que des contrôles réguliers sont opérés, d'une part par l'assurance incendie dont les inspecteurs, qui opèrent des contrôles dans les établissements publics, et les grands magasins. Ces contrôles se répartissent sur cinq années.

Relevons que Bienne compte 121 établissements publics dont deux dans les 2726 exploitations industrielles, artisanales et commerciales.

VAUD - VAUD - VAUD

Le mystère de Saint-Cergue...

De notre correspondant : Hier, vers 16 heures, cinq enfants qui jouaient dans un remblai entre Crans et Eysins ont découvert un cadavre. Ils alertèrent leurs parents, qui se rendirent immédiatement sur les lieux et constatèrent que le corps était celui d'un homme ayant été vraisemblablement assassiné.

de haut, bordé d'une haie, avec en contrebas un bois où coule un ruisseau. Le corps se trouvait à trois ou quatre mètres de la crête.

PAYERNE : ASSEMBLÉE DE PAROISSE

De notre correspondant : L'assemblée ordinaire d'automne de la paroisse de l'Eglise évangélique réformée du canton de Vaud s'est déroulée, dimanche soir, à la maison de paroisse, sous la présidence de M. J.-J. Oulevey, vice-président.

me nouveau président de l'assemblée de paroisse.

Auto en feu

(c) Hier vers 19 h 15, l'auto de M. J.-M. M., de Villars-sur-Glâne, a soudain pris feu alors que le conducteur circulait en direction de Payerne.

LES PRÉOCCUPATIONS

Après la lecture des procès-verbaux des deux dernières assemblées, par M. Olivier Reber, le rapport du Conseil sur la marche de l'Eglise a été présenté par son président, M. André Capt. Ce rapport rappelle les préoccupations du Conseil de paroisse au sujet du départ des pasteurs Borand et Genton et de leur remplacement, de l'organisation du catéchisme, des démarches entreprises afin de trouver une aide de paroisse (démarches qui n'ont pas encore abouti), de l'activité des autres groupements paroissiaux, etc.

Marché au bétail

(c) Le marché mensuel au bétail de boucherie s'est déroulé lundi après-midi, rue de la Gare. Dix-neuf têtes de bétail ont été présentées aux experts, qui les ont examinées, puis taxées.

Tant qu'on a la santé

(c) Au cours de sa dernière séance, le Ciné-club des jeunes a présenté à un nombreux public un film de Pierre Etaix : « Tant qu'on a la santé ».

Soirée de la gymnastique

(c) La Société de gymnastique de Payerne a donné, devant un nombreux public, au casino de Beaulieu, une soirée réussie. Le programme était composé de productions gymniques et de ballets, qui ont enchanté les spectateurs. Un bal animé a terminé la soirée.

LUCENS

Piéton tué par une auto

(c) Dans la nuit de dimanche à lundi, M. Fernand-André Pache, âgé de 59 ans, employé à la ferme des Iles, à Lucens, cheminant sur le bord gauche de la chaussée en direction du domicile de son patron, sur la route Lucens-Villeneuve (Fribourg), a été happé par une auto conduite par un automobiliste de Villeneuve circulant dans le même sens.

CRISSIER

Grièvement blessé en tombant du train

(c) M. Gérard Favez, âgé de 53 ans, domicilié à Crissier était monté par erreur dans le train de nuit, venant de Genève, quittant la gare CFF de Lausanne à 2 h 05, en partance pour Zurich.

ORBE

Pharmacie en feu : plus de 100,000 fr. de dégâts

(c) A 18 h 55, un violent incendie a éclaté dans une pharmacie d'Orbe. Le bataillon complet des pompiers est intervenu. Le local de vente et le laboratoire ont été la proie des flammes. On ne connaît pas la cause du sinistre, mais les dégâts s'élevaient à plus de 100,000 francs.

AUBONNE

Un char d'assaut enfonce l'angle d'un immeuble

Le commandant de la division mécanisée 1 communique qu'un accident est survenu à Saint-Livres, près d'Aubonne, dans la nuit de dimanche à lundi. En déplacement dans le cadre des manœuvres du corps d'armée en campagne, un char « AMX » a dérapé sur la route à la sortie du village, heurtant l'angle d'un immeuble. Le mur a été enfoncé et le bâtiment a subi des dégâts.

GRAND CONSEIL VAUDOIS PROJET D'AIDE À LA TUNISIE

De notre correspondant :

Le Grand conseil vaudois a pris acte d'un rapport du Conseil d'Etat qui, répondant à une motion socialiste sur la participation cantonale aux programmes suisses de coopération technique, annonce un projet de construction à Tunis d'une école qui formerait tous les deux ans une quinzaine de dessinateurs en génie civil, en électricité et en mécanique.

station fédérale de Changins, et une soule de 9,225,000 francs.

Une subvention de 1,606,000 fr. et une garantie d'emprunt de 4,344,000 fr. ont été accordées au pavillon hospitalier de Chambillon et une garantie d'emprunt de 455,000 fr. à l'hôpital d'Yverdon, pour financer des travaux d'agrandissement.

YVERDON

Blessée par un cyclomotoriste

(c) Hier à 16 h 20, un accident de la circulation s'est produit à Yverdon. Mme Elise Gonthier, 80 ans, qui s'était engagée sur un passage de sécurité devant le Casino, a été renversée par un cyclomotoriste. Blessée à la tête, elle a été hospitalisée.

MATHOD

Chevreaux tués

(c) Dans la journée de dimanche, deux chevreaux ont été tués, l'un à Mathod par une automobile, l'autre à Agiez. Dans le premier cas, la voiture a subi des dégâts importants.



La nouvelle Ford Cortina: large de vue, large de voie.

Déjà à l'époque de son lancement, la Ford Cortina nous proposait une formule entièrement inédite de la voiture familiale. Grande, spacieuse, son prix équivalait à celui d'une petite cylindrée.

Aussi, de toutes les voitures que nous ayons jamais construites, cette Ford-là connaît-elle le plus éclatant succès. Mais nous l'avons encore améliorée; c'est maintenant une voiture large de vue, large de voie.

Nous avons allongé l'empattement. Ainsi, les passagers ont davantage de place. Ne croyez pas, cependant, que nous ayons ajouté un seul centimètre à la longueur de la nouvelle Cortina.

Nous avons élargi la voie, abaissant ainsi le centre de gravité: la nouvelle Cortina offre donc plus de place à l'intérieur.

Cette innovation a permis d'augmenter la stabilité dans les virages et d'améliorer sensiblement la tenue de route.

Il y a plus d'espace à l'arrière... un meilleur confort de route. En effet, les passagers du fond sont assis devant l'essieu arrière.

La suspension frappe par la nouveauté de sa conception. Quatre bras longitudinaux guident le pont arrière, ce qui élimine les vibrations à l'accélération et prévient les plongements au freinage.

La direction à crémaillère permet une conduite plus précise. Last but not least: les moteurs Kent, d'une qualité éprouvée, dont les puissances ont été augmentées jusqu'à 10%. Pour les versions GT, Ford offre le moteur Kent 1.6 l GT ainsi qu'un tout nouveau moteur «hautes performances» à arbre à

came en tête de 2 litres.

Belle gamme de modèles: 2 ou 4 portes, un magnifique Stationwagon, les versions L, XL, GT, GXL et un choix généreux d'équipements facultatifs et d'accessoires.

Voyant large, voyant loin, nous avons fait de la nouvelle Cortina une voiture plus basse, plus élancée, plus belle aussi... une voiture qui offre moins de résistance à l'air lorsqu'elle roule à grande vitesse sur une autoroute.

Quant au prix, jugez par vous-même: pour votre argent, Ford vous offre davantage.

Espace, confort, tenue de route, puissance, beauté, prestige, vous gagnez sur tous les tableaux...

large de vue, large de voie.

La nouvelle Ford Cortina à partir de **Fr. 8210.-**  FORD RESTE LE PIONNIER

Neuchâtel: Garage des Trois Rois S. A. J.-P. & M. Nussbaumer, 11, Pierre-à-Mazel, tél. (038) 25 83 01 — La Chaux-de-Fonds: Garage des Trois Rois S. A., J.-P. & M. Nussbaumer, 8, boulevard des Eplatures, tél. (039) 26 81 81; magasin de vente: 92, avenue Léopold-Robert/102, rue de la Serre — Le Locle: Garage des Trois Rois S. A., J.-P. & M. Nussbaumer, 51, rue de France, tél. (039) 31 24 31.

La bijouterie
Claudine VUILLE
Porte-Rouges 46
NEUCHÂTEL
sera ouverte
jusqu'à nouvel avis
de 8 h à 11 h 30
Fermée l'après-midi

DÉMÉNAGEMENTS
petits transports
Transports de pianos
Garde - meubles
M. MAFFLI Tél. 31 22 22 Peseux
ou 31 13 63
FEMME
aimant la peinture et la musique, cherche ami(e) entre 30 et 45 ans, pour échange d'idées, sorties et conversations. Région Bienne et Neuchâtel. Ecrire sous chiffre à FA 2876 au bureau du journal.

TRANSFORMATION ET RETOUCHE
de vestons - pantalons - manteaux - robes - costumes.
RÉPARATION
de poches et fermetures - éclair à pantalons
SUR MESURE
costumes - manteaux et robes
R. POFFET
Tailleur
Ecluse 10, Neuchâtel
Tél. 25 90 17
1er étage

Petits transports
3 24.53.72

Dancing ABC
Chaque soir
DANSE
dès 21 heures
NOUVELLE DIRECTION
Mme R. Golaz
NOUVELLE AMBIANCE
avec Jean Cravedi, piano
André Busca, batterie
Fermé le lundi

Quelle personne voudrait aider financièrement avec
Fr. 20,000 à Fr. 30,000
une femme avec commerce intéressant? Bon intérêt et amortissement chaque mois. Adresser offres écrites à EZ 2875 au bureau du journal.

A vendre machines pour menuisier
soit:
1 dégauchisseuse
1 raboteuse tireuse d'épaisseur
1 scie à ruban
1 toupie
1 toupie tenonneuse avec tronçonneuse
1 mortaiseuse à chaîne
1 ponceuse à ruban de 250 cm
1 scie circulaire à table
1 lot de serre-joints
Machines robustes en bon état de marche, avec moteur accouplé.
Tél. 61 18 30.

L'hiver révèle mainte détresse.
SECOURS SUISSE D'HIVER
JEUNE FILLE, 16 ans,
cherche à correspondre
avec jeunes Suisses. Parle allemand, français, anglais. S'adresser à Chantal Troispoux, Villelouët - 41 Chailles (France).

Vous remboursez un prêt comptant[®] de fr. 2000.- en 21 versements mensuels de fr. 107.20 par exemple.
Vous fixez vous-même le montant et le nombre de mensualités.
Nous tenons compte de vos désirs personnels.
L'intérêt et les frais sont compris dans les mensualités.
Nos collaborateurs vous conseilleront volontiers et vous donneront tout renseignement désiré.

2000.- prêt comptant[®]

Nom _____ Je m'intéresse à un 56 prêt comptant[®] et désire recevoir la documentation par retour du courrier.
Adresse _____

Veillez découper et adresser ce talon-réponse à la Banque Populaire Suisse Centrale PrC Case postale 3000 Berne 23

En outre plus de 90 succursales dans toute la Suisse sont à votre disposition pour vous renseigner ou pour vous envoyer la documentation.

Banque Populaire Suisse

3 jours seulement
mercredi, jeudi, vendredi, vous trouverez dans tous nos magasins d'excellents
vol-au-vent
La pièce: 1 fr. 20



DSR restaurants
Si vous ne mangez jamais au restaurant, nous prétendons que c'est vraiment dommage: car vous devriez bien vous offrir de temps à autre ce petit plaisir.

DSR restaurants
Ne faites pas l'erreur de croire que tous les restaurants sont chers. Les DSR vous proposent les repas très copieux et servis à table pour 3 fr. 80 seulement. Et aussi savoureux qu'à la maison, mais sans souci.

DSR restaurants
Que peut-on déguster aujourd'hui pour 3 fr. 80?
— un potage servi à volonté;
— une viande;
— des légumes, ou des pâtes, ou des frites;
— une salade de saison.
C'est un exemple de menu DSR copieusement servi.

DSR dans toute la Suisse romande.
A Neuchâtel: Restaurant Neuchâtelois, fbg du Lac 17. Tél. (038) 25 15 74.
A Colombier: Restaurant DSR, rue de la Gare 1. Tél. (038) 41 23 55.
A la Chaux-de-Fonds: Restaurant DSR, rue des Chemins-de-Fer 7. Tél. (039) 22 14 12.
Au Locle: Restaurant «Tour Mireval», rue de la Côte 22a. Tél. (039) 31 46 23.

A vendre **24 petits lapins**
de 1 à 1 1/2 kg; croisés 6 hollandais, 3 mâles, 3 femelles de 2 à 2 1/2 kg, ainsi qu'un lot de mangeoires et un clapier de 6 cases, ou éventuellement 10 cases.
S'adresser à Georges STAHLI, Couvet Tél. (038) 63 24 66, heures des repas

Heierling épouse...

(votre pied) que ce soit en godillant ou en effectuant un saut périlleux à ski, la chaussure de ski Heierling épouse parfaitement votre pied. Heierling lui donne ainsi la position correcte, grâce à laquelle vous pouvez guider vos skis avec la plus grande précision.

Heierling

Notre système d'essayage
Notre choix considérable
Notre grande expérience
sont le garant d'un achat parfait

SKIS TOSALLI COLOMBIER
Tél. 41 23 12
Voyez ses vitrines illuminées jusqu'à 21 h

Beau choix de cartes de visite à l'imprimerie de ce journal

Rien ne saurait nous enrichir davantage que le merci de ceux que nous avons aidés.
SECOURS SUISSE D'HIVER



Sigolin
NEU!
pulvérisation
Siber, Glas usw
NOUVEAU
argente
Douce à la brûlure
nettoyant

Fait friller!

* argenterie (couverts, vaisselle d'argent, etc.)
* cuivre, laiton et chromes d'autos
* dissout les dépôts tenaces sur les fenêtres et pare-brise

STRÄULI SA WINTERTHUR

BIENNE - JURA - BIENNE - JURA - BIENNE - JURA - BIENNE - JURA

Hermann Engel au Pasquart

C'est à l'occasion du 14^{me} récital de Bach que l'organiste de l'église allemande se produira mercredi prochain au Pasquart. M. Engel occupe le poste d'organiste à Bienne depuis 25 ans et son activité se partage entre l'enseignement (classes de clavier, d'orgue et de piano au Conservatoire de Bienne) et les concerts qui le conduisent régulièrement à travers la Suisse, l'Allemagne et la Scandinavie.

A propos de l'intégrale des œuvres d'orgue de Bach qui se déroule actuellement à l'église du Pasquart, il répond à deux questions qui nous lui avons posées.

— **Que pensez-vous d'une intégrale des œuvres d'orgue de Bach ?**

— Dans le cadre des « Orgelabende » de l'église allemande, nous n'avons jamais songé à présenter un tel cycle. Cette initiative présente un grand avantage : celui de faire jouer les pièces peu connues, celles qu'on joue rarement, souvent injustement d'ailleurs. Il n'est pourtant pas facile de composer le programme, surtout si l'on tente de s'en tenir à l'ordre chronologique. Les premiers récitals manquent d'unité par excès de différenciation des genres, tandis que les derniers risquent de sombrer dans la monotonie, puisque Bach composait alors surtout des chorals.

— **Ce qui anime beaucoup le cycle de l'église française, c'est la diversité des organistes qui y participent. C'est peut-être la manière adéquate d'éliminer la monotonie dont je parlais. En effet, deux choses sont à découvrir au cours de la soirée : les œuvres de Bach constituant le programme et la**

personnalité de l'organiste qui en est l'interprète.

— **Parlez-nous en deux mots de votre programme.**

— Les œuvres que j'interpréterai mercredi soir, se trouvent toutes, à l'exception de la troisième sonate en trio dans le dogme en musique. Ce sera en quelque sorte un condensé de ce chef-d'œuvre. Comme il se doit, le prélude en mi bémol majeur introduit la soirée, tandis que la triple fugue en mi bémol majeur l'achèvera.

— **Entre les deux, huit chorals du dogme. Toutes ces œuvres démontrent le génie du maître dans sa pleine maturité. Plus on s'intéresse à ces compositions, plus on se rend compte de l'extraordinaire grandeur de Bach.**

— Les auditeurs remarqueront que le prélude et fugue en mi bémol majeur aura été joué 2 fois de suite. Il y a là le désir de marquer l'un des sommets de l'œuvre de Bach et de la musique en général. Ce morceau sera joué chaque fois par un artiste différent possédant un tout autre tempérament.

— **Rappelons enfin aux intéressés qu'ils sont invités tous les mardis jusqu'à la fin du cycle, à la tribune du Pasquart pour une démonstration de l'orgue par le titulaire et un présentateur.**

BIBLIOGRAPHIE

VU DE LA TOUR BAUDET

L'ancien président du Conseil d'Etat et chef du département des travaux publics de Genève, M. François Peyrot, vient de faire paraître un ouvrage qui sort de l'ordinaire histoire politique. C'est comme il le dit lui-même fort bien, dans son « avertissement », un portrait de Genève et de ses habitants vu de cette passerelle de commandement qui est la Tour Baudet siège du gouvernement. Ces observations, souvent malicieuses et toujours aimables, s'étendent à la scène fédérale et internationale.

Il est un chapitre consacré à « une audience des gouvernements cantonaux mandés par le Conseil fédéral : Salut Hans, Salut Rudi, wie goets? Salut André, ça va bien? C'est que beaucoup se connaissent déjà de vieille date, pour s'être rencontrés dans des réunions, séances et manifestations qui sont autant de fêtes de famille où, très vite, l'on se tutoie après avoir fait schmoliz, c'est-à-dire après avoir vidé d'un trait un verre de vin ou de schnaps, les bras entrecroisés et les yeux dans les yeux. Car, il faut le proclamer bien haut, nos Confédérés en général, mais particulièrement les Alamanniques, sont d'une cordialité vraiment magnifique avec leurs collègues romands ».

Tout l'ouvrage est écrit dans le même esprit de compréhension et d'observation spirituelle. Et l'auteur décrit « une lands-gemeinde en Nidwald ». Il marque avec un évident plaisir l'intervention d'un jeune soldat, encore à l'école de recrues, qui récite, plein de fougue, l'argumentation d'un aîné qui refusait un crédit pour la construction d'un hôpital.

Dans son adieu à l'hôtel de ville, il rappelle que le magistrat a besoin d'amis sûrs et sincères, francs dans leurs critiques mais fidèles dans leurs sentiments. « Il suffit parfois, dit-il, de quelques lignes de reconnaissance, ou d'une parole encourageante, pour redonner confiance en la mission, dans un moment d'incertitude ».

L'ouvrage de l'excellent magistrat qui construisit la nouvelle aéro-gare, des hôpitaux confortables, de nombreuses écoles, et qui mène à bien l'assainissement du canton de Genève est riche en constatations heureuses ; il se termine par les derniers vers de « Prière patriotique » de Jacques-Dalcroze.

— Tu m'as dit d'aimer, et j'obéis, Mon Dieu, protège mon pays ».

U.K.
* « Vu de la Tour Baudet », Editions Georg, Genève

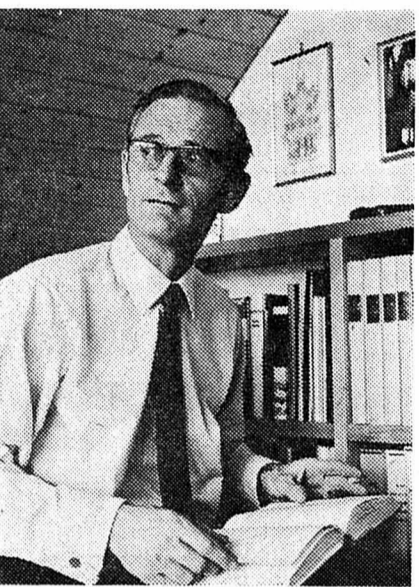

Hermann Engel (Avipress - Guggisberg.)

Du jazz à la musique pop à Tavannes

(C) C'est aujourd'hui que débutera dans un restaurant de Tavannes, la première soirée d'un cours sur la musique de jazz. Les participants auront l'occasion d'écouter des disques, de discuter et d'analyser des œuvres ainsi que de voir des films. L'animateur M. Félix Debrüt répondra aux questions qui lui seront posées et mettra à disposition de l'auditoire, livres, articles. Cette première soirée fait partie du cycle des cinq soirées réservées au jazz et à la musique pop organisées par l'Université populaire, section de la vallée de Tavannes. Pour clore ce cours le « New Rangtime Band » présentera dans sa formation « complète ses instruments et leurs rôles respectifs dans une formation de jazz. Cet ensemble donnera également un concert.

BIENNE HIER ET AUJOURD'HUI

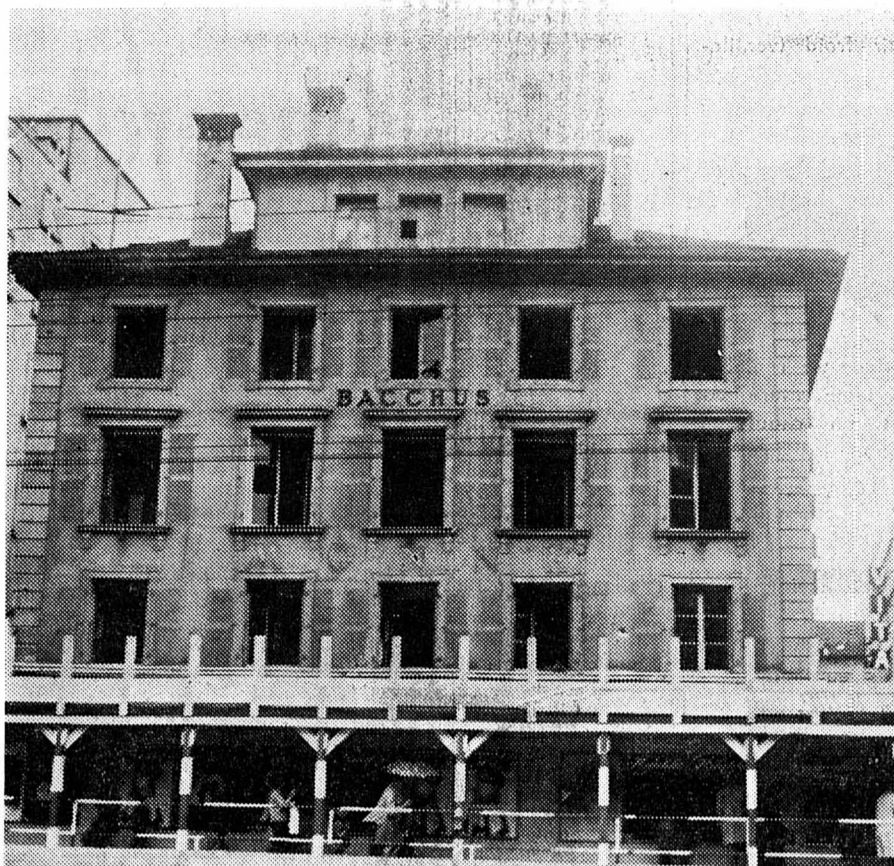

La rue du Canal, chaque année, voit ses vieux bâtiments disparaître, pour devenir une des rues commerçantes importantes de la cité. A gauche, le « Vieux Bacchus » cher au Biennois a été démoli et,

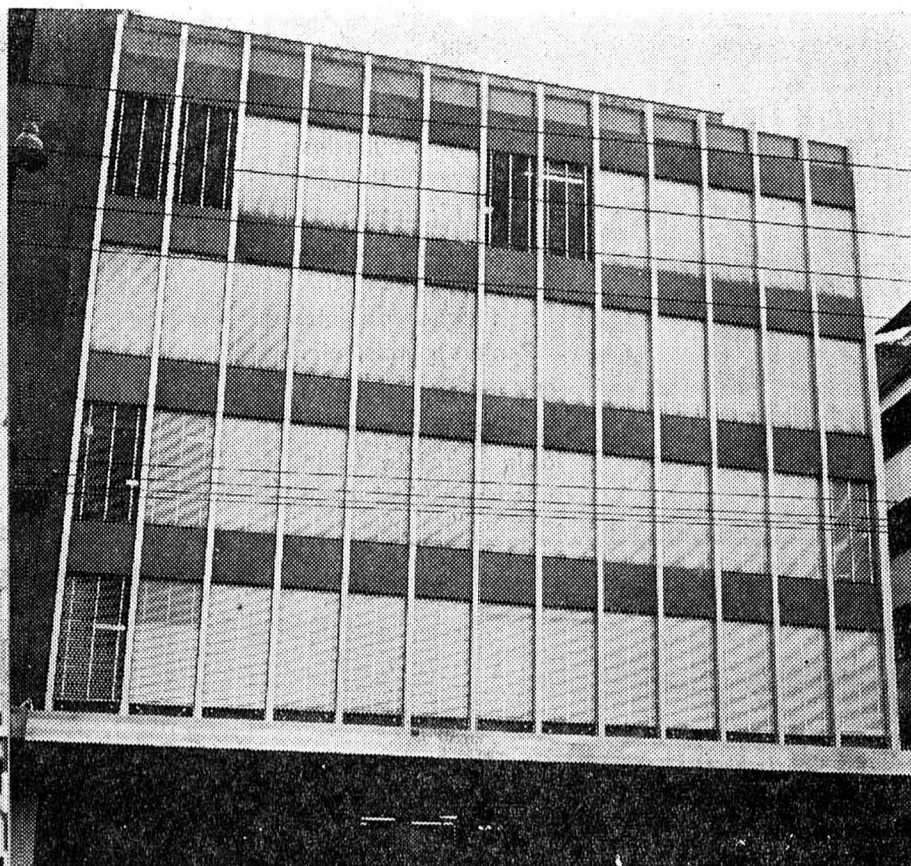

à sa place, à droite, une maison moderne a été érigée où sont légos un grand magasin de chaussures et un bar. (Avipress - Guggisberg.)

AVANT LES ÉLECTIONS MUNICIPALES À MOUTIER Deux candidats à la mairie

De notre correspondant :
Les 4, 5 et 6 décembre seront des dates importantes pour la ville de Moutier qui devra élire son maire, son Conseil municipal et pour la première fois un Conseil de ville.

On connaît déjà les noms des candidats du parti libéral — radical (qui n'a aucun candidat pour la mairie), voici maintenant que la partie chrétienne social annonce 41 candidats pour le Conseil de ville et 4 pour le Conseil municipal.

CONSEIL MUNICIPAL
4 candidats cumulés : Clotilde Rivordy, Maxime Beurret, Marcel Domeniconi, Jean Greppin.

CONSEIL DE VILLE
41 candidats : Clotilde Ribordy, Maxime Beurret, Marcel Domeniconi, Jean Greppin, Mme Vve Valéry Carnal, Monique Heinger, Marie-Josée Roth, Thérèse Soudant, Gilbert

Andrés, Joseph Annaheim, Maurice Brahier, Claude Candolfi, Laurent Chablais, Marcel Chappuis, Etienne Chavanne, Jean-François Christe, Ernest Cuenin, Michel Eschmann, Jacques Jeker, Marcel Jeker, Georges Monnerat, Frédéric Oberholzer, Serge Ostorero, André Rérat, Jean Rérat, Philippe Rérat, Robert Salvadé, Benoît Schaller, Paul Stadelmann, Ernest Staempfli, Didier Strambini, Eric Tattini, Michel Vallet, Fernand Voirel, Gérard Voisard, Hubert Voisard, Vital Vuille, Jean Wandfluh, Max Winistörfer, Joseph Zahno, Philippe Zuber.

Les partis PAB et socialiste n'ont pas encore établi leurs listes.

CANDIDAT A LA MAIRIE

Comme nous l'avions annoncé, sous réserve de confirmation, M. Albert Steullet, président du tribunal a confirmé sa candidature à la mairie. Dans son communiqué à la presse, M. Steullet rappelle que sa candidature a été sollicitée par des représentants de tous les partis politiques et apolitiques de la cité. M. Steullet ne se rattache lui-même à aucun parti. Lors de son élection au tribunal en 1959, M. Albert Steullet se présentait également aux élections, sans étiquette politique. Il avait alors obtenu la majorité des voix dans les 34 localités du district. M. Steullet aura comme concurrent le maire actuel, M. Werner/Strasse candidat socialiste, dessinateur, qui avait succédé à M. Roger Macquat, nommé préfet.

Si M. Strasse désire maintenir sa place, il faudra que le parti socialiste trouve un ou des partis qui le soutiennent dans cette élection.

Avec deux candidats à la mairie, et l'élection d'un Conseil de ville, tous les partis politiques se battront jusqu'à la dernière minute pour obtenir la majorité.

Téléphonez-nous, écrivez-nous

Si vous désirez qu'une information passe dans cette page, si vous avez un renseignement à nous communiquer, adressez-vous à notre rédaction biennoise (M. Adrien Guggisberg, Haute-Route 53 a, tél. (032) 217 52) ou à notre rédaction de Neuchâtel (038) 25 65 02. Nous versons une rétribution pour toutes les informations utiles. Discretion assurée.

CARNET DU JOUR

- Apollo** (tél. 2 31 23), à 15 h 15 et 20 h 15 : L'Étreinte, jusqu'au 17 novembre.
- Capitol** (tél. 2 25 47), à 20 h 15 : samedi et dimanche à 15 h 15 : L'Aveu, jusqu'au 19 novembre.
- Elite** (tél. 3 65 97), à 15 h et 20 h 15 : For love of Ifi (Mon Homme) jusqu'au 22 novembre.
- Lido** (tél. 3 66 55), à 15 h et 20 h 15 : Le Doulos (L'Indicateur).
- Métro** (tél. 2 28 87), à 20 h, mercredi, samedi, dimanche à 15 h : Je te tuera... Samson contre le corsaire noir, jusqu'au 17 novembre.
- Palace** (tél. 2 32 22), à 15 h et 20 h 15 : Chisum.
- Rex** (tél. 2 26 25), à 15 h et 20 h 15 : Les Barboueurs, jusqu'au 19 novembre.
- Roxy** (tél. 2 11 77), à 15 h, 17 h, 19 h et 21 h : Sex mal Sex jusqu'au 22 novembre.
- Scala** (tél. 2 29 45), à 14 h 45 et 20 h 15 : Les 5 hommes armés.
- Studio** (tél. 2 17 37), à 15 h 15 et 20 h 15 : Variationen der Liebe.

- Seefelds** : Disc-Jockey Ringo. Light-Show.
- Hôtel Rotonde** : Samedi, dimanche, divertissement musical.
- Stadthaus Nidau** : Le pianiste Luigi Denti.
- La Chartreuse** : Bar à l'étage, tous les soirs ambiance créée par des pianistes amateurs.
- Club-Hôtel Palace** : Pianiste Eugenio Guindani.
- EXPOSITION**
- Galerie Lydie Ray, Palais des congrès** : Jef Friboulet, jusqu'au 5 décembre.
- Galerie 57** : Alfred Hofkunst jusqu'au 21 novembre.
- Galerie d'art, la Neuveville** : Claudévard, jusqu'au 22 novembre.
- Galerie Flury** : E. et M. Bleuer-Boyard, jusqu'au 29 novembre.
- Galerie Pot-Art** : Peter Säuberli, jusqu'au 3 décembre.
- Atelier de la Vieille-Ville** : Thierry Lutembacher, jusqu'au 13 décembre.
- DIVERS**
- Studen** : Miami Dolphin Show, jusqu'au 29 novembre.
- Théâtre de poche** : Films de von Gloor et von Gunten.
- Médecin de service** : Tél. 6 55 66 (police renseignée).
- Dentiste** : Dimanche tél. 7 23 85 et 11.
- Pharmacie** : de nuit et du dimanche : pharmacie du Jura, Place du Jura, tél. 2 43 58.
- Service permanent du jeudi** : Pharmacie de la Gare, avenue de la Gare 36, téléphone 2 52 57. Pharmacie Centrale, Dr. J. Jolis-saint, rue de l'Union 16, tél. 2 41 13. Pharmacie Stern, T. Demény, rue des Maréchaux 9, tél. 2 40 05.

SALANFE SA Vernayaz (Valais)

6 1/2 % Emprunt 1970 de fr. 18 000 000

destiné à la conversion ou au remboursement de l'emprunt 3% 1950 de fr. 24 000 000, échéant le 1^{er} décembre 1970.

Modalités de l'emprunt

Durée: maximum 15 ans

Titres: obligations au porteur de fr. 1000 et fr. 5000

Cotation: aux bourses de Bâle, Zurich, Genève et Lausanne

Prix d'émission et de conversion

plus 0,80% moitié du timbre fédéral sur titres = 99,60%

Conversion

Les porteurs d'obligations de l'emprunt 3% 1950 Salanfe SA, Vernayaz, ont la faculté de demander la conversion de leurs titres en obligations du nouvel emprunt. Les obligations à convertir sont à remettre sans coupons.

Si les demandes de conversion dépassent le montant du nouvel emprunt, elles seront soumises à des réductions correspondantes.

Souscription contre espèces

Le montant éventuellement non absorbé par les conversions sera offert simultanément en souscription publique contre espèces.

Délai de souscription du 17 au 23 novembre 1970, à midi

Des prospectus détaillés ainsi que des bulletins de conversion et de souscription peuvent être obtenus auprès des banques soussignées.

le 16 novembre 1970

Société de Banque Suisse

Crédit Suisse Union de Banques Suisses
Banque Cantonale Vaudoise Banque Populaire Suisse
Banque Leu SA MM. Ehinger & Cie

FARM SOUP

FARM SOUP — TELLE QUELLE OU AVEC DU PAIN, DU FROMAGE, DE LA SAUCISSE, DE LA VIANDE FROIDE, OU TOUT AUTRE CHOSE QUI VOUS FAIT ENVIE — LE REPAS SANS PROBLÈMES

à présent prix d'essai:

Orge perlé des Grisons	-85	-95
Minestrone	-95	1.10
Légumes extra riche	-95	1.10
Nouilles aux œufs et légumes	-95	1.15

MAGGI®

Beau choix de cartes de visite à l'imprimerie de ce journal

Société Neuchâteloise des Pêcheurs à la Traîne

JEUDI SOIR
19 NOVEMBRE

À 20 H
CERCLE LIBÉRAL
Premier tour gratuit

LOTO S.N.P.F.

Lapins
Poulardes
Réveils électroniques
Paniers de vin
Jambons
Plaques de lard
Paniers garnis, etc.
Quines sensationnels
Abonnement pour toute la soirée 18 fr.
2 abonnements + 1 carte



L'annonce
reflet vivant du marché

Radiateur soufflant SOLIS

pour air chaud et air froid (ventilateur), silencieux.

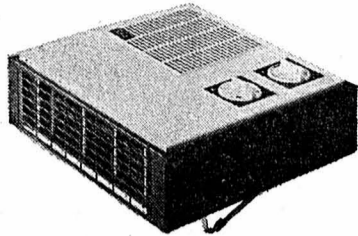

Le thermostat automatique et réglable pour contrôle de la température de l'air ambiant permet un chauffage rationnel et économique.

FR. 88.-

Electricité



Place-d'Armes - Tél. 25 18 36 Neuchâtel
Courtils 1 - Tél. 42 10 86 Cortaillod

A partir de Fr. 50.— par mois

il vous est possible de louer, avec réserve d'achat, un petit piano neuf, moderne, qui trouvera tout naturellement sa place dans votre appartement.

Grand choix d'instruments de toutes marques.



Musique
Neuchâtel

COUTURE

Transformations et retouches de tous vêtements dames
DAIM-CUIR
mouton retourné retouchés, réparés, etc., par spécialiste
Veston - Pantalon
Toutes retouches.
Remise à la taille.
Pitteloud, couture
Temple-Neuf 4
Neuchâtel.
Tél. 25 41 23.

SALLE DES CONFÉRENCES - NEUCHÂTEL

Vendredi 20 novembre, à 20 h 30

DISQUES - OFFICE présente,
après un triomphe de 6 semaines à Paris,
LE GÉNIE DE LA FLÛTE DE PAN

Gheorghe ZAMFIR

et ses virtuoses roumains

Cymbalum : **TONI IORDACHE**
Taragot : **ION MILU**
Violon : **NICULESCU CORNEL**
Ecaillé de poisson, flûter, caval cornemuse, ocarina : **ION LACEANU**
Contrebasse : **MIHAI TUDOR**
Conseiller artistique : **Harry Brauner**
Ethno-musicologue Bucarest

Location : Hug & Cie, tél. 25 72 12



RENÉ SCHENK

Votre fournisseur pour vos articles de sport
Ski - hockey - football
Aiguillage de patins minute
Chavannes 7 et 15 - Tél. 25 44 52

R. MARGOT

BOUCHERIE-CHARCUTERIE
NEUCHÂTEL
2 lignes 25 66 20 - 25 66 21
Spécialité de VIANDE D'AGNEAU

F. GROSS & FILS

Appareillage-Ferblanterie
Installations sanitaires
Machines à laver « Schulluss »
Coq-d'Inde 24 - Tél. 25 20 56

RITZ & Cie

MENUISERIE
EBÉNISTERIE
Neuchâtel
Ecluse - Tél. 25 24 41

BLANCHISSERIE DU FAUBOURG

Nettoyage à sec, fbg de l'Hôpital 26
Stoppage invisible
Réparation de chemises
Tél. 24 06 06

NETTOYAGES

Villas, appartements, bureaux, etc.
G. ZÜRCHER
Débaras en tous genres
Trois-Portes 41 - Tél. 25 99 36

ENTREPRISE DE NETTOYAGES

JORNOD
Nettoyage d'appartements, villas, bâtiments neufs, bureaux, magasins, vitrines
Tél. (038) 25 02 34

GRAND CHOIX DE
cartes de visite

à disposition au bureau du journal, rue Saint-Maurice 4.

Véhicules à moteur et accessoires

A vendre

MERCEDES 220
1968, 53,000 km
Etat impeccable.
Tél. (066) 6 61 24 - 7 15 88.

Changez votre

VOITURE
avant Phiver.

Self-Auto s'occupe de vous mettre en rapport avec la personne qui s'intéresse à votre voiture.
Téléphoner au (032) 93 41 31.

FIAT 124 S

38,000 km
4 pneus neige.
Tél. 41 37 82, aux heures des repas.

AUDI 60 L

4 portes
modèle 1969,
limousine, beige,
40,000 km.

FIAT 125

4 portes,
limousine, rouge,
modèle 1968.

OPEL BLITZ

châssis cabine,
modèle 1967,
moteur d'usine

FORD TAUNUS 12 M TC

limousine, bleu,
modèle 1963
Facilités de paiement et reprise.
René Planche,
tél. (024) 2 24 15,
de 8 à 18 heures.

A vendre de particulier

FIAT 125 S

5 vitesses
accessoires,
modèle 1970,
couleur marron,
9800 fr.
Possibilité de crédit
Libre immédiatement
Tél. (038) 61 25 00
dès 19 h 30

A vendre pour cause de départ

Morris 1100

1966, 62,000 km,
expertisée, 2700 fr.
Tél. (038) 24 12 29,
heures des repas

A vendre

AUSTIN

Cooper,
en parfait état
et très bien équipée
expertisée
Tél. (038) 25 22 15,

A vendre

VW 1200

1965,
très bon état,
expertisée.
Tél. 24 70 51.

A vendre superbe limousine,

4 portes, 5 places

TRIUMPH 2,5 PI

modèle 1969,
intérieur cuir,
10,000 km.
Garantie 3 mois.
Grandes facilités de paiement.
Echange possible.

Garage

R. Waser
34-38, Seyon
Neuchâtel

A vendre

RENAULT R 16 TS

modèle 1970,
couleur bronze,
à l'état de neuf,
radio.
Garage
du Val-de-Ruz.
Tél. (038) 36 15 15.

A vendre

FIAT 124

modèle 1967, rouge
bordeaux, de première main,
état impeccable
Garage
du Val-de-Ruz
Tél. (038) 36 15 15.

De particulier à vendre pour cause de double emploi,

VIVA

Vauxhall de Luxe 90
1968, 40,000 km,
en parfait état.
4300 fr. Tél. 33 30 29

A vendre

DAUPHINE

modèle 1963,
60,000 km,
avec radio et
4 pneus clous neufs
montés sur jantes
1500 fr.
Expertisée
Tél. 25 99 91,
demander
M. Vaucher



Opel Record 1900 L

30,000 km, 1968

Facilités de paiement avec crédit G.M.A.C.

A vendre

2 CV 4

bleu thasos, 1970, 6500 Km. Garage Central, Peseux, Maurice Ducommun, tél. 31 12 74

PETITES ANNONCES

au tarif réduit de 25 c. le mot (minimum dix mots)

à l'exclusion de toute annonce commerciale non occasionnelle ou ayant une certaine importance.

A vendre

2 PAILLASSES avec matelas et trois-coins.
Tél. 25 00 52.

POUSSE-POUSSE relax pour jumeaux avec capote, tablier et sac de couchage. Téléphone 25 00 52.

MANTEAU EN LAINAGE pour garçon (4 ans), valeur 80 fr. cédé à 40 fr.; pantalon trévia (6ans), 15 fr.; manteau courtelle (2 ans) 15 fr. Peu portés. Tél. 33 10 06.

2 PNEUS NEIGE 5.20/14. Tél. privé 24 09 24, bureau 25 67 31.

BÉTONNEUSE 130 l, moteur benzine, parfait état. Tél. 36 13 34.

MANTEAU DE FOURRURE, lapin gris, travaillé en bandes, longueur midi; 1 lampadaire. Tél. (037) 77 13 77.

SOULIERS DE SKI MOLITOR, No 43. Skis métalliques Head GS, 2m. Fixations Nevada, très bon état. Tél. 33 29 18, après 18 heures.

CHAUFFAGE A MAZOUT à l'état de neuf, capacité 200 m3. Tél. 42 16 39.

4 PNEUS CLOUS SP 165 x 400 Dunlop 95 % neufs DS - ID 19, 70 fr. pièce. Téléphone 31 45 39.

CHAUFFAGE ÉLECTRIQUE état de neuf. Tél. 25 06 35.

4 PNEUS NEIGE Tubeless 590/13, 200 fr. Tél. 25 58 74.

BUFFET DE SERVICE, table à rallonges, 4 chaises, 2 fauteuils 1 divan, avec matelas, le tout en bon état. Tél. 41 16 60.

MACHINE A LAVER Hoover Matic, 200 francs. Tél. 25 46 41, heures des repas.

PLASTIQUE ONDULÉ beige, 3 plaques de 4 m x 1 m, au plus offrant. Tél. 25 46 41, heures des repas.

SAUNA NEUF; chancelière laine de mouton, petit coffre-fort, machine à tricoter Knittax. Tél. 47 12 58.

CADEAUX DE NOËL, 2 collections de monnaies suisses, de 1900 à nos jours. Bas prix. Adresser offres écrites à MD 2838 au bureau du journal.

2 VESTES DE SKI, 1 culotte de varappe, grande taille, neuves, moitié prix. Tél. 25 76 18.

BELLE ARMOIRE MODERNE et petit bureau, état de neuf, bas prix. Tél. 33 46 37 dès 19 h, sauf lundi et mercredi, ou écrire à case 19, 2002 Neuchâtel-Gare.

1 CUISINIÈRE électrique Sarina (1968) 3 plaques, 250 fr. Tél. 41 14 74.

TABLE ANTIQUE noyer massif, pied central, prix à discuter. Tél. 33 17 14.

Demandes à louer

DAME SEULE cherche, pour date à convenir, dès février 1971, appartement de 2 1/2 pièces avec balcon; est de Neuchâtel. Adresser offres écrites à MH 2883 au bureau du journal.

MONSIEUR CHERCHE APPARTEMENT de 2 à 3 pièces ou studio meublé, à Neuchâtel ou environs. Ecrire à M. Erard-Philippe, hôtel du Vignoble, Peseux.

CHAMBRE MODESTE pour 2 personnes, si possible au centre. Ecrire à Diegor Navarro, hôtel Beaulac, Neuchâtel.

GARAGE, régions: gare ou centre de la ville. Tél. (038) 53 19 63.

2 JEUNES SECRÉTAIRES cherchent appartement de 2 ou 3 pièces, région ville. Téléphone 24 41 41, interne 17.

GARAGE A L'ANNÉE, quartier Châtelard, Chasselas, Carrels, Charmettes. Téléphone 31 20 63.

Demandes à acheter

MACHINE A ECRIRE PORTABLE, récente, en bon état, avec tabulature. Tél. (038) 61 22 77.

LIVRES POPULAIRES D'OCCASION, italiens, espagnols. Téléphoner de 7 à 10 h, le matin au 31 59 83 et de 12 h 30 à 13 h, au 25 12 77.

VÉLO D'HOMME. Tél. 36 13 85.

Demandes d'emplois

DAME cherche travail de couture, à domicile. Tél. 36 12 77.

LICENCIÉ ES SCIENCES ÉCONOMIQUES parlant allemand, français, ayant de bonnes notions d'anglais, cherche travail. Stage ou travail à temps partiel, non exclu. Adresser offres écrites à 1711-556 au bureau du journal.

DAME D'UN CERTAIN AGE, parlant allemand, français, cherche auprès de 1 ou 2 personnes, emploi de gouvernante-ménagère ou dame de compagnie. Adresser offres écrites à 1711-557 au bureau du journal.

JE CHERCHE PLACE de chauffeur, permis A, pour long trajet. Libre immédiatement. Adresser offres écrites à 1711-558 au bureau du journal.

JEUNE SUISSE ALLEMAND, ayant séjourné 2 ans à Neuchâtel, cherche place comme employé de bureau. Adresser offres écrites à BW 2872 au bureau du journal.

JEUNE HOMME cherche occupation pour 1 mois. Libre tout de suite. Adresser offres écrites à LG 2882 au bureau du journal.

URGENT, JEUNE DAME cherche travail à domicile. Adresser offres écrites à 1911-552 au bureau du journal.

LICENCIÉ EN SCIENCES ÉCONOMIQUES cherche emploi, pour décembre. Adresser offres écrites à CT 2841 au bureau du journal.

JEUNE NURSE DIPLOMÉE cherche travail dans garderie ou chez médecin. Téléphone 33 40 49.

Offres d'emplois

FEMME DE MÉNAGE, 1 fois par semaine, Serrières. Tél. 24 00 34.

FEMME DE MÉNAGE pour nettoyeurs, 2 fois par semaine, dès 19 heures. Adresser offres écrites à 1711-551 au bureau du journal.

MÉNAGE MODERNE, de 2 personnes, habitant le haut de Saint-Blaise, cherche personne soigneuse pour 2 à 3 matins par semaine. Travail facile. Tél. 33 30 21.

PERSONNE habitant à l'est de la ville, minutieuse, aimant la couture, est recherchée pour heures régulières chaque semaine. S'adresser: Dime 20, ou tél. 33 28 34.

Divers

VOULEZ-VOUS APPRENDRE L'ITALIEN? Leçons particulières, tous les degrés, par étudiant universitaire. Tél. 24 61 75 (le soir).

UNE IDÉE POUR VOS CADEAUX DE NOËL: un agrandissement photographique jusqu'à 1 m 30 x 2 m, montage original, prix avantageux, épreuve au choix. Tél. (039) 23 52 82, heures des repas.

A DONNER CHIEN de garde contre bons soins. Tél. 31 42 65.

MODELES pour photos d'art sont demandés. Ecrire sous chiffres AS 64,580 N, aux Annonces Suisses S.A. « ASSA », 2001 Neuchâtel.

A louer

POUR DEMOISELLE, chambre confort. Téléphone 25 56 36.

LES HAUTS-GENEVEYS, appartement meublé de 3 chambres, tout confort. Tél. 24 00 34.

CHAMBRES A 2 LITS, confort. Téléphone 24 00 34.

A COLOMBIER, près Gare CFF, appartement de 3 pièces à 403 fr., charges comprises, dès mi-décembre. Immeuble récent. Demander renseignements, dès 15 heures. Téléphone 41 13 65.

BELLES CHAMBRES INDÉPENDANTES une à 2 lits, une avec part à la cuisine. Tél. 25 06 35.

A BOLE, appartement de 2 1/2 pièces, sans confort, pour début décembre. Adresser offres écrites à ID 2879 au bureau du journal.

AU VAL-de-RUZ, 2 CHAMBRES avec balcon, douche, cuisinière, à 12 minutes de la ville. Adresser offres écrites à KF 2881 au bureau du journal.

A BOLE APPARTEMENT DE 2 PIÈCES, confort, avec garage, pour le 24 novembre 1970. Tél. (038) 41 13 30, le soir.

PRIX-CHOC

profitez

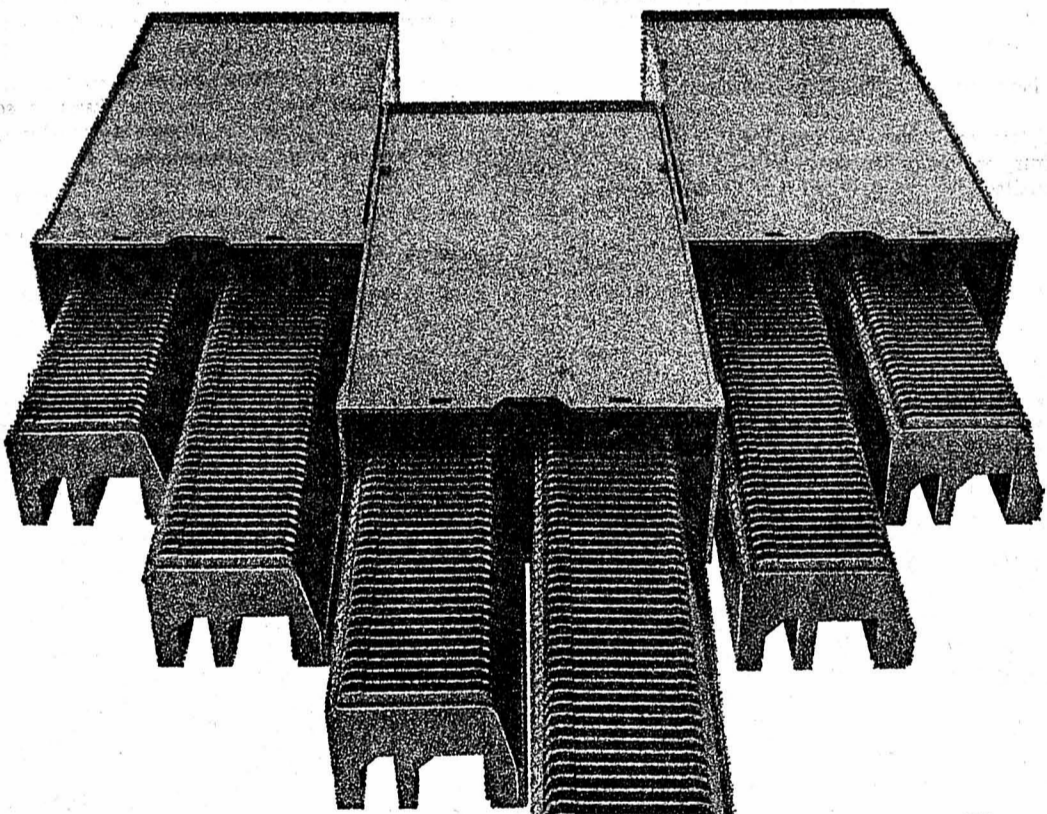

Chargeur universel

(System Leitz)

3.90

2x36 1 pce 4.50 à partir de 2 pce 3.90

2x50 1 pce 7.50 à partir de 2 pce 6.90



Grand-Rue (angle Chavannes)
NEUCHÂTEL

PHOTO TRABER

16, Chavannes - NEUCHÂTEL

Le ski de fond et de tourisme

si aëssant et profitable pour votre santé

SKIS de fond ou promenade finlandais avec fixations, chaussures, bâtons, farts et disque toko Fr. 150.—
SKIS Järvinen pour le connaisseur Fr. 82.— et Fr. 89.—
SKIS de tourisme avec semelles à écailles Fr. 169.—
Tous avec arêtes

Ce matériel est testé par nos fondeurs jurassiens.

SKIS TOSALLI Colombier
Tél. 41 23 12

Jeunes Variétés

En passant par la province... avec ses châteaux

LES HOMMES sont ce que sont leurs châteaux. Ils commencent à s'ennuyer pendant les longues visites dominicales avec leurs parents. Puis, c'est sous de hauts murs moyennageux qu'ils disent pour la première fois des rudiments de langage amoureux à des adolescentes qui n'ont que peu de points communs avec « La Belle au Bois dormant ». Enfin ils font faire les premiers pas à leur progéniture dans les jardins d'une abbaye touristique. Et le cycle recommence.

Les châteaux sont si importants pour l'équilibre psychique de l'homme normal que les Américains, qui ne sont pas des sots lorsqu'ils ont quelques milliards devant eux, font venir pierre par pierre un joli manoir écossais pour le nicher entre deux routes.

A chacun son fantôme

Il fut une sombre période, aujourd'hui heureusement révolue, où les humains avaient peur de leurs aînés les fantômes. On en trouvait partout, même à l'opéra... Et l'Écosse était un véritable bouillon de culture où des spécimens de toutes sortes et de toutes tailles s'épanouissaient sans l'ombre d'un gêne. Mais ils coûtaient cher à entretenir... et faisaient des complexes se sentant indésirables. Enfin, ils faisaient peur aux touristes. Ils disparurent.

Mais le passé est révolu, les temps modernes font la loi. Le fantôme est devenu une denrée aussi rare que recherchée par les voyageurs du mois d'août. D'ingénieuses agences de voyages d'outre-Manche, ne cherchant pas les bas profits, les ont donc ressuscités, au grand plaisir des vacanciers qui peuvent maintenant entendre leur fantôme favori entre deux programmes de leur transitor.

Si vous visitez l'Écosse vous pourrez donc choisir entre un hôtel-manoir avec ou sans fantôme. En revanche, si vous êtes un mordeur du réalisme, il vous reste la possibilité de visiter de splendides ruines comme celles de l'abbaye de Melrose, aux lignes très romantiques et aux couleurs pâlies par le temps et les guerres. Là vous ne pourrez pas rencontrer de draps qui marchent mais l'entrée est libre...

Le château du pauvre

Les châteaux ont été conçus pour des riches seigneurs, qui avaient la possibilité d'entretenir des bâtiments immenses et un personnel proportionnel à ces locaux. Mais la République s'est installée, avec son cortège d'impôts pour les riches au même titre que pour les pauvres. Ce fut le temps de la main-d'œuvre hors de prix et des vaches maigres puis vinrent les loisirs et les touristes. Aussi de nombreux châteaux sauvèrent leur patrimoine de l'abandon en faisant des musées, soit des parcs zoologiques, soit des hôtels pour cadres en week-end. Le public peut donc approcher ces demeures et ces parcs qui sans l'industrialisation des loisirs et le fisc seraient restés méconnus voire inconnus.

L'Etat français ne reste pas en arrière du processus. En effet si vous ne voulez pas payer comme tout le monde votre entrée au château de Versailles, et que vous vous appelez Christian Dior, vous pouvez le louer pour y donner une réception... Il faut bien vivre... A moins que

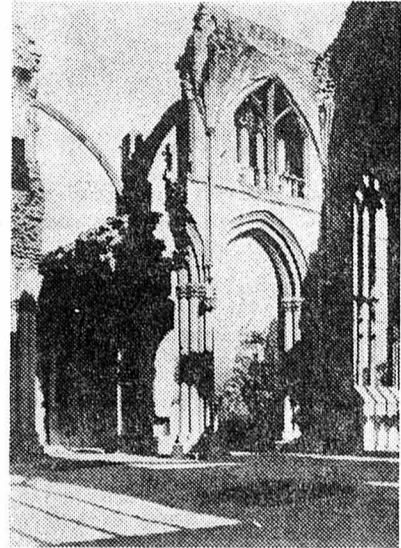

En Provence, en Ecosse, en Suisse ou ailleurs existent d'admirables vestiges plus ou moins bien conservés. Ici, les ruines de l'abbaye de Melrose en Ecosse. « On ne devient pas vieux pour avoir vécu un certain nombre d'années. » (Général Mac Arthur)

vous soyez de ceux qui se contentent des châteaux en Espagne...

La France est un pays qui peut se vanter d'avoir sur tout son territoire une gamme des plus complètes de châteaux et d'abbayes de tous les styles et de toutes les époques. Un recensement de toutes ces richesses s'imposait. C'est ce qu'a fait Bernard de Montgolfier dans son « Dictionnaire des Châteaux de France » qui vient de paraître chez Larousse.

A la recherche des châteaux perdus

On y trouve en effet, présentés par ordre alphabétique, quelque 400 châteaux — la plupart peu connus du grand public — de toutes les régions de France, de Boulogne-sur-Mer à Cagnes, du château de Kerjean (Finistère) à celui de Saverne (Bas-Rhin), et de toutes les époques, des châteaux du Moyen âge (Langueais, Loches...) à ceux du XIXe siècle (Ferrières...), sans oublier les châteaux disparus les plus caractéristiques (Coulommiers, Marly, Chanteloup...).

Dans chaque article, la description du château suit l'ordre chronologique, celui des principaux événements, des principales campagnes de travaux qui souvent, selon l'expression même de l'auteur, « traduisent l'Histoire ».

L'ouvrage est complété par une table départementale des châteaux mentionnés (avec les indications sur les possibilités de visite) et plusieurs cartes montrant la répartition des châteaux en France.

Ces cartes peuvent être très utiles aux nombreux jeunes qui désirent comprendre l'histoire, l'art et l'art de vivre de leur pays. S'ils ont en plus la passion de la recherche et un goût inmodéré pour la pelle et la pioche, ils peuvent s'inscrire dans un des nombreux chantiers qui se sont donnés pour but de rendre au jour des ruines de demeures historiques ou de restaurer d'anciens édifices.

FÉMINITÉS

ŒIL POUR ŒIL

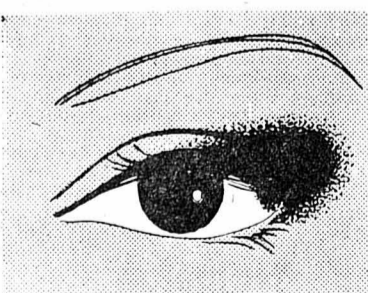

ROME

ROME. — L'œil est décidément au visage ce que la bouche était pour nos mères : le point de mire du maquillage.

Si l'eyeliner est encore indispensable en Italie, il s'allie au fard à paupières pour donner aux femmes le regard voilé d'Anouk Aimée dans Justine : un trait très fin le long de base d'implantation des cils se mélange avec le fard tout autour du coin externe de l'œil. C'est une tâche qui demande assez d'adresse mais qui donne un résultat intéressant, surtout pour le soir.

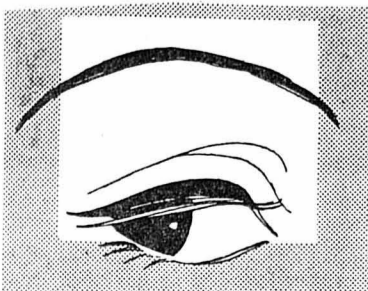

PARIS

PARIS. — La nouvelle mode maxi a transformé à Paris les sourcils des mannequins : chez Nina Ricci, celles-ci ont toutes épilé les leurs à la Greta Garbo : en enlevant l'essentiel des poils inférieurs du sourcil pour obtenir une ligne très fine, en arc de cercle très prononcé. Certaines de nos grands-mères s'en souviennent et pourront donner un coup de main dans cette délicate opération.

Sylvie Vartan

devient une grande dame du music-hall

LE 20 FÉVRIER de cette année, dans la soirée, un message laconique diffusé par les stations de radio : « Nous apprenons que Sylvie Vartan et Johnny Hallyday viennent d'être victimes d'un accident automobile sur la route de Belfort ». Sylvie est vraiment marquée par la fatalité, car deux ans auparavant, le 11 avril 1968, elle avait échappé, par miracle à un accident, près du Bois d'Arcy, qui lui coûte, cependant, la perte de sa meilleure amie.

La voiture a décidément marqué la vie de Sylvie Vartan, et en a influencé le déroulement. Souvenez-vous la première fois que vous l'avez vue, c'était il y a près de 10 ans, à la Télévision. Elle chantait, dans une voiture, avec Frankie Jourdan « La panne d'essence ».

La petite étrangère

Sylvie Vartan naquit, il y a maintenant 26 ans exactement le 15 août 1944, à Iskretz, en Bulgarie. Puis c'est à Sofia, où son père était attaché de presse à l'Ambassade de France, qu'elle vécut les premières années de sa vie heureuse et sans histoires.

En 1952, c'est la brusque venue en France. Elle a huit ans et va connaître les innombrables difficultés des immigrants. Elle ne sait presque pas parler le français, et elle est surtout considérée comme une étrangère. La vie n'est pas facile pour cette famille qui, habituée à l'aisance, trouve la pauvreté dans une petite chambre d'hôtel de la rue Montmartre, à Paris. Sylvie prend goût à la solitude, elle reste enfermée, seule, pendant de longues heures dans la petite chambre, car toute la famille travaille beaucoup. Ensuite elle est lycéenne au Raincy.

Et puis, la roue tourne, la chance lui fait signe. C'est sa première apparition sur le petit écran. Sa petite frimousse d'adolescente blonde séduit les téléspectateurs. C'est le point de départ d'une carrière éblouissante.

Quelques semaines plus tard, Sylvie signait un contrat avec la firme R.C.A. et enregistrait son premier vrai disque : « Quand le film est triste ». C'était en 1961. Un nouveau style de musique venu d'Amérique arrivait en France.

Tout de suite, Sylvie, formée par l'écoute des disques de jazz que ramenait son frère Eddie, sut maîtriser toutes les subtilités de ce nouveau genre de musique, sut trouver ce « Swing » qui était l'apanage des chanteuses anglo-saxonnes. Elle fut la première idole féminine d'une vague qui allait déferler sur la France.

Garder la première place

C'est la flambée du succès. En 1963, elle triompha à l'Olympia à côté des Beatles et de Trini Lopez. Le monde entier la réclame : le Japon, les Etats-Unis, l'Amérique latine. Puis c'est la rencontre avec Johnny Hallyday, le « no 1 masculin ». C'est le coup de foudre.

Aucun fan ne manque de suivre, à la télévision, le mariage des deux idoles. Sylvie lance, à cette occasion, une nouvelle mode pour les mariées : le manteau avec capuchon.



Sylvie Vartan ou : quand une petite fille devient une grande dame du music-hall.

Les propositions ne cessent d'affluer : elle signe un contrat avec la « William Morris Organisation » qui s'occupe désormais de sa carrière cinématographique.

Après la naissance de son fils, David, le 14 août 1966, Sylvie continue à travailler avec acharnement. Pour garder son titre de chanteuse no 1, Sylvie doit faire face à de nombreux engagements.

1968 : nouveau succès à l'Olympia. C'est l'heure de « Baby Capone », de « Comme un garçon » et de bien d'autres titres qui, tous, connaissent un énorme succès dans la foulée d'anciens tubes comme « La plus belle pour aller danser », qui fut vendu à 1,200,000 exemplaires au Japon.

Elle surmonte l'épreuve de son accident de Bois d'Arcy et du décès de sa meilleure amie, et remonte « sur les planches » avec le bras encore dans le plâtre. C'est toujours le triomphe en France, mais aussi en Italie et au Brésil. On la réclame partout. On la voit partout. Depuis le succès va sans cesse croissant.

Sylvie et le spectacle complet

Sylvie est allée aux Etats-Unis, à New-York, où les chirurgiens la soignent pour effacer les dernières séquelles de son accident de février dernier. Elle y

travailla beaucoup. Elle a enregistré quatre excellentes chansons dont le futur tube de l'été : « Aime-moi ». Elle y apprend aussi la danse car son but est surtout le « spectacle complet » avec des chansons, des danses, etc...

Pour ce genre de spectacle elle possède les qualités essentielles : la volonté, le physique, la voix, la gentillesse et l'humour. De plus en plus les chanteurs devront suivre cet exemple afin d'offrir des divertissements complets et de qualité.

La première dans son style, Sylvie a su abattre les barrières qui séparaient les générations en matière de chanson. Elle n'est plus seulement « l'idole des jeunes », elle est « l'idole de tous ». Les plus âgés reconnaissent en elle une meneuse de revue de classe internationale qui leur rappelle ces grandes dames qui firent les beaux jours du music-hall d'avant-guerre ; pour les plus jeunes, elle a su rester en même temps, la Sylvie qu'ils ont découverte un après-midi sur les antennes de « Salut les copains ». C'est là, la double réussite de Sylvie.

Sylvie Vartan... Quel chemin parcouru par cette petite fille de huit ans qui découvrait Paris le soir de Noël 1952 avec des yeux d'enfant émerveillée par tant de lumières, de vitrines, d'animation !

Jean-Pierre QUENEZ

Le poing levé et l'évasion spirituelle

CES DERNIERS TEMPS certains disques sont en marge des courants rigides de la musique. On ne sait pas s'il faut les classer dans le « pop » ou le jazz. Mais comme il faut prendre des risques et trancher ce genre de questions, c'est sincèrement et objectivement que nous rangeons dans la digne et noble famille du jazz les « Voices of East Harlem » et « Exuma ». Si les puristes peuvent s'alarmer et s'indigner d'une telle classification, les autres seront ravis de découvrir deux aspects nouveaux de la musique noire.

Loin des recherches stylistiques et techniques, ces deux vocations musicales se placent à un niveau très élevé dans ce que l'on pourrait appeler « cette musique qui vient de l'Ouest ».

Le droit d'être libre

L'Amérique tremble de la fièvre du racisme. Le nouveau continent — peut-être par excès de jeunesse — vit des spasmes

d'une lutte entre Noirs et Blancs. Les Noirs ont longtemps bercé le cours du Mississippi de leurs blues résignés. D'un autre côté, il y avait ceux — parfois les mêmes — qui faisaient vibrer les murs de leurs pauvres chapelles de gospels pleins d'espérance. Aujourd'hui, il y a la vague déferlante de ceux qui veulent agir par n'importe quel moyen pour trouver des jours meilleurs où chacun aura le droit d'être libre quelque soit sa couleur de peau.

Ces Noirs qui contestent la société américaine actuelle ont utilisé pour parvenir à leur fin leur arme absolue : le jazz.

C'est le cas des Voices of East Harlem qui chantent « la simple chanson de la liberté » (« Simple song of freedom ») Cet ensemble vibre d'une puissance motivée par leur soif de justice. Lorsqu'ils scandent « No, No, No » ils nous communiquent leur dynamisme et leur volonté. On est bouleversé par tant de beaux ryth-

mes, tant de voix splendides au service d'un message.

Lorsqu'à Paris, ils sont passés à l'OLYMPIA, ils ont cueilli auprès du public parisien les fruits d'une spontanéité musicale. Certains passages de leurs chants ont des accents qui ressemblent étrangement à ceux d'une Aretha Franklin.

Ils ont joué sur tous les tableaux et ont gagné. Ils sont en train de séduire le public européen grâce à une technique simple et pure. Ils ne recherchent à aucun moment l'effet commercial et se défendent de faire des concessions au cycle moderne qu'est la mode. Leurs chants viennent des profondeurs de la musique noire et ils répondent à un besoin de dépassement qui couve en chacun de nous. On se sent emporté par le naturel de leurs cris angoissés. A n'en point douter, le public et le jazz et leur cause ne sont pas desservis par tant de qualité.

Un pas vers l'au-delà

Mais il y a d'autres moyens et d'autres manières pour faire partager cette « soif de l'amour, de paix et de justice. C'est ce que fait Exuma en offrant sur plateau de jazz les arabesques simples de la pratique Vaudou. Il ne cherche pas à se tailler une part du gâteau dans la course au succès. Il veut simplement nous communiquer sa foi et son espérance par une forme de jazz toute nouvelle. Il attaque les espaces par des sons déchirants et moule son chant dans un rythme saccadé et dénotant. L'on retrouve la puissance des messages d'autrefois, cependant il y a une adaptation aux sonorités actuelles.

Une voix pour les objets

« EXUMA » est une musique neuve... et simple — on ne sait plus si c'est un nom d'homme ou de musique.

La plage consacrée à « EXUMA, THE OBEAH MAN » est dénotante. Des sons aigrelets, des cris de crapauds, un ensem-

ble infini de sons venus d'instruments aussi variés qu'insolites et musicalement agréables. Ils viennent des profondeurs des objets sonores et bruyants que nous connaissons, qui nous entourent et que, simples humains, nous reléguons au rang de choses. Pour couronner cette symphonie bruyante, une voix rauque et chaude pousse une complainte poétique.

EXUMA est un Noir, un Noir qui aime faire chanter les objets. Un Noir qui aime chanter avec ses frères de sang. Il s'entoure d'images sonores, et se promène dans les rues des quartiers noirs et invite n'importe quel passant à venir chanter avec lui.

Les chants de l'ombre

Ce groupe d'hommes de la même race, du même incognito, de la même ferveur poétique, du même rythme et de la même vocation musicale enregistrent leurs chants, et un homme au regard d'acier, à la barbe généreuse, un nommé Bob WILD, les propose à une maison de disques. Le résultat est loin de tout professionnalisme. C'est une histoire contée par un sorcier vaudou. Cette émanation du culte vaudou est naïve, poétique et prophétique...

« The Obeah Man » est celui qui sait « faire lever les morts » C'est « L'homme aux dents de grenouille et à la queue de chèvre » qui rend l'amour aux hommes et aux femmes et marche aux enfers. C'est un poète noir.

Ce disque est en marge des autres car il est une nouvelle tentative poétique et musicale. Nous ne pouvons qu'espérer que Bob WILD apportera de nouvelles bandes enregistrées par EXUMA l'inconnu (certaines indiscretions nous laissent croire que cela vient d'arriver, il y a quelques jours).

Ce mystère complet qui plane sur le chanteur — sauf sur le plan de ses affinités pour le culte vaudou — n'est pas un effet publicitaire, ce ne peut être que le réflexe d'un sage, d'un pur qui se méfie des « eaux troubles » du milieu du « show et business »

Jean RUPIER



Les « Voices of east of Harlem » veulent jeter à la face du monde l'expression de leur révolte.

hockey sur glace Le premier tour de la phase de qualification sous toit en ligue A Alors que La Chaux-de-Fonds s'habitue à jouer « en seigneur », Genevois et Sierrois progressent

La dernière ronde des matches aller du championnat qualificatif de ligue A a principalement fait ressortir la progression de deux équipes, Genève Servette et Sierre. Jean Cusson, le Canadien qui dirige maintenant les Genevois tout en leur apportant l'appui de ses propres qualités de joueur, impatiemment à n'en plus douter un rythme nouveau et accéléré à une équipe qui, souvenez-vous en, joua plutôt de façon déséquilibrée, la saison dernière.

pour aller gagner ses points à l'extérieur est apparu cette fois sous un jour si pâlot que l'on commence à se demander si Viège, malgré tous ses déboires actuels, ne parviendra pas à se tirer une fois de plus du guépier...

LE RETOUR DES « VIEUX » A VIÈGE Car Viège vient, de nouveau, de se faire battre chez lui, malgré l'entrée en scène de Hérod et d'Otto Truffer, vieux bricard des sauvetages à la désespérée. Mais on ne doit pas trop juger les Haut-Vallaisans sur cette nouvelle contre-performance parce qu'elle est due, pour une grande part, aux continuelles sautes de forme d'un étrange gardien de but, Bassani, capable du meilleur et du pire. En Valais, le ton est à l'inquiétude, des qu'on y parle des Viegeois. Il faut pourtant se rappeler que ceux-ci se sont sauvés plusieurs fois de la relégation, au cours des dernières saisons, et qu'ils savent fort bien ce qu'est ce « struggle for life » cette lutte pour la vie... Les défaillances d'Ambrì-Piotta leur donnent un point de mire, et comme les jeunes joueurs du président Kuonen ont du cœur à revendre, gardons-nous de voir déjà Viège en ligue B...

UN PEU DE LASSITUDE... La Chaux-de-Fonds s'habitue à jouer « en seigneur », ce qui peut, à la longue, lui valoir quelque surprise, surtout si l'on pense aux Genevois dont les progrès s'accroissent.

centent. A Zurich, les visiteurs de la Métropole horlogère n'ont pas répondu tout à fait à l'attente du public, tant ils se savaient supérieurs et quasiment intouchables. En fait, ils firent bien voir leur supériorité dès que le CP Zurich se fut permis de prendre des initiatives. Finalement, on est un peu étonné de constater, que, tout compte fait, c'est Gaston Pelletier qui a été là le meilleur joueur de l'équipe. Il semble que les autres joueurs et notamment les plus jeunes auraient dû s'appliquer davantage à se mettre en valeur au Hallenstadion, où l'occasion se présentait favorablement. Mais peut-être faut-il aussi mettre ce relâchement sur le compte d'un peu de lassitude. N'oublions pas que la Chaux-de-Fonds a encore, en plus de son pensum de championnat, servi de « sparing partner » à une sélection helvétique.

SIERRE EN PROGRÈS Les Sierrois sont, comme les Genevois, en progrès accrus. Mais leur ardeur et leur enthousiasme les portent à une telle précipitation en cours de jeu qu'il en résulte encore souvent leurs plus beaux effets. L'empoignade avec Klotten fut, samedi soir, épique et ardente. Mais quel désordre et que de maladresse aussi, en fin de compte, Sierre n'a d'ailleurs gagné que de fort peu, face à un Klotten qui demeure, comme son classement le montre bien dans l'honnête moyenne, sans plus.

Ligue A table with columns: Matches, Buts, J, G, N, P, c, Pts. Rows include La Chx-de-Fds, Genève Servette, Ambrì Piotta, Klotten, Sierre, Zurich, Langnau, Viège.

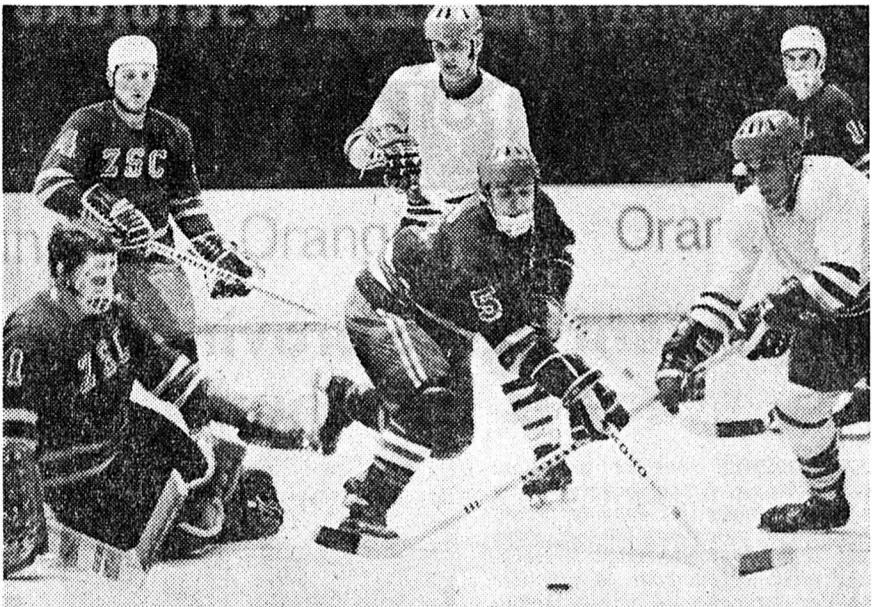

BERGINZ. — Le gardien zuricois et ses camarades se sont payés le « luxe » de mener à la marque contre La Chaux-de-Fonds (ASL)

En coupe d'Europe Revanche à la Chaux-de-Fonds

Ce soir, aux Mèlèzes en coupe d'Europe, La Chaux-de-Fonds retrouve un vieil adversaire: Klagenfurt. La dernière confrontation (1968-1969) avait permis au champion d'Autriche d'accéder à la finale au terme d'un match retour en Autriche où Gaston Pelletier rata la qualification par un penalty manqué! Or, ce soir cette revanche tient particulièrement à cœur aux Neuchâtelois. « Nous allons tout mettre en œuvre pour obtenir une marge de sécurité suffisante avant le match retour de jeudi prochain » confie le président Frutshi.

basketball Championnat suisse Les chefs de file font la loi

Le championnat suisse de ligue A se poursuit et les résultats enregistrés à la fin de la semaine dernière ont permis aux trois équipes de tête de consolider leur position. Avec toujours la même aisance, les Stadistes ont dominé les Bâlois de Birsfelden qui s'effondrèrent de plus en plus en queue de classement. Sérieusement accrochés par Pully, les Fribourgeois sont parvenus finalement à remporter une victoire logique au cours d'une rencontre acharnée dont l'issue est restée longtemps incertaine.

Ligue A Résultats: Nyon - Jonction 82-72; Pully - Fribourg Olympic 74-81; Lausanne Sport - Vevey 64-65; Birsfelden - Stade Français 67-110.

Ligue B Groupe I: Neuchâtel Sports - Lausanne Sports 75-60; Zurich - Rosay 100-60; Martigny - Champel 70-56; Molino Nuovo - Sportive Française 78-59.

boxe Avant les championnats du monde des poids lourds de mercredi

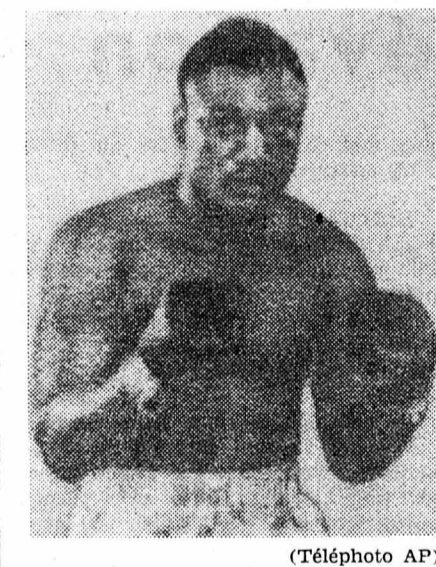

Frazier: battre Foster et conserver sa place sur les tables de la « World Boxing Council »

Le titre de champion du monde des poids lourds et la perspective d'un lucratif combat contre Cassius Clay. Tel est le double enjeu que se disputent Joe Frazier et Bob Foster mercredi soir à Détroit. Près de 13,000 personnes se rendront au « Cobo Arena » de la capitale de l'automobile pour assister à une rencontre qui, à coup sûr, n'atteindra pas la limite des quinze reprises tant les deux adversaires ont fait largement la preuve de l'efficacité de leur punch.

Le titre de champion du monde des poids lourds et la perspective d'un lucratif combat contre Cassius Clay. Tel est le double enjeu que se disputent Joe Frazier et Bob Foster mercredi soir à Détroit. Près de 13,000 personnes se rendront au « Cobo Arena » de la capitale de l'automobile pour assister à une rencontre qui, à coup sûr, n'atteindra pas la limite des quinze reprises tant les deux adversaires ont fait largement la preuve de l'efficacité de leur punch.

RISQUE ENORME POUR FRAZIER Joe Frazier, le successeur de Mohamed Ali, prend un risque énorme qui englobe titre toutes catégories, invincibilité en 25 combats et rencontre avec Clay, en acceptant d'affronter Bob Foster, assuré, quant à lui, de descendre du ring en conservant le titre de champion du monde des mi-lourds qu'il détient.

Cassius Clay élu « boxeur du mois »

Le Mexicain Jesus Castillo et l'Argentin Carlos Monzon partagent la vedette avec l'Américain Cassius Clay, désigné « boxeur du mois », dans les derniers classements de la « World Boxing Council ».

- 5. R. Menetrey (Fr); 6. D. Paduano (Can). Puis: 9. C. Kamaci (Aut).
● Surlégiers: B. Arcari (It, tenant), 1. N. Loche (Arg); 2. J. Henrique (Bre); 3. A. Pruitt (G-B). Puis: 10. R. Kroge (Fr).
● Légères: Titre mondial vacant. 1. P. Carroso (Esp); 2. M. Ramos (Mex); 3. K. Buchanan (G-B). Puis: 5. M. Velasquez (Esp).
● Super-plume: Yoshiaki Niamata (Jap, tenant), 1. R. Barrientos (Phil); 2. H. Kobayashi (Jap); 3. A. Amaya (Pan); 4. A. Puddu (It).
● Plume: V. Saldívar (Mex, tenant), 1. S. Saijyo (Jap); 2. A. Gomez (Ven); 3. J. Legra (Esp).
● Coq: J. Castillo (Mex, tenant), 1. R. Olivares (Mex); 2. R. Martinez (Mex); 3. T. Sakurai (Jap). Puis: 7. A. Rudkin (G-B); 9. F. Zurlo (It).
● Mouche: C. Chionoi (Thail), 1. E. Slavarría (Phil); 2. M. Ohba (Jap); 3. E. Torres (Mex).
● Mi-lourds: Bob Foster (E-U), tenant), 1. C. Clay (E-U); 2. V. Rondon (Ven); 3. D. Tiger (Nigeria).
● Moyens: C. Monzon (Arg, tenant), 1. E. Griffith (E-U); 2. N. Benvenuti (It); 3. T. Bogs (Dan). Puis: 7. E. Duran (It); 8. S. Mazzinghi (It).
● Surveillers: C. Bossi (It, tenant), 1. F. Little (E-U); 2. B. Briscoe (E-U); 3. J. Shaw (E-U). Puis: 8. J. Kechichian (Fr).
● Welters: J. Napolés (Mex, tenant), 1. E. Lopez (E-U); 2. H. Lewis (E-U); 3. P. Pugh (E-U); 4. J. Orsolics (Aut);

George Foreman et Boone Kirkman les « lourds » de demain

Les Américains George Foreman et Boone Kirkman, les deux plus grands espoirs de la catégorie des poids lourds, futurs challengers de Joe Frazier ou de Cassius Clay, s'affronteront en dix rounds mercredi soir au Madison Square Garden de New-York en préliminaire du programme télévisé en direct dont le combat principal est le championnat du monde de Détroit.

LIGUE B: PROBLÈMES POUR DAVOS ET FRIBOURG

Encore une ronde et les seize équipes de ligue B auront bouclé le premier tour de la phase de qualification. Pour l'heure seul les enseignements de la sixième journée comptent. Ils sont au nombre de deux principalement. Un dans chaque groupe pour éviter toute jalousie!

PROBLÈME POUR DAVOS ?

Dans le groupe est, Davos inquiète. Certes, il est toujours vaincu. Il partage la première place avec Lugano. Des dix points qu'il a mis sous toit, il en a récolté huit à domicile (victoire contre Grasshoppers, Lucerne et Berne, nuls contre Lugano et Kusknacht). Sa seule expédition s'est soldée par une victoire (7-10) à Coire. Torriani et ses hommes espèrent ne faire qu'un aller-retour de la ligue A à la ligue B. Les voilà qui doivent se poser des questions.

tes, elle ne semble pas « mûre » pour suivre le chemin d'Arosa, heureusement. Mais, elle n'est pas aussi certaine de rallier les « grands ». Tout n'est pas perdu. Loin de là. Sa position est même confortable. Mais en regard des points accumulés par Bienne et Lausanne (douze, le maximum), elle se doit de réagir. Ses deux longueurs de retard, Davos les a concédées contre ses plus dangereux adversaires, Lugano et Kusknacht. Et contre Lucerne sa victoire fut courte (5-4). Face à Berne (5-2) il mit un peu plus de panache.

ATTENTION A FORWARD

Cette sixième ronde aura permis à Lausanne et Bienne de poursuivre leur chemin sans embûche avant le grand choc de samedi à Bienne. Pour les Vaudois, le gain du match fut long à venir, Fribourg se montrant peu enclin à baisser pavillon. Finalement, en moins d'une minute, tout fut réglé. Il n'en ira pas de même à Bienne. Celui-ci s'est contenté de gagner à Villars Champéry. Un Villars Champéry décidément à la dérive.

BERNE LACHE PIED

Dans le groupe est, Olten poursuit son bonhomme de chemin. Au Dolder il a laissé la lanterne rouge sans point. Et presque sans espoir de s'en sortir... A Lyss, Lugano ne s'est pas fait faute d'empêcher deux longueurs contre Berne. Voilà l'équipe fermée dans 110 salles de spectacles de 91 villes aux Etats-Unis et au Canada et par satellite dans 26 pays sur tous les continents.

pe de Cadioux enfoncée (provisoirement) dans le tour de relégation, elle qui espérait remonter en ligue A cette saison. Kusknacht a prouvé tout le bien qu'on pensait de lui en revenant de Davos avec un point. Il reste vaincu. Comme son adversaire. Comme Lugano. Enfin, Coire commence à se poser des questions: que se passe-t-il? A domicile on le croyait capable de maintenir Lucerne à distance. Il n'en fut rien. Ce succès des hommes d'Aslund leur permet de remonter à la hauteur de Coire au classement. Tous deux sont à un point de Berne et à trois d'Olten, le benjamin qui ferme la marche du peloton des quatre candidats — pour l'heure — au tour de promotion. P.-H. B.

Ligue B Groupe ouest

Ligue B Groupe ouest table with columns: Matches, Buts, J, G, N, P, c, Pts. Rows include Lausanne, Bienne, Fribourg, Neuchâtel, Forward, Villars Champéry.

Groupe est

Groupe est table with columns: Matches, Buts, J, G, N, P, c, Pts. Rows include Davos, Lugano, Kusknacht, Olten, Berne, Coire, Lucerne, Grasshoppers.

Vendredi: Coire - Berne. Samedi: Olten - Davos; Lucerne - Lugano. Dimanche: Kusknacht - Grasshoppers.

Première ligue ★ Première ligue Bon résultat pour Noiraigue

Château-d'Oex - Noiraigue: 3-3 (2-1, 0-0, 1-2). Marqueurs pour Noiraigue: Jacot, B. Rigetti, Perrinjacot. Arbitres: MM. Corpataux, de Soneceob et Rossart, de Reconvilier. Notes: Patinoire de Château-d'Oex; glace bonne au début, puis granulueuse en raison de la pluie. 300 spectateurs. Pénalités: une fois 2 minutes contre Château-d'Oex; cinq fois 2 minutes contre Noiraigue.

MANQUE DE CONCENTRATION

A nouveau, Noiraigue a été dominé en début de match; mené à la marque (2-0), il a réduit l'écart à la fin de la première période. Au cours des vingt minutes suivantes, les hommes de Leuba ont dominé leurs adversaires sans pouvoir marquer, soit par manque de concentration, soit par précipitation, soit encore par manque de maturité des jeunes joueurs.

Tramelan était trop confiant

STEFFISBOURG - TRAMELAN 6-5 (1-3 4-0 1-2). MARQUEURS: Pour Tramelan: Vuilleumier 15me et 16me; Voisin 18me et 50me; Humair 58me. Menant 3 à 1 à la fin du premier tiers-temps, Tramelan n'a pu saisir sa chance. Pourtant ce match était à sa portée. Peut-être que la réussite du premier tiers-temps lui donna trop confiance.

René Roque conserve son titre européen

Le Français René Roque a facilement conservé son titre européen des surlegés en battant son compatriote Roger Zami aux points en quinze rounds, au palais des sports de Paris. Roque, qui avait conquis son titre le 22 avril dernier à Montecatini, en battant l'Italien Sandro Lopopolo, le défendit ensuite victorieusement en faisant match nul avec le Danois Borge Krogh, à Copenhague. Centre Zami, un boxeur antillais qu'il avait déjà battu sur blessure (au 7me round) pour le titre national, en mars 1969, Roque conserva toujours le contrôle du combat. Il compensa son manque d'allonge et sa petite taille par une boxe plus intelligente. Opérant toujours en retrait et jouant toujours habilement avec les cordes, Roque posa des problèmes que Zami, plus puissant mais au style trop frustré, ne put jamais résoudre.

ESPOIR BLANC

Boone Kirkman, considéré comme le véritable « espoir blanc » de la catégorie, est un frappeur en contre qui apparaît comme le seul à pouvoir mettre actuellement en difficulté l'ancien champion olympique, hormis les tout premiers plans tels Frazier et Clay. Il possède lui aussi un palmarès très enviable: 22 victoires sur 23 combats dont 18 par k.o. sa seule défaite fut subie sur blessure.

SOLIDÉ RÉFÉRENCE

Passé professionnel quatre mois après avoir conquis la médaille d'or à Mexico, George Foreman est vaincu en 23 combats (20 par k.o.) Une des plus récentes victimes du sculptural Noir californien est le solide Canadien George Chuvailo qui, en août dans ce même ring, la figure ensanglantée, ne put résister plus de trois

Tiparillo by Robt. Burns. très léger... un peu plus cher, mais bien meilleur! 5 pièces Fr. 1.30



”Aimeriez-vous, vous aussi, faire partie du Racing Team HEAD? Suivre gratuitement un entraînement de compétition, avec des membres de l'équipe suisse de ski (chef-entraîneur: Willy Favre)? Lutter pour la grande HEAD Cup? Ou apprendre l'acrobatie à skis? Inscription auprès des magasins spécialisés d'articles de sport arborant le panonceau HEAD.”

that's racing

that's Head



HEAD

Dynamisme! Rythme! Volonté de vaincre! C'est ça, la compétition. Et le secret des «superperformances». Tant du coureur que du ski. Depuis des années, HEAD collectionne les succès les plus flatteurs. Justifiés par les qualités insoupçonnées du ski HEAD. A sa façon de se faufiler entre les portes, de ne pas s'écarter d'un millimètre de la ligne idéale et de garder audacieusement le rythme, on reconnaît la classe — la classe HEAD.

HEAD — un produit de pointe de Haensli & Pajarola AG Ltd., 7250 Klosters

Prêts express

de Fr. 500.— à Fr. 10 000.—

- Pas de caution:
Votre signature suffit
- Discrétion totale

Adressez-vous uniquement à la première banque pour prêts personnels.

Banque Procrédit

2001 Neuchâtel, av. Rousseau 5
tél. 038/24 63 63
ouvert 08.00—12.15 et 13.45—18.00
fermé le samedi

Nous vous recevons discrètement en local privé

NOUVEAU Service express

Nom

Rue

Endroit

COGO
-OIO

DISCOUNT Portes-Rouges 20

VOLNAY 1966
Clos - des - Chênes
1^{re} cuvée

7.50
au lieu de 9.90

Nuits - Saint - Georges
1966
domaine Jouan Marcillet

7.50
au lieu de 9.40

Meursault - Genevrières
1969 de P. Latour - Girault

7.50
au lieu de 9.50

COGO
-OIO



Les suspensions Alfa Romeo: idéales pour la Suisse

L'on pourrait affirmer que la tenue de route d'une voiture est aussi bonne que ses suspensions. La technique d'Alfa Romeo tient compte de la nature très variée de nos routes et des exigences de confort des automobilistes suisses. Alfa Romeo réalise une conduite sûre et décontractée même sur les routes sinueuses. A n'importe quelle

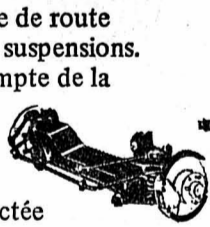

vitesses. Au volant d'une Alfa Romeo, la conduite devient facile et précise à chaque virage. La peur du vent latéral, ou du fond routier irrégulier par exemple est oubliée. Tel est le résultat d'une conception raffinée, qui ne fait aucune concession. Ni aux frais de la stabilité, ni à ceux de la sécurité. Voilà pourquoi les suspensions Alfa Romeo sont idéales pour la Suisse.

Pour les amateurs de la technique: La suspension antérieure d'Alfa Romeo, du type indépendant, relie les roues à la coque au moyen de trapèzes massifs en acier forgé (pas de tôle emboutie) alors que de robustes bras longitudinaux se chargent des forces relatives. Le pont arrière est guidé sur trois points par un élément de réaction transversal pivotant et deux robustes leviers longitudinaux. Des ressorts hélicoïdaux et des amortisseurs télescopiques anti-émulsion à double effet à l'avant et à l'arrière, assurent l'optimum de confort et de sécurité dans toutes les conditions.

Des tampons élastiques, des bandes de fin de course et des stabilisateurs transversaux à la suspension antérieure et postérieure (1300 ti stabilisateur antérieur seulement) mettent le point sur l'i à cette construction extrêmement efficace et robuste. Des faits qui, parmi bien d'autres, font de l'Alfa Romeo la voiture idéale pour la Suisse. La représentation Alfa Romeo la plus proche est à votre entière disposition: une course d'essai vous convaincra.

Limousines: 1300 ti Fr. 10'390.—*
1600 Super Fr. 12'390.—*
1750 Berlina Fr. 14'500.—*

Coupés: GT 1300 Junior Fr. 13'800.—*
1750 GTV Fr. 17'950.—*
* Extras: voir prix courant.



alfa romeo

Alfa Romeo (Suisse) SA — 170 Concessionnaires et Agents officiels dans toute la Suisse.

Le nouveau Braun sixtant® 6006 le cadeau préféré

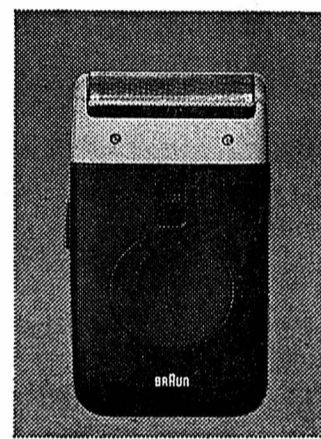

«Les gens perspicaces font des cadeaux utiles, de ceux qui rappellent sans cesse et agréablement le donateur. Ma suggestion: le nouveau rasoir électrique Braun, le sixtant 6006 qui rase d'innombrables fois sans problèmes!»

Willy Maire

Rasoirs électriques - Neuchâtel
Seyon 19 - Tél. 25 36 39

Rideaux-Trousseaux-Tapis
Argenterie-Verrerie-Porcelaine
M. HUGUENIN
Ter-Mars 14 rez-de-chaussée
NEUCHÂTEL - Tél. (038) 25 51 55

Notre tuyau pour nos prêts personnels

Le nouveau crédit ultra-rapide Renco présente des avantages décisifs. C'est pourquoi vous devez accorder toute votre attention à nos derniers «tuyaux».

Tuyau no 3

L'obtention d'un crédit rapide ne rend service qu'une fois. Vous en profiterez encore mieux si vous bénéficiez aussi d'une limite de crédit supplémentaire — car vous pourrez ainsi obtenir en tout temps de l'argent frais en 10 minutes.

Et rappelez-vous: il existe déjà des crédits Renco avec un intérêt de 5% seulement sur le capital initial, c'est-à-dire 9% par an. Toute personne se trouvant dans une situation financière ordonnée peut obtenir chez nous un prêt de fr. 1000.— à fr. 25 000.—.

Crédit Renco

1211 Genève, 16, pl. Longemalle Téléphone 022 24 63 53
8021 Zürich, Strehlgasse 33 Téléphone 051 23 03 34

Bulletin de commande
Veuillez m'envoyer sans retard, et sans engagement, vos formules de demande de crédit.

Nom

Prénom

Rue

NP Domicile T/ 391

football

L'attention se monopolisait sur Saint-Jacques, mais la ligue B jouait

Il faut être exigeant à l'égard de l'équipe suisse qui n'a certainement pas si mal joué

L'équipe A a été injustement battue à Saint-Jacques, la sélection B n'a pas mérité de gagner à Salgotarjan. Le football suisse et le football hongrois ne se doivent donc rien. Mais leurs problèmes demeurent. La défaite de l'équipe a incombé au manque d'efficacité de ses attaquants. Les occasions étaient là: elles n'ont pas été exploitées. Marquer des buts, c'est ce qui est le plus difficile. Plus on s'éloigne de sa base de départ, plus on s'approche de l'objectif à atteindre, plus la tâche se complique

en raison même de la résistance de l'adversaire.

LE CÉCHELON INTERNATIONAL

A ne veux pas faire le procès des joueurs étrangers. Je constate seulement qu'ils se chargent de cette besogne dans la plupart des clubs de la ligue A: Doerfel, Grahn, Peters — avant la rupture — Lutrop, Konietzka, Volkert, Hauser lorsqu'il est en forme, je sais bien que Kunzli, Jeandupeux, Wenger et Blaettler ne mettent pas les deux pieds dans le même soulier, en championnat national. La valeur réelle d'un attaquant s'exprime cependant en d'autres circons-

tances: à l'échelon international. Il doit être capable d'agir vite tout en conservant sa puissance et sa précision. On ne lui laisse pas le temps de se préparer, d'ajuster son tir, de rassembler ses esprits.

100 %

Dans la rigueur de football actuel, on ne peut pas se dire: j'ai raté cette occasion, mais j'en aurai d'autres. Si l'Allemand Gerd Mueller marque tant de buts, c'est que son taux d'efficacité est voisin de 100%. Il est dix fois supérieur à celui des meilleurs joueurs suisses.

Cette faiblesse ne provient pas de l'isolement des attaquants: lorsqu'un joueur affronte le gardien. Lorsqu'il est en position de tir et qu'il doit prendre ses responsabilités, peu importe s'il est tout seul ou s'il a cinq camarades derri-

re lui. Il doit se débrouiller par ses propres moyens. Alors pourquoi faire le reproche aux hommes du milieu de terrain de ne les avoir pas assez soutenus? Parce qu'en suivant mieux le déroulement du jeu vers l'avant, ils auraient pu créer d'autres occasions de but. Encore plus: s'ils ne marquent pas lorsqu'on leur en amène dix, eh bien, on va leur en procurer vingt, et peut-être que ça finira par entrer.

EXIGEANT

L'équipe de Suisse n'a certainement pas mal joué. Mais dans l'appréciation de la performance d'une équipe rationnelle, on est obligé de tenir compte de sa nature. Elle doit soutenir la comparaison avec le football étranger à son plus haut niveau. Il faut donc être exigeant à son égard.

Guy CURDY



PROSPERI. — Une fois encore il s'opposera avec brio au tir du Hongrois Bene. (A.S.L.)

Neuchâtel Xamax en progression

Pendant qu'on était braqué sur Saint-Jacques, la ligue B a poursuivi son bonhomme de chemin. Elle a bien avancé. Ça n'a pas été une journée perdue. Le groupe de tête s'est dissocié. Bruhl qui a eu jusqu'à trois points d'avance au temps de ses victoires en a déjà deux de retard sur Saint-Gall, son rival local, et Granges. Ses actions sont en baisse. Surtout du fait qu'il a été battu par Martigny. Les Valaisans viennent de passer par une crise aiguë: ils n'avaient pas réussi un seul but au cours des cinq derniers matches. Ils sont donc parvenus à se sortir de l'ornière sans changer d'entraîneur: à notre époque, c'est plutôt rare.

Granges est rentré victorieux de Wettingen. C'était une explication au sommet: on y parla d'appartenance au groupe d'ascension. Wettingen n'en fait plus partie. Éliminé de la coupe, Saint-Gall s'occupe désormais de ses intérêts en championnat. Il les a fort bien défendus puisqu'il a battu Monthey par 4-1. Ce n'était peut-être pas si difficile puisque Monthey n'a pas encore gagné un seul point lors de ses déplacements.

NEUCHÂTEL XAMAX MONTE Neuchâtel Xamax continue de grimper; il consolide sa position à l'intérieur du classement à la veille d'aller affronter Granges. Il sera soumis ce dimanche à un examen sévère, alors que Bruhl et Saint-Gall régleront leurs affaires internes.

Martigny a gagné deux points, Urania un contre Etoile Carouge. Young Fellows a perdu — comme on s'y attendait — à Aarau. Young Fellows qui semble à la dérive échoue tout naturellement à la dernière place et s'il perd contre Martigny en cette fin de semaine, il va passer un bien mauvais hiver.

G. C.

GERD MUELLER ABSENT DES CADRES ALLEMANDS

Après avoir joué les 18 derniers matches internationaux de l'équipe ouest-allemande, le buteur Gerd Mueller ne pourra pas participer aux deux prochaines rencontres de la sélection allemande (18 novembre à Zagreb contre la Yougoslavie et 22 novembre à Athènes contre la Grèce). Il a été victime d'une déchirure des ligaments samedi en championnat. Pour Zagreb, l'entraîneur national Helmut Schoen a formé l'équipe suivante:

Maier (Bayern Munich); Vogts (Borussia Moenchengladbach), Beckenbauer (Bayern Munich), Weber (FC Cologne), Hoetjens (Werder Brême); Netzer (Borussia Moenchengladbach), Roth (Bayern Munich), Ovrath (FC Cologne), Grabowski (Eintracht Frankfurt) ou Libau (Schlke), Heynckes (Borussia Moenchengladbach), Roth (Bayern Munich), Remplacants: Gross Hertha Berlin), Bella (MVS Duisbourg), Sierhoff Borussia Moenchengladbach) et Flohe (FC Cologne).

CHEZ LES RÉSERVES...

Ligue A: Bellinzona - Bâle 2-1; Lausanne - La Chaux-de-Fonds 3-3; Servette - Lugano renvoyé - Sion - Lucerne 0-3; Winterthur - Fribourg renvoyé; Young Boys - Grasshoppers 2-2; Zurich - Bienne 0-0.

Ligue B: Aarau - Young Fellows 2-0; Martigny - Bruhl 2-2; Mendrisiostar - Vevey 2-0; Neuchâtel Xamax - Chasso 6-3; UGS - Etoile Carouge renvoyé; Wettingen - Granges 2-4.

...ET LES JUNIORS

Groupe 1: Martigny - Le Locle 2-2; Lausanne - La Chaux-de-Fonds 0-2; Neuchâtel Xamax - Fribourg 2-3; Bienne - Etoile Carouge 3-2; Servette - UGS 2-0. Groupe 2: Binningen - Berne 3-3; Lucerne Nordstern 1-1; Young Boys - Granges 0-2; Groupe 3: Rapide - Bellinzona 1-3. Autre matches renvoyés.

Quelques sursauts parmi les « mal aimés » de la première ligue!

groupe occidental

La semaine passée, on craignait une cassure en tête du classement. On voyait Berthoud et Nyon faire le « trou ». Il a suffi d'une journée pour tout remettre en question au sujet de la suprématie. En effet, Berthoud et Nyon ont reçu la fessée. Pour le Bernois, c'est la première de la saison. La loi des grands nombres a parlé. Son vainqueur? Ce diable de Minerva. Cette équipe n'est-elle pas le piment du groupe? Il lui suffit de vouloir équilibrer son budget pour qu'elle renverse l'importance qui. Heureuse d'avoir joué un mauvais tour à Berthoud, Minerva est fort capable de rêvasser contre son prochain adversaire.

DURCISSEMENT

Et Nyon? Qui eût pensé qu'il laisserait des plumes face à Meyrin, jusqu'à maintenant en mal de points? Il est vrai qu'un certain durcissement s'est produit depuis chez Meyrin. Nyon l'a rencontré au mauvais moment. D'autres en feront les frais. N'oublions pas que Meyrin était tout de même quel'un la saison passée. Il n'a guère subi de modifications d'une saison à l'autre. Il fallait s'attendre à ce qu'il éclate. Certes Berthoud et Nyon mènent toujours le bal. Mais ils sont maintenant au abois. La meute des poursuivants s'est rapprochée. Voyez Berne! Il n'a pas manqué l'occasion d'empocher deux points aux dépens de Rarogne. Théoriquement, il se trouve à la hauteur de Nyon. Et Chénois? Facile vainqueur d'Yverdon, la possibilité se présente à lui de faire encore mieux que Nyon pour autant qu'il gagne ses deux

Berthoud et Nyon ont reçu la fessée

matches de retard. Chénois ne se trouverait donc qu'à un pas de Berthoud.

DURE BATAILLE

Même Durrenast commence à se transformer en un ambitieux. Mais n'y croyons pas trop. Le temps ne tardera pas à le remettre à sa juste place. Ce n'est pas sa trompeuse victoire contre Audaux qui doit lui faire croire à de hautes aspirations. Dure bataille à Salquenen! Thoue y a ramassé un point. Aspire-t-il vraiment à rattraper les premiers? Si oui, ce faux pas ne devrait pas en précéder d'autres, ce qui ne manquerait pas de le maintenir parmi les « laborieux ». Comme Salquenen,

groupe central

Une fois encore, les Romands du groupe central ont tout lieu d'être satisfaits. Seul, hélas, Montier n'a récolté aucun point au cours de ce dernier week-end. Delémont se déplaçait à Baden où l'attendait une équipe en plein redressement et tout auréolé de trois succès consécutifs. Avec une formation truffée de plusieurs remplaçants, les Jurassiens ont atteint l'objectif fixé: le partage des points. Ce remis

COUPE DE SUISSE

LES VÉTÉRANS DE LA MALADIÈRE SE SONT QUALIFIÉS

La coupe suisse des vétérans se joue selon le principe des matches aller et retour. Début novembre, au terme d'un match hargneux et houleux, les vétérans du Neuchâtel Xamax battaient à Neuchâtel, la très dure équipe de Pratteln (1-0). La marge de sécurité était mince, mais animés d'une foi magnifique, les joueurs se déplaçaient à Pratteln pour le match retour, décidés à faire aussi bien sinon mieux. L'issue du match fut longue à se dessiner, mais les Neuchâtelois prirent l'avantage au terme d'une domination qui allait en s'accroissant. Le résultat final (4-2) en faveur de Neuchâtel Xamax reflète mal cette domination.

Le prochain adversaire des vétérans de la Maladière n'est pas encore connu, mais gageons qu'ils feront tout pour faire honneur à leurs couleurs.

Équipe pour les deux matches: Hagg; Rohrer, Edelmann, Nussbaum A. Rehbeiz; Stutzmann G. Castella; Steinmann R. Pétter, G. Giorgia, P. Favre; J.-F. Richard, Truhan, Rezar.

Une place au soleil pour les « sans grade »

II^e LIGUE NEUCHÂTELOISE

La Sagne réalise un exploit à Fleurier

POUR MÉMOIRE

Deuxième ligue Résultats: Corcelles - Boudry 5-2; Fontainemelon - La Sagne 1-2; Colombier - Le Parc 5-2; Couvet - Saint-Imier 0-2; Superga - Fleurier, renvoyé. Pour dimanche, un seul match est prévu: Couvet - Fleurier.

Troisième ligue Résultats: Groupe I: Saint-Imier II - Serrières 1-5; Corcelles II - Le Locle II, renvoyé; Les Bois - Le Landeron, renvoyé; Marin - Etoile 2-5; Hauterive Bôle 1-0. Groupe II: L'Areuse - Floria 4-1; Comète - Cortaillod, renvoyé; Espagnol - Ticino 1-2; Auvèrner - Saint-Blaise, renvoyé; Sonvilier - Neuchâtel Xamax III 2-2. Dimanche, programme réduit avec dans le groupe I: Les Bois - Hauterive; Corcelles II - Le Locle II; groupe II: Ticino - Neuchâtel Xamax III; Cortaillod - Sonvilier; Auvèrner - Saint-Blaise.

III^e LIGUE NEUCHÂTELOISE

Premier faux pas de Floria

Le temps pluvieux et même neigeux de ce week-end n'a pas permis le déroulement intégral du programme. Néanmoins, six rencontres sur dix ont pu se jouer.

Dans le groupe I, la rencontre au sommet entre Hauterive et Bôle a permis au premier nommé de s'imposer d'un but qui pourrait bien signifier un titre de champion de groupe à la fin de la saison. L'avance des Hauteriviens n'est que de deux points, et bien que rien n'est encore définitif. La pause hivernale va peut-être modifier certaines données et il faut attendre avant de se prononcer. Serrières a repris goût à la victoire et son déplacement à Saint-Imier s'est soldé par une nette victoire. Les vainqueurs ont abandonné tout espoir d'une lutte pour le titre, mais constitueront un trouble-fête pour les meilleurs. Marin a subi une défaite inattendue face à des Stelliens qui ont retrouvé d'un coup leur verve. Car s'imposant par 5-2 sur le terrain de Marin dénote que l'équipe d'Etoile est en bonne forme. Les deux autres rencontres Les Bois - Le Landeron et Corcelles II - Le Locle ont été renvoyées.

L'AREUSE EN VEDETTE

Dans le groupe II, le fait marquant est constitué par la première défaite du chef de file Floria. En visite au Val-de-Travers, les Chaux-de-Fonniers n'ont pas trouvé grâce devant l'Areuse qui se met en évidence contre les bonnes équipes. Floria a pu vérifier que la loi des nombres veut qu'un jour ou l'autre, un club invaincu trébuche. Ce faux pas ne tire pas à conséquence, puisque l'avance de Floria est encore de deux points sur Comète qui n'a pas pu recevoir Cortaillod, le terrain de Chantemerle étant impraticable. Ticino a passé un cap difficile en venant

Malgré le temps peu engageant de ce week-end, quatre matches sur les cinq prévus se sont déroulés.

SAINT-IMIER EN TÊTE

Deux grosses surprises se sont produites. La première a eu pour cadre Fleurier, où La Sagne avait à cœur de prendre sa revanche de la lourde défaite que Fontainemelon lui avait infligée sur son terrain des Charmettes, il y a quelques semaines. Jouant avec camaraderie et en équipe, les Sagnards se sont imposés non sans peine, car leur gardien fut soumis en deuxième mi-temps à un bombardement incessant qui lui permit de fournir un match extraordinaire.

Pendant ce temps, Couvet ne trouvait pas les ressources nécessaires pour battre Saint-Imier qui, grâce à un jeu très technique, ne manquait pas l'occasion de récolter deux points. Il se produit ainsi un regroupement en tête du classement où Couvet demeure le mieux placé en théorie. Mais, le rythme semble un peu grippé chez les hommes de Munger qui vont encore souffrir face à Fleurier, dimanche prochain.

Corcelles a fort bien terminé cette année

en s'imposant face à Boudry qui espérait bien empocher l'enjeu total. Les attaquants du Grand Locle étaient bien inspirés et à la mi-temps, l'affaire était déjà liquidée. Ainsi, Corcelles se rapproche du groupe de tête et ne compte plus que trois longueurs de retard sur les deux chefs de file, à la suite de ses quatre derniers succès. Colombier a renoué avec le succès après cinq défaites d'affilée. Cette victoire est importante, puisqu'elle assure au détriment d'une formation qui file du mauvais coton depuis quelques dimanches. Le Parc vient aussi de concéder son cinquième insuccès de suite et il lui faudra absolument se reprendre au pointemps.

E. R.

Matches Buts

Table with 5 columns: J. G. N. P. p. c. Pts. Rows: 1. Saint-Imier (12 7 3 2 28 17), 2. La Sagne (12 7 3 2 28 17), 3. Fontainemelon (11 6 3 2 28 12), 4. Couvet (10 6 2 2 23 7), 5. Corcelles (12 6 2 4 27 14), 6. Fleurier (10 5 2 3 20 12), 7. Colombier (12 4 1 2 20 9), 8. Superga (11 3 2 6 22 8), 9. Le Parc (12 2 3 7 19 3), 10. Boudry (12 3 1 8 17 2), 11. Neuchâtel II (12 3 - 9 18 34 6)

cyclisme

Altig entraîneur

Le routier-sprinter allemand Rudi Altig, quatre fois champion du monde (poursuite et route) entrainera à partir de 1971, les routiers amateurs en Allemagne fédérale. Une décision en ce sens a été prise à Francfort au cours d'une réunion entre l'intéressé, la Fédération ouest-allemande et l'entraîneur en titre des routiers, Karl Ziegler. Ce dernier ne perdra rien de ses compétences et Rudi Altig, dont c'était d'ailleurs le vœu, sera seulement son « assistant ».

tennis

ON PREND LES MÊMES!

Les classements de la Fédération suisse pour 1970 se présentent sensiblement de la même manière que ceux de 1969. Chez les messieurs, Dimitri Sturza se retrouve en tête devant Mathias Werren et Thedy Stalder, à nouveau placés ex-aequo à la deuxième place. Chez les dames, le No 1 a été attribué à Annemarie Studer devant Marianne Kinder (ces deux joueuses avaient été placées ex-aequo à la première place en 1969).

La Suisse rencontrera l'Italie en quart de finale de la coupe du roi de Suède. Les Italiens se sont en effet qualifiés en battant la Belgique par 3-2 à Ancone, après avoir mené par 2-0 à l'issue de la première journée.

gymnastique POINT DE MIRE

Une grande finale qui honore le sport neuchâtelois en général...

En cette fin de semaine tous les regards des sportifs suisses et plus particulièrement des gymnastes se tourneront vers Neuchâtel: la grande halle du Panespo sera le théâtre de la finale des Championnats suisses aux engins. En accueillant l'élite des gymnastes suisses et en les couronnant de sept titres de champion, Neuchâtel se voit confier un honneur que bien peu de villes romandes ont eu jusqu'à ce jour. D'autre part, bien que sportive, notre ville n'a que rarement eu l'occasion jusqu'ici d'organiser un championnat suisse de cette importance. On ne peut, dès lors, que rendre hommage aux organisateurs de cette importante manifestation d'avoir su faire preuve d'initiative afin de doter le sport neuchâtelois d'un événement qui mériterait de se voir confier, une fois au moins. Dès lors, il n'y a qu'à espérer que ce premier pas audacieux sera couronné de succès et que les sportifs neuchâtelois soutiendront comme il se doit les organisateurs. Car, si cette expérience est concluante, il n'y a pas de raison qu'on s'arrête en si bon chemin.

L'organisation d'une finale de championnat suisse aux engins n'est pas une petite affaire. Celle-ci a été prise en charge par l'Association cantonale neuchâteloise de gymnastique à l'artistique, aidée des sociétés locales (Neuchâtel-Ancienne, Neuchâtel-hommes et Serrières).

La présidence d'honneur est assumée par le conseil d'Etat M. François Jeanneret, chef du département de l'instruction publique et militaire, quant au président du comité d'organisation, c'est M. André Chappuis (Hauterive) qui l'assume. Relevons par ailleurs que de nombreux sportifs connus mettent la main à la pâte afin que Neuchâtel soit en mesure d'organiser cette finale comme il se doit. Le poste ingrat du secrétariat est assuré par l'ex-capitaine de l'équipe Suisse de football, Ely Tacchella. Un exemple de dévouement sportif qui mériterait d'être relevé.

En ce qui concerne les locaux et les installations, il n'y a pas de problème puisque le responsable du CSE, Walter Lehmann, est venu inspecter le Panespo et s'en est déclaré enchanté. En revanche le budget de la manifestation est particulièrement lourd, les frais s'élèveront à Fr. 25,000.— (hôtels, repas, locations etc.).

Si les sportifs neuchâtelois honorent cette manifestation comme il se doit, cette dépense devrait pouvoir être couverte. Rappelons que le Panespo est à même de recevoir 1600 spectateurs et que les concours se dérouleront en deux parties: samedi soir le titre de champion suisse à six engins sera attribué. Dimanche auront lieu les finales par engins.

Pierre SEL

Pour mémoire

GROUPES CENTRAL Résultats: Berne - Rarogne 1-0; Berthoud - Minerva 0-1; Durrenast - Audaux 1-0; Meyrin - Nyon 2-0; Salquenen - Thoue 2-2; Yverdon - Chénois 0-3. Classement: 1. Berthoud 9-13; 2. Nyon 10-13; 3. Berne 9-11; 4. Durrenast, 10-11; 5. Chénois, 8-10; 6. Minerva Berne 10-10; 7. Langenthal 10-9; 8. Salquenen 10-8; 9. Thoue 7-7; 10. Meyrin 8-7; 11. Rarogne et Yverdon 9-7; 13. Audaux Neuchâtel 9-5.

Dimanche prochain: Audaux - Berthoud; Chénois - Meyrin; Langenthal - Yverdon; Nyon - Berne; Rarogne - Salquenen; Thoue - Durrenast.

GROUPES OCCIDENTAL

Résultats: Baden - Delémont 0-0; Breitenbach - Porrentruy 0-2; Emmenbrücke - Turgi 3-0; Le Locle - Zofingue 4-2; Nordstern - Moutier 4-1; Soleure - Concordia 1-0.

Classement: 1. Delémont 9-14; 2. Emmenbrücke 10-12; 3. Turgi 8-11; 4. Soleure 9-11; 5. Le Locle 7-10; 6. Porrentruy et Nordstern Bâle 9-10; 8. Breite Bâle 8-9; 9. Breitenbach 9-8; 10. Baden 10-8; 11. Concordia Bâle 8-4; 12. Zofingue 9-4; 13. Moutier 9-3.

Dimanche prochain: Breite - Breitenbach; Concordia - Nordstern; Delémont - Le Locle; Porrentruy - Emmenbrücke; Turgi - Baden; Zofingue - Soleure.

boxe

CHAMPION DU MONDE BATTU AUX POINTS

L'Italien Carmelo Bossi, champion du monde des survetlers, a dû s'incliner aux points en dix reprises devant le Sud-Africain Pierre Fourie; dans un combat tire non en jeu organisé à Johannesburg devant 10,000 spectateurs. Constantement à l'attaque, toujours dangereux par ses « jabs » du gauche, Fourie a obtenu un succès indiscutable. Au cours de la même réunion, le surleger Sud-Africain Kossie Smith a battu l'Italien Gianfranco Macchia par K.O. au 7me round d'un combat prévu en dix.

Rome, l'E.B.U. a désigné le Gallois Eddie Avoth comme challenger officiel au titre de champion d'Europe des poids mi-lourds, détenant par l'Italien Piers del Papa. Apparaissant, l'Italien devra mettre sa couronne en jeu devant l'Allemand Horst Benedens, le 27 novembre à Berlin-Ouest.

Questionnez! Rémy Martin répondra

Rémy Martin répond ici plusieurs fois par semaine à vos questions.

QUESTION: Avec quels bois Rémy Martin fabrique-t-il ses fûts?

REPONSE:

Il existe des « crus » de chêne comme de vins et, en Charente, les chênes du Limousin sont reconnus depuis 300 ans comme les meilleurs. Ils ont d'ailleurs avec la Fine Champagne des affinités mystérieuses et profondes de goût et de saveur. La sélection des arbres est extrêmement importante; aussi Rémy Martin les choisit-il sur pied, lui-même, dans les forêts du Limousin. Dans sa propre tonnellerie, il en débite les troncs, les fend et les façonne en douelles (ou douves) dont seront confectionnés les fûts. Spectacle amusant pour le profane: il n'est pas rare de voir, chez Rémy Martin, des groupes entiers de visiteurs déguster de grands copeaux de chêne, pour reconnaître que le goût du bois se retrouve dans celui du cognac. C'est exclusivement en fûts de chêne du Limousin que la Fine Champagne VSOP Rémy Martin prend le moelleux, le bouquet et l'incomparable saveur qui la caractérisent.

BON GRATUIT Rémy Martin répond à toutes vos questions dans une brochure complète et illustrée. Pour l'obtenir gratuitement, veuillez compléter ce coupon en lettres majuscules et l'expédier sous enveloppe affranchie à ARCOR S.A., 1211 Genève 24.

Form with fields for Name, Rue, and Lieu, and the Rémy Martin logo.

Nouveau! Unique! Prix sensationnel: Livraison gratuite, seul. 490.-

Pour une fois, ne parlons pas seulement du prix super-avantagé. Mais plutôt de la qualité de ce que vous obtenez pour ce prix: un élégant ensemble rembourré 6 places avec un sofa-lit confortable (carcasse à ressorts). Recouvert d'une magnifique étoffe, les accoudoirs lavables, les fauteuils sur roulettes chromées ménageant les tapis. Et tout cela pour 490 francs seulement. Cela existe-t-il ailleurs?

Et parlons aussi du service auquel vous avez droit: livraison gratuite dans toute la Suisse. Essence gratuite ou billet CFF remboursé en cas d'achat. On tout simplement, la possibilité de choisir parmi le plus grand choix européen de meubles rembourrés. (C'est aussi un service de valeur!)

Vente exclusive:
Pfister ameublements.

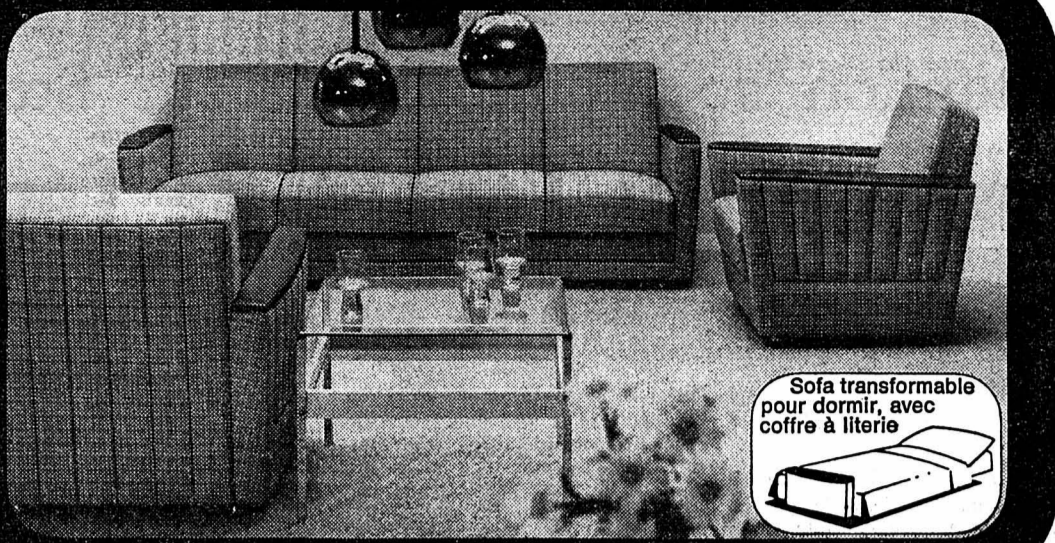

Sofa transformable pour dormir, avec coffre à literie

68-70

Pfister ameublements sa

BIENNE Place du Marché-Neuf * 8 étages d'exposition * Le plus beau choix du Jura à des prix imbattables * NEUCHÂTEL Terreaux 7



Solis

Le sèche-cheveux de qualité au magasin spécialisé

Vuillomenet & C^o.S.A. ELECTRIQUES
INSTALLATIONS NEUCHÂTEL
Tél. 25 17 12 GRAND-RUE 4

Entreprise de nettoyyages
Molliet

Tél. 46 15 80

Nettoyage d'appartements, villas, bâtiments neufs, bureaux, magasins, vitrines.

Notre concitoyen dans la gêne est notre prochain.

SECOURS SUISSE D'HIVER



Salle des conférences Neuchâtel
Jeudi 26 novembre 1970, à 20 h 15.

Récital

ANDRÈS SEGOVIA
GUITARISTE

Prix des places: Fr. 5.- à 16.- (taxe comprise)

Location chez HUG & Cie, musique, tél. 25 72 12

Écriteaux en vente au bureau du journal

JUVENA

soins de beauté parfaits



Démonstrations gratuites
du mardi 17 au vendredi 20 novembre

Les premiers frimas éprouvent votre peau. Pour lui redonner souplesse et douceur, la maison « JUVENA » vous offre la possibilité d'essayer un véritable traitement de saison.

Elle met à votre disposition une esthéticienne qui vous conseillera GRATUITEMENT pour vos soins de beauté et vous fera une démonstration des produits JUVENA, sans engagement, dans notre Salon de Beauté.

Prenez rendez-vous
à notre département **Parfumerie**

ou par ☎ 25 57 22

Pharmacie **P** J. Armand
Parfumerie **P P** Hôpital 2
Parapharmacie **A** Neuchâtel

MAZDA

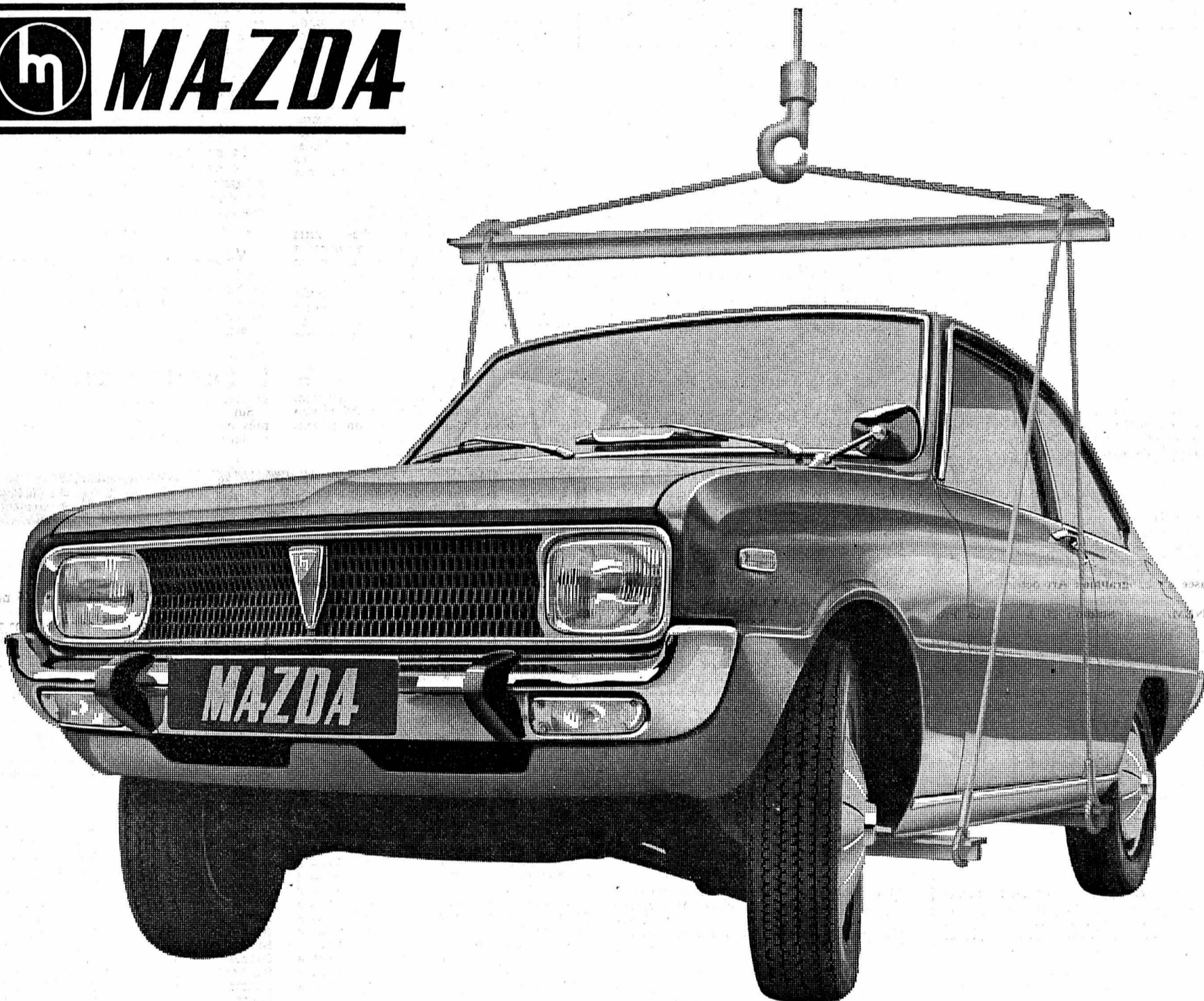

La voici! La révolution attendue des connaisseurs.

Le coupé Mazda R100.
Un moteur rotatif* à deux rotors.
Cylindrée 2x491 cc (l'équivalent d'un moteur conventionnel de 2000 cc).
Il développe 110 CV SAE à 7000 t/min.
Couple maxi 13,8 mkg à 4000 t/min,
vitesse de pointe et de croisière 180 km/h, atteint le quart de mille en 16,4 sec.
Rapport poids/puissance 8,05 kg/CV!
Il grimpe comme un bouquetin.
Un moteur qui a fait ses preuves: plus

de 60000 Mazda à moteur rotatif roulent dans tous les coins du monde.

Incroyablement silencieuse — plus elle va vite, plus le moteur devient silencieux. Il utilise de l'essence ordinaire. C'est un moteur « propre ». Il passe les contrôles anti-pollution draconiens aux Etats-Unis sans modifications.

Confort dans un habitacle séduisant: sièges-couchettes avec appuie-tête réglables, deux tableaux de bord, instruments

ronds anti-éblouissants, compte-tours, montre électrique, ampèremètre, jauge à essence, manomètre d'huile, thermomètre d'eau, levier de vitesses au plancher, beaucoup de place, de moquettes et de capitonnages.

La Mazda R100 est réellement révolutionnaire: c'est la première voiture à moteur rotatif à moins de 13 mille francs
— Fr. 12 950.—

MAZDA

MAZDA R 100 Fr. 12 950.-
avec moteur rotatif à 2 rotors.

MAZDA à partir de Fr. 6 995.—



Voici 11 autres modèles Mazda: 1000 Fr. 6995.—, 1200 DX Fr. 7980.—, Coupé Fr. 8450.—, Estate Fr. 8650.—, 1600 Fr. 8995.—, DX Fr. 9990.—, Coupé Fr. 11 450.—, 1800 Sedan Fr. 11 950.—, Estate Fr. 12 600.—, RX2 SDX Fr. 14 300.—, Coupé SDX Fr. 14 900.—

*licence NSU-Wankel

Plus de 140 concessionnaires et agents Mazda en Suisse. Importateur Blanc & Paiche S.A. Genève 022 43 23 50. BE Bienne Wuthrich 032 2 54 10, Cornol D. Héche 066 7 26 36, Courtételle Garage Rapide-Sports 066 2 19 63, Delémont J. Meyer 066 3 72 17. FR Fribourg Sauter 037 2 67 68, Bulle Garage Trois Trèfles 029 2 60 00, Charmey Mooser 029 3 25 68, Cheyres Pedrun 037 63 19 03, Estavayer-le-Lac Krattinger 037 63 15 37, Praroman-le-Mouret Eggertswyler 037 33 11 05, Saint-Sylvestre Zosso 037 38 16 88. GE Genève Autobrutt S.A., 4, rue de l'Ancien-Port 022 32 00 10, Blanc & Paiche S.A. 18, route des Acacias 022 42 89 50, Italauro 7, rue Hugode-Senger 022 24 22 96. NE Neuchâtel Patthey 038 24 44 24, Garage des Poudrières 038 25 22 33, Buttes Grandjean Garage Tivoli 038 61 25 22, la Chaux-de-Fonds Seydoux 039 22 18 01, le Locle Brigadoi 039 31 30 58, Saint-Blaise Blaser 038 33 28 77. VD Lausanne Mon Repos Automobile S.A. 021 23 75 77, Garage de Grancy S.A. 021 27 62 62, Aigle Schupbach 025 2 17 76, Clarens Zwahlen Garage Parking de Vinet 021 62 34 46, Concise Kläui 024 4 53 88, Corcelles Fazan 037 61 44 77, Nyon A. Fleury 022 61 28 03, Vevey Zwahlen Garage de la Veveyse 021 51 36 64, Yverdon Garage de la Plaine 024 2 71 41, Lodari 024 2 70 62, Leimer 024 2 21 28. VS Sion Couturier S.A. 027 2 35 07, Leuk-Susten Schiffmann 027 6 62 48, Martigny Couturier S.A. 026 2 23 33, Montana-Village Bagnoud 027 7 15 12, Sierre Garage Edes S.A. 027 5 08 24, Viognaz Richoz 025 7 41 60.

MOTS CROISES

Problème No 255
1 2 3 4 5 6 7 8 9 10
Grid for crossword puzzle.

1. Qualité de Paganini. 2. Préfixe. — Parvenus. 3. Ville de Serbie. — Dans une défense. — Se divertir. 4. Peut être une croûte. — Unité monétaire. 5. Grosse pièce de bois. — A souvent des préjugés. 6. Beau lac. — Le globe-trotter en connaît de nombreux. 7. Préfixe. — Risques. 8. Il porta la robe. — Direction. — Circulent en Roumanie. 9. Elle dénigre. 10. Misère.

VERTICALEMENT
1. La louange du fat. 2. Souche. — Elle est très changeante. 3. Partie d'une écorce. — Sans détours. 4. Possessif. — Spécialité de Schubert. — Symbole. 5. Elle se vide avant le tri. — Goût prononcé. 6. Circulent en Scandinavie. — Huit font un litre. 7. Note. — Il peut être glacé ou laqué. — Préparation. 8. Ronds. — Préfère à d'autres. 9. Vagues connaissements. 10. Orient. — Reçoit deux roses.

Solution du No 254
1 2 3 4 5 6 7 8 9 10
Grid with solution for crossword puzzle.

HOROSCOPE

Influences dynamiques le matin favorisant les activités constructives. Le rêve et la fantaisie gouverneront l'après-midi et la soirée.
Nécessaires: Les enfants de ce jour seront courageux, gais, optimistes.
BÉLIER (21/3 - 19/4)
Santé: Eruptions cutanées dues à la charcuterie. Amour: Essayez de comprendre l'être aimé. Affaires: Réfléchissez avant de donner une démission.
TAUREAU (20/4 - 20/5)
Santé: Diminuez votre consommation d'alcool. Amour: Soyez plus confiant. Affaires: Soyez persévérant si vous voulez arriver à vos fins.
GÉMEAUX (21/5 - 21/6)
Santé: Ne faites pas trop d'exercices. Amour: Ecoutez patiemment les confidences de vos amis. Affaires: Excellente journée pour exposer vos idées.
CANCER (22/6 - 22/7)
Santé: Ménagez votre vésicule biliaire. Amour: L'être aimé n'aime pas les complications. Affaires: Ne gaspillez pas votre temps en discussions.
LION (23/7 - 23/8)
Santé: Supprimez tous les excitants tels le café, le thé. Amour: Faites preuve de compréhension. Affaires: Ne relâchez pas vos efforts.
VIERGE (24/8 - 23/9)
Santé: Consultez régulièrement votre dentiste. Amour: Malentendu à dissiper rapidement. Affaires: Excellentes circonstances aujourd'hui.

AUTOUR DU MONDE ET QUELQUES CHIFFRES

Londres et la C.E.E.
BRUXELLES (AP). — La commission exécutive du Marché commun, dans les recommandations qu'elle soumettra au conseil ministériel de la CEE le 23 novembre, suggérerait une période de transition de cinq années pour l'adaptation, à la fois, de l'industrie et de l'agriculture britannique aux réglementations de la CEE.
C'est dans ce sens, apprend-on de sources informées, qu'elle se prononcerait à la réunion qu'elle tiendra, mardi à Strasbourg.

Criminels de guerre condamnés en URSS
MOSCOU (Reuter). — Un tribunal soviétique a condamné cinq hommes, qui seraient tous Estoniens à être passés par les armes, pour avoir participé à des crimes de guerre commis par les nazis, annonce le journal « Industrie socialiste ».
Le journal souligne que ces cinq hommes faisaient partie d'une escouade punitive, dirigée par les Allemands dans les territoires soviétiques occupés.

Matériel américain pour Israël
WASHINGTON (AP). — La demande de crédits pour l'aide militaire à Israël que le gouvernement américain présentera prochainement au Congrès, portera sur environ 500 millions de dollars dont une partie sera consacrée à 18 chasseurs-bombardiers « A-4 Skyhawk » annoncés le « Washington Post ».
Ces « Skyhawk » seront livrés à Israël, en supplément aux armements déjà prévus, dont 18 chasseurs « AF4 et Phantom » et environ 200 chars, en guise de compensation pour l'installation de bases de missiles « SAM » dans la zone de statu quo du canal de Suez.

Les négociations sur Berlin
BERLIN (AP). — Les négociations entre les ambassadeurs des quatre Grands sur le sort de Berlin, reprendront lundi, et, pour la première fois, dans des conditions qui laissent espérer que cette dixième séance aboutira à plus de résultats que les précédentes.
Selon un diplomate américain, spécialiste des affaires allemandes, les Soviétiques auraient, en effet, renoncé à poser comme condition préalable à tout accord, la suppression des liens politiques entre l'Allemagne fédérale et Berlin-Ouest, tout en maintenant la question à l'ordre du jour des discussions.

L'hiver, l'hiver...
ROME (DPA). — De nombreuses chutes de pluie dans le sud du Tyrol et dans la plaine du Pô ont indiqué l'apparition de l'hiver en Italie.
A Venise, l'empereur d'Ethiopie, Haïla Sélassié, a quitté son hôtel avec une heure de retard à cause des inondations, pour se rendre à l'aéroport, afin de rentrer dans son pays.

Vague de froid en Norvège
OSLO (DPA). — On enregistre ces jours en Norvège des températures anormalement basses ainsi que, dans le nord, d'importantes quantités de neige.
Selon l'agence de presse norvégienne NTB, on a relevé dans plusieurs localités du nord des températures de moins 28 à -30 degrés centigrades, voire -33, comme à Tynset. A Oslo même, on notait hier une température de -13 degrés.
Sur les côtes norvégiennes, dans le nord, près de Tromsø, on mesurait le même jour quelque 60 cm de neige.

BULLETIN BOURSIER

Table with columns for Bourse de Neuchâtel, ZURICH, ACTIONS, OBLIGATIONS, COURS DES BILLETS DE BANQUE ÉTRANGERS, and MARCHÉ LIBRE DE L'OR.

critique Une chronique à suivre

Autrefois, le dimanche soir était réservé à « Objectif 6000 », de Roland Jay, suivi en général d'une série historique. La soirée du dimanche était devenue depuis un certain temps le parent pauvre de la semaine.
« L'Enfance nue », est réalité seconde, purement filmique, entièrement créée, mais à partir d'un contact d'une extraordinaire intimité avec la réalité observée hors du film, avant lui. La « Maison des Bois », un feuilleton ou plutôt une « Chronique » à suivre.
En début de soirée, nous avons vu en reprise le premier reportage intitulé « L'Héritage », sur un périple au pays du Far-West rapporté il y a quelques années par Jean-Jacques Lagrange, l'un des meilleurs réalisateurs de la TV romande qui s'est vu attribuer, on s'en souvient, le prix de l'Académie Emmy Award en 1968 pour son reportage « La dernière campagne de Robert Kennedy », la plus haute récompense internationale pouvant couronner une œuvre télévisée. « Far-West », dont on pourra suivre les deux autres reportages ces prochains dimanches, est une reprise qui s'imposait indiscutablement.

CARNET DU JOUR

NEUCHÂTEL
EXPOSITIONS. — Galerie des Amis des arts: Exposition Marianne du Bois et Louis Ducommun.
Musée cantonal d'archéologie: (hôtel Du Peyrou): Exposition.
Musée d'ethnographie: Art océanique.
CINÉMAS. — Studio: 20 h 30, Les Professionnels. 16 ans.
Bio: 18 h 40 et 20 h 45, Les Sentiers de la gloire. 16 ans.
Apollo: 14 h 30 et 20 h, Tora! Tora! Tora! 16 ans.
Palace: 20 h 30, Tristana. 18 ans.
Arcades: 20 h 30, Heureux qui comme Ulysse. 12 ans.
Rex: 20 h 30, Dans la maison à côté du Prado. 18 ans.
DANSE ET ATTRACTIONS
L'ABC de 21 h à 2 h.
L'Escalade de 21 h à 2 h.
La Rotonde de 21 h à 2 h.
DANCING
Le Corsaire de 20 h à 2 h.
Spot bar jusqu'à 24 h.

De tout pour faire un monde

Un rein artificiel à l'emplacement du rein normal
Un appareil de dialyse (rein artificiel) qui peut être installé directement dans l'abdomen du malade vient d'être mis au point par la société suédoise « L.K.B. Medical » de Stockholm. Au lieu d'une membrane synthétique, l'appareil suédois utilise la membrane abdominale pour exécuter l'opération de purification du sang. Le liquide employé pour cette opération, une solution à base de glucose, peut être maintenu dans la cavité abdominale pendant une durée pouvant atteindre une heure. Il faut ensuite le remplacer, jusqu'à l'achèvement du traitement, qui prend évidemment plusieurs heures.
Notre organisme fabrique lui-même ses ennemis
Il est vraisemblable que les nitrates, utilisés comme engrais, et que nous absorbons avec nos aliments, en se combinant dans l'organisme avec des amines, composés organiques dérivés de l'ammoniac, constituent une substance très cancérigène.

C'est ce que semble prouver les expériences réalisées par deux chercheurs américains W. Lijinsky, de l'Université du Nebraska, et S. Epstein de l'École médicale de Harvard. Ceux-ci pensent en particulier que le fait de faire entrer les aliments provoquant la formation d'amines secondaires qui s'associent aux nitrates, dérivés des nitrates, le tout formant des nitro-amines cancérigènes.
Une lessive aux enzymes interdite à la vente en Suède
Un détergent contenant un enzyme vient d'être retiré de la vente en Suède, après que l'on eût constaté certains troubles chez les ouvriers qui le manipulaient et chez les ménagères qui l'employaient. C'est un expert en allergologie de l'hôpital Karolinska de Stockholm, Ake Nilsson, qui avait donné l'alarme, après que des réactions allergiques pulmonaires eurent été détectées chez des employés de l'usine qui fabriquait la lessive. D'autre part, des dermatites avaient été constatées chez des ménagères, alors même que la lessive était employée à des températures qui théoriquement auraient dû « désactiver » les enzymes.

HENRY

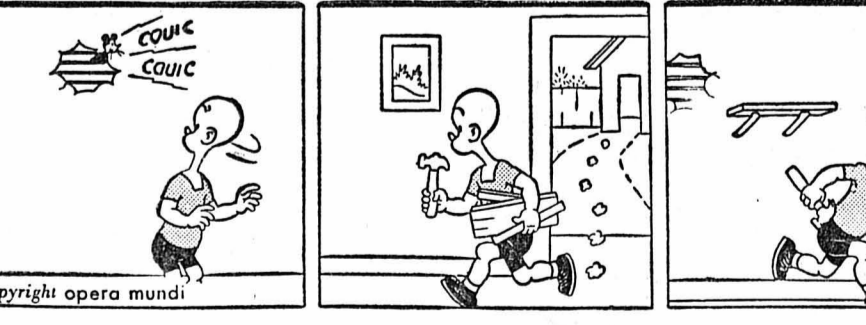

SUPERMAN



BALE

Table with columns for BALE and LAUSANNE, listing various banks and their services.

RADIO

Sollens et télédiffusion
6 h, bonjour à tous et informations. 6.32, de villes en villages. 6.59, horloge parlante. 7 h, le journal du matin et miroir-première. 8 h, informations et revue de presse. 8.10, bonjour à tous. 9 h, informations. 9.05, bande à part. 10 h, informations. 10.05, cent mille notes de musique. 11 h, informations. 11.05, mardi-balade. 12 h, le journal de midi, informations. 12.05, aujourd'hui, on cause, on cause, si vous étiez. 12.29, signal horaire. 12.30, miroir-midi. 12.45, le carnet de route. 13 h, variétés-magazine et mardi les gars. 14 h, informations. 14.05, Réalités. 15 h, informations. 15.05, concert chez soi.
16 h, informations. 16.05, le rendez-vous de Daphné du Maurier. 17 h, informations. 17.05, tous les jeunes. 17.05, bonjour les enfants. 18 h, le journal du soir, et informations. 18.05, la terre est ronde. 18.30, le miroir dans la vie. 19 h, le miroir du monde. 19.30, magazine 1970. 20 h, le passe-partout. 20.30, La calèche, divertissement romantique de Jean Giono. 22.30, informations. 22.35, club de nuit. 23.25, miroir-dernière. 23.30, hymne national.
Second programme
10 h, œuvres de Chopin. 10.15, radiocollaire. 10.45, œuvres de Chopin. 11 h, l'Université radiophonique internationale.

Maculature

soignée au bureau du journal, qui la vend au meilleur prix.

GRANDE QUINZAINÉ

du
14
au
28
nov.

Garages
Henri Favre
APOLLO
Fbg Lac Neuchâtel ☎ 038 241212

S.A.
du
14
au
28
nov.

INVITATION

à la présentation des nouveaux modèles



CITROËN



AUTOBIANCHI

CITROËN / MASERATI, CITROËN GS

DW 21 INJECTION 5 VITESSES — 2002 TI — A 112

Jamais vu à Neuchâtel: Grand marché

AUTOSHOP

Libre-service 19, fbg du Lac

Dans le cadre de la **QUINZAINÉ APOLLO**, l'ESSAI d'un véhicule vous permettra d'obtenir pour votre voiture

une **VIDANGE** gratuite avec la 1^{re} huile BP super **VISCO-STATIC**
A votre service: petit contrôle avant hiver (gratuit)

Pour cette quinzaine, nous avons sélectionné

60 VOITURES D'OCCASION

toutes contrôlées et vendues avec garantie



LA GRANDE CHANCE POUR LE NETTOYAGE DE VOS VÊTEMENTS

3 VÊTEMENTS NETTOYÉS POUR LE PRIX DE 2 — 1 GRATUIT



C'EST

BAECHLER

LE SOURIRE DE LA PROPRETÉ

Neuchâtel: 3, rue du Seyon, tél. 25 49 12
21, rue du Seyon, tél. 25 17 51

Peseux: 6, rue de Neuchâtel, tél. 31 45 27
8, Grand-Rue, tél. 31 46 55

La Chaux-de-Fonds: place du Marché, tél. 23 23 92
77, av. Léopold-Robert, tél. 23 13 43
24, rue du Locle, tél. 26 83 83

Le Locle: 4, rue du Pont, tél. 31 36 50



THÉÂTRE

Samedi 21 novembre, à 20 h 30

le Club des magiciens neuchâtelois présente un unique

GALA DE MAGIE

avec la participation d'illusionnistes mondialement connus
— lauréats des congrès internationaux —

Location: agence Strübin, librairie Reymond. Tél. (038) 25 44 66.
Places à Fr. 6.—, 8.—, 10.—. Bons de réduction COOP.

La **COUPE HARDY** est l'affaire du spécialiste...

FRANÇOIS coiffeur de PARIS
NEUCHÂTEL
2, rue Saint-Maurice, tél. 25 18 73

Au Bocalino
Saint-Blaise ☎ 33 36 80

TARTUFI

BAUX A LOYER
en vente au bureau
du journal

Un délice!
nos **FILETS DE PERCHES**
en sauce neuchâteloise

Les Halles

Tél. 25 20 13

AULA DU COLLÈGE DES TERREUX
LUNDI 23 NOVEMBRE, à 20 h 30
Conférence de M. Raymond SILVA

Illuminés et guérisseurs du XVIII^{me} siècle
organisée par la Société suisse des Amis de Versailles
Location: agence Strübin, librairie Reymond tél. 25 44 66,
et le soir à l'entrée

VOYAGES

natural

Réveillon à Prague
avec AIRTOUR-SUISSE

du 31 décembre 1970 au 3 janvier 1971

Prix forfaitaire départ de Zurich

à partir de **Fr. 280.—**

Programme de voyage et inscriptions
à l'agence de voyages

natural

2, rue Saint-Honoré - Tél. 24 28 28
1^{er} étage uniquement
et « AUX ARMOURINS » - Tél. 24 68 36



Des cheveux toujours en pleine forme

avec:

Nos traitements biosthétiques
Nos supports permanentes sur mesure...
Nos colorations traitantes
Nos coupes de cheveux qui font la renommée de



Temple-Neuf 1

Tél. (038) 25 74 74

Après Luxembourg, Mulhouse, Nice

Pierre Lanarès, de Paris

Docteur en droit

donnera à Neuchâtel une

conférence

publique et gratuite

AULA DU NOUVEAU GYMNASÉ - FAUBOURG DE L'HÔPITAL

Jeudi 19 novembre à 20 h 15

ISRAËL ET LES ARABES

Documents, diapositives inédits

Actualité suisse et romande

APRÈS LE DRAME DE SAINT-LAURENT-DU-PONT Contrôles plus sévères et mot d'ordre dans plusieurs cantons

Le drame de Saint-Laurent-du-Pont qui a fait récemment 145 victimes en France, l'indignation, la colère même qu'il a suscitées, aura servi à mettre en garde nos propres responsables.

LES AUTORITÉS ARGOVIENNES : « CONTRÔLEZ AVANT QU'IL NE SOIT TROP TARD... »

A l'heure actuelle, les autorités du canton d'Argovie se penchent sur le problème et viennent d'adresser une lettre-circulaire à toutes les communes, à tous les commandants du feu, à la police, aux propriétaires de salles publiques, etc... Elles donnent le mot d'ordre suivant: « Contrôlez avant qu'il ne soit trop tard ». Les autorités cantonales visent spécialement les salles de cinéma, de théâtre, les tentes dans lesquelles se déroulent les festivités, les établissements publics, les grandes sautes et autres locaux « à tout faire », et donnent des directives: « Chaque salle doit disposer d'un moins deux sorties de secours et la distance maximum entre le dernier siège et les portes ne doit pas dépasser 20 à

25 mètres. Aucun autre éclairage que la lumière électrique n'est autorisé. Il est interdit de fermer les portes de secours à clef. Les organisateurs doivent avoir un service d'ordre impeccable, qui puisse fonctionner en cas de panique. »
Est-ce à dire que tout est encore à faire, dans ce domaine, en Suisse ?

1300 ÉTABLISSEMENTS CONTRÔLÉS A GENEVE ET PLUSIEURS DOIVENT FERMER

Des contrôles de plus en plus sévères sont pratiqués dans les autres cantons également, et à Genève, par exemple, on apprend que les autorités ont fait contrôler plus de 1300 établissements publics. Une centaine d'entre eux doivent recevoir des transformations, dont plusieurs sont en cours, un dancing, un restaurant et un petit théâtre sont déjà fermés, alors que deux autres « boîtes de nuit » sont menacées de l'être aussi, faute de pouvoir accomplir les rénovations nécessaires, à cause des frais, mais aussi des voisins qui refusent obstinément tout droit de passage...

On sait que dans notre pays, si le feu se déclarait dans certains dancing et autres établissements publics, ce serait une catastrophe. Souhaitons que les autorités agissent rapidement afin que les 145 jeunes de Saint-Laurent-du-Pont ne soient pas morts tout à fait en vain...

Marcel PERRET

SUITE L'agriculture suisse face à la CEE

La CEE dispose déjà en Suisse d'une excellente position sur le marché. On peut donc penser qu'elle tiendra plus à affirmer cette position qu'à réaliser des principes doctrinaires. On ne serait donc nullement surpris que la CEE vise à pouvoir fournir ses produits à la Suisse à des conditions plus avantageuses, ne serait-ce notamment que pour économiser des restitutions.

Le Marché commun semble en effet, avoir dépensé en 1969, plus de 250 millions de francs sous forme de restitutions pour ses exportations agricoles à destination de la Suisse.
Pour leur part, les recettes de la Confédération au titre des suppléments de prix

sur les denrées fourragères importées, qui se sont chiffrées l'an dernier à quelque 112 millions de francs, proviennent en majeure partie du fonds agricole de la CEE. Personne, donc, ne serait étonné que le Marché commun ne considère pas comme idéale cette forme de collaboration dans laquelle elle verse des subsides à l'exportation que la Suisse à son tour absorbe par des prélèvements, et recherche une solution moins onéreuse pour elle. Dans le cas des importations de fromages, pour lesquelles ont été fixés des prix minimums à l'exportation, on a déjà pu trouver une solution tenant compte des intérêts agricoles de la Suisse tout en aidant la CEE à économiser

ses subventions pour aller plus loin, et ceci sans que ses exportations se réduisent.
De telles solutions, par lesquelles la Suisse renoncera à des taxes à la frontière pour que la CEE réduise en conséquence ses restitutions, pourraient encore entrer en ligne de compte pour différentes positions douanières importantes. De tels accords, qui entraînent une interdépendance plus étroite des marchés, ne devraient pas nécessairement rendre plus difficile la mise en valeur de la production indigène à des prix couvrant les frais.

Finalement, on a trouvé au sein de l'AELE également des solutions bilatérales, conformes aux normes du GATT, pour les pays-membres intéressés aux exportations agricoles, solutions qui ont contribué à accroître et à améliorer les échanges mutuels de produits agricoles. Il va de soi que la Suisse devra également rechercher une amélioration de sa position concurrentielle pour ses exportations de produits agricoles.

Au surplus, parallèlement au déplacement des importations en faveur des pays-membres de la CEE, il conviendra de veiller à ce que ceux-ci nous garantissent aussi leurs livraisons en cas de pénuries.

FACTEURS EXTERIEURS

Pour d'importantes raisons tenant aux impératifs économiques, aux nécessités de l'approvisionnement et à la politique proprement dite, l'agriculture suisse ne saurait jouer le rôle d'un moteur dans les conversations au sujet de l'intégration.

Mais si les négociations à venir se font en fonction d'une neutralité de vendeur et d'acheteur, rien n'empêche de se représenter que l'on puisse trouver même dans le secteur agricole des solutions utiles aux deux parties, sans pour autant que l'agriculture suisse doive se plier au niveau commun des prix de la CEE, beaucoup plus bas, ni admettre les difficultés en matière de revenu qui en découleraient nécessairement.
Notre pays ne pourra éviter d'établir pour son économie nationale tout entière, un bilan des avantages et des inconvénients d'un arrangement possible avec la CEE, et cela en tenant compte non seulement des relations actuelles, mais bien aussi de l'évolution prévisible des choses.

On relèvera, au surplus, que les pourparlers de la Suisse avec le Marché commun dépendront pour une part du succès ou de l'échec des négociations entreprises dans le même sens par d'autres pays, et en particulier par la Grande-Bretagne. Ces facteurs extérieurs — indépendamment des considérations de politique intérieure — rendront plus délicates les négociations.

Le peuple suisse se trouvera confronté avec des questions politiques décisives: il devra décider à quel point il est disposé à — ou à quel point il peut, compte tenu de sa neutralité — céder ses droits de souveraineté, notamment sur le plan économique et financier, à de nouvelles institutions internationales.

Alors même que l'agriculture se trouverait mise à part d'un marché européen avec un niveau commun des prix, elle ne s'en trouverait pas pour autant dispensée de la tâche qui consiste pour elle à procéder aux adaptations voulues pour améliorer sa capacité de concurrence. (LID — CRIA)

AIDE SUISSE EN CAS DE CATASTROPHE La Croix-Rouge se mettra à disposition des autorités

La réforme de la structure régionale de la Croix-Rouge suisse («C.R.S.»), la collaboration avec la protection civile et le renforcement de l'aide suisse en cas de catastrophe ont été les principaux thèmes de la conférence d'automne des présidents de section de la «C.R.S.», qui a eu lieu à la fin de la semaine à Berne. Plus de 150 représentants des 75 sections et des membres des organes centraux ont pris part à cette réunion de travail, dirigée par M. H. Haug, président de la «C.R.S.».

Après un exposé de M. W. Koenig, directeur de l'Office fédéral de la protection civile, M. H. Schindler, secrétaire général de la «C.R.S.», a présenté les divers aspects de la collaboration de la «C.R.S.» avec la protection civile. Il releva que la participation au service sanitaire de la protection civile nécessite une meilleure coordination sur le plan cantonal de l'activité des sections locales.

AIDE EN CAS DE CATASTROPHE
A l'unanimité, le conseil de direction a décidé que la Croix-Rouge suisse devrait

se mettre à la disposition des autorités fédérales, si ces dernières désirent lui confier un rôle important dans la mise sur pied de l'aide en cas de catastrophe à l'étranger. M. H. Haug a relevé que le projet présenté par le département politique est réaliste et qu'il a un caractère suisse, car il tient compte de ce qui existe et de ce qui a fait ses preuves, soit en particulier des organisations Croix-Rouge et d'autres institutions d'entraide. Enfin, le président de la «C.R.S.» releva avec satisfaction que les autorités fédérales envisagent non seulement de développer judicieusement l'activité d'entraide gouvernementale, mais aussi de soutenir et d'encourager avant tout celle des oeuvres privées.

L'assemblée a pris connaissance des résultats de la collecte de mai 1970 (1,4 million et des collectes en faveur des victimes des catastrophes naturelles survenues en Turquie, en Roumanie et au Pérou (4,2 millions). C'est donc une somme globale de 5 millions et demi de francs que la population suisse a remise à la Croix-Rouge suisse au cours des mois de mars à juin.

Trois dangereux cambrioleurs devant le tribunal de Morges

De notre correspondant :

Grand déploiement de maréchaussée, hier matin, à l'entrée du tribunal de Morges: six gendarmes et un chien pour amener trois détenus, dont deux menottes aux mains, devant le Tribunal correctionnel du district: Pierre-André B., 26 ans, qui a parait-il menacé de «casser la figure à tout le monde»; Roger P., 40 ans, primeuriste avec sa mère; Tous deux sont de Marseille. Le troisième personnage s'appelle André-Charles-Albert F. et a 28 ans. Il est radio-électricien. Deux personnes font défaut, Suzanne L., la petite amie de B., et Ginette D., celle de F.

VOL EN BANDE ET PAR MÉTIER
Les trois hommes sont poursuivis pour vol en bande et par métier, vol d'usage et contournement à la loi sur la police des établissements publics.

F., seul, a demandé l'hospitalité à un couple de Prilly, qu'il connaissait, pour se reposer. Il en a profité pour voler 3000 francs environ dans un meuble combiné. F. et Ginette D. le 7 mars dernier, ont volé par effraction, dans un atelier de Bussigny, un appareil radio, deux téléphones et une somme «déclarée» de

250 francs, alors que le lésé soutient avoir perdu 1800 francs. Le lendemain, F., B. et P. cambriolent le cabinet de consultation d'un médecin veveysan. Butin: 20 francs. Ils sont les auteurs d'un deuxième vol par effraction, à Vevey, rue d'Italie également dans une pharmacie: 160 francs de pris. Rue Collet, ils volent une voiture qu'ils vont utiliser pour leurs expéditions futures. Au préalable, dans la nuit du 7 au 8, ils ont volé de l'outillage dans une caisse de maçon, rue Saint-Martin, à Lausanne, au sixième étage, provoquant d'importants dégâts. Ils ont tenté d'autres vols, dans le même immeuble, mais sans succès.

Avec la voiture volée, le trio se rend à Prévèrenges et force l'entrée de l'entreprise Riam, réussit à charger le coffre-fort sur l'auto. Le coffre pesait 120 kilos mais P., costaud comme il l'est, n'a sans doute pas eu beaucoup de peine. Il avait enfilé des gants et l'on a trouvé sur ces gants des particules de peinture du coffre. C'était lui le chauffeur. Il avait enlevé la banquette arrière pour faire entrer le coffre.

Le coffre a été retrouvé vide, près de Crissier. Les 10,000 francs et les papiers qu'il contenait avaient disparu. Les papiers

furent retrouvés par la suite dans une serviette, au bord de la route, à Villars-sur-Glanum à Crissier, les voleurs abandonnant une broche de maçon deux burins diamant.

LES MARSEILLAIS NIENT
B. et P., les Marseillais, nient tout, en bloc. Ils n'étaient venus en Suisse, disent-ils, que pour faire avorter Suzanne L...

Après l'expédition de Prévèrenges, F. commença plusieurs vols seul, à Genève, notamment dans un salon de coiffure, rue Etienne-Dumoulin (de francs) puis le 16 mars dernier, rue des Paquis, dans une chambre (4100 francs), dans la nuit du 16 au 17 avril, dans les bureaux d'une entreprise, où il s'empara d'un trousseau de clefs, et la même nuit dans d'autres bureaux (365 fr.). On retrouve le trio à l'hôtel du Faucon, à Fribourg, en mars, après le coup de Prévèrenges, où les voleurs s'inscrivent sous de faux noms. F. est arrêté le 18 avril à Genève et transféré début mai au Bois-Mermet puis à Cery pour une expertise psychiatrique et enfin aux prisons de Morges pour raisons de sécurité.

Au début de l'audience d'hier matin, M. Weid, président, a sévèrement mis en garde B. et P. contre tout incident.

F., interrogé hors de la présence de ses deux coaccusés, raconte comment il fit la connaissance de Ginette et des deux truands marseillais. Ceux-ci s'intéressaient beaucoup à la Suisse: comment les magasins sont-ils surveillés? Comment les tribunaux jugent-ils les délinquants?

Voiture happée par un train du M.O.B.

(C) M. Victor Gétaz, 67 ans, domicilié à Flendruz, près de Rougemont, roulait en automobile hier vers 7 h 30, en direction de la Forge, quand, au passage à niveau non-gardé du même nom, commune de Rougemont, il fut atteint par le train du Montreux - Oberland bernois quittant Zweisimmen à 6 h 35, à destination de Montreux. Souffrant probablement de lésions internes et de blessures diverses, M. Gétaz fut d'abord transporté à l'hôpital de Châteaude-Ex puis à l'hôpital cantonal. Sa voiture est démolie. La locomotrice du train, en revanche, n'a subi que peu de dommages.

Ejecté de sa voiture sur l'autoroute

(C) Hier vers 6 h 45, sur la chaussée Jura de l'autoroute Genève - Lansanne, au km 39, entre Rolle et Gland, M. Richard Bays, 19 ans, demeurant à Prangins, roulait en automobile lorsqu'il perdit le contrôle de son véhicule fit une embardée et fut éjecté. Souffrant d'une fracture de la jambe gauche et de nombreuses contusions, il a été hospitalisé à Nyon. La voiture est hors d'usage.

GENÈVE

Grande vente aux enchères

GENÈVE (ATS). — Le «saphir royal de Burma», pierre non montée d'un bleu lumineux de 375 carats, qui figura jadis parmi les trésors du nizam de Hyderabad, sera offert au cours d'une grande vente aux enchères, qui aura lieu, jeudi et vendredi, à Genève.

Un collier ancien d'émeraudes et de diamants, provenant d'une famille noble anglaise, une bague sertie d'un diamant taillé en poire de 32 carats, un groupe de 5 bijoux, comprenant un diamant taillé en émeraude de 71 carats, se détachent, notamment, des nombreuses autres pièces qui seront offertes à cette occasion.

La vente, qui se divisera en trois parties, portera aussi sur une série de pièces de Carl Fabergé, orfèvre de la cour de Russie au XIXe siècle, et sur des tabatières en or et des boîtes à musique suisses, dont plusieurs d'artisans genevois bien connus, tels que H. Neisser et G. Remond.

La troisième partie de la vente sera réservée à des porcelaines européennes, dont, en particulier, quelques produits de la manufacture Capodimonte, à Naples, et à des majoliques italiennes et des faïences françaises.

Revision de la loi sur la monnaie

BERNE (ATS). — La commission du Conseil des Etats chargée d'examiner le projet de révision de la loi sur la monnaie a siégé à Berne, le 16 novembre, sous la présidence de M. E. Bachmann (Argovie) et en présence de M. Nello Celio, conseiller fédéral, chef du département des finances et des douanes, de M. E. Stöpper, président de la direction générale de la Banque nationale suisse et d'autres collaborateurs.

La commission a engagé un débat nourri en particulier sur la modification du régime des compétences eu égard à la fixation de la parité du franc suisse. La majorité de la commission a estimé que la compétence de modifier, le cas échéant, la parité du franc doit être conférée au Conseil fédéral plutôt qu'aux Chambres. Bien qu'une modification de cette parité ne soit pas à l'ordre du jour, il est nécessaire de réviser la loi pour faire face à toute éventualité. Les autres points de la révision ont également été approuvés. En votation finale, le projet a été approuvé par 8 voix avec 2 abstentions.

Congrès de l'Union mondiale de l'O.R.T.

GENÈVE (ATS). — 250 délégués, venus de 29 pays, participent, depuis samedi, à Genève, au congrès de l'Union mondiale «O.R.T.» (organisation, reconstruction, travail). A l'origine, fondée en 1880 pour donner une formation professionnelle aux juifs pauvres de la Russie tsariste, l'O.R.T. est devenu une organisation mondiale en 1921. Aujourd'hui, elle possède un réseau de plus de 709 centres de formation dans 22 pays.

Les partis et la police mobile intercantonale

(C) Les groupes politiques genevois ont fait connaître leur position au sujet du scrutin consacré à la police mobile intercantonale, qui aura lieu le 6 décembre.
Trois partis se prononcent en faveur de l'adhésion de Genève au concordat. Ce sont les libéraux, les radicaux et «Vigilance». Les opposants sont les communistes, les socialistes et l'Alliance des indépendants.
Quant au groupe indépendant chrétien-social, il laisse une totale liberté de vote à ses fidèles.

Un huitième bulletin sera proposé et portera également un «non»: c'est celui d'un comité d'action contre la P.M.I., composé de pacifistes de gauche, sinon d'extrême-gauche.



CONTRAT DE TRAVAIL: EXAMEN DES DIVERGENCES

BERNE (ATS). — Au cours d'une séance de deux jours, à Lugano, la commission du Conseil national pour la révision des dispositions légales sur le contrat de travail a examiné les divergences entre le projet tel que l'a adopté le Conseil des Etats lors de la dernière session parlementaire et tel que l'a voté le Conseil national lors d'une précédente session. Sur de nombreuses questions, la commission s'est ralliée aux décisions du Conseil des Etats. Quant aux principales divergences qui subsistent, elle s'est prononcée comme suit:

Les gratifications deviennent un droit auquel le travailleur peut prétendre non seulement si elles ont été convenues, mais également si elles correspondent à l'usage dans l'entreprise ou le ménage où il exerce son emploi.

En cas de maladie ou accident du travailleur, etc., l'employeur est tenu au paiement du salaire plein dans le cadre des conditions stipulées par la loi, sous imputation des prestations des assurances sociales.

LIBRE PASSAGE

En ce qui concerne la prestation de «libre passage», la commission a approuvé, à l'instar du Conseil des Etats, une solution ménageant, parallèlement au calcul selon la réserve mathématique, la possibilité d'une réglementation divergente. D'autre part, après trente ans de cotisations, le travailleur devra recevoir la totalité du capital d'épargne constitué ou la totalité de la réserve mathématique, déduction faite des sommes affectées à la couverture d'un risque et compte tenu d'un éventuel déficit technique. Le travailleur doit aussi pouvoir prétendre à une prestation de «libre passage» lorsque l'employeur seul a financé l'institution de prévoyance (sans cotisations du travailleur).

La section de Financements spéciaux.

Organe de conseil en matière de financement et de structure d'entreprise.

Industriels! Commerçants! La nouvelle section de Financements spéciaux de la Société de Banque Suisse vous aide à résoudre, notamment dans les cas suivants, les problèmes de gestion financière de votre entreprise.

- Comment financer la croissance à long terme de votre affaire?
- Comment assurer le juste équilibre entre les fonds propres et les fonds étrangers?
- Comment adapter vos fonds propres à l'importance de votre entreprise?
- Comment vous procurer des fonds étrangers à long terme?
- L'avenir de votre maison appelle-t-il une coopération avec d'autres sociétés? Cette coopération est-elle souhaitable pour des raisons touchant à la production ou pour d'autres motifs?
- Comment trouver l'associé ou le partenaire désiré et comment établir les contacts nécessaires?

Si de tels problèmes se posent à vous, nous les discuterons volontiers et nous ferons tout notre possible pour vous aider à les résoudre. Il vous est facile de prendre contact avec l'une de nos succursales ou directement avec la section de Financements spéciaux auprès de la Direction Générale de notre banque, 4002 Bâle.

SOCIÉTÉ DE BANQUE SUISSE
Schweizerischer Bankverein

Nouveaux types de maturité et accès aux universités

BADEN (ATS). — Les nouveaux types de maturité fédérale — langues modernes, économique et artistique — ne sont pas reconnus partout en Suisse qu'ils aient été approuvés et aux grandes écoles n'est pas accordé aux étudiants porteurs de ces diplômes. Cette constatation a été faite par les délégués de la Société suisse des professeurs de l'enseignement secondaire (SSPE), réunis en assemblée générale à Baden au cours du dernier week-end.

L'assemblée a constaté qu'il n'y a aucune règle générale, aucune doctrine commune déterminant l'entrée des élèves de ces sections dans les établissements de troisième cycle. L'ordonnance de maturité fédérale qui règle cet accès aux universités repose sur des bases très étroites qui sont celles de la loi fédérale du 19 décembre 1877 concernant l'exercice des professions médicales. La SSPE invite le Conseil fédéral à élaborer une législation qui permette une restructuration du système suisse de l'enseignement supérieur et ouvre l'accès aux universités à tous les types de maturité.

Subsides plus élevés pour les sociétés de tir

BERNE (ATS). — Au cours des dernières années, les frais d'exploitation des sociétés de tir ont subi une hausse importante en raison du renchérissement. Les subsides que la Confédération alloue aux sociétés qui organisent des tirs conformes aux programmes fédéraux ne suffisent plus à couvrir les frais. Après entente avec l'administration fédérale des finances, le département militaire a décidé, avec effet au premier janvier 1971, de majorer comme il suit les subsides accordés par tireur aux sociétés de tir: pour le programme obligatoire à 300 mètres: de 3 fr. 50 à 4 fr. 50. Pour la répétition autorisée du programme obligatoire à 300 mètres: de 1 fr. à 2 fr. Pour le tir en campagne à 300 mètres: de 4 fr. à 4 fr. 50. Pour le programme fédéral à 50 mètres: de 4 fr. à 4 fr. 50. Pour le tir en campagne au pistolet à 50 mètres: de 4 fr. à 4 fr. 50. En outre, le subsidie accordé aux sociétés pour chaque jeune tireur instruit conformément aux prescriptions passe de 8 fr. à 12 francs.

SUISSE ALÉMANIQUE

Folle randonnée de deux évadés de la maison d'éducation de Prêles

COIRE (ATS). — Deux évadés de la maison d'éducation de la Montagne de Diessé, à Prêles, âgés de 16 à 18 ans, ont été repris, l'un samedi dans les Grisons, près de Mesocco, l'autre dimanche à Eindiedeln.

Une folle randonnée a amené les deux jeunes gens d'abord à Meiringen (BE) dans une jeep de l'établissement, où ils abandonnèrent le véhicule à court d'essence et pénétrent dans des villas pour se procurer des vêtements. Ils firent ensuite de l'auto-stop jusqu'à Lucerne où ils volèrent une voiture dans laquelle ils roulèrent jus-

qu'à Coire et Davos pour enfin emprunter la route du col de la Flüela. Mais la neige les obligea à abandonner le véhicule et c'est de nouveau par auto-stop qu'ils gagnèrent Landquart où ils dérobèrent une automobile. Ils réussirent à se procurer de la nourriture en pillant des maisons de vacances avant de repartir, dans deux voitures volées, cette fois-ci. Près de Mesocco, une patrouille de la police grisonne qui connaissait le numéro des voitures a pu arrêter le plus âgé, tandis que le plus jeune poursuivait sa route jusqu'à Locarno où il «emprunta» un autre véhicule. Et c'est à Einsiedeln qu'il finit par être arrêté.

Zurich: renforcement de la participation des étudiants?

ZURICH (ATS). — Le Conseil d'école suisse, réuni à Zurich, a décidé de présenter bientôt au Conseil fédéral un projet visant à renforcer la participation des étudiants et des assistants à l'administration de l'Ecole polytechnique fédérale de Zurich. Ce projet, fondé sur des propositions d'une commission mixte de l'EPFZ, prévoit la création de «conseils de division» comprenant des professeurs, des assistants et des étudiants et qui devront être consultés pour chaque décision prise dans le domaine du champ d'étude et de recherche, des plans d'étude, du règlement des examens et des méthodes de formation. Chaque conseil représentera sa division et devra donner son avis au conseil d'école pour toute question importante. Les différentes divisions de l'école sont priées de mettre provisoirement en place des organes provisoires dans le sens indiqué par la «commission mixte», jusqu'à la création des conseils de division.

Elections municipales à Zurich: ballottage

Aucun des quatre candidats au Conseil exécutif de Zurich n'a obtenu la majorité absolue au cours de l'élection complémentaire de dimanche. Le candidat chrétien-social a obtenu 47,126 voix, la radicale 48,385, les sans parti 29,075 et le candidat de la «jeune gauche», André Chanson, actuellement en cours de jugement dans le procès des émeutes du Globus, 5447 voix. La majorité absolue était de 65,427 voix.

★ L'éventualité politique de l'Université de Zurich va s'enrichir d'une nouvelle formation: «l'organisation des étudiants révolutionnaires de Zurich», dont l'assemblée constitutive est prévue pour jeudi. Ainsi, après le regroupement du centre dans le «cerceau des étudiants», il y a quelques mois, c'est l'extrême-gauche qui s'organise. Elle appelle tous les camarades intéressés à participer à la fondation du nouveau mouvement.

Loterie à numéros: 10 gagnants au premier rang

Voici la liste des gagnants du 44me tirage de la loterie suisse à numéros:
10 gagnants avec 6 numéros: 39,663 fr. 30
982 gagnants avec 5 numéros: 403 fr. 90
24,115 gagnants avec 4 numéros: 16 fr. 45
255,191 gagnants avec 3 numéros: 1 fr. 55

VALAIS

L'auto tombe dans la Viège: jeune homme grièvement blessé

(C) Un jeune Valaisain de 20 ans a échappé à la mort. Il s'agit de M. Raphaël Lauber, domicilié au village de Tsaesch près de Zermatt. Le jeune homme, muni d'une autorisation spéciale, descendait en voiture de Zermatt vers son village. L'emprunte du chemin escarpé qui relie les deux localités. Trahi par le verglas, il ne put maîtriser sa voiture qui sauta dans les gorges de la Viège. La voiture fit une chute de 20 mètres et finit sa course dans les eaux gelées en s'immobilisant sur le toit. Le jeune Raphaël a pu être sauvé mais il est hospitalisé dans un état grave à Zermatt.

contre la toux? Sirop des Vosges Cazé

Mme Meir laisse espérer un assouplissement de la position d'Israël au Proche-Orient

JERUSALEM (AP). — Le président du Conseil, Mme Golda Meir, a laissé entendre qu'Israël pourrait ne pas insister sur le retrait total des missiles égyptiens de la zone du canal de Suez...

riuse, aussi bien quant à l'équilibre militaire des forces que sur le plan politique. « Israël, a-t-elle pourvu, continue son dialogue avec le gouvernement américain en vue de créer les conditions qui permettront la reprise des pourparlers de paix sous les auspices de M. Gunnar Jarring. »

Il n'a pas encore été possible de trouver une formule qui puisse donner satisfaction à mon gouvernement.

Mme Meir a, une nouvelle fois, accusé l'Union soviétique et l'Égypte d'avoir violé les accords de cessez-le-feu et a déclaré qu'Israël considérait la lutte politique contre ces violations comme une action vitale et qui doit être poursuivie spécialement après le vote de la semaine dernière de la résolution des Nations unies.

DÉMENTI

Sur les instructions de M. Yigal Allon, vice-président du conseil, un de ses porte-parole a démenti « officiellement » les « révélations » publiées par le magazine américain « Time » au sujet de « nombreuses rencontres » qui auraient eu lieu entre M. Allon et le roi Hussein de Jordanie.

J.-J. S.-S., les régions et le drapeau

J.-J. Servan-Schreiber a rompu la trêve politique ouverte par la mort du général De Gaulle en lançant son programme pour les élections municipales du printemps prochain qui est presque essentiellement un appel à la révolte des « essentiels » contre « Paris ».

l'emblème national. C'est remettre en cause l'unité nationale dit-il. « Ne devra-t-on pas bientôt se mettre au garde à vous en écoutant le « Petit Quinquin » (chanson folklorique des gars de ch'nord) ou devant le drapeau breton ? »

TANT QUE...

A quoi le député de Nancy de répliquer : « Tant qu'il n'y aura pas d'armistice entre le gouvernement et la région, le drapeau français que je vénère ne sera que l'emblème de l'Etat et non de la nation ».

La presse n'est, une fois de plus, pas tendre pour M. J.-J. S.-S. que l'on n'est pas loin dans certains organes d'accuser de fomenter une « jacquerie régionaliste des municipalités et des notables » contre l'Etat.

Jean DANES

Dans le maquignonnage des partis politiques d'Allemagne fédérale

BONN (AP). — M. Strauss a démenti que des dirigeants de l'Union sociale-chrétienne aient tenté de convaincre l'un quel-

conque des députés libéraux au Bundestag de rejoindre les rangs de leur parti ou que l'un d'eux ait servi d'intermédiaire dans de telles tractations.

La semaine dernière, rappelons-le, un député libéral, M. Geldner, a affirmé qu'il avait feint de quitter les rangs de son parti pour démasquer les « méthodes douteuses » des formations de l'opposition pour réduire la majorité parlementaire de la coalition gouvernementale.

Au cours d'une conférence de presse, M. Strauss a déclaré que M. Geldner lui avait fait des propositions et qu'il avait lui-même accepté de l'aider devant son désir d'adhérer à la CSU.

RÉTRIBUTIONS

Quant à l'homme politique qui aurait offert au député « dissident » un poste largement payé dans une usine de papier, M. Strauss a affirmé qu'il n'avait aucun lien avec son parti et qu'il s'agit de M. Beyer, trésorier de l'Action nationale libérale, composée de libéraux de droite.

Selon le leader de la CSU, M. Geldner travaillait déjà pour M. Beyer depuis le mois de juin dernier. En outre, deux autres libéraux dissidents se seraient vu offrir des emplois bien rémunérés par leur propre parti s'ils abandonnaient leurs sièges parlementaires à des personnalités agréées par le parti fédéral.

Selon M. Strauss, l'un d'eux se serait vu offrir la présidence d'une banque d'aide aux pays sous-développés et l'autre un poste de secrétaire d'Etat.



Les pompiers fouillent les décombres d'une maison. (Téléphoto AP)

Le feu est passé par là

SAN-BERNARDINO, (Californie), (AP). Plus de 3000 pompiers ont réussi à circonscire en partie l'énorme incendie de la forêt nationale de San-Bernardino, aux Etats Unis. Quelque 20.000 hectares d'arbres et de buissons ont été dévastés, et une qua-

rantaine de bâtiments ont été détruits, dont 36 maisons d'habitation dans une petite localité. Les autorités estiment que le sinistre a été provoqué par un feu de camp, mais les enquêteurs n'excluent pas la possibilité d'un acte criminel. (Téléphoto AP)

Khrouchtchev dément avoir songé à faire publier ses « Mémoires »

MOSCOU (AP). — Dans une déclaration diffusée par l'agence Tass, M. Nikita Khrouchtchev a affirmé lundi que l'affaire de la publication de ses « Mémoires » à l'Ouest « a été montée de toutes pièces à ma grande indignation ».

qu'il a été écarté du pouvoir en octobre 1964.

Elle fait suite à l'annonce, le 6 novembre dernier par « Life magazine » et les éditions « Little Brown and Co » de New-York, qu'ils comptaient entreprendre prochainement la publication des mémoires de l'ancien homme fort du Kremlin.

La déclaration, qui porte la signature de M. Khrouchtchev, dit : « Il est clair,

d'après les informations de la presse des Etats-Unis et de certains autres pays capitalistes, que de prétendus mémoires ou reminiscences de N. S. Khrouchtchev sont en préparation en vue de leur publication. Il s'agit d'une affaire montée de toutes pièces et j'en suis indigné.

Je n'ai jamais transmis des « Mémoires » ou des matériaux de ce genre à « Time » ou à quelque autre maison d'édition. Je n'en ai pas fourni non plus aux maisons d'édition soviétiques.

Par conséquent, je déclare qu'il s'agit d'une affaire montée de toutes pièces. La presse bourgeoise vénale a maintes fois été démasquée en publiant de tels mensonges.

NIET DIT NINA

Dans son numéro du 6 novembre, la revue américaine « Life » avait annoncé qu'elle publierait à partir du 23 novembre des extraits des souvenirs de M. Khrouchtchev.

Le livre intitulé « Khrushchev remembers » (« Khrouchtchev se souvient ») doit être mis en vente le 21 décembre par la maison « Little Brown ».

« Life » et la maison d'éditions n'ont pas précisé comment ils avaient pu obtenir les documents, mais se sont portés garants de leur authenticité.

Selon des informateurs soviétiques, Mme Nina Khrouchtchev, la femme de l'ancien homme fort du Kremlin, a appris avec une très grande surprise la nouvelle. « C'est faux. C'est impossible. Il s'agit d'une erreur ou d'une plaisanterie » se serait-elle exclamée.

AUTHENTIQUE...

Cependant, le « Times » déclare qu'en dépit des démentis de M. Khrouchtchev et de sa femme, les souvenirs de l'ancien maître du Kremlin sont authentiques et qu'il s'en est assuré l'exclusivité pour la Grande-Bretagne.

Le général Assad n'a rien dit au sujet du sort du Dr Atassi et du général Jeddid qu'il avait fait arrêter vendredi, mais un porte-parole des dirigeants déchu à Beyrouth a déclaré qu'ils avaient été relâchés lundi et, selon des informations non confirmées, ils avaient été déportés.

Le général Assad n'a pas personnellement donné lecture de sa déclaration à la radio. Elle a été lue par un speaker qui a précisé que la déclaration du général avait été signée par le nouveau commandement provisoire du parti.

Les noms et le nombre de membres de ce nouveau commandement n'ont pas été annoncés, mais le général Assad a déclaré que cet organisme détient les rênes du pouvoir en Syrie et les gardera pour une période indéterminée.

Le général Assad a accusé la direction extrémiste du général Jeddid d'avoir exercé une dictature tyrannique et un terreur mentale au sein du parti et a annoncé qu'un congrès du baas se réunira dans un proche avenir pour élire un nouveau commandement permanent.

Il a déclaré que le nouveau régime baasiste formera une coalition avec d'autres groupements de gauche en Syrie.

Le bruit court avec insistance qu'il cherchera à former une coalition avec les partis pro-hassariens qui, bien que clandestins, jouent de nouveau un rôle actif en Syrie.

Le général Assad a également promis



M. Strauss, l'homme fort de la Bavière. (Téléphoto AP)

Conséquence du coup d'Etat : Damas se rapproche du Caire

BEYROUTH (AP). — Le général Hafez el Assad a officiellement annoncé lundi la destitution du gouvernement du président Nouréddine Atassi et a déclaré que la Syrie sera le quatrième partenaire dans le projet de fédération entre l'Égypte, la Libye et le Soudan.

Le ministre de la défense a déclaré sur les antennes de Radio-Damas que les dirigeants marxistes du baas ont été éliminés du pouvoir « une fois pour toutes » et a annoncé la formation d'un commandement provisoire du parti qui remplacera celui du Dr Atassi et du général Salah Jeddid.

C'est la première déclaration publique de l'homme fort de la Syrie depuis le coup d'Etat de vendredi.

une aide accrue de la Syrie aux Fedayins et une coopération plus étroite avec la Syrie.

Il a accusé les anciens dirigeants d'avoir placé la Syrie dans un état d'isolement sur le plan international et dans le monde arabe.

UN FAIT PAR JOUR LE BAAS

Qu'est-ce donc que ce parti qui se déchire à Damas, et assassine à Bagdad, ce parti du peuple arabe pourtant interdit au Liban, en Jordanie et en Egypte ?

Qu'est-ce donc que ce mouvement qui, depuis 30 ans, est au cœur de toutes les révolutions qui passionnent le Proche-Orient ?

Le parti de l'Union socialiste arabe a été fondé en 1940. Il avait, à l'époque, deux objectifs : réunifier le monde arabe et chasser les Français de Syrie.

Careux programme et curieux fondateurs. Ils se mirent à trois en effet, pour créer ce parti. L'un Arsouzi était un admirateur de la race blanche. Le second, Michel Aflak, était catholique de rite orthodoxe. Quant au troisième, Salah Bitar, il se contenta d'être nazi.

D'un voyage en Europe, alors que le monde était à deux doigts de la guerre, il était revenu plein d'admiration pour Alfred Rosenberg, le théoricien du racisme hitlérien. Le chef d'œuvre de la littérature moderne, pour Bitar, était « le mythe du XXe siècle » dont Hitler se servit pour déchainer sur l'Europe, l'horreur des camps de concentration. Bitar et Aflak pensaient que « l'Allemagne hitlérienne avait réussi l'heureuse symbiose du nationalisme et du socialisme » !

Il faut convenir qu'une fois l'Allemagne nazie jetée aux enfers, les pères du baas demeurèrent farouchement anti-communistes, ce qui, dans l'heure présente, peut expliquer certains aspects des politiques irakienne et syrienne. En 1944, au cours d'un discours retentissant, et alors que l'influence du P.C. syrien allait en grandissant, Aflak n'avait-il pas reproché au marxisme « d'être une idéologie étrangère à tout ce qui est arabe » ?

C'est une phrase du plus haut intérêt. Pour l'avoir méconnue, les Soviétiques ont pendant des années et accumulé les échecs dans leur politique de pénétration du monde arabe. Il faut dire que c'était avant Nasser et il faut croire que, depuis lors, le Kremlin a eu le temps de bien apprendre certaines de ses leçons. Les Soviétiques se sont sans doute souvenus de ce que Aflak avait déclaré tout de suite après la guerre, et alors que les Russes faisaient leurs premiers pas en Méditerranée orientale : « La nation arabe n'est pas une petite nation qui peut adopter un autre message que le sien ».

Aussi bien, les Soviétiques se sont-ils gardés, depuis leur nouvelle offensive dans le monde arabe, de vouloir y installer des régimes communistes. Bien au contraire, pour fortifier cette nouvelle frontière à laquelle ils travaillent, ils ont besoin de tentatives de sériés et d'une certaine modération. Les Soviétiques pensent que leur parole bien ajusté au-dessus de la tête des dirigeants arabes, évitera des surprises, et des échecs.

C'est en 1947 que le baas tint son premier congrès. C'est en 1949 que sous le coup de la défaite en Palestine, il jette le gant aux gouvernements en place, en proclamant la nécessité de « renverser les monarchies corrompues ». Cependant, il serait inexact de ne voir dans l'action du baas que beaucoup de vent déplacé. Son œuvre politique est déjà considérable, et à même, sans conteste, porté un coup fatal à la politique britannique dans cette partie du monde. Ce sont les baasistes de Syrie qui ont fait échouer les tentatives de Noury Saïd, le premier ministre irakien qui, avec la hémisphère du Foreign Office, voulait annexer la Syrie. C'est de là que viennent les heurts, qui, aujourd'hui encore, opposent Irakiens et Syriens. C'est le baas, aussi, qui fit échouer la politique dite du « Croissant fertile » lancée par Londres, et reprise par Washington.

Pourtant, et même à cette époque, c'est contre le communisme que les baasistes dirigèrent leurs premiers coups. En 1954, c'est grâce au baas si la Syrie n'est pas devenue un Etat communiste ayant à sa tête Khaled Bagdache.

Mais les baasistes, furent bientôt contraints de s'allier avec quelqu'un, alors que la pression anglo-saxonne s'exerçait sur la Syrie pour la contraindre à adhérer au Pacte de Bagdad. L'allié ce fut Nasser ; Nasser qui, pourtant, pour les baasistes « manquait complètement de conscience arabe ».

Nous n'avons que faire de l'Internationale prolétarienne » disait encore Aflak en 1959. Comprenne-vous pourquoi, en 1970, Assad a détrôné Atassi ? Il est vrai que depuis...

L. GRANGER

POUR TOUT SAVOIR POUR TOUT SAVOIR POUR TOUT SAVOIR AUTOUR DU MONDE POUR TOUT SAVOIR POUR TOUT SAVOIR POUR TOUT SAVOIR

ASIE

Exploit suisse non réédité au Népal

KHATMANDOU, (ap). — A son retour dans la capitale népalaise, l'alpiniste japonais Kawata a déclaré qu'il lui avait été impossible d'atteindre le sommet du Dhaulagiri (8136 m) sans un inhalateur d'oxygène. Au cours d'une conférence de presse, il a souligné qu'en compagnie du Sherpa Lakpa Tensing, il avait tenté le mois dernier de rééditer l'exploit réalisé par une cordée suisse en 1960, mais les conditions atmosphériques ne leur ont pas permis de se passer d'oxygène.

En « nettoyant » Saïgon...

SAIGON (ATS - AFP). — Le cabinet du gouverneur militaire de Saïgon - Cholon - Gia-dinh a communiqué que 140.645 personnes ont été interpellées pour infraction à la sécurité et à l'ordre public depuis le déclenchement, le 15 septembre dernier, de la campagne destinée à « nettoyer » la capitale sud-vietnamienne des individus indésirables. Le cabinet du gouverneur a précisé que 3787 personnes ont été traduites en justice, 881 déportées ont été retenus pour enquête et poursuivie devant le tribunal, 4891 militaires ont été frappés de mesures disciplinaires, 3959 mineurs ont été envoyés devant les bureaux de recrutement et 1753 personnes sont encore provisoirement détenues.

Enfants de Sihanouk accusés de trahison

PNOM-PENH, (AP). — Les journaux cambodgiens ont déclenché une campagne contre trois enfants du prince Norodom Sihanouk, les accusant d'aider les communistes vietnamiens. Un journal dit même qu'une personne de la famille royale a aidé des agents communistes à s'établir dans la capitale. Le prince Naradipa et les princesses Bothum Bopha et Bopha Devi, cette dernière danseuse étoile du ballet royal, sont accusés de haute trahison. La police déclare n'avoir aucune information pour étayer ces accusations, mais elle refuse de dire si une enquête est en cours.

Paul VI et la contraception

ROME (AP). — Le pape Paul VI a fermement réaffirmé lundi, à l'occasion du 25ème anniversaire de la FAO, l'opposition de l'Eglise aux méthodes contraceptives artificielles « indignes de l'homme » en tant que moyen pour résoudre les problèmes de la surpopulation. Le souverain pontife, qui avait fait le déplacement jusqu'au siège de l'Organisation des Nations unies, pour l'alimentation et l'agriculture, a cependant invité « tous les responsables à œuvrer avec générosité en faveur du développement de l'homme et de tous les hommes. Entre autres effets, cela favorisera sans aucun doute une régulation rationnelle des naissances par les couples capables d'assurer librement leur destin ».

Londres et la CEE

BRUXELLES (AP). — La Grande-Bretagne et les autres pays candidats au Marché commun devraient bénéficier d'une période transitoire de cinq ans pour s'adapter à la politique agricole de la communauté et à son système de prix, estime un projet de proposition de la commission de Bruxelles. La commission devrait approuver ce projet aujourd'hui, à l'occasion d'une réunion à Strasbourg. Il ne devrait pas y avoir de négociation sur les prix agricoles, estime la commission. En revanche, le rythme de leur adaptation pour les producteurs et les consommateurs devrait faire l'objet d'un accord préalable.

Remaniement ministériel au Soudan

BEYROUTH (AP). — Un important remaniement ministériel a eu lieu lundi au Soudan. Deux vice-présidents du conseil et le ministre de l'intérieur ont perdu leur poste. Ce remaniement intervient après la démission du gouvernement égyptien et pourrait n'être pas sans lien avec le projet de fédération entre la RAU, le Soudan et la Libye. De nombreux observateurs à Beyrouth s'attendaient à un changement de gouvernement imminent en Libye.

Pétrole en Iran : enfin un accord !

TEHÉRAN, (AP). — Après plus de deux ans de tractations avec l'Iran, un consortium de sociétés pétrolières britannique, américaine, française et hollandaise a accepté d'augmenter ses redevances qui passent désormais de 50 à 55 %. La dernière phase des négociations a commencé à Tehéran le 7 novembre dernier quand une délégation du consortium a fait connaître ses ultimes conditions. L'Iran de son côté demandait l'augmentation des royalties de 50 à 55 % mais aussi celle du prix du pétrole.

EUROPE

Grève du charbon outre-Manche : vers une solution !

LONDRES, (ap). — Une solution semble proche dans la grève « sauvage » déclenchée il y a deux semaines par les mineurs britanniques et qui a déjà fait perdre au pays deux millions de tonnes de charbon. Un tiers des 103.000 mineurs consultés au cours du week-end se sont prononcés pour la reprise du travail. Le syndicat national des mineurs a recommandé à ses adhérents d'accepter les propositions patronales, mais ses dirigeants n'ont pas été suivis par la base qui a même organisé la semaine dernière des manifestations devant le siège du syndicat. Une consultation nationale doit avoir lieu aujourd'hui parmi les 292.000 mineurs du pays.

Le budget de l'O.R.T.F.

PARIS (Reuter). — L'Assemblée nationale française a décidé lundi à l'issue du débat sur le budget de l'Office de la radio et de la télévision française (ORTF) de porter de 100 à 120 francs la redevance sur les postes récepteurs de télévision. Intervenant au cours du débat, M. Jacques Chaban-Delmas, premier ministre, a déclaré que le gouvernement estimait que le monopole de l'ORTF devait être maintenu.

Entre Madrid et Prague

PARIS (AFP). — Les gouvernements tchécoslovaque et espagnol ont décidé d'établir des représentations consulaires et commerciales réciproques à Madrid et à Prague. Des notes à ce sujet ont été échangées lundi à Paris.

Roule qui peut...



Cette jeune femme souriante fait se retourner bien des gens sur son passage... rapide ! Karen Purvis, en effet, qui est étudiante en médecine dentaire et fait son stage dans un hôpital militaire du Minnesota, a la particularité de parcourir les coloirs des bâtiments en patins à roulettes. Une façon de gagner du temps en amusant les autres... et elle-même ! (Téléphoto AP)

AFRIQUE

Mme Barnard se remarque

LE CAP (AP). — Mme Barnard, qui a divorcé l'an passé du célèbre chirurgien sud-africain, a annoncé lundi son intention d'épouser bientôt un baron allemand. La cérémonie doit avoir lieu à Pretoria le 13 février l'année prochaine à l'occasion de son 47ème anniversaire. Mme Barnard a précisé qu'elle avait rencontré le baron au cours d'un voyage en Europe après son divorce. Elle s'est refusée cependant à révéler le nom de son futur mari, mais a précisé qu'il était plus âgé qu'elle. Le baron doit se rendre en Afrique du Sud, le 10 décembre, et partir en vacances avec Mme Barnard avant de se marier.

PROCHE-ORIENT

Accrochages en Jordanie

AMMAN (AFP). — Des accrochages, qui auraient fait plusieurs morts et blessés, ont éclaté dimanche soir et lundi matin entre Jordaniens et Palestiniens à Irbid (à 80 km au nord d'Amman) et à Jerash (à 30 km au nord de la capitale), ont indiqué des représentants du comité supérieur arabe et de l'Organisation de libération de la Palestine (OLP). Selon l'un des officiers du comité arabe chargé de veiller à l'application des accords du Caire, la circulation a été interrompue entre la capitale et ces deux villes. Un porte-parole de l'OLP a confirmé que les accrochages se sont produits dans ces deux villes sans toutefois indiquer l'importance des pertes.

On donne sa langue au chat si on n'a pas la langue déliée ou si on a un cheveu sur la langue. Il y a la langue d'oc, la langue de terre, la langue morte ou la langue vivante, les langues étrangères et les mauvaises langues. Aujourd'hui nous avons la langue bien pendue, mais pas trop longue, pour évoquer une langue qui n'est pas verte mais rouge, notre Langue... ouste ! Chaque semaine un nouvel arrivage de langoustes et homards vivants. Un délice qui vous est réservé et ne vous fera pas tirer la langue. Buffet de la Gare Neuchâtel. Tél. (038) 25 48 53.