

FAN

PLAISIR D'OFFRIR

Notre supplément CADEAUX de 32 pages

FEUILLE D'AVIS DE NEUCHÂTEL

PARAIT TOUS LES JOURS - EXCEPTÉ LE DIMANCHE RUE SAINT-MAURICE - TÉLÉPHONE 038 5 65 01 LE PLUS ANCIEN JOURNAL DE LANGUE FRANÇAISE • FONDÉ EN 1738

FAN

Intervenant devant le Conseil national

M. Celio réaffirme : pas de réévaluation du franc

Mesures envisagées pour éviter la surchauffe

Le Conseil national a abordé mardi le budget de la Confédération pour 1970, qui, au compte financier, est presque équilibré: 7581 millions aux dépenses et 7564 millions aux recettes.

Le rapporteur, M. Schmitt (rad, Genève) a souligné à cette occasion l'importance du plan financier qui accompagne le message. Avant d'aborder le détail du budget, on a entendu une série d'interventions sur la politique financière, monétaire et conjoncturelle.

des deux franchises annuelles du démantèlement tarifaire décrété au sein du GATT dans le cadre de la négociation Kennedy et éventuellement aussi, à d'autres réductions douanières sur certains produits.

fédéral a procédé à des opérations de trésorerie à des fins de stérilisation: «L'an prochain, nous épongerons le marché de quelque 150 millions de francs représentant le bénéfice de frappe.» Le budget est adapté à la conjoncture. Il conviendra d'examiner si on ne pourrait pas surseoir à certaines dépenses autorisées par le budget et destinées au marché intérieur, et, d'autre part, développer les achats à l'étranger.

Le chef du département des finances a répondu par un long exposé. Après avoir confirmé que le Conseil fédéral refuse de réévaluer le franc, il a énuméré, avec plus de précision qu'il ne l'avait fait au Conseil des Etats, les mesures envisagées pour modérer la surchauffe.

Avec M. Max Weber, M. Celio conjure les intermédiaires de faire profiter les consommateurs des réductions tarifaires. Il y aura, en outre, lieu d'examiner s'il est possible d'envisager des mesures temporaires dans le domaine des exportations. Il faut toutefois se rendre compte, dit M. Celio, que toute restriction à l'exportation contrecarre nos objectifs à long terme.

Il importera de reconsidérer toute l'industrie de la construction, dont plusieurs secteurs ont atteint la limite de leur capacité et enregistré une hausse appréciable des prix et des salaires.

Des mesures dans le domaine du commerce extérieur: le Conseil fédéral songe en premier lieu à avancer l'échéance

Dans le dessein de ralentir l'accroissement de la masse monétaire, le Conseil

(Lire la suite en avant-dernière page)

C'ÉTAIT L'AVION D'ATHÈNES

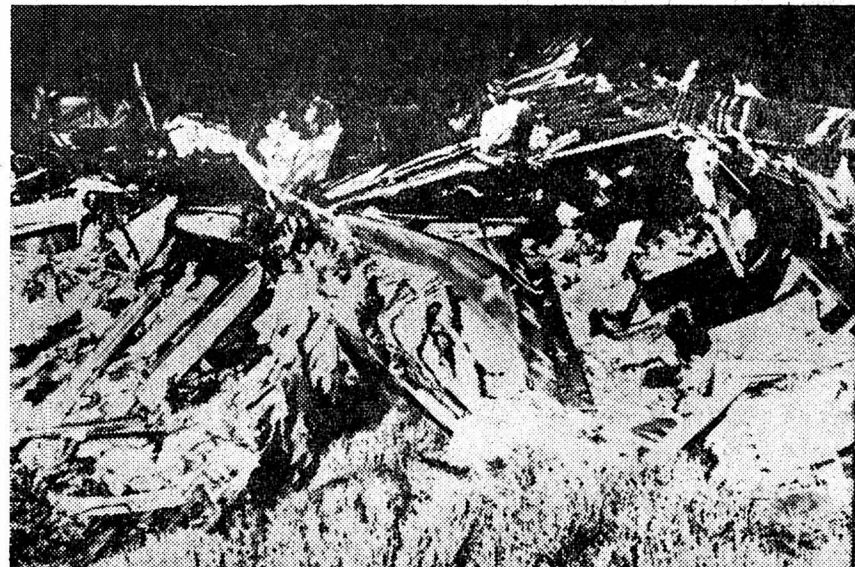

ATHÈNES (AP). — M. Aristote Onassis, propriétaire de la compagnie aérienne «Olympic Airways», a envoyé son fils, Alexandre, 21 ans, sur les lieux de la catastrophe du «DC-6» de la compagnie pour superviser les opérations de récupération des corps des victimes.

Le jeune Onassis s'est rendu en hélicoptère près du village de l'Attique, à 35 km de la capitale, où l'appareil s'est écrasé avec 91 personnes à bord, dans la nuit de lundi à mardi, ainsi que nous l'avons annoncé. Selon la liste des passagers, le seul étranger était un Allemand, M. Kourims. Depuis l'aube de mardi, sous la pluie coupée de très brèves éclaircies, les sauveteurs tentent de rassembler les corps des victimes et leurs bagages qui ont été dispersés dans un rayon de 500 mètres autour de l'épave. Le gouvernement grec a ordonné un deuil national pour tout le pays. (Téléphoto AP)

Jour «J» des Nobel

C'est aujourd'hui qu'a lieu à Stockholm la remise des prix Nobel. Un des heureux lauréats fera défaut: Samuel Beckett à qui a été attribué cette année le Nobel de littérature. Voilà 70 ans que, chaque année, la capitale suédoise est ainsi sous le feu de l'actualité quand vient décembre. Le Nobel de littérature a donc aujourd'hui les tempes plus que grises. Comment se porte-t-il? Notre collaborateur P. L. Borel publie en page 20 son bulletin de santé.

L'or baisse: pourquoi?

L'or a atteint son niveau le plus bas depuis plusieurs années. A New-York, l'indice Dow Jones a sensiblement fléchi. Bien sûr, les spécialistes s'interrogent. Pourquoi l'or baisse-t-il? Restrictions de crédit? Ventes de fin d'année? Et plus spécialement pour les Etats-Unis, stagnation dans l'affaire vietnamienne? On dit qu'à Bâle, il pourrait y avoir du nouveau. Lire en dernière page.

LES IDÉES ET LES FAITS

UNE VICTOIRE DU FÉDÉRALISME

LORS que la question jurassienne continue à se poser de manière de plus en plus aiguë, il est intéressant de relever que Bâle-Campagne a refusé l'union avec Bâle-Ville. Certes, les deux situations ne sont pas exactement comparables. Dans le premier cas, il s'agit d'une entité géographique et historique qui a sa culture, sa langue, son ethnologie propres qu'une bonne partie de la population, pour les préserver, entend détacher de l'ensemble bernois. Dans le second cas, l'opposition qui remonte à la scission de 1832 porte sur les divergences traditionnelles dans l'histoire suisse, et qui dans notre passé ont donné lieu à de graves conflits, existant entre régions urbaines et régions agraires.

Encore, convient-il de nuancer. On doit insister d'abord sur le fait que la votation dans les deux demi-cantons ne concernait pas formellement la fusion. Celle-ci avait été admise en principe, il y a un peu plus de dix ans, en 1958. Les électeurs, pour l'essentiel — quatre questions leur étaient posées — avaient à se prononcer sur la constitution d'un nouveau canton. Or, une évolution remarquable s'est produite en une décennie. Dans le sens d'un recul, diront les unificateurs. Dans le sens d'un progrès, à notre avis. Car le grand courant qui mène à la régionalisation est aussi l'un des phénomènes les plus caractéristiques de notre temps.

D'autre part, Bâle-Campagne n'est plus un demi-canton... campagnard seulement. Ses assises économiques sont solides, de par l'implantation industrielle. Il est significatif, dans ces conditions, que, malgré cela ou plus justement à cause de cela, les ressortissants aient voté massivement pour le maintien de l'autonomie. Il est plus caractéristique encore que, même dans le district d'Arlesheim, devenu banlieue de la ville, il se soit trouvé une majorité de rejetants.

Qu'est-ce à dire, sinon que plus un Etat se sent fort, plus il tient à ses structures politiques, gardiennes de ce qui lui reste de souveraineté? Cette victoire du fédéralisme ne signifie pas cependant volonté de repli sur soi-même. Ayant conservé leurs autorités politiques, les habitants de Bâle-Campagne se sentent mieux à même, mieux préparés, plus solides pour discuter avec ceux de Bâle-Ville, et même avec les tenants de la «région basiliensise» projetée, des problèmes communs sur le plan de l'équipement, de l'économie, de l'accès à la culture universitaire, pour ne citer que quelques exemples.

Un nouveau fédéralisme exige la recherche d'un équilibre, nouveau aussi, entre la sauvegarde du politique, garant des traditions et des intérêts, et les méthodes de collaboration avec l'ensemble. Sa négation serait l'absorption de la partie dans le tout. Prenons-en de la graine quand nous parlons de construire l'Europe.

René BRAICHER

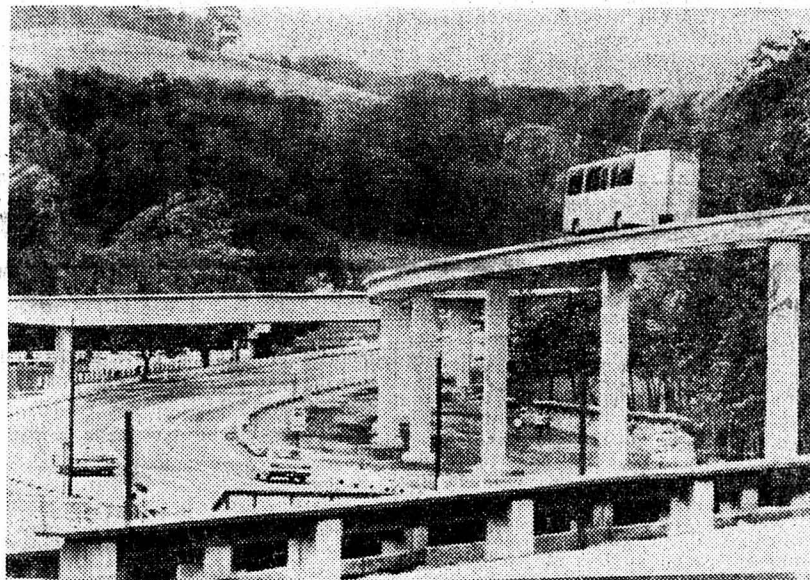

POUR L'AN 2000

Un nouveau moyen de transport existe actuellement en miniature, dans le parc américain de Pittsburgh (notre téléphoto AP). L'inventeur de cet «autobus glissant» pense que son invention révolutionnera les transports urbains des grandes villes.

Pittsburgh attend l'approbation et l'aide financière du gouvernement américain pour construire un réseau «d'autobus glissants». Ces engins, qui roulent sur des roues de plastique, n'ont pas de conducteur et sont équipés d'un système de télévision.

Démarche auprès des présidents des Chambres Rassementlement jurassien: il faut créer une vraie commission de médiation Elle se grouperait autour de M. Petitpierre

De notre correspondant de Berne:

Le problème jurassien est bloqué, le gouvernement bernois a torpillé le plan de la commission des quatre sages qui visait à mettre au point un statut de minorité en faveur du Jura avant toute tentative de trancher la question de principe et qui aurait d'ailleurs supprimé toute possibilité de maintenir le statu quo pour les districts de langue française.

Telles sont les déclarations faites, hier soir à Berne, par les dirigeants du mouvement séparatiste, MM. Donzè, président, Béguelin, secrétaire général, et Schaffter, vice-président.

Mais, il faut tenter de remettre la procédure en marche et, pour cela, essayer de mettre en présence les deux seuls antagonistes possibles: le gouverne-

ment bernois et ceux qui se battent pour l'indépendance du Jura. «Ceux qui ne demandent rien, devaient déclarer M. Béguelin, n'ont rien à négocier non plus!»

UN NOUVEAU DÉPART

Or, puisque le Rassementlement jurassien refuse aujourd'hui comme hier toute proposition et tout projet à l'élaboration duquel il ne s'est pas associé en sa qualité de seul «interlocuteur valable», de plus, comme il persiste à ignorer et les débats et les décisions d'un Grand conseil où la voix de la minorité est systématiquement étouffée, affirme-t-il, il faut prendre un nouveau départ sur de nouvelles bases.

(Lire la suite en page Bienne-Jura)

Reconstitution de l'attentat de Kloten Mehser n'aurait pas été armé quand il a été tué

VIVE ALGARADE ENTRE M. REHBERG ET M^e MEISSER

Mardi matin, la Cour d'assises de Winterthur a tenu audience dans un bâtiment de la Swissair, à l'aéroport de Kloten, pour une reconstitution de l'attentat du 18 février.

Plusieurs personnes qui avaient déjà témoigné ont été entendues une nouvelle fois sur les lieux mêmes de l'agression. Un DC-8 de «Swissair» avait pris la place du Boeing 720-b d'El-Al mitraillé par le commando palestinien. La reconstitution devait se poursuivre l'après-midi, dans les mêmes conditions que le 18 février — un froid mordant et un paysage enneigé — tandis que les alentours de l'aéroport étaient étroitement surveillés par d'importantes forces de police. Tous les témoins ont déclaré, de façon unanime, qu'ils ont vu l'Arabe, sans arme, au moment où il a été tué.

Le défenseur de Rahamin, Me Meisser, qui avait tenu lundi une violente conférence de presse contre le tribunal et s'était absenté de la salle d'audience, était pré-

sent. Il a précisé qu'il devait y avoir un malentendu au sujet de la défense de Rahamin. Il a souligné n'avoir jamais voulu remettre son mandat et Rahamin ne l'a jamais questionné à ce sujet. Me Meisser a encore indiqué que la raison de sa sortie a été le refus que lui a opposé le tribunal d'entendre, lundi le témoin, Walter Meyer. Ce dernier avait déclaré que Duerr s'était vanté tout de suite après l'attentat du 18 février «avoir reçu son arme» (celle de Mehser).

Me Georges Brunschwig, second défenseur de Rahamin, pense, quant à lui que l'on a déjà trop écrit et trop parlé à propos de ce procès. Il est adversaire des conférences de presse telles que celle tenue par son collègue lundi. Quant à Me Meisser, il déclare que Me Brunschwig n'assume aucune part de responsabilité dans sa conférence de presse.

M. REHBERG

Au début de l'audience de l'après-midi, c'est à nouveau M. Rehberg qui est entendu par la Cour. L'ancien procureur du district de Bielach a eu ensuite une discussion avec Me Meisser, lequel a menacé M. Rehberg d'une plainte en diffamation.

(Lire la suite en avant-dernière page)



Pendant la reconstitution, Rahamin s'entretient avec M. Meisser. Allongé dans la neige, un mannequin qui a pris la place du Palestinien tué. (Téléphoto AP)

LA DIFFÉRENCE

L'affaire Calley prend aux Etats-Unis des proportions telles que son retentissement provoque à présent dans le monde entier des commentaires passionnés. Du plan judiciaire, et avant même le procès du lieutenant Calley, dont les soldats ont tué les civils d'un village sud-vietnamien, My Lai, cette affaire déborde, outre-Atlantique, largement sur le plan philosophique et moral. L'Amérique tout entière s'interroge, s'accuse, se justifie, se psychanalyse, cherche à en sortir. Mais elle ne parvient pas à se défaire de son complexe de culpabilité.

Dans l'opposition, pour le gouvernement, conformistes ou non-conformistes, les plus grands journaux des Etats-Unis examinent, analysent, dissèquent cette tragédie. Des experts civils et militaires de toutes les disciplines s'en mêlent. Des mères américaines déclarent à la télévision: «J'ai donné mon fils à l'Armée. Elle me rend un assassin...»

Mais, si les soldats placés sous les ordres du lieutenant Calley ont tué des civils, que dire des pilotes d'avions de bombardement qui lâchent leurs projectiles sur les agglomérations peuplées de civils? Ou des navires de guerre qui bombardent les ports? Et ceux qui autorisent les militaires à partir en guerre, ceux qui définissent la politique d'un pays, ne sont-ils pas, eux aussi, responsables, autant sinon davantage que le lieutenant Calley?

Ces questions, l'opinion publique américaine se les entend poser depuis plusieurs semaines. Aucun rideau de fer ou de bambou ne s'oppose à ce que cet immense examen de conscience soit porté à la connaissance du monde entier. Et c'est à ce point, la discussion s'engageant à l'échelle internationale, que la juste mesure des choses risque d'être dépassée. Que l'Amérique entière, seule et unique, risque de comparaître en accusée.

Or, les mêmes atrocités tueries ont lieu dans l'autre sens aussi bien. Quand les mortiers des Vietcong bombardent une procession autour de la cathédrale de Saïgon, tuant et blessant par dizaines des femmes et des enfants vietnamiens, est-ce donc moins monstrueux? Quand les Vietcong décapitent ou torturent les notables du village qui ne sont pas assez dociles, cela rentre-t-il dans l'ordre de la «guerre juste»?

Que l'on réponde à ces questions comme on le veut. Mais une chose est certaine: c'est que nous n'avons jamais entendu parler d'un procès qui aurait été intenté aux militaires communistes responsables de ces atrocités. Et c'est en cela que réside la différence entre les deux systèmes.

R. A.

L'actualité régionale: pages 2, 3, 6, 7, 8, 9 et 11.

Les sports: pages 25 et 27.

Le carnet du jour. — Les programmes radio-TV. — Les bourses: page 29.

L'actualité nationale: page 31.

Une belle histoire de Noël: le mariage de Marlène (Pages neuchâteloises)

Incendies dans le canton de Fribourg (Page Jura - Fribourg)

Trafic d'armes: une commission d'experts fait des propositions au Conseil fédéral (Page 31)

VILLE DE NEUCHÂTEL

Avis mortuaires

Au marché de Neuchâtel

Offre forte : choux blancs, choux rouges, choux-fleurs, carottes, radis, oignons, poireaux verts, raves, céleri, épinards, poireaux blancs.

Offre régulière : betteraves à salade cuites, scaroles.

Offre faible : choréde pain de sucre, côtes-de-bettes, salade pommée.

Légumes nouveaux : choux de Bruxelles, rampon.

Résultats des pêches dans le lac

Perches : très faibles. Brèmes : faibles. Brochets : nulles. Palées : très bonnes. Bonelles : bonnes. Lottes : nulles. Gardons : bonnes.

AVIS TARDIFS

2 fr. par millimètre de hauteur

TPN CENTRE DE CULTURE CE SOIR, à 20 h 30

RÉCITAL de la chanteuse israélienne Sarah Alexander

Location : Bar du TPN, tous les jours, dès 13 h 30. Fermé le lundi. Tél. 5 90 74.

CHAPELLE DE L'ORANGERIE Ce soir, à 20 heures M. RENEVIER Invitation cordiale.

SALLE DES CONFÉRENCES Ce soir, à 20 h 15 précises UNIQUE CONCERT I MUSICI DI ROMA Location : Hug & Cie et à l'entrée

Supermarché MIGROS-PESEUX

Vendredi 12 et samedi 13 Un cadeau d'ouverture pas comme les autres : Plus vous achetez, plus il devient gros!

MIGROS

VITASEC Flandres 3 - Battieux 3 2 pantalons pour 1! 2 jupes pour 1!

M. Paul Tièche, fils du psychologue bien connu Maurice Tièche, tiendra ce soir une conférence sur le sujet : COMMENT VAINCRE LA NERVOUSITÉ ?

Café-Brasserie du Théâtre, Neuchâtel MENU : Mercredi Boudin Ménagère Jarret de veau braisé

Jeudi Suprême de volaille Marmite Henri IV Spécialités de saison. L'assiette du jour.

Un cadeau original... Venez le choisir à la BOUTIQUE D'ARTISANAT DE CHÉZARD parmi les créations de 40 artisans.

Mandarines d'Espagne le kg 1.- CLÉMENTINE le kg 1.95 CLÉMENTINE SUPER Garantie sans pépins le kg 3.- AVEC TIMBRES COOP

VENTE DE TAPIS avec de légers défauts TAPIS DE FONDS MILIEUX COUPONS de 9 h à 12 h, de 13 h 30 à 17 h A NOTRE DÉPOT TABO CHEMIN DES VIGNES BOLE (NE)

E. GANS-RUEDIN TAPIS Grande place de parc EXPOSITIONS

M. de LEEUWE G. REINHARDT CE SOIR de 20 à 22 heures GALERIES DES AMIS DES ARTS MUSÉE DES BEAUX-ARTS, Neuchâtel

AU TPN - CENTRE DE CULTURE Sarah Alexander en chansons

Arrivée à Neuchâtel il y a peu, Sarah Alexander y chante souvent : on l'a entendue à Perreux, à la Rotonde, pour l'intronisation des nouveaux citoyens, dans des écoles, à la Chaux-de-Fonds, au théâtre ABC.

Dans les Montagnes neuchâteloises, elle cherchait visiblement à accorder son public, à créer un courant qui relie la salle à la scène. Hier, au TPN, elle est demeurée plus sobre, parfois un peu absente. Certaines chansons semblaient la faire réfléchir alors que d'autres soirs, elle les sifflait directement au public.

Mais concentrée ou expansive, Sarah Alexander reste, avant tout, une personnalité étonnante. Elle est née en Israël — ce qui peut arriver dans les meilleures familles, souligne-t-elle — mais ne dut pas qu'elle y a grade de sergent, et qu'elle a passé la guerre des Six jours au lit, avec une grippe. Quel

intérêt? Aucun, sinon qu'elle chante une chanson en arabe « qui fait un peu scout », et qu'elle accroche pourtant à sa guitare parce qu'elle l'a apprise d'un auto-stoppeur tunisien.

Et peut-être faut-il avoir été sergent dans une armée en guerre pour chanter comme elle, d'une voix très douce, une chanson merveilleuse où trois soldats disent adieu à trois futures veuves. Le refrain, en hébreu, dit « Nouni, nouni » — « Dors, ma petite ». C'est une berceuse.

Israélienne, Sarah Alexander l'est aussi dans sa prière, où elle demande : « Ne nous laisse pas trop avoir raison », autant qu'en mettant en musique un texte du Cantique des cantiques dans lequel Salomon, dont le harem était impressionnant, décrit les charmes d'une de ses légitimes épouses. Et finalement, elle est israélienne comme on pouvait être suisse avant que paraisse la « Heidi » de M. Frochaux. Sans problèmes.

Le récit d'hier soir, Israël ou pas Israël, avait une qualité rare : celle de la simplicité, celle de la liberté. Quoi de plus naturel, avant une musique de Théodorakis, que de dire au passage ce qu'on pense des colonels d'Athènes? La Suède vous paraît tant aseptisée qu'elle pourrait bien avoir perdu une partie de son âme? On en fait une chanson légère, qui contient toute la joie de vivre que la civilisation du presse-boutons tue lentement.

Et par-dessus, en prime, si l'on ose dire, Sarah Alexander a une voix merveilleuse, à la limite de l'Orient et de l'Occident, et une guitare qui résonne à sa mesure. Elle chantera ce soir encore à Neuchâtel, avant de gagner Paris. A. B.

Réunion des Alcooliques anonymes

Quatre fois par année, les A.A. (Alcooliques anonymes), de Suisse romande se réunissent pour faire le point de leur activité. Dimanche dernier c'est à Neuchâtel qu'a eu lieu cette réunion trimestrielle où délégués des quatorze groupes romands, soit : Genève (3 groupes), Lausanne (3 groupes), Martigny, Sierre, la Chaux-de-Fonds, Saint-Imier, la Neuveville, Bière, Tavannes et Neuchâtel. Le groupement des A.A. est une association d'hommes et de femmes qui partagent leur expérience, leur énergie pour résoudre leur problème ensemble et aider d'autres personnes à se relever de l'alcoolisme. Dans certaines villes, le travail se fait en collaboration étroite avec les médecins et les cliniques psychiatriques.

DANS LE CANTON En novembre, 51 permis retirés dans le canton

Durant le mois de novembre 1969, il a été retiré 51 permis de conduire se répartissant comme suit :

- District de Neuchâtel Pour une période d'un mois : 1 pour inobservation de priorité et accident; 1 pour excès de vitesse et accident; 1 pour dépassement de la vitesse autorisée; 1 pour qualités morales insuffisantes; 1 pour n'avoir pas respecté un feu rouge et accident; 1 pour perte de maîtrise et accident. Pour une période de deux mois : 6 pour ivresse au volant. Pour une période de trois mois : 1 pour avoir circulé seul avec un permis d'éleve conducteur et accident; 1 pour avoir circulé seul avec un permis d'éleve conducteur; 1 pour dépassement de la vitesse autorisée. Pour une période de deux mois : 3 pour ivresse au volant. Pour une période de six mois : 1 pour ivresse au volant et autres infractions. ● District du Val-de-Ruz Pour une période de deux mois : 2 pour ivresse au volant. Pour une période de trois mois : 1 pour ivresse au volant, accident et antécédents. Pour une période indéterminée : 1 pour excès de vitesse, accident et qualités morales insuffisantes. ● District du Val-de-Travers Pour une période de deux mois : 1 pour

- District de Locle Pour une période d'un mois : 1 pour dépassement de la vitesse autorisée; 2 pour perte de maîtrise et accident. Pour une période de deux mois : 4 pour ivresse au volant. ● District de la Chaux-de-Fonds Pour une période d'un mois : 1 pour dépassement imprudent et accident; 1 pour non-respect d'un passage de sécurité pour piétons; 3 pour perte de maîtrise et accident. Pour une période de deux mois : 1 pour perte de maîtrise et accident; 5 pour ivresse au volant. Pour une période de trois mois : 1 pour ivresse au volant et autres infractions. Pour une période d'un an : 1 pour ivresse au volant, récidive. De plus, sept interdictions de conduire ont été prononcées contre six conducteurs de cyclomoteur et contre un conducteur de tracteur agricole pour avoir circulé en étant pris de boisson.

Etat civil de Neuchâtel

NAISSANCES. — 6 décembre. Roth, Pascal-Zeno, fils de Marcel-Gaston, vendeur à Lignières, et d'Annamarie, née Cavignoli; Le Coulter, Régis-Philippe, fils de Philippe-Hermann, ingénieur ETS à Haute-riève, et de Marie-Madeleine, née Fesselet; Pini, Marisa, fille de Marino-Lazzaro-Pietro, maçon à Neuchâtel, et d'Annunziata-Antoneta, née Cusano. 8. Galli, Marie-Carmen-Gema, fille de Fausto-Luigi, décolleur à Peseux, et de Rosario, née Igeles.

PUBLICATIONS DE MARIAGE. — 8 décembre. Petitpierre, François-Edouard-Denis, directeur à Bogota, et Valenzuela, Ximena-Loreto, Santiago-du-Chili; Choffat, Francis-Marcel, typographe, et Perrin, Anne-Marie, les deux à Neuchâtel. 9. Du-Pasquier, Léon-Gilbert, employé de commerce à Dardagny, et de Montmollin, Marianne, à Auvernier.

DECES. — Monnier née Méroz, Juliette-Emma, née en 1883, ménagère à la Neuveville, veuve de Charles-Edouard.

La C.C.A.P. garantit l'avenir de vos enfants. Tél. (038) 5 49 92 Neuchâtel Agent général: Chs Robert

COMMUNIQUÉS

Au Théâtre « La Douce » Aimer... être aimé; comprendre... être compris... tel est le dilemme qui se pose aux personnages de « La Douce », pièce en deux actes de Dostoevsky, adaptée et mise en scène par Gabriel Blonde au théâtre Studio, qui sera présentée jeudi 11 décembre au Théâtre de Neuchâtel. Drame de l'incommunicabilité, de l'impossibilité d'être heureux, de vivre à deux, il y a tout cela dans « La Douce », mais également une sorte de beauté tranquille et dépourvue, de droiture dans la douceur et dans la dureté que François Perrot (le mari) et la Douce (Nadia Taleb) servent merveilleusement. La simplicité du jeu et le calme apparent cachent un bouillonnement intérieur et un drame atroce. Le spectateur est envoûté par ce faux calme, par ce ton conciliant que viennent confirmer les témoins du drame : Loukéria (Mova Person), la femme de chambre, et Efimovitch (Gabriel Blonde), un soldat ancien compagnon du mari; témoins inquiets ou provocants, ils soulignent la tristesse pathétique de la Douce et le désarroi du mari.

Les ballets d'Anynia Ketterer C'est dimanche après-midi, au Théâtre de Neuchâtel, qu'Anynia Ketterer présente son récital annuel de ballets. Cette institution neuchâteloise d'art chorégraphique a acquis droit de cité. Depuis plus de douze ans, Anynia Ketterer se consacre au développement physique et artistique de volées de jeunes filles et de garçons, par un enseignement strict et progressif de la méthode classique.



DES VISITEURS À NOTRE JOURNAL

Sous la conduite de M. André Paux, le personnel de la maison John Chapuis, une fabrique de machines de Peuseux, est venu visiter notre journal, hier. M. Robert Aeschelmann, directeur, accueillit les visiteurs qui parcoururent les

salles de la rédaction sous la conduite de M. Jean Hostettler, rédacteur en chef. Nos hôtes s'initierent ensuite à la confection d'un quotidien dans les divers ateliers de l'entreprise avant la collation servie dans les locaux de la rotative.

(Photo Avipress : J.-P. Baillon)



TOUR DE VILLE Collision ● UNE AUTOMOBILISTE, Mlle F. D. de Neuchâtel descendait l'avenue des Alpes hier à 9 h 55. A la hauteur de la rue des Parcs, elle tamponna l'arrière de la voiture conduite par M. R. D., domicilié à Neuchâtel, qui s'était arrêté à un signal « Cédez le passage ». Pas de blessé. Dégâts.

Dans la portière ! ● ALORS qu'il venait d'immobiliser sa voiture rue de la Promenade-Noire, hier à 16 h 15, M. G. P. de Neuchâtel laissait descendre une demoiselle de son véhicule. Cette personne ne prit pas garde à un cycliste motorisé M. H. A., de la Chaux-de-Fonds qui survint au même moment. Ce dernier heurta la portière du véhicule mais ne fut pas blessé.

Eberhard Reichel

Eberhard Reichel vient de s'éteindre à l'hospice de la Côte où il s'était retiré il y a quelques années. Né en 1891, le défunt passa une partie de son enfance à l'institution de Montmirail dont son père était directeur. Après avoir obtenu son baccalauréat à Lausanne, il fit ses études à l'Université de Neuchâtel et obtint une licence ès lettres. Comme il était de tradition dans la famille, l'étude des langues le passionnait. Déjà parfait bilingue — l'allemand était la langue parlée en famille — il désira approfondir ses connaissances en anglais et partit pour l'Irlande. Il occupa un poste de maître de français dans un internat, et c'est là qu'il se lia d'amitié avec une collègue irlandaise qui devint la compagne de sa vie. De retour au pays, il se fixa à Neuchâtel et fut appelé, dès 1925, à enseigner l'anglais à l'école secondaire puis à l'école supérieure de jeunes filles. Pendant plus de trente ans, il a donné à ses élèves le meilleur de lui-même. De nombreuses volées ont bénéficié de ses vastes connaissances et apprécié la solidité de son enseignement. Sa parfaite courtoisie et sa cordialité n'étaient jamais en défaut, et si ses collègues n'ont pas oublié sa façon inimitable de lancer un mot d'esprit pour détendre une situation, ils conservent surtout le souvenir de ses qualités de cœur et de l'inlassable dévouement dont il faisait preuve envers chacun. Cet homme à qui les épreuves ne furent pas ménagées ne s'est jamais départi de la ligne de conduite qu'il s'était tracée, et il avait conservé, sa vie durant, un équilibre et une égalité d'humeur que ceux qui lui rendaient visite pouvaient prendre en exemple. (P)

La « grosse baffe » continue

Le comité du Centre des loisirs s'est réuni en séance extraordinaire en présence de délégués des jeunes radicaux, du conseil de maison, et l'équipe de rédaction du journal « La grosse baffe ». Au cours de cette séance, il a été décidé d'améliorer la forme du journal, ayant reconnu les imperfections et les outrances du premier essai. L'équipe rédactionnelle a changé et des articles plus engagés se sont ajoutés à ceux concernant la vie du Centre. Nous y reviendrons.

Politique

Election des conseillers aux Etats par le peuple 7489 signatures déposées

Il fallait au parti socialiste 6000 signatures pour qu'aboutisse son initiative populaire, demandant que la nomination des conseillers aux Etats neuchâtelois se fasse directement par vote du peuple et non, comme c'est le cas actuellement, par le Grand conseil. Or, l'initiative a recueilli un total de 7489 signatures qui ont été déposées à la chancellerie d'Etat. C'est maintenant l'opération de contrôle de ces signatures qui est en cours et l'on en connaîtra le résultat prochainement. Mais, d'ores et déjà, il est permis de penser que cette initiative a abouti.

Chez les Jeunes radicaux neuchâtelois

Le comité cantonal des Jeunes radicaux neuchâtelois s'est réuni le 5 décembre au Cercle national à Neuchâtel sous la présidence de M. R. Stern qui salua les délégués des districts, les présidents des sections J. R. et le président d'honneur des J.R.N., M. Walter Zahnd. Il releva la présence de cinq nouveaux délégués qui assistaient pour la première fois aux délibérations du comité cantonal et félicita M. J.-P. Raclé qui a été élu en novembre au comité de la Jeunesse radicale suisse. Après les différents rapports d'activités, les délégués élaborèrent un certain nombre de motions qui devront être étudiées et déposées au Grand conseil. Le problème des étudiants, l'initiative AVS lancée par les partis de droite, la création d'un journal des J. R., la nouvelle présentation du « National » firent l'objet d'intéressants débats où les points de vue des jeunes s'affrontèrent souvent mais toujours dans un esprit constructif.

Monsieur Jean de Mural; Monsieur et Madame Gaspard de Mural et leurs enfants Claudine et Muriel; Monsieur et Madame Pierre-Balthazar de Mural et leurs enfants Marie-Emmanuelle et Benoit; Monsieur et Madame Eugenio del Felice et leurs enfants Elisabeth, Gian-Marco, Lorenzo, Giacomantonio; Monsieur et Madame André-Fortunat de Mural et leurs enfants Jean-Vital, Melchior, Marc-Antoine, Pierre-Damien et Flavien; L'ambassadeur et Madame Edouard Feer et leurs enfants; Madame Emma Feer et ses enfants; Monsieur et Madame Paul Ammann et leurs enfants, ainsi que les familles parentes et alliées, ont l'honneur de faire part de la mort de leur épouse, mère, belle-mère, grand-mère, sœur, belle-sœur, tante et parente,

Madame Rosa-Elisabeth de Mural née FEER

que Dieu a reprise à Lui, le 8 décembre 1969, dans sa 78me année. L'incinération aura lieu à Vevey, le jeudi 11 décembre 1969. Culte à 15 heures, à la chapelle du crématoire. Honneurs à 15 h 20. Domicile mortuaire de la famille : route des Cerisiers 35, 1802 Corseaux. Prière de ne pas envoyer de fleurs, mais de penser à l'œuvre de « Terre des hommes », c.c.p. 10-11504 Cet avis tient lieu de lettre de faire part

Monsieur et Madame André Solioz et leurs enfants, à Vernier (Genève); Monsieur Robert Solioz et son fils, à Lausanne; Monsieur et Madame Paul Nançoz-Solioz et leurs enfants, à Lausanne; Monsieur et Madame Raymond Solioz et leurs enfants, à Neuchâtel; Famille Henri Solioz, à Pramagnon (Valais); Madame Marie Roschi-Solioz et sa famille, à Genève; Famille Joséphine Beney-Solioz, à Saint-Léonard; Famille Mathilde Morard-Solioz, à Pramagnon; Famille Jules Solioz, à Genève, ainsi que les cousins, cousines, ont la douleur de faire part du décès de

Monsieur Euchariste SOLIOZ survenu à l'âge de 73 ans, à Lukula (République démocratique du Congo). Les obsèques ont eu lieu, dans la plus stricte intimité, à Lukula. Cet avis tient lieu de lettre de faire part

Madame Frédéric Lambelet-Augagneur; Monsieur et Madame Ilario Pozza-Lambelet et leurs enfants, à Nyon; Monsieur Gérard Lambelet, à Nyon; Monsieur et Madame Jacques Lambelet-Stucker et leur fille, au Grand-Lancy; Monsieur Michel Lambelet, à Genève; Monsieur et Madame Georges Voria-Remillieux et leurs enfants, à Lusery; Madame Jules Voumard-Barbier, à Nyon; Madame Raymond Escoffier-Augagneur, ses enfants et petits-enfants, à Genève, ainsi que les familles parentes et alliées, ont le grand chagrin de faire part du décès de

Monsieur Frédéric LAMBELET leur cher époux, papa, grand-papa, fils, beau-frère, oncle, cousin, parent et ami, que Dieu a rappelé à Lui, dans sa 60me année, après une longue maladie supportée avec courage. 2013 Colombier, le 9 décembre 1969. (Rue Madame-de-Chaux 3)

Bienheureux ceux qui ont souffert patiemment. Jacques 5:11. L'enterrement aura lieu jeudi 11 décembre. Culte au temple de Colombier, à 14 h. Domicile mortuaire: hôpital des Cadolles. Cet avis tient lieu de lettre de faire part

Madame Marthe Bader-Neuenschwander, à Bevaix; Monsieur et Madame Marcel Bader, leurs enfants et petits-enfants, à Neuchâtel; Monsieur Henri Bader et ses enfants, à Vevey; Monsieur et Madame Charles Bader et leurs enfants, à Neuchâtel; Madame et Monsieur Bruno Perspéri-Bader, leurs enfants et petits-enfants, à Peseux; Monsieur Willy Bagdasarianz, ses enfants et petits-enfants, à Zurich, ainsi que les familles Hess, Gugger, Schneider, Duplain, Henchoz, Neuenschwander, Dubuis, Kessler, Sadek, parentes et alliées, ont la douleur de faire part du décès de

Monsieur Robert BADER leur cher époux, frère, beau-frère, oncle, cousin et parent, enlevé subitement à leur affection, à l'âge de 67 ans. Bevaix, le 9 décembre 1969. (Chemin des Vergers) Que Ta volonté soit faite.

L'ensevelissement aura lieu à Peseux, vendredi 12 décembre. Culte au temple de Peseux, à 12 h 30. Domicile mortuaire: hôpital de la Providence. Cet avis tient lieu de lettre de faire part

Monsieur et Madame Alfred Audéoud-Juvet, à Cormondrèche; Mademoiselle Mathilde Juvet, à Corcelles; Monsieur et Madame Daniel Baumberger-Juvet et leur fils Yvan, à Genève; Madame Jeanne Martin, à Neuchâtel, ainsi que les familles parentes et alliées, ont la douleur de faire part du décès de

Monsieur Louis JUVET leur cher frère, beau-frère, oncle, parrain, cousin, parent et ami, que Dieu a rappelé subitement à Lui, dans sa 75me année. Neuchâtel, le 7 décembre 1969. (Fahys 185) Dieu est amour. Je sais en qui j'ai cru. II Tim. 1:12.

L'incinération aura lieu mercredi 10 décembre. Culte à la chapelle du crématoire, à 14 heures. Domicile mortuaire: pavillon du cimetière de Beaugard. Cet avis tient lieu de lettre de faire part

Le comité de l'Association neuchâteloise et jurassienne des négociants en déchets a le pénible devoir de faire part à ses membres du décès de

Monsieur Louis JUVET membre fondateur de l'association. L'incinération aura lieu mercredi, à 14 heures.

REMERCIEMENTS

Touché de toutes les marques de sympathie reçues, la famille de Madame Hermant SUTER remercie de tout cœur les personnes qui se sont associées à son deuil par leur présence et leurs messages. IMPRIMERIE CENTRALE et de la FEUILLE D'AVIS DE NEUCHÂTEL S.A. rue Saint-Maurice 4 - Neuchâtel Direction générale: Marc Wolfarth Rédacteur en chef: Jean Hostettler

Deux inconnus tentent de délester une femme de son sac et s'enfuient

Alors que les clients se suivaient au guichet de la poste principale, plusieurs personnes avaient remarqué hier matin le comportement bizarre de deux jeunes gens qui donnaient l'impression d'être à la recherche d'une proie. Juste avant midi, Mme Rita Heinzelmänn, domiciliée 60 rue de l'Évêque, venait de quitter les guichets de la poste lorsqu'un inconnu s'approcha d'elle et tenta de la délester de son sac à la hauteur du Moka-Bar dans la rue du Concert. Mme Heinzelmänn résista à son agresseur et, bousculée, elle fit une chute et se blessa à la main gauche. Un autre inconnu accompagnait le premier. Voici leur signalement:

Le premier: 25 à 28 ans, cheveux blonds moyens, jusque sur la nuque, taille 175 cm, visage allongé, complet gris moyen. Le second: sensiblement le même âge et la même taille que son acolyte, mais cheveux plus foncés et moins longs. La police de sûreté a ouvert une enquête.

SERVICE CANTONAL DES SPORTS La commission nommée à cet effet se réunira pour la première fois demain au Château

C'est demain jeudi, à la salle des Chevaliers, que le conseiller d'Etat François Jeanneret, chef du département de l'instruction publique et M. Ely Tachella, commandant d'arrondissement et chef de l'office EPGS présideront la première réunion de la commission qui a été nommée en vue de la création d'un service cantonal des sports. Au sein de cette commission et de ses trois sous-commissions figurent des représentants du corps enseignant, des milieux sportifs, de l'information professionnelle, des communes ou des grandes associations sportives du canton.

Affaires cantonales Nominations

La chancellerie d'Etat communique: Dans sa séance du 5 décembre, le Conseil d'Etat a admis au rôle officiel du barreau M. Philippe Bois, licencié en droit, domicilié à la Chaux-de-Fonds. Il a nommé M. Henri Quillet, domicilié à Neuchâtel, aux fonctions de portier-concierge du Château de Neuchâtel.

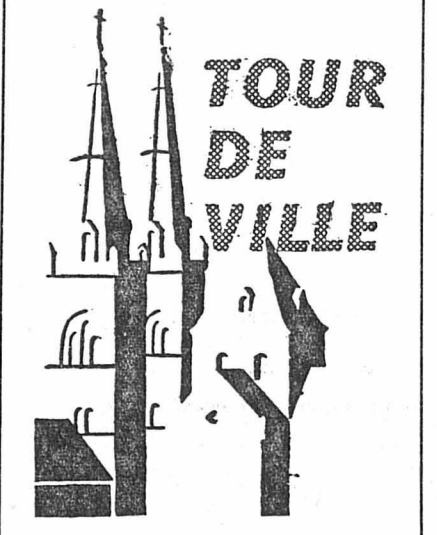

Rousseau a quitté Neuchâtel pour Fleurier...

Grâce à l'appui financier de la succursale fleurisane d'une grande banque, l'Association des Amis de Jean-Jacques Rousseau, conservatrice du Musée de Môtiers, a pu faire procéder au coulage d'un buste de l'auteur des « Confessions ». En l'occurrence, il s'agit du fameux buste sculpté par Jean-Antoine Houdon, dont un plâtre, quelque peu oublié, gisait dans les sous-sols du Musée d'art et d'histoire de Neuchâtel...

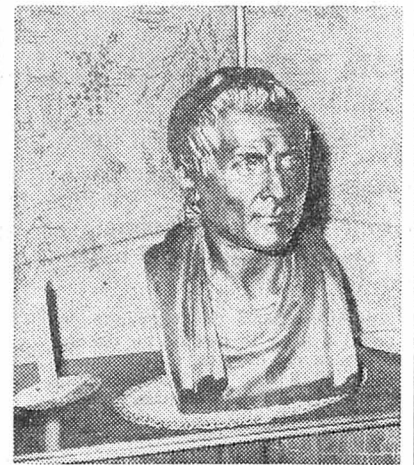

(Avipress - Fyi)

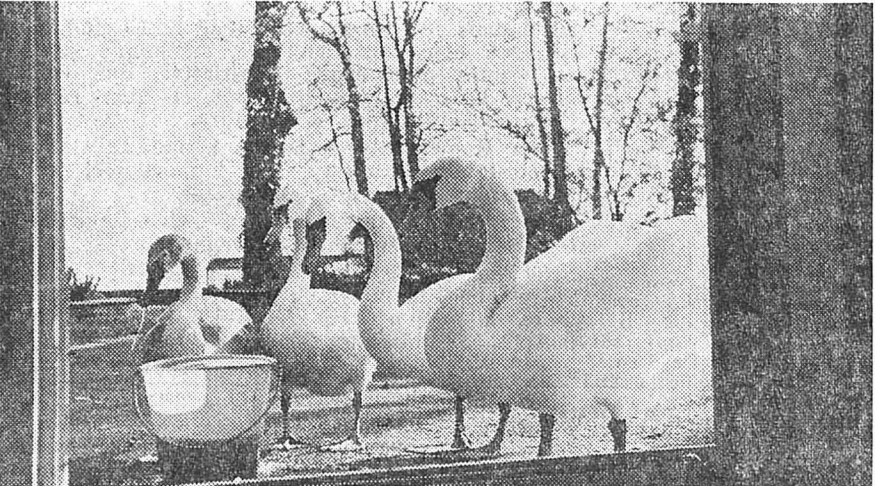

Les cygnes devant la porte d'entrée. Une question d'habitude!

Des cygnes dans une maison!

La famille Urech, qui vit dans une propriété du bord du lac, au 56 de la route des Falaises, aime les cygnes. Ils le lui rendent bien d'ailleurs. Cette famille a pris l'habitude de nourrir une pléiade de ces palmipèdes depuis plusieurs années, et en toute saison, surtout en hiver où la nourriture des bêtes se fait rare.

Depuis un certain temps, les cygnes, point éraintifs, s'approchent de la maison Urech, et s'enhardissant sans doute sous la poussée de la faim, ils vont de leur bec frapper à la porte d'entrée. Et ne cessent de lorsqu'ils ont reçu le seau de nourriture devenu presque quotidien. Récemment, le fils de la famille a eu l'idée de laisser la porte d'entrée ouverte en plaçant le seau dans le hall. Naturellement, les cygnes n'ont pas hésité: ils sont entrés dans la demeure.

Et ce n'est pas la présence du caniche noir qui les retient. D'ailleurs chien et

cygnes, là-bas, font bon ménage quand ils sont ensemble...

POUR LES CYGNES: DU PAIN, DU SON, DES ÉPLUCHURES DE LÉGUMES

C'est la saison difficile pour les cygnes du lac, et pour les oiseaux en général. Mais il y a toujours de bonnes âmes pour leur venir en aide afin qu'ils trouvent leur nourriture. Pour les cygnes, à Neuchâtel, il suffit de leur donner du pain, des épluchures de légumes frais (jamais de légumes cuits), le tout saupoudré de son, indispensable au bon équilibre alimentaire de ces palmipèdes.

Les personnes qui désirent nourrir les cygnes blancs peuvent tout bonnement déposer leurs cornets de victuailles près des baraques où se fait la location des bateaux. Les habitués du port se chargeront de distribuer ces aliments après avoir pris soin d'humecter le pain afin que les animaux ne s'étranglent pas.

- Opticienne-lunetière. — Irène Comminot. Peintre d'enseignes. — Renota Spaetig, Vincent Grobet. Peintre en voiture. — Roland Burkhardt, Roger Mathyer. Photographe de reproduction en photographie. — Philippe Renaud. Plâtrier-peintre. — André Roulin. Radio-électricien. — René Tornare, Bernard Walker. Ramoneur. — Roger Stoller. Régisseur. — Myriam Fumasoli, Odette Grize, Nadine Guye, Jeanne-Danielle Jorod, Danièle Martin, Donatella Montersattelli, Elena Paramo, Josiane Petitpierre, Katia Roth, Eliane Stahl. Réparateur de machines à écrire. — Claude Muller. Réparateur et accordeur de pianos. — Lucien Rossette. Sellier-tapissier. — Bernhard Freiburghaus. Serrurier constructeur. — Claude d'Espagnier, Francisco Diaz-Mere, Bernard Zbinden. Sommelière. — Juliette Maillard.

UNE BELLE HISTOIRE DE NOËL:

LE MARIAGE DE MARLÈNE

Vous aimez les contes de fée? En voici un: Marlène est née il y a 24 ans. Elle a suivi les écoles de la Côte-aux-Fées, puis un apprentissage de régisseuse à l'École d'horlogerie de Fleurier. Elle pratique son métier à la grande satisfaction de ses employeurs.

Samedi prochain sera un jour merveilleux pour elle: son mariage sera célébré en présence de tous ceux qui lui sont chers; puis elle s'en ira à la Chaux-de-Fonds, vivre dans l'appartement aménagé avec amour. Son mari est gendarme, elle continuera à travailler un peu chez elle mais prendra certainement beaucoup de temps pour préparer les repas, embellir son logis. Son vœu est d'avoir des enfants.

Cette histoire est banale? Peut-être, mais elle est merveilleuse, d'autant plus merveilleuse que la majorité de nos lecteurs connaissent Marlène, ils ont vu sa photographie dans notre journal il y a onze ans, une fillette aux yeux rieurs, alors qu'elle se trouvait dans un lit d'hôpital.

Marlène Audétat, mais oui, c'est d'elle qu'il s'agit, a eu les deux jambes sectionnées par un train à la gare de Neuchâtel. Cet accident horrible a ému toute notre population et les marques de sympathie ont afflué de partout.

Ce qu'elle est devenue? Une grande et belle jeune fille, comme toutes les jeunes filles de son âge.

Très jeune déjà, elle a eu le magnifique courage d'admettre que, même avec deux jambes artificielles, elle pouvait, elle devait vivre comme tout le monde. — J'ai fait souvent trembler ma mère lorsque je filais avec un vélo et même une vieille moto... ou que je faisais du football. Un jour, alors que je n'avais encore qu'une seule prothèse et que je devais donc m'appuyer sur deux cannes anglaises, j'ai voulu jouer à football avec des camarades. La balle a été placée devant moi, j'ai planté mes béquilles et hop, j'ai botté le ballon! Un garçon a reçu la balle, un autre ma jambe. Tout s'est terminé naturellement en rires joyeux, sauf pour mon frère qui a dû me porter jusqu'à la maison!

Marlène, qui nous permettra encore de l'appeler ainsi tout simplement, est une régisseuse habile autant que consciencieuse. Elle connaît parfaitement son métier et le travail ne manque pas.

A LA CABANE DU WILDHORN

Ses loisirs? Elle les passe avec son fiancé qui adore la nature. Les cueillettes de champignons ont été abondantes cet été et le couple est même monté un jour jusqu'à la cabane du Wildhorn.

C'était pénible, je l'avoue, mais quelle joie, quelle bonheur lorsque nous nous sommes trouvés devant la cabane!

Marlène était une excellente skieuse avant son accident. Elle projette de suivre un cours organisé pour les handicapés aux Diablerets. La monitrice de ce groupe est elle-même porteuse d'une jambe artificielle, ce qui ne l'a pas empêchée de décrocher le titre d'instructrice de ski!

L'Association suisse des jeunes mutilés, dont s'occupe Mlle Audétat, rassemble malheureusement toujours plus de membres. Les jeunes mutilés sont de plus en plus nombreux, victimes dans la plus grande majorité des cas d'accidents de la circulation.

Nous nous groupons le plus souvent possible et je vous promets que nos réunions ne sont pas monotones!

Marlène Audétat a toujours son regard franc, son beau sourire. On sent

pourtant son énergie et on sait qu'elle a toujours fait sienne la phrase qu'elle nous dit:

— Lorsqu'on s'est fixé un but, on doit l'atteindre par tous les moyens. — Son but a été de vivre comme toutes les femmes. Comme elle le déclare si naturellement, elle ne s'est jamais considérée comme une handicapée, elle n'a cessé de regarder devant elle.

Samedi, Mlle Marlène Audétat deviendra Mme Jean-Claude Saster. Elle ouvrira le bal qui suivra la cérémonie nuptiale, et elle se promet de ne manquer aucune danse!

Mais c'est encore à la « petite Marlène » que nous souhaiterons aujourd'hui, au nom de tous nos lecteurs, un mariage merveilleux et, comme elle le désire, beaucoup d'enfants!

RWS



Mlle Marlène Audétat, près de son établi, entourée de ses parents.

AUDIENCE DU TRIBUNAL DE POLICE DE NEUCHÂTEL

« Si tu me touches, je tire! » dit-il en dégainant son pistolet à gaz...

Le tribunal de police de Neuchâtel a siégé hier sous la présidence de M. A. Bauer assisté de Mme C. Quinche qui assumait les fonctions de greffier.

— Monsieur le président, je demande l'expertise du prévenu.

— C'est bien plutôt celle du plaignant qu'il faudrait demander, monsieur le président.

Merci, répond l'intéressé, j'en ai déjà subi une!

La lutte est à son comble: le plaignant se complait dans la subtilité de son argumentation tandis que le prévenu tonitruait à travers la salle d'audience. Tout ça pour une fort modeste affaire où le plaignant, sous l'impulsion manuelle du prévenu, a pris la rue des Chavannes pour un toboggan dont l'arrivée se terminait contre l'angle vil d'un phare de voiture malencontreusement parquée à cet endroit. Mais aller inculper une voiture, voilà un acte de procédure que nos tribunaux ne pratiquent plus depuis que, dans le Jura bernois, on a pendu le dernier chien condamné à mort! Le plaignant, F. S., et le prévenu, O. V., n'ont jamais vécu en bonne intelligence. O. V. possède un petit établissement public à la rue des Chavannes, rue que le plaignant emprunte journalièrement pour se rendre de la ville à son domicile. Déjà une fois, les deux antagonistes s'étaient rendus devant le juge et avaient décidé à cette occasion de s'ignorer dans l'avenir. La paix régna quelque temps, mais la révolte devait éclater. Par une sombre journée du mois d'avril 1969, F. S. jeta un regard scrutateur, comme il en avait l'habitude, dans l'établissement du prévenu. Celui-ci se fâcha, sortit et alla expliquer à F. S. qu'il devait détalé. C'est alors que S. sortit un pistolet de sa poche et avertit solennellement V. de ce qui suit:

— Si tu me touches, je tire!

Et sans autre forme, il tira sur V. Heureusement, il s'agissait d'un pistolet à gaz qui ne fit aucun mal au prévenu mais qui le mit dans une grande colère. Il empoigna S. par le collet et l'envoya virevolter dans la rue des Chavannes. Dans sa chute, S. tomba en arrière contre l'angle aigu d'une voiture et se blessa. Le plaignant reconnait avoir sorti son pistolet, mais il prétend qu'à ce moment, V. l'avait déjà empoigné et qu'il voulait lui faire peur en tirant en l'air. Des témoins à charge n'ont rien vu sinon S. sur le macadam. En revanche, la défense avait fait citer un témoin de la scène qui confirme la thèse de son client. Trois autres témoins avaient été cités mais s'étaient fait excuser. Les deux parties sollicitent leurs témoignages. Le président renvoie donc les débats à une date ultérieure. Les tribunaux sont-ils vraiment les cages de résonance de telles peccadilles? On le saura au prochain acte de cette brillante procédure...

Le 20 avril 1969, L. M. avait été condamné par le tribunal correctionnel de Neuchâtel à un an d'emprisonnement avec sursis pendant 5 ans. Pendant ce délai d'épreuve, il a été condamné à huit jours d'emprisonnement pour avoir servi d'accompagnant à un élève conducteur pris de bois son alors que lui-même n'était plus de sang-froid. Arrêtés dans un contrôle de police, ils avaient été soumis aux examens d'usage qui révélèrent des alcoolémies moyennes. Le juge de céans devait donc se prononcer sur le maintien ou la révocation du sursis prononcé en 1966. Le président tient très largement compte du fait que depuis sa condamnation, le prévenu a fait tout ce qui était en son pouvoir pour se redresser et payer ses frasques d'autant, qu'il serait lourd de conséquences de révoquer le sursis accordé en 1966. Il le maintient donc. Les frais de la cause restent à la charge de l'Etat.

MALENTENDU

J. A. est prévenu d'escroquerie. Il y a quelques mois, il était venu témoigner au

VIGNOBLE

Deux habitants de Saint-Blaise blessés à Bienne

(c) Dans la nuit de lundi à mardi, vers 4 h 45, une collision s'est produite entre deux automobiles à l'intersection des routes de Neuchâtel et du Débarcadère à Bienne. M. Virgilio Failla et M. Marius Di Cesaro, tous deux domiciliés à Saint-Blaise, ont été hospitalisés.

Nonagénaires fêtés

(c) Les personnes âgées sont à l'honneur actuellement dans la commune! Après les noces de diamant, deux de nos doyens qui ont fêté leur 90me anniversaire: Mme Charles Marazzi, à la rue de la Musinière (l'ancienne route de Berne) et M. Henri Metz, aux Perrières. Tous deux ont reçu la visite de la fanfare « L'Helvetia », des représentants du Conseil communal et de leurs amis et connaissances.

tribunal de prud'hommes de Neuchâtel. Habitant Liestal, il avait dû prendre le train. Dans de tels cas, le tribunal rembourse les frais de transports aux témoins. J. A. est accusé d'avoir montré un billet de train à la greffière, alors qu'il était porteur d'un abonnement. Il aurait donc dû recevoir un montant inférieur à celui du billet de train. A l'audience, le mandataire de J. A. explique qu'il y a strictement un malentendu puisque son client ne parle que l'allemand. Il déclare que son client a d'abord montré son abonnement et qu'il s'est servi du billet uniquement à titre indicatif, qu'il ne souhaitait pas en retirer le montant, mais désirait savoir s'il avait droit à une indemnité. De surcroît, il voulait indiquer le prix du trajet.

Le président, qui suit la thèse du mandataire de J. A., le libère des fins de la poursuite pénale. Les frais de la cause sont mis à la charge de l'Etat.

LECTURE DE JUGEMENT

Le président procéda encore à la lecture du jugement en la cause A. B.: on lui reproche d'avoir distrait des biens mis sous main de justice et d'avoir commis des délits contre l'honneur. Ces derniers n'étant pas prouvés à satisfaction de droit, ils sont abandonnés au bénéfice du coupable. Pour avoir enfreint l'article 169 CPS, A. B. est condamné à 10 jours d'emprisonnement avec sursis pendant trois ans et aux frais de la cause.

La grippe: pas d'épidémie à Neuchâtel

La grippe à Neuchâtel? Nous avons pris contact avec deux grandes entreprises de la place dans lesquelles travaillent des centaines de personnes. Les cas de maladies n'y sont heureusement pas en grand nombre actuellement. Quelques employés ou ouvriers sont naturellement absents pour cause de grippe, mais leur nombre n'est pas supérieur à celui enregistré à chaque changement de saison.

Nous avons tenté une expérience, l'année dernière, qui a donné d'excellents résultats, dit un chef de service. Tous les membres de notre personnel peuvent se faire vacciner à la fin de l'automne. Il s'agit de deux petites piqûres faites sans douleur. Nous avons repris ce système cette fois-ci. Trop de personnes encore, hélas, y renoncent, souffrant de la « peur de la piqûre »... La vaccination par voie buccale semble connaître également le succès. Il est bien entendu qu'il s'agit là d'une prévention qui ne peut être garantie à cent pour cent. Mais il vaut mieux tenter de s'immuniser plutôt que de passer les fêtes de fin d'année dans son lit!

Après un apprentissage dans des entreprises neuchâteloises, de nombreux jeunes gens et jeunes filles ont obtenu leur certificat de capacité

- De très nombreux jeunes gens et jeunes filles sont arrivés aux termes de leurs apprentissages cet automne, apprentissages réalisés dans des entreprises du canton. Après des examens, ils ont obtenu le certificat de capacité. Acheveur de boîtes or. — Alain Leclercq. Appareilleur (eau et gaz). — Yves-Alain Fauguel, Jean-Louis Gandossi, Walter Hofer, Charles-Henri Huguenin, Jean-Claude Porret, Daniel Schelling. Carreleur. — Jean-Bernard Robert. Charpentier. — André Sigrist. Coiffeur, coiffeuse pour dames. — F. Giuseppe Arcidiacono, F. Vittorio Arcidiacono, Josiane Cattin, Willy Holzthum, Beniamino Maranesi. Conducteur-typographe. — Jean-Pierre Junod, Jean-Jacques Ramelet. Confiseur - pâtissier - glacier. — Heinz Rothenbuhler. Constructeur de bateaux. — Jean-François Burkhalter. Cuisinier. — Daniel-Claude Béaz, Jean-Philippe de Vincenti, Germain Frydig, Pierre Gaille, René Grichting, Jacques Ingold, Alain Jeanneret, Raymond Joliat, Theres Kunz, Lucas Loewer, Raymond Moor, Pierre-Alain Mottier, Jacques Muller, Catherine Pierrehumbert, Michel Sala, Remo Schmid, Jean-Pierre Simon. Décaqueuse sur cadres. — Denise Fluckiger, Claude-Andrée Maurer. Dessinateur de menuiserie métallique. — Jean-Pierre Kneubühler. Dessinateur du génie civil A. — Marie-France Fattou. Dessinateur du génie civil B. — Jean-Marie Vogt. Dessinateur en bâtiment. — Violaine Guay, Frédéric Sillig. Ébéniste. — Robert Frossard, Gilbert Guayaz, Jacques Rossel. Employée de commerce et d'administration. — Jacqueline Fischer, Katy Haller, Jacqueline Vaucher. Employé de laboratoire. — Albert Prisse. Etalagiste-décorateur. — Odette Colomb, Sylviane Guye, Hugo Hasler, Myriam Pé-

- tremand, Françoise Ryser, Marie-José Viorot. Ferblantier-appareilleur (eau et gaz). — Richard Krieg, François Kuriger, Bernard Matthey, Roland Petermann, Jean-Daniel Robert. Ferblantier de fabrique A. — Bernard Chevalley. Forestier-bûcheron. — Charles-Henri Pochon. Galvanoplaste en horlogerie. — Marc Brunner, Jean-Pierre Christen, Ennio Gaio, Charles Hamel, Eric Jecker, Roberto Kopp, André Leclercq, Serge Lermurier, Alphonse Leuba, Paul-André Matthey, Jean-Paul Prince, Camille Scaechi. Graveur en héliogravure. — Roland Paratte. Imprimeur en offset. — François Hirschy. Libraire. — Michel Fleury, Josiane Udriet. Maréchal-forgeron. — Pierre-Yves Boillat, Hansulrich Pfister. Maroquinier. — Hans-Ueli Moor. Mécanicien, mécanicien générale. — Bruno Mariotti. Mécanicien de précision. — Charlie Aurret, Maurice Bedaux, Rufino de Las Heras, Fritz Frick, Charles Hirschy, Jean-Daniel Huguenin, Henri Jacot, Abele Lezzi, Marc-André Stadelmann. Mécanicien en automobiles. — Maurice Meyer. Mécanicien, faiseur d'étampes. — André Chasot. Menuisier. — Jacques Aubert, Werner Bachmann, Camillo Bofelli, Michel Divernois, Florian Dubois, Jean-Claude Heger, Charles-Frédry Jungen, Jean-Claude Maendly, Robert Maurer, Robert Muriset, Giuseppe Ravazzani, Bernard Rey, Armand Suter, Sylvain Tschanz, Michel Vaucher, Pierre-Alain Winkler. Monteur-électricien. — Luc Biollay, Alain Ducommun, Gérard Duscher, Eric Fivaz, Jean-Denis Gerber, Remo Gerussi, Maurice Jaunin, Jean-Claude Jeanmaire, Claude-André Stoller.

- Tapissier-décorateur. — Jean-Philippe Gendré, Roland Moser, Charles-Henri Porret. Fôlier en carrosserie. — Ambrogio Marchielli. Tourneur de boîtes métal et acier. — Claude Cornu. Tourneur de boîtes métal et acier. — Claude Cornu. Tourneur de boîtes or. — Gabriel Simon-Vermot. Les élèves des écoles de métiers dont les noms suivent ont également obtenu le certificat de capacité après avoir subi avec succès les examens finals: École professionnelle de jeunes filles, Neuchâtel. — Couturière: Esmeralda Esteves; lingère: Liliane Ryf. Technicum neuchâtelois, division du Locle. — Mécanicien de précision: Jean-Marie Dubois; régisseuse: Marie-Madeleine Chapatte, Anne-Lise Ducommun, Nelly Schenberger. Technicum neuchâtelois, division de la Chaux-de-Fonds. — Appareilleur (eau et gaz): Pierre-André Clément; régisseuse: Myriam Burri, Anne-Françoise Gyger.

***** Le PÈRE NOËL au pays imaginaire ***** par WALT DISNEY *****

LES ANIMAUX SAUVAGES DU PAYS IMAGINAIRE OBSERVENT AVEC CURIOSITÉ L'ÉDIFICATION D'UNE BIZARRE CONSTRUCTION SUR LA PENTE ENNEIGÉE DE LA MONTAGNE DES BROUILLARDS!

SAPRISTI! JE N'AURAIS JAMAIS CRU QU'IL Y AVAIT DE LA NEIGE, AU PAYS IMAGINAIRE! MAIS NOUS AVONS ICI TOUS LES TYPES DE TEMPS!

MÊME L'ORAGE PEUT ÉCLATER, QUAND L'INFÂME CAPITAINE CROCHET EST À PROXIMITÉ... AH, CETTE FOIS-CI, NOUS NE RÂTERONS PAS PÊTER PAN!

AVIS OFFICIELS

Routes nationales suisses
République et Canton de Neuchâtel

Département des Travaux publics

SOUSSION

Dans le cadre des travaux de construction de la route nationale 5, tronçon Saint-Blaise - frontière bernoise, le département des Travaux publics met en soumission la construction de deux passages inférieurs. Les quantités prévues sont approximativement les suivantes :

P.I. de la Tène	16,000 m3
— terrassements	500 m
— canalisations	500 m3
— béton	500 m3
P.I. de Thielle	1000 m3
— terrassements	500 m
— canalisations	500 m
— béton	1000 m3

Les entreprises que ces travaux intéressent et qui peuvent présenter de bonnes références sont invitées à adresser leur inscription jusqu'au 5 janvier 1970 au Bureau de construction de la N 5, rue Pourtalès 13, 2000 Neuchâtel. Passé ce délai, les inscriptions ne seront plus prises en considération.

Neuchâtel, 4 décembre 1969.
Le chef du département
C. Grosjean

Gymnase cantonal de la Chaux-de-Fonds

Mise au concours

La première étape de la décoration du nouveau bâtiment du Gymnase cantonal, à la Chaux-de-Fonds, est mise au concours.

sculpture

sur la grande esplanade.

Le concours est ouvert à tous les artistes régulièrement domiciliés dans le canton, ainsi qu'aux artistes neuchâtelois d'origine habitant hors du canton. Les artistes s'intéressant au concours sont invités à s'inscrire jusqu'au 15 janvier 1970 au département de l'Instruction publique, au château de Neuchâtel. Les artistes qui se seront annoncés recevront le règlement de concours.

Neuchâtel, 4 décembre 1969.

Le conseiller d'Etat,
chef du département :
F. Jeanneret

Routes nationales suisses République et Canton de Neuchâtel

Département des Travaux publics

Soumission

Dans le cadre des travaux de construction de la route nationale 5, tronçon Saint-Blaise - frontière bernoise, le département des Travaux publics met en soumission la fourniture et la pose de glissières de sécurité sur l'ensemble du tronçon.

Les quantités prévues sont approximativement les suivantes :

— glissières doubles (centrales)	7000 m
— glissières simples (latérales)	15,000 m

Les entreprises que ces travaux intéressent et qui peuvent présenter de bonnes références sont invitées à adresser leur inscription jusqu'au 5 janvier 1970, au Bureau de construction de la N 5, rue Pourtalès 13, 2000 Neuchâtel. Passé ce délai, les inscriptions ne seront plus prises en considération.

Neuchâtel, 4 décembre 1969.
Le chef du département
C. Grosjean

Routes nationales suisses République et Canton de Neuchâtel

Département des Travaux publics

Territoires de Marin-Epagnier et Thielle-Wavre

Mise à l'enquête publique

En application de la loi fédérale sur les routes nationales du 8 mars 1960, le département des Travaux publics met à l'enquête publique le projet définitif de la N 5 et de ses ouvrages annexes sur le territoire des communes de Marin-Epagnier et Thielle-Wavre.

L'enquête a lieu du 10 décembre 1969 au 10 janvier 1970 à 18 heures, période pendant laquelle les plans pourront être consultés à la maison de commune de Marin-Epagnier, d'une part, et au collège de Wavre, d'autre part. Les oppositions au projet ou aux alignements qu'il prévoit seront adressées, dûment motivées, par lettre recommandée, au département des Travaux publics, dans le délai d'enquête de 30 jours.

Neuchâtel, 4 décembre 1969.
Le chef du département
C. Grosjean

IMMEUBLES

A vendre terrain 2000 m2

altitude 1200 m, eau courante, électricité, aux Mayens-de-Riddes (Valais), correspondance avec Verbier. Tél. (038) 6 13 78, heures des repas.



R. Jobin
Trellie 5
Tél. 5 17 26

LOCATIFS

à l'est ou à l'ouest de Neuchâtel, belle construction, ascenseur.

HAUTERIVE

Appartement-Terrasse

comprenant 6 1/2 pièces, grand confort, ascenseur, vue dominante sur la baie de Saint-Blaise, le lac, et les Alpes. Terrasse d'environ 135 m2.

A vendre à MORGINS (Valais)
(1400 m d'altitude)

magnifique appartement

2 pièces, cuisine agencée, bains et W.-C. (surface 55 m2) + balcon.

Entièrement meublé et agencé. Disponible tout de suite.

Fr. 69,000.— (tout compris)

Renseignements sans engagement, à la

Régie Immobilière Hilaire CARRON
Succursale de Monthey - Avenue de la Gare 59,
1870 Monthey, tél. (025) 4 34 21.

A VENDRE

à 10 minutes à l'ouest de Neuchâtel

TERRAIN à BATIR

et maison d'habitation confortable. Superficie d'environ 13,000 m2. — Vue imprenable sur le lac et les Alpes.

— Convientrait admirablement pour lotissements et construction de résidences.

Ecrire sous chiffres P 23,187 N à Publicitas S.A., 2001 Neuchâtel.

A VENDRE

(à 12 minutes - ouest de Neuchâtel)

VILLA

de 7 pièces + garage séparé — Grand salon (cheminée) véranda - salle à manger, 5 chambres à coucher. — Installations sanitaires et de chauffage modernes. — Environ 5500 m2 de terrain, y compris parc boisé. — Situation tranquille avec vue panoramique.

Les intéressés sont priés d'écrire sous chiffres P 23,186 N à Publicitas S.A., 2001 Neuchâtel.

ENCHÈRES

ENCHÈRES PUBLIQUES VOLONTAIRES

pour cause de vente de l'immeuble sis :

Route de Saint-Maurice 91 / LA TOUR-DE-PEILZ

Vendredi 12 décembre 1969 de 10 h à 12 h dès 14 heures

MEUBLES :

table de conférence et fauteuils Louis XIII, noyer ; bureau Renaissance ; bahut ; bergère Louis XIV ; lits Louis XVI, acajou ; salon Louis XV ; canapé Louis-Philippe ; table carrée Louis XIII ; salon moderne ; salon moderne ; salles à manger ; chambres à coucher, etc.

PIÈCES DE COLLECTION :

orgue Empire (1820) ; piano mécanique (1840) ; tapisserie XVIIe, etc.

TAPIS D'ORIENT (noués main) :

splendide Kachan, médaillon central, 4,37 x 3,15 ; grand Bouchara Pakistan ; Afghan ; Chine ; Beloudj ; Melayar ancien, Hamadan, etc.

TABLEAUX :

(école anglaise XIXe) signés : W. Green ; E.-F. Bridell ; G. Leaver ; W. Armstrong ; A. Allwright ; nature morte signée Octave Matthey, etc.

DIVERS :

pressoir ancien ; lustres ; glaces ; livres ; moteur Johnson, 30 CV ; motogodille ; bibelots ; poste TV ; antennes TV, etc.

Exposition :

vendredi 12 décembre 1969, de 9 h à 10 heures.

Conditions de la vente :

vente au comptant, sans garantie, adjudications à prix minima pour certaines pièces seulement.

Chargé de la vente :

M. CHAROTTON, huissier judiciaire, la Tour-de-Peilz - Tél. (021) 54 52 46.

OFFICE DES FAILLITES DE CERNIER

Enchères publiques

L'Office des faillites soussigné vendra, par voie d'enchères publiques, le vendredi 12 décembre 1969, dès 14 h 15, à Coffrane, immeuble « La Cape » (route Coffrane-Montmollin), un important lot de

sirops, jus de fruits, apéritifs et liqueurs

dépendant de la masse en faillite de « Venthey & Farine », à Coffrane.

La vente sera faite par lots et aura lieu au comptant, conformément à la L.P.

Office des faillites Cernier

ENCHÈRES PUBLIQUES DE MATÉRIEL DE CHARPENTERIE — MENUISERIE

Pour cause de cessation de commerce, M. Henri AMSTUTZ, charpentier-menuisier à Cernier, rue des Monts 23, fera vendre par voie d'enchères publiques volontaires, à son domicile, samedi 20 décembre 1969, dès 9 heures, le matériel ci-après :

1 raboteuse-dégauchisseuse ; 1 raboteuse 70 cm de large ; 1 raboteuse portative pour charpente ; 1 meule pour couteaux de raboteuse ; 1 scie circulaire à chariot ; 1 scie circulaire portative pour charpente ; 1 mortaiseuse portative pour charpente ; 1 petite scie circulaire portative ; perceuse électrique ; 1 moteur 20 CV ; 1 forge portative et enclume ; bannes de menuisier ; crics ; étai ; plusieurs lots de bois ; outillage divers ; quantité de rabots anciens ainsi que divers objets servant à l'exploitation du commerce, dont le détail est supprimé.

Paiement comptant. Cernier, 2 décembre 1969.

Le greffier du tribunal J.-P. Gruber

Office des faillites de Cernier

ENCHÈRES PUBLIQUES D'UN VÉHICULE AUTOMOBILE

L'office soussigné vendra, par voie d'enchères publiques, le mercredi 10 décembre 1969, à 15 h, à Boudevilliers, devant le Garage-Carrosserie, G.-H. Rossetti, le véhicule ci-après, désigné, appartenant à un tiers :

I VOITURE DE TOURISME VW II de Luxe

couleur blanche, première mise en circulation : 1961, expertisée le 6 août 1969. La vente aura lieu au comptant, conformément à la L.P.

OFFICE DES FAILLITES, CERNIER.

DEMANDES À LOUER

NEUCHATEL cherche pour un de ses employés, un

LOGEMENT

de deux pièces. Téléphoner au 5 37 21

On cherche à louer

appartement meublé

de 2 ou 3 chambres, avec confort. Tél. 5 51 84.

On cherche, à Travers ou Couvet, un

logement

de 4 chambres pour le 30 avril 1970. Adresser offres écrites à AG 2984 au bureau du journal.

A LOUER

A LOUER

Pour date à convenir, dans la boucle, local commercial de 28 m2 environ, avec deux grandes vitrines. Faire offres sous chiffres EK 2988 au bureau du journal.

A louer pour le 1er avril 1970, au Landeron, magnifique

appartement de 4 1/2 pièces

avec balcon et tout confort. Situation très ensoleillée et tranquille.

Loyer mensuel 410 fr. plus charges.

S'adresser au concierge, tél. (038) 7 80 52, ou, pendant les heures de bureau à R. Pfister, gérance, Berne, tél. (031) 22 02 55.

CORNAUX

A louer, pour le 24 décembre, un studio moderne, tout confort, cuisine entièrement équipée.

Loyer mensuel 160 francs + charges.

Pour visiter, s'adresser à M. Alderigo Lemma, Vignoble 66 ; pour traiter :

Gérance des immeubles de l'Etat, Seyon 10, 2000 Neuchâtel. Tél. 5 68 01, interne 263

Locaux commerciaux

à louer à Bevaix, au centre du village, comprenant : magasin et dépendance, logement et garage ; aménagement selon convenance. S'adresser à Mme Robert Comtesse, Bevaix, tél. 6 61 14.

A louer au bord du lac de Neuchâtel, pour 2 ans maximum,

villa meublée ou non

à 10 km de Neuchâtel. 6 ou 7 pièces à convenir, chauffage à mazout, ascenseur, grand parc, grève et port. Ecrire sous chiffres P 300,760 N à Publicitas S.A., 2001 Neuchâtel.

OFFRES D'EMPLOIS

La place de

GÉRANTE

est à repourvoir dans un de nos kiosques, situé dans le cadre agréable de NEUCHATEL. Si vous êtes consciencieuse, en bonne santé et animée d'un esprit d'initiative, que vous aimez le travail indépendant et bien rétribué, ce poste vous conviendra. Même si vous n'avez jamais assumé de telles responsabilités, c'est sans importance, car nous vous mettrons au courant. Vous pouvez entrer à notre service immédiatement ou selon votre convenance. Si cette offre vous intéresse, envoyez-nous votre curriculum vitae, accompagné, si possible, d'une photo récente, sous chiffres 900329 à Publicitas, 2800 Delémont.

FABRIQUE DE PIERRES FINES JEAN TANNER FILS S.A.

Le Landeron

cherche

OUVRIER

pour entrée immédiate ou à convenir.

Se présenter à la direction ou téléphoner au (038) 7 93 12.

le club

bar à café 21, fbg du Lac, Neuchâtel nouvelle direction

cherche pour entrée immédiate

sommelière

Etrangère acceptée.

Tél. (038) 5 78 98 ou se présenter au bar.

L'Ambassade du Royaume du Maroc, en Suisse, cherche

une secrétaire

qualifiée, ayant une formation bilingue français - allemand. Pour tous renseignements, s'adresser au 11, Marienstrasse, Berne. Tél. (031) 43 03 62.

Garage de la place engagerait

un mécanicien

sur autos (hors plafonnement). Tél. 3 33 71

Nous cherchons, pour notre station d'essence,

UN SERVICEMAN

Travail à mi-temps. Place stable. Conditions et entrée à convenir. S'adresser aux Garages Schenker, Hauterive Bus No 1 - Tél. 3 13 45.

On cherche, pour cause de maladie,

sommelière remplaçante

Congé le dimanche.

S'adresser à l'hôtel du Marché, tél. 5 30 31.

MOTEL

aux environs de Neuchâtel cherche

femme de chambre

Entrée le 1er mars 1970 ; studio moderne à disposition. Bon salaire assuré. Adresser offres écrites à DJ 2987 au bureau du journal.

Restaurant du Simplon cherche sommelière

pour le 15 décembre. 2 jours de congé par semaine. Tél. 5 29 85.

Nous cherchons

BOULANGER-PÂTISSIER

sachant travailler seul. Bons gains, appartement à disposition.

Faire offres sous chiffres P 11-131,013 à Publicitas, 2300 la Chaux-de-Fonds

Garage Touring Central S.A., Avenches

mécanicien

Entrée immédiate ou date à convenir. Tél. (037) 75 12 08

Restaurant BEAU-RIVAGE

Neuchâtel

engagerait

SOMMELIER (ÈRE)

pour la restauration à la carte.

Se présenter ou téléphoner à la Direction, tél. 5 47 65.

La Confiserie P. HESS rue de la Treille 2, Neuchâtel, cherche un ouvrier

PÂTISSIER-CONFISEUR

Entrée immédiate ou pour date à convenir.

On cherche

sommelier (ère)

S'adresser au restaurant du Théâtre, à Neuchâtel. Tél. (038) 5 29 77.

FAV

Réception centrale :

Rue Saint-Maurice 4 Neuchâtel

Téléphone (038) 5 65 01

Compte de chèques postaux 20 - 178

Nos guichets sont ouverts au public de 8 heures à midi et de 13 h 45 à 18 h 10, sauf le samedi

Tous nos bureaux peuvent être atteints par téléphone de 7 h 30 à 12 heures et de 13 h 45 à 18 heures. En dehors de ces heures, une permanence est ouverte, du dimanche au vendredi soir, de 20 h 30 à 0 h 30. La rédaction répond ensuite aux appels jusqu'à 2 heures.

Délai de réception de la publicité :

Annonces

Les annonces reçues l'avant-veille à 17 heures peuvent paraître le surlendemain. Pour le numéro du lundi, les grandes annonces doivent parvenir à notre bureau le vendredi avant 9 heures et les petites annonces le vendredi également, avant 11 heures. Pour le mardi, le lundi jusqu'à 8 h 15.

Avis de naissance et avis mortuaires

Les avis de naissance et les avis mortuaires sont reçus à notre bureau jusqu'à 18 heures ; dès ce moment et jusqu'à 23 heures, ils peuvent être glissés dans la boîte aux lettres du journal située à la rue Saint-Maurice 4, dans le passage.

Réclames et avis tardifs

Les réclames doivent nous parvenir jusqu'à 15 heures. Passé ce délai et jusqu'à 23 heures, nous n'acceptons plus que les avis tardifs dont la hauteur est fixée au maximum à 50 millimètres et de 50 millimètres pour les réclames.

Tarif de la publicité

ANNONCES : 40 c. le mm, min. 25 mm. — Annonces locales 30 c., min. 25 mm. Avis tardifs et réclames urgentes Fr. 2.—. Réclames Fr. 1.35. Mortuaires, naissances 60 c. Petites annonces non commerciales à tarif réduit 25 c. le mot, min. 10 mots.

Pour les annonces de provenance extra-cantonale : Annonces Suisses S.A., « ASSA », agence de publicité, Aarau, Bâle, Bellinzzone, Berne, Bienne, Fribourg, Genève, Lausanne, Locarno, Lucerne, Lugano, Neuchâtel, Saint-Gall, Schaffhouse, Sierre, Sion, Winterthour, Zurich.

Tarif des abonnements SUISSE

1 an	6 mois	3 mois	1 mois
56.—	28.50	14.50	5.50

ÉTRANGER

1 an



UN PRIX CITÉ

ROBE

pour dames

crimplène uni, longues manches, encolure à ras du cou très jolie coupe, coloris mode

seulement **39.-**

avec timbres coop ou 5 % rabais

coop

La Cité

Tout nouvel abonné à la

FEUILLE D'AVIS DE NEUCHÂTEL

ou à

L'EXPRESS pour 1970

recevra le journal

gratuitement

jusqu'à fin décembre
1969

BULLETIN D'ABONNEMENT

Je m'abonne dès ce jour à

★ LA FEUILLE D'AVIS DE NEUCHÂTEL

★ L'EXPRESS

★ Jusqu'à fin mars 1970 pour Fr. 14.50

★ Jusqu'à fin juin 1970 pour Fr. 28.50

★ Jusqu'à fin décembre 1970 pour Fr. 56.—

(★ souligner ce qui convient)

Ne pas payer d'avance, nous vous enverrons une carte de versement.

Nom : _____

Prénom : _____

No et rue : _____

Localité : _____ No postal : _____

Signature : _____

Veillez retourner ce bulletin comme imprimé, sous enveloppe non collée, affranchie de 10 centimes, à la
FEUILLE D'AVIS DE NEUCHÂTEL ou à L'EXPRESS

Service des abonnements

2001 NEUCHÂTEL

FIL À REPRISER D.M.C.

Plus de 300 teintes

CENTRE DE COUTURE BERNINA

L. CARRARD

Epancheurs 9 - Neuchâtel

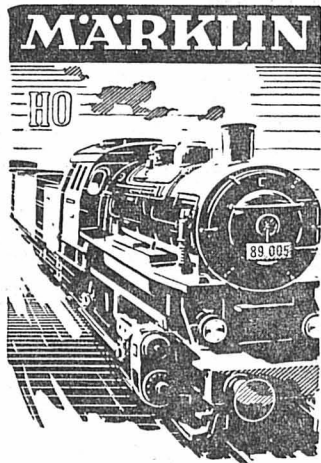

Choix complet, y compris toutes les pièces de rechange. Service après-vente assuré par du personnel expérimenté et capable de construire une maquette de A à Z. Toutes les nouveautés 1970 sont arrivées.

Reymond

Neuchâtel — 5, Saint-Honoré

FAN

Vendre, acheter, louer : tout est possible avec une

PETITE ANNONCE

insérée à temps dans la

FEUILLE D'AVIS DE NEUCHÂTEL

UN BAISER POUR Fr. 25.-

Car un baiser est la moindre des choses que vous recevrez, si vous faites cadeau d'un moulin à café PHILIPS à votre femme.

INTERDISCOUNT est connu pour des articles photo et radio, mais nous tenons aussi un choix d'articles ménagers à votre disposition. Pour vos cadeaux :



Angle Grand-Rue - Chavannes - Neuchâtel

Chavannes

Grand-Rue

Shetland

Desserrer le col ôter la chemise et la troquer contre un pull procure un bien-être inégalé. Pour messieurs, un pullover est toujours au goût du jour.

Gilet en Shetland à encolure ronde, tresses latérales, bordure contraste et dessin fantaisie

49.-

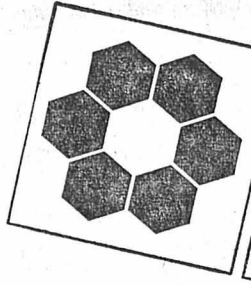
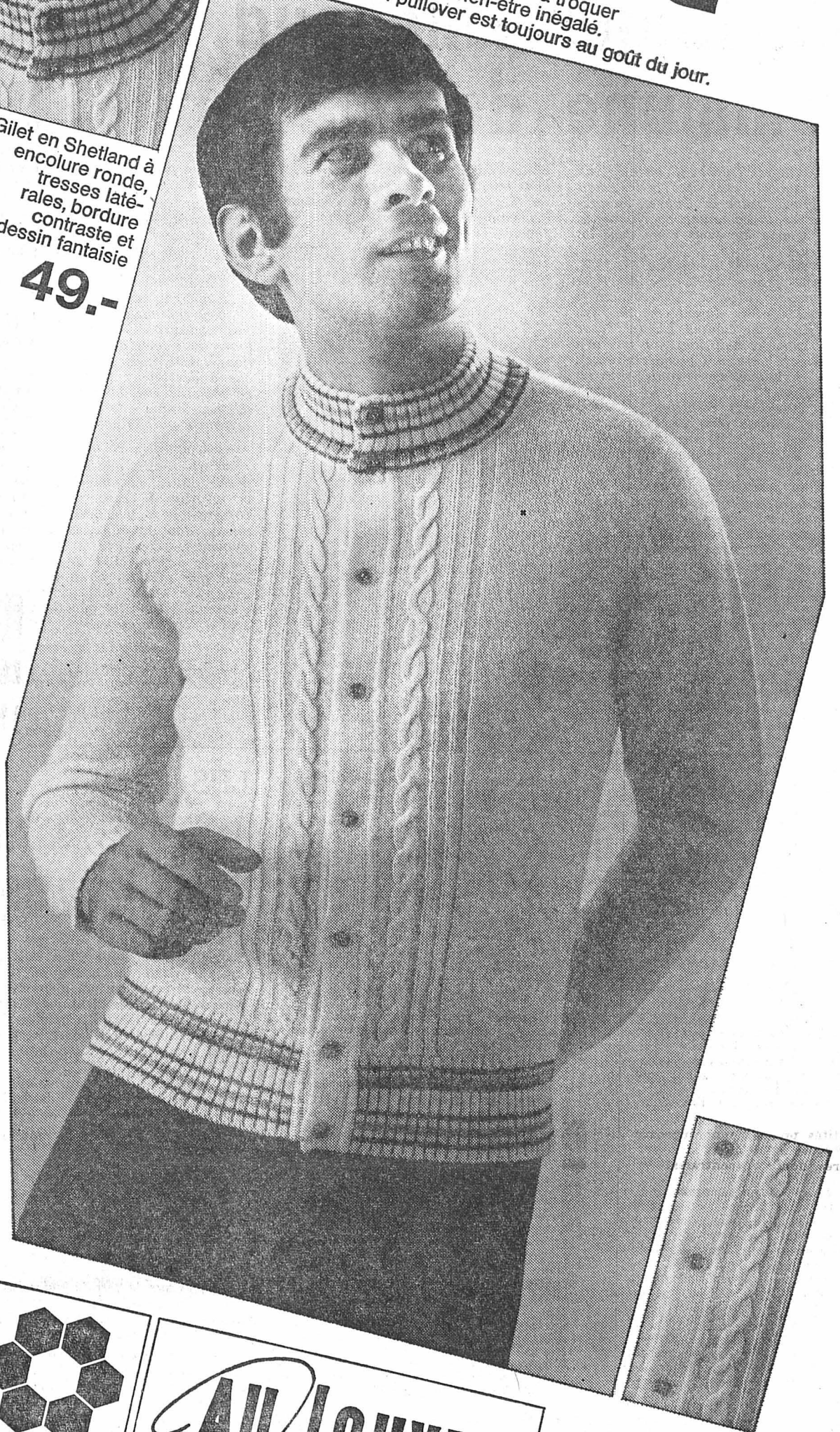

AU LOUVRE
La nouveauté SA

AUDITORIUM

DES CHAINES HAUTE FIDÉLITÉ ET ENREGISTREURS

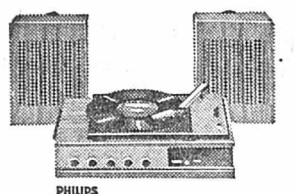

des toutes grandes marques mondiales PHILIPS - KENWOOD - PIONEER - AKAI - SONY UHER - TELEFUNKEN - TONEX - REVOX Immense choix dans une splendide EXPOSITION à des prix particulièrement avantageux

SUPERDISCOUNT

conseillé par des spécialistes depuis 25 ans au service de la clientèle

Jeanneret & Cie
Au Confort Ménager

Seyon 26 - 28 - 30 — Neuchâtel — Tél. 5 45 24

CHRONIQUE DU VAL-DE-TRAVERS

115^m ANNÉE DU COURRIER DU VAL-DE-TRAVERS

L'AVENIR DU VALLON

M. Roger Thiébaud, président de la commune de Noiraigue a la parole

M. Roger Thiébaud, membre du parti radical, chef de service dans une grande usine de Couvet, est président de la commune de Noiraigue.

— Quand êtes-vous entré dans les autorités ?

— Au Conseil communal, en 1956, j'ai été chargé de la présidence et des œuvres sociales. Auparavant, et à deux reprises, durant cinq ans, j'ai fait partie du Conseil général et de différentes commissions, ce qui m'a permis de faire mes premières armes.

— Dans quel esprit traitez-vous les problèmes ?

— Avec mes collègues, en toute équité, compte tenu de l'intérêt général et de celui de nos administrés.

— Avez-vous connu des périodes difficiles ?

— Si pendant une vingtaine d'années, on a réalisé relativement peu de travaux sur le plan communal, c'est que nos prédécesseurs avaient à résoudre de difficiles problèmes posés par la crise des années 1932-1939, puis par la mobilisation. Nous avons maintenant rattrapé ce retard.

— Y a-t-il un plan de lotissement ?

— Oui et nous avons acquis un terrain destiné à la construction. Nous avons transformé complètement la salle de gymnastique utilisée maintenant comme salle des spectacles.

— Des difficultés financières ?

— Ces réalisations nous ont for-

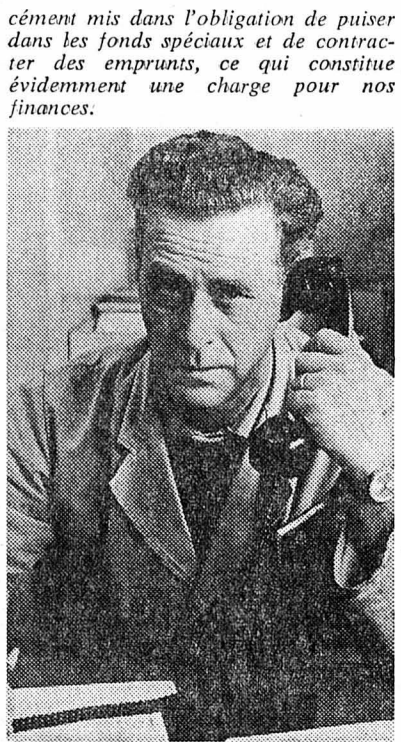

M. Roger Thiébaud, président de la commune de Noiraigue.

cément mis dans l'obligation de puiser dans les fonds spéciaux et de contracter des emprunts, ce qui constitue évidemment une charge pour nos finances.

— Que pensez-vous des accès routiers ?

— Sur le plan géographique, le Vallon n'est pas très favorisé. Les accès routiers laissent à désirer. La dépopulation est due au fait que de plus en plus les jeunes renoncent au travail manuel, font des études et acquièrent, ainsi, un bagage qu'ils ne peuvent mettre en valeur dans nos industries régionales. Il faut louer les efforts de certaines associations, l'ADEV, par exemple, qui cherche à développer le tourisme et de ce point de vue, la construction d'un télévillage Buttes - la Robella sera certainement un bon apport.

— L'industrie et la construction ?

— Il serait désirable que l'on puisse attirer de nouvelles industries et favoriser la construction. On ne comprend pas que les petites communes, dont la nôtre, au lieu d'être soutenues, aient été exclues de la dernière action HLM. Je suis cependant très satisfait, qu'en l'espace de deux ans, trois maisons familiales aient vu le jour et que deux autres sont à l'état de projet.

— Quelle étude est en cours ?

— Je pense que je peux parler de celle concernant l'implantation, à Noiraigue, d'un centre d'instruction pour la protection civile. Je souhaite

que cela passe dans le domaine de la réalité avant la fin de la législature.

— Et l'intercommunalisation ?

— Elle est utile, mais je constate que les charges, pour les petites communes, deviennent extrêmement lourdes. Ce serait, à mon avis, une erreur que d'intercommunaliser la piscine des Combes.

— Qu'en est-il de la Clusette ?

— La bonne solution serait de la couvrir comme cela se fait pour les routes alpêtres et il faudrait procéder à des purges sérieuses et régulières.

— Que prépare le Conseil communal ?

— Il élabore, actuellement, le plan d'investissement qui lui a été demandé. Ce document sera utile aux conseillers généraux qui comprendront les raisons pour lesquelles nous devons parfois freiner les demandes de crédit. En conclusion, je forme le vœu, que la population se stabilise au Val-de-Travers, que le village retrouve sa prospérité d'antan, que la construction reparte gentiment mais sûrement et, qu'enfin, les autorités et la population travaillent dans un esprit de sincère et franche collaboration, dans l'intérêt du village que je défends corps et âme depuis treize ans...

A. MAEDER

L'ancien diacre James Perrin repartira au Cameroun

De notre correspondant :

Le Val-de-Travers a eu deux diacres: le premier fut le père de Léon Savary, l'autre est James Perrin. Toujours d'une vitalité exceptionnelle malgré ses septante-cinq ans, James Perrin repartira au début de janvier pour le Cameroun. Ce second séjour dans ce pays se prolongera pendant plusieurs mois. Il embarquera en troisième classe sur un raffiot, car il ne craint pas le contact humain.

James Perrin est un authentique ressortissant de Noiraigue où il a, à titre intérimaire, été le conducteur spirituel de la paroisse réformée. Lors de son diacre à Môtiers, il a écrit deux livres et le premier a eu quelque retentissement. Il l'avait intitulé «Ceux de la Maltournée» et décrivait la vie frustre mais intéressée pour les choses de la terre, les petites, voire les mesquineries pour leur prochain, des habitants du Haut-Jura. Ce n'était pas une peinture à l'eau de rose... Dans ce roman à clefs, aujourd'hui introuvable, James Perrin faisait part aussi de ses expériences personnelles dans une minuscule paroisse de chez nous et si le tableau était sombre en général, il le tempérait de beaucoup de charité.

A L'ENSEIGNE DE LA ROULOTTE

Cette nature puissante, ce rayonnement de joie qui se dégage de la personnalité de James Perrin, il les sait faire partager à ses amis. Il passa des heures inoubliables avec Eugène Porret au presbytère de Couvet, à l'enseignement des éditions de la Roulotte, avec Etienne Chippier, prêtre volontairement défrôqué qui avait élu domicile à Boveresse, ou avec le pasteur Louis Huguenin, ce confrencier qui, dans une Maison du peuple comme celle de Fleurier et devant un auditoire où toutes les classes sociales étaient réunies, savait illuminer la grandeur et la joie de Pégué.

James Perrin écrivit ensuite «Les mains du potier», souvenirs autobiographiques de son précepteur en Algérie, dans une riche famille môtisienne.

— Actuellement, j'ai trois romans dans un tiroir. Mais j'ai tout le temps de les publier.

G. D.

CARNET DU JOUR

Permanence médicale et dentaire: votre médecin habituel.

Avis mortuaire

Que ton repos soit doux comme ton cœur fut bon.

Monsieur Pierre Chiuminatti-Thiébaud, à Travers;

Monsieur et Madame Marcel Thiébaud-Perret, leurs enfants et petits-enfants, aux Plânes sur Couvet;

Madame et Monsieur Aimé Burdet-Thiébaud, leur fille et petits-enfants, à Fleurier et Milan;

Monsieur et Madame Ami Thiébaud-Perrinjaquet et leur fils, à Fleurier;

Madame et Monsieur Jules Emaldi-Thiébaud, leurs enfants et petit-fils, à Genève;

Monsieur Lucien Thiébaud, à Neuchâtel, ainsi que les familles Chiuminatti, Jelmini, parentes, alliées et amies, ont la profonde douleur de faire part du décès de

Madame

Marthe-Hélène Chiuminatti née THIÉBAUD

leur très chère épouse, sœur, belle-sœur, tante, marraine, parente et amie, enlevée à leur tendre affection après une longue et pénible maladie, dans sa 67^{me} année.

Travers, le 8 décembre 1969.

Je lève mes yeux vers les montagnes. D'où me viendra le secours? Le secours vient de l'éternel qui a fait les cieux et la terre.

Psalmes 121.

L'ensevelissement aura lieu à Travers, jeudi 11 décembre.

Culte pour la famille au domicile mortuaire, rue du Pont, à 13 heures.

Culte au temple où l'on se réunira, à 13 h 20.

Cet avis tient lieu de lettre de faire part

REMERCIEMENTS

Dans l'impossibilité de répondre à chacun en particulier, les enfants et petits-enfants de

Madame Rose LEUBA

remercient de tout cœur tous ceux qui, par leurs messages ou leur présence, ont pris part à leur grand deuil.

Un merci tout spécial au docteur Morales, pour son grand dévouement.

Saint-Sulpice, décembre 1969.

AVIS DIVERS

Réouverture du café-restaurant de l'Union - Couvet

vendredi 12 décembre,

Famille A. Dubied

NOEL MICROSCOPES ADMIRAL
Grossissement 100-600 x à partir de Fr. 58.-

Schelling

photo ciné tel. 9 19 36 Fleurier

Prix Stop-Discount Service après-vente

EAU CHAUDE

24 heures sur 24

Coût — 20 pour 100 litres

- 100 % automatique
- pas d'électricité
- indépendant de l'installation de chauffage
- 1800 l à 70° en 24 heures.

Vente et renseignements :

SCHMUTZ
quincaillier, FLEURIER, Tél. 9 19 44.

L'annonce reflet vivant du marché

★ ★ ★ ★ ★ ★ ★ ★ ★ ★

★ **La Pomme d'Or** ★

★ **FLEURIER** ★

★ Grande vente de beaux ★

★ choux-fleurs ★

★ à Fr. 1.45 le kg ★

★ Timbres SENJ 5 % ★

★ ★ ★ ★ ★ ★ ★ ★ ★ ★

LES SPORTS AU VALLON

Le tennis et le judo ont aussi de l'avenir

Deux sports tout différents l'un de l'autre attirent aujourd'hui notre attention. Il s'agit du tennis et du judo. Notre correspondant a interviewé MM. Michel Veuve, président du Tennis-club Fleurier, Jean Liechti, capitaine du Tennis-club Dubied de Couvet, et Giuseppe Ronzi, président du Judo-club du Val-de-Travers de Couvet.

● M. Michel Veuve de Fleurier :

— Le Tennis-club de Fleurier compte 120 membres dont plus de 30 juniors, suivis régulièrement, les mardis par le professeur Richème de Neuchâtel, et les mercredis par des membres de notre société. Les frères Bernard et François Cousin jonctionnent comme capitaines de l'équipe.

— L'activité du Tennis-club Fleurier en 1969 ?

— Des rencontres ont eu lieu chez nous et à l'extérieur. Sur les 2 courts aménagés sur le terrain qui nous appartient, nos membres peuvent jouer sans avoir à attendre.

— Des projets ?

— Nous espérons pouvoir procéder à une réfection complète des courts avant de prévoir l'installation de l'éclairage dont l'étude a déjà été faite et abandonnée en raison des dépenses importantes que cela occasionnerait.

● M. Jean Liechti de Couvet :

— Le tennis se «démocratise» de plus en plus; ce n'est plus un sport réservé à une certaine couche de la population. C'est pourquoi je conçois cette activité sportive sous 2 angles: le tennis doit rester un délassement pour les gens qui le pratiquent pour leur plaisir; il doit s'orienter, sous une forme compétitive, en raison de l'évolution dont je parlais tout à l'heure et qui nous a amené de nombreux jeunes.

— Comment comptez-vous favoriser la compétition ?

— Comme Fleurier, du reste, notre club fait partie maintenant de l'Association suisse de tennis; nos joueurs les plus qualifiés auront la possibilité de rencontrer des tennismen d'autres régions dans des championnats officiels. Sur le plan du Vallon, notre société prendra contact avec celle de Fleurier pour l'organisation de matches ayant un caractère compétitif, afin d'aguerrir les joueurs du Vallon.

— Un bilan 1969 ?

— Grâce à la maison Dubied, l'éclairage de nos deux courts est maintenant assuré par 4 pylônes de 2 projecteurs chacun; l'éclairage (inauguré le 11 juillet dernier) a permis la pratique du tennis à Couvet d'une façon continue.

● M. Giuseppe Ronzi, de Couvet :

— Notre société... la seule existante au Val-de-Travers — compte 17 seniors, 5 dames et 12 juniors. Le recrutement est difficile surtout parmi la population suisse. Notre club est cosmopolite puisque ses membres sont de nationalités suisse, française, italienne et autrichienne!

— Les bosquets givrés par le froid apparaissent recouverts de fines dentelles blanches. A l'horizon, la netteté des lignes et des formes se détachait sur un ciel d'un bleu intense, comme un ciel de Provence. Les barrières elles-mêmes avaient passé leur toilette d'hiver et leurs ajours faisaient penser à des élégantes habillées de mains de maître.

Tant de grandeur, tant de silence... tant de pureté!

Une fois de plus, la nature m'a saisi par sa puissance et sa beauté. Par sa sagesse aussi, car tandis que nous autres humains, nous nous inquiétons sans cesse, tandis que nous avons tant de peine à mettre une «sourdine» aux bruits de la terre et aux exigences de la vie... dans le silence et la confiance, la nature attend! Recouverte de son moelleux manteau d'hermine, elle se repose. Sous son vêtement somptueux, imma-



M. Jean Liechti, capitaine du Tennis-club Dubied de Couvet.

Couleur de neige PURETÉ

J'ai retrouvé, mon vallon, mon haut vallon dans ta parure hivernale. Toute de blancheur, toute de pureté, la neige scintillait sous un soleil radieux. Le village aux toits bien encauchonnés portait mieux que jamais son nom poétique: La Côte-aux-Fées! Et tandis que je longeais la route séparant ces grandes étendues blanches, j'ai été saisi par le sérieux des fiers sapins couronnés de franges d'argent, et par le silence impressionnant et combien salutaire qui règne en maître en ces lieux.

Les bosquets givrés par le froid apparaissent recouverts de fines dentelles blanches. A l'horizon, la netteté des lignes et des formes se détachait sur un ciel d'un bleu intense, comme un ciel de Provence. Les barrières elles-mêmes avaient passé leur toilette d'hiver et leurs ajours faisaient penser à des élégantes habillées de mains de maître.

Tant de grandeur, tant de silence... tant de pureté!

Une fois de plus, la nature m'a saisi par sa puissance et sa beauté. Par sa sagesse aussi, car tandis que nous autres humains, nous nous inquiétons sans cesse, tandis que nous avons tant de peine à mettre une «sourdine» aux bruits de la terre et aux exigences de la vie... dans le silence et la confiance, la nature attend! Recouverte de son moelleux manteau d'hermine, elle se repose. Sous son vêtement somptueux, imma-

BUTTES

Cinquante ans déjà!

(sp) Noël 1919: dix-neuf jeunes gens instruits pendant les «6 semaines» par le pasteur Wilhelm Grisel, ratifièrent le vœu de leur baptême dans le temple de Buttes. Cinquante ans plus tard, le 7 décembre 1969, venus de près ou de loin, ils se sont retrouvés au village de leur enfance au nombre de onze. Après un culte présidé par le pasteur Fuchs et une petite visite à leur institutrice d'école «enfantine», ils fraternisèrent à nouveau autour d'une table de restaurant, rappelant d'heureux souvenirs, un peu mélancoliques, de ce temps lointain et pourtant... si proche ainsi ressuscité!

Accident à Travers: le fuyard identifié

(sp) Lundi vers 19 h 15, un automobiliste de Pesex entrant dans Travers, se dirigeant vers Neuchâtel. Devant l'immeuble Garo, son véhicule dans le temple de Buttes, fut accroché par une voiture roulant en sens inverse et qui ne s'arrêta pas. La police cantonale a pu identifier le fuyard: il s'agit de M. R.J., de Travers. Comme ce conducteur se trouvait alors sous l'influence de l'alcool, son permis a été saisi. Pas de blessé, mais des dégâts aux deux véhicules.

LES VERRIÈRES

Soins dentaires à la jeunesse

(c) Le comité local pour les soins dentaires à la jeunesse a été formé comme suit: M. Pierre Fauvel, délégué du Conseil communal, Mme Henriette Gfeller, déléguée de la commission scolaire, et M. Jean-Pierre Zumbrennen, représentant le corps enseignant.

Une commune riche

(c) Il ressort d'un récent contrôle des inventaires, que la commune des Verrières est propriétaire de 5.365.639 m² de forêts, de 1.805.483 m² de pâturages et de 223.126 m² de champs. Ces 7.394.248 m² représentent plus du quart de la surface générale de l'agglomération, la plus étendue des communes du district.

Prévisions forestières pour l'an prochain

(c) Dans son rapport au Conseil général, l'autorité exécutive faisait état d'une mauvaise valeur de l'ordre de 19.000 francs d'une année à l'autre, en ce qui concerne le rendement des forêts communales. Or, rapport et budget furent établis avant la vente des grumes de 1970, laquelle se concrétisa par une bonne surprise, les bois ayant pu se négocier à 10 fr. par m³ de plus. Dans ces conditions et compte tenu de la possibilité d'exploitation annuelle, ce sont 20.000 fr. supplémentaires qui peuvent être enregistrés. Ainsi, le petit déficit budgétaire final se transforme en un boni de l'ordre de 16.000 fr. en raison de cet apport forestier supplémentaire.

VAUD - VAUD - VAUD

LA JOURNÉE SUISSE DU TIMBRE À YVERDON: UN SUCCÈS REMARQUABLE

De notre correspondant :

La Journée suisse du timbre s'est déroulée dans les salons de l'hôtel de ville d'Yverdon. Quatre à cinq mille personnes se sont déplacées pour admirer les planches présentées, dont certaines provenaient d'une société étrangère. On a remarqué en particulier la reconstitution de feuilles de rayons suisses (premiers timbres utilisés par la poste fédérale qui remplacent les timbres cantonaux) ainsi que de nombreuses autres collections françaises, américaines, israéliennes, algériennes, égyptiennes, ou des deux Allemagnes, sans omettre la collection complète du Rotary international. Dimanche à eu lieu la réception des invités parmi lesquels on reconnaissait MM. Baumberger, président du comité central de l'Union des sociétés philatélistes suisses, Braemli, secrétaire, Maurice Julin, président de la Société philatéliste de Pontarlier, ainsi que MM. André Martin, conseiller national, Gustave Delisle, président du Conseil communal d'Yverdon, Georges Steiner, municipal, Liniger, conservateur au Musée postal de Berne, etc.

Les agresseurs d'Henniez condamnés

(c) Le tribunal correctionnel de Nyon a condamné hier, Marcel Delabays, à 3 ans de réclusion et J. P. à 3 ans et demi de la même peine, pour vol. Il s'agit de deux récidivistes qui tentèrent de faire sauter la chambre forte de l'entreprise «Henniez-Santé», sans y parvenir, mais en causant pour 18.000 fr. de dommages.

GRANGES-MARNAND

Conseil communal

(c) Au cours de sa dernière séance, présidée par M. J.-E. Nicod, le Conseil communal de Granges a nommé la commission du budget, composée de cinq membres et de deux suppléants. La Municipalité a renseigné les conseillers sur la pose d'un collecteur d'égoût en «Versoix», qui va être entreprise incessamment. Par la même occasion, un nouveau câble téléphonique sera posé.

CORCELLES-SUR-CHAVORNAY

La nouvelle municipalité

(c) La nouvelle municipalité (organe exécutif) de Corcelles-sur-Chavornay est ainsi formée pour la législature qui vient de s'ouvrir: syndic Maurice Magnin, Roger Magnin, Auguste Wehrly, Edmond Wehrly, Daniel Wehrly, Robert Fressineau, et Daniel Schläfli. Tous sont agriculteurs, à l'exception de Fressineau qui est ouvrier.

Cette liste remplace celle que, par erreur, nous avons fait paraître hier, sous la rubrique de Corcelles-sous-Chavornay et qui concernait le village de Corcelles-sur-Payerne.

PAYERNE

Récital d'orgue

(c) Sous les auspices des Jeunesses musicales, le chanoine G. Athanasiades a donné à l'église paroissiale un récital d'orgue.



M. Giuseppe Ronzi, président du Judo-club du Val-de-Travers.

(Avipress - Fyj)

LA CHAUX-DE-FONDS

Le temps des glaçons... et son prix!

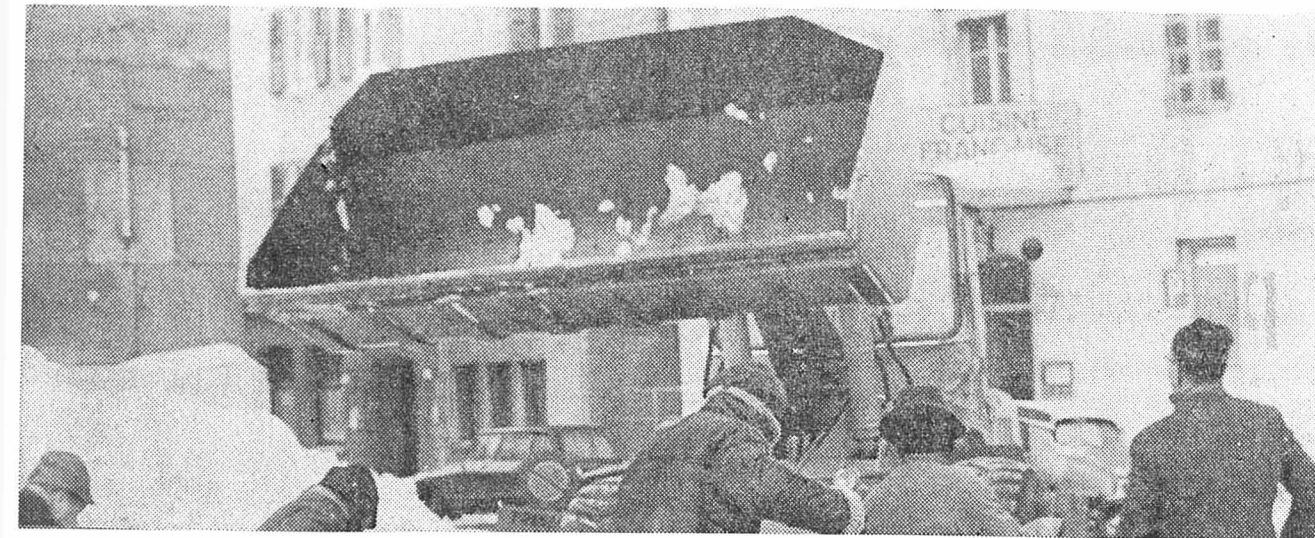

De notre correspondant :

Les montagnes neuchâteloises ont revêtu leur tenue d'hiver. Un épais duvet blanc dissimule les champs, à la grande joie des skieurs. Le thermomètre, lui, a de la peine à monter au-dessus de moins dix degrés. Profitant de cette accalmie, les travaux publics de chaque localité s'efforcent

d'éliminer l'encombrante visteuse. A la Chaux-de-Fonds, quelque cent cinquante hommes sont mobilisés presque exclusivement à cet usage pendant l'hiver. Le matériel de la commune est énorme; il comprend onze chasse-neige et rabots, six jeep unimoz, quatre fraises à bras, deux tracteurs carrefour, deux pelles carrefour, trois grandes sautoises et sept fraises! Ce matériel est fort coûteux et à cette dépense s'ajoute encore les frais qui reviennent chaque année. En 1968, l'hiver a coûté 1,343,972 francs. La saison fut dure, l'on s'en souvient. Le budget de cette année prévoit une dépense de 760,000 francs, si

tout va bien... La neige, on le constate, ce n'est pas un plaisir: elle pèse lourd dans les budgets.

Stop brûlé

(c) Hier, à 9 h 30, J.-P. G., des Entremonts, qui circulait au volant d'un camion, rue Numa-Droz, a ignoré le stop de la rue du Dr-Coullery. Le camion est entré en collision avec la voiture conduite par M. Roger Calame, de la Chaux-de-Fonds, qui descendait la rue. Le conducteur de la voiture a été transporté à l'hôpital. Dégâts matériels aux deux véhicules.

Enfant renversé

(c) Hier, à 7 h 40, le jeune Alain Oevar, 9 ans, qui traversait, en courant, le boulevard des Eplatures à la hauteur de l'immeuble Fiaz 40, a été renversé par un véhicule conduit par M. P. B., du Locle. Il souffre de contusions à la jambe gauche mais a regagné son domicile après avoir reçu de soins à l'hôpital.

Etat civil de la Chaux-de-Fonds du mardi 9 décembre 1969

NAISSANCE: Hugi, Mireille, fille d'Hermann-Joseph-Emile, cultivateur et de Jacqueline, née Jutz.

PROMESSES DE MARIAGE: Torriani, Pierre-André, mécanicien et Devaux, Marlène-Gilberte.

DÉCÈS: L'enfant Calderari, Carlo-Edmond, né le 25 novembre 1969, dom. les Breuleux.

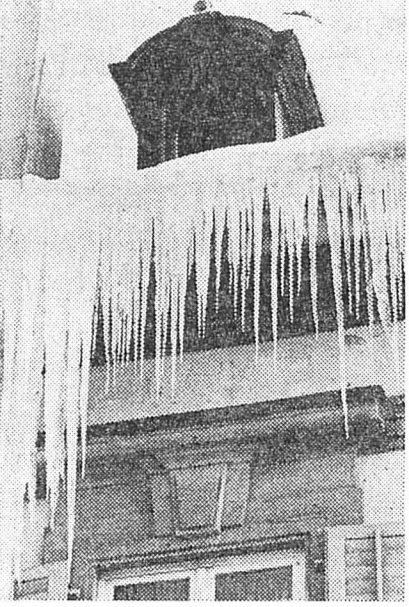

VAL-DE-RUZ - VAL-DE-RUZ

L'artiste Hanns Studer offre un vitrail à l'église d'Engollon

De notre correspondant :

La petite église d'Engollon, au cœur du Val-de-Ruz, date du XVIIe siècle, à l'exception du chœur qui remonte au XIIIe. La partie est, la plus ancienne, qui a des fenêtres en ogive et en pierre jaune d'Hauterive d'un dessin soigné, est recouverte d'une voûte de maçonnerie; la partie ouest a un plafond en planches formant un berceau surbaissé. Quant à la tour, elle fut construite en 1803. Lors de la dernière restauration de l'édifice, en 1923, on a mis au jour les vestiges de deux fresques; l'une date peut-être de la première moitié du XIVe siècle, la seconde du milieu du XV. Quant aux vitraux, mis en place lors de la dernière restauration, ils ne présentent donc aucune valeur historique.

brent dans les dominantes bleues. La terre sur laquelle marchera Jonas est représentée par des taches jaunes ocre ainsi que la barque et Ninive. Un rond rouge, le soleil. Et au milieu du tableau, Jonas levant les bras se prépare à annoncer la repentance aux habitants de Ninive.

LE VITRAIL INSTALLÉ

Les paroissiens d'Engollon, les représentants des autorités ecclésiastiques et civiles, le président du Conseil synodal, le pasteur Charles Bauer, ont assisté, dimanche, au culte présidé par le pasteur Marthaler qui choisit pour thème de sa prédication l'histoire de Jonas. L'artiste, au cours d'une collation offerte peu après, a été remercié de son geste désintéressé et de la façon dont il a réalisé ce vitrail.

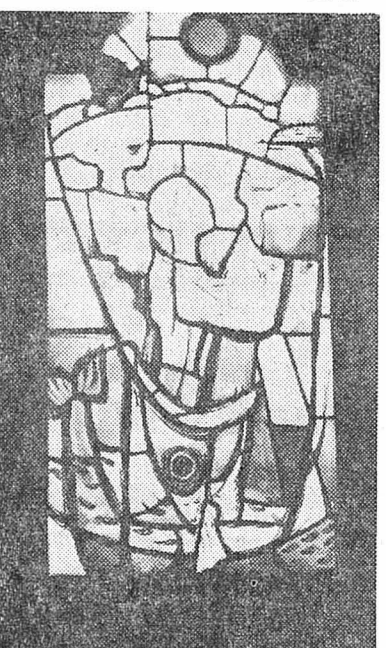

Depuis samedi, cette église est embellie d'un nouveau vitrail à droite de la porte d'entrée sud, à proximité de la chaire. Cette œuvre d'art a été offerte à la paroisse d'Engollon par un artiste peintre bâlois, Hanns Studer, qui a fait la connaissance de ce sanctuaire il y a un peu plus d'un an à l'occasion du baptême de sa petite fille. Assis au premier rang de la travée de gauche, il fut dérangé dans sa méditation par la lumière filtrant à travers la fenêtre située près de la chaire. Dans sa tête d'artiste, une idée germa: « Un vitrail ferait bien l'affaire en cet endroit de l'église. » Et c'est ainsi qu'il décida de créer un vitrail sur le thème de Jonas.

LES GENEVEYS/COFFRANE

Soirée de la gymnastique

(c) Comme on le sait, samedi soir s'est déroulée la soirée de la société de gymnastique. Les spectateurs furent salués par Mme J. Stalder, la présidente, entourée d'une centaine de gymnastes. Des exercices et des rondes furent présentés par les pupilles et les dames. Après l'entracte, des danses et des ballets furent exécutés sur le thème « La mode au fil les ans », fortement applaudis par le public. La soirée se termina par un grand bal qui entraîna les aînés jusqu'au matin.

Aigreurs?

Les pastilles Rennie neutralisent l'excès d'acide, soulagent et stimulent la digestion. C'est grâce à ces caractéristiques que ces pastilles préviennent l'hyperacidité. Prenez 2 Rennie après le souper et vous vous sentirez tout de suite à l'aise. En vente dans les pharmacies et drogueries.

Prends deux Rennie PASTILLES

AU TRIBUNAL DE POLICE DU VAL-DE-RUZ UN REMÈDE BRUTAL, OU COMMENT NE PAS SOIGNER L'ACCÈS DE TOUX D'UNE DAME!

Le tribunal de police du Val-de-Ruz a siégé hier matin à l'hôtel de ville de Cernier, sous la présidence de M. Pierre Faessler, suppléant, assisté de M. Marc Monnier, greffier-substitut. Pour n'avoir pas payé sa taxe militaire de 1967 dans le délai qui lui était impartie, M.S., domicilié à Fontaines, est condamné à trois jours d'arrêts avec sursis pendant un an et au paiement des frais par 10 francs. J.-P. S., domicilié aux Hauts-Geneveys, est renvoyé pour lésions corporelles par négligence. Le 17 octobre dans la soirée, le prévenu était attaché au restaurant du 1er-Mars à Cernier. La somnolière qui le servait, Mlle M.Z., ayant été prise d'un accès de toux, J.-P.S. se leva et lui dit: « Je veux te montrer comment on fait pour arrêter de tousser ». Il lui donna alors plusieurs tapes dans le dos, qui furent si bien appliquées que la somnolière ressentit des douleurs et consulta un médecin. A l'audience, le prévenu reconnaît les faits. Il dédommage séance tenante la plaignante de ses frais médicaux et pharmaceutiques et celle-ci retire sa plainte.

Le 1er novembre, B.S., domicilié à la Chaux-de-Fonds, montait la route de la Vue-des-Alpes au volant de son automobile. A la sortie du virage de l'Aurore, il entreprit de dépasser d'une colonne de voitures. Peu avant le sommet, il réintégra la colonne. Au moment où il effectuait sa manœuvre, les voitures qui le précédaient s'immobilisèrent. Il freina à son tour. Le dernier conducteur qu'il venait de dépasser, M. R.M.-D., de la Chaux-de-Fonds, ne fut pas en mesure d'arrêter son véhicule dans l'espace trop restreint dont il disposait et ne put ainsi éviter la collision avec la voiture du prévenu. Pour avoir dépassé une file de véhicules sans avoir la certitude de pouvoir reprendre sa place assez tôt, B.S. est condamné à 60 fr. d'amende et 45 fr. de frais.

FONTAINES Pour Landeyeux

(c) La collecte en faveur de l'hôpital a recueilli une somme de 1020 francs.

LA CHAUX-DE-FONDS

BILLET CHAUX-DE-FONNIER

C'est une restauration qui s'impose : plaidons... pour la salle du tribunal!

En 1955, au moment de la rénovation du bâtiment de l'hôtel de ville, l'autorité communale laissa de côté la salle du tribunal. Pourquoi? Le style à adapter pour conserver l'aspect historique de la salle ne fut pas trouvé. On décida dès lors de remettre à plus tard la restauration. Ainsi se vérifie que rien ne demeure aussi définitif que le provisoire...

Cette salle, reconnaissons-le en toute objectivité, se trouve actuellement dans un délabrement peu digne de l'exercice de la justice. Il faut la visiter. Elle prête aux commentaires les plus désagréables de ceux qui s'y rendent. En franchissant le seuil, une grande plaque en marbre, placée dans la paroi au-dessus de l'entrée porte cette inscription en lettres d'or: « Dans cette salle s'est constitué le gouvernement provisoire de la République neuchâteloise, le 1er mars 1848 ». Ce lieu ne manque pas de grandeur, six hautes fenêtres, une boiserie bru-

ne, dégradée par les ouvrages du temps recouvre les parois, et accrochés à celles-ci deux tableaux: l'un un dessin jauni, ressuscite une scène de l'Antiquité, l'autre une fort jolie peinture de F. Huguenin-Lassauguette, don de la commune en 1883, porte cette inscription « Un abreuveur dans la forêt ». Jolie garniture encore: placés de chaque côté, deux écriteaux affichent en lettres grasses: défense de fumer. Un fil électrique court le long d'une paroi pour rejoindre, près du plafond, un ventilateur dont l'utilité ne cesse de tourmenter l'esprit de celui qui le regarde. Le tic-tac d'une pendule, pas toujours à l'heure, égrène le temps qui passe. Une petite barrière de bois sépare le tribunal du public. Cet endroit comprend onze bancs vétustes qui crissent à la moindre... injustice. Le haut pupitre du juge, vieux aussi, dont la peinture a bientôt fini de s'écailler, massif et lourds, domine la salle et rappelle le sévère du lieu. Bien sûr la sonnet-

te présidentielle ne fonctionne pas. A droite, une modeste table à l'usage du procureur général qui est le seul à posséder un siège convenable, soit un fauteuil en bon état. Les prévenus prennent place sur un banc devant le pupitre de leur avocat; ce mobilier rustique date pour le moins, de plus d'un demi-siècle! Enfin le mauvais état du plancher oblige à marcher sur la pointe des pieds pour éviter de troubler les audiences... Au plafond, deux grands lustres renforcés par la présence de douze lampes fixées aux parois, assurent un bon éclairage dont la lumière fait néanmoins apparaître outrageusement le vieillissement de ce vénérable sanctuaire. Telle est la salle du tribunal de la Chaux-de-Fonds, oubliée sans doute par les édiles de la ville, accaparés par tant de tâches. Elle aussi pourrait mériter que l'on s'occupe enfin d'elle... A. H.

LE LOCLE - LE LOCLE - LE LOCLE - LE LOCLE - LE LOCLE - LE LOCLE

UN BOULET POUR LE BUDGET: L'ENSEIGNEMENT TECHNIQUE

De notre correspondant : La cantonalisation de l'enseignement technique supérieur est à l'étude, le Conseil d'Etat en ayant accepté le principe. Mais, pour l'instant, la commune du Locle assume la charge de l'ETS et des écoles de mé-

tiers rattachés à la division du Locle. Dans le budget pour 1970 au chapitre de l'enseignement technique, il est prévu une charge réelle pour la commune de 1,444,386 francs. C'est lourd pour une ville de 15,000 habitants et l'on comprend mieux ainsi la position des Loclois qui après avoir tant sacrifié à l'ETS, appréhendent fortement que le jour de la cantonalisation, l'école s'en aille sous d'autres horizons!

Pour l'heure, le rapport du Conseil communal informe que pour dispenser un enseignement toujours mieux adapté aux besoins de l'économie neuchâteloise, les autorités ont accepté une nouvelle augmentation de la charge nette du Technicum. Il convient notamment de réorganiser le service administratif de l'école et de mettre au concours plusieurs postes d'enseignants à l'ETS. Jusqu'à la cantonalisation de cette dernière les dépenses d'équipement sont supportées par la Confédération, l'Etat de Neuchâtel et la commune du Locle sur la base des normes fixées par la législation fédérale et cantonale.

L'application des programmes et le souci de développer notamment l'enseignement de la microtechnique au sein de l'ETS conduisent à compléter l'équipement existant, pour aménager un nouveau laboratoire de microtechnique et pour ouvrir un atelier horloger de pratique dirigée.

Imprudence!

(c) Hier, à 13 h 45, une conductrice locloise, Mlle A.-M. D., qui descendait avec sa voiture, la rue de Prés-Dames, est repartie, trop précipitamment du « stop » de la rue de France. Elle a provoqué une collision avec le véhicule de J. D. qui ne put éviter le choc malgré un freinage énergique. La voiture de Mlle A.-M. D. fut projetée contre une voiture qui la suivait et dans laquelle avait pris place M. S. Importants dégâts matériels.

Questionnez! Rémy Martin répondra

Rémy Martin répond ici plusieurs fois par semaine à vos questions. QUESTION : Je suis déçu d'apprendre que le Rémy Martin VSOP n'a que 8 ans en moyenne; je croyais qu'un VSOP avait au moins 35 ans, et souvent 50 ans. Qu'en est-il? RÉPONSE : Précisons d'abord que d'après la loi française, 4 ans et demi suffisent, ce serait déjà trois fois plus qu'on n'en exige pour les cognacs à étoiles. Et faisons alors un peu de calcul. Au cours de son vieillissement, le cognac subit une évaporation de 3 % par année. Les frais de « gardiennage » des chais sont estimés à 2 %. L'intérêt de l'argent immobilisé, enfin, est au minimum, en France à l'heure actuelle, de 7 %, 3 + 2 + 7 = 12. Le vieillissement du cognac coûte 12 % par année. Avec le phénomène des intérêts composés, une somme placée à 12 % double en 6 ans environ. Le cognac suit la même progression: au bout de 6 ans, il a doublé de valeur; au bout de 12, il a quadruplé; au bout de 18 ans, il vaut 8 fois autant; et ainsi de suite: à 24 ans, 16 fois; à 30 ans, 32 fois; à 36 ans, 64 fois; etc. Avec un prix au départ de 5 francs suisses le litre, cela fait au bout de 36 ans... 320 francs! Sans compter les taxes, les transports, et la marge du détaillant! A moins de 400 francs le litre, il n'y a pas de cognac de 36 ans! Mieux vaut se fier à Rémy Martin, qui vous dit simplement que son cognac est du VSOP. Et de la Fine Champagne. Les deux spécialités prestigieuses du cognac.

REMY MARTIN

EN 1970, LE NOUVEL UNIFORME DE LA MUSIQUE MILITAIRE AURA PLUS D'UN SIÈCLE DE RETARD...

Le comité que présidait M. René Calame et dans lequel figuraient deux dames et quelques musiciens, a rendu son verdict: à dater de l'année prochaine le nouvel uniforme de la Musique militaire ressemblera, comme deux gouttes d'eau, à celui que portaient, en 1831, les officiers d'artillerie neuchâtelois, à la seule petite différence qu'il sera d'un seul ton: bleu marin clair, et que le bonnet de police sera, lui, fribourgeois...

L'uniforme a été prévu pour trois usages: tenue de gala, soit l'uniforme complet avec plumet rouge et blanc sur le shako; grande tenue, identique à la première mais avec un pompon à la place du plumet et petite tenue, pour le soir, avec bonnet de police et sans accessoires. Les musiciens conserveront le sabre pour défiler. Au surplus, il faut noter que cet uniforme, qui a fort belle allure, comporte encore des accessoires qui l'enrichissent encore. Le col, les épaulettes et les manchettes seront rouges pour la tenue de gala et la grande tenue. A l'épaule droite, s'accrochera un brandebourg blanc, et un sabre, avec large courroie blanche, passant sur le devant, complètera l'équipement.

Les soixante uniformes ont été commandés à une fabrique de Lausanne. Samedi, lors de la soirée annuelle de la société, il sera présenté aux familles et les 30 et 31 mai prochains, au public loclois, lors d'une vaste manifestation. Et si tout va bien, après avoir participé à la Fête des Musiques militaires, à Neuchâtel, les musiciens loclois se rendront à Paris pour participer à une manifestation organisée par l'ambassade suisse. Puissent-ils, alors, recueillir le même accueil qu'en 1891. A cette date, en effet, on put lire ces lignes dans la Croix fédérale: « Le programme, fort attrayant, a été exécuté ponctuellement. La Musique militaire du Locle a joué, d'une façon parfaite, l'ouverture de l'opéra Nabuchodonosor, la fantaisie de l'opéra La Basoche, le Carillonner de Bruges et le duo du Mater Saba, de Rossini. On a surtout remarqué l'exécution des variations sur un

thème suisse par M. Fritz Savoie. Les musiciens ont été applaudis, à tout rompre, par l'assistance entière, charmée non seulement de les entendre, mais aussi de voir l'uniforme fédéral. A noter encore qu'en 1870, la Musique militaire avait été chargée d'organiser la Fête fédérale des musiques au Locle. Ainsi, c'est cent ans après cette grande manifestation que les musiciens éternelleront leur nouvel uniforme. L'ancien a bien fait son temps, depuis 1949!...

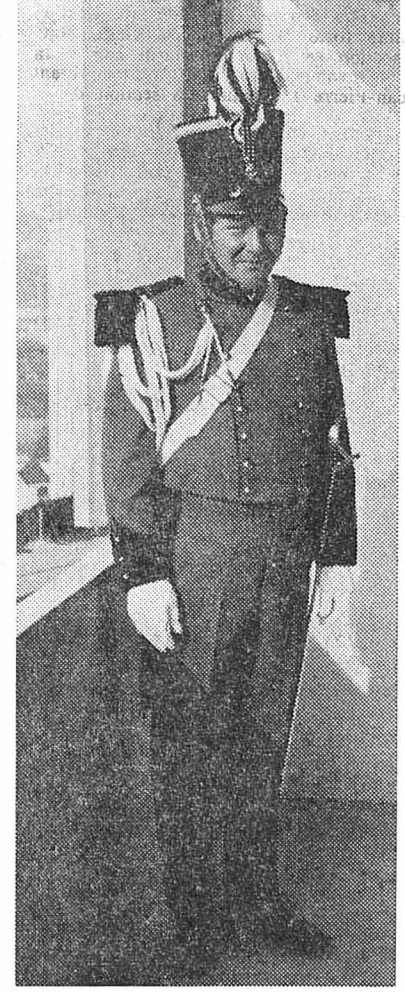

Des graveurs loclois à l'étranger

(c) Cinq graveurs loclois ont participé à des expositions internationales de médailles. A la première, qui se tenait à Prague, MM. H. Jacot, L. Jover, P. Galina, A. Guny et J.-C. Montandon, ont exposé plusieurs de leurs créations. Pour sa part, M. Galina était également présent à l'exposition de Milan.

Etat civil du Locle (6 décembre)

DÉCÈS. — Pythoud, André-Joseph, polisseur, né le 9 septembre 1906, époux de Camille-Rose-Renée née Margelin.

AUJOURD'HUI DANS LES MONTAGNES

● AU LOCLE CINEMA. — Lux: 20 h 30, Jules et Jim. CONCERT. — Casino-Théâtre: 20 h 15, Henri Huguenin, baryton; Louis de Marval, pianiste. EXPOSITION. — Musée des Beaux-Arts: Roger Pellaton, peintre. Pharmacie d'office. — Coopérative. Permanence médicale et dentaire. — Votre médecin habituel. ● A LA CHAUX-DE-FONDS CINEMA. — Corso: Haine pour haine. Eden: Macadam Cowboy. Plaza: Ben-Hur. Ritz: Le bal des vampires. Scala: Une guillotine pour deux. EXPOSITION. — Galerie du club 44: Pietro Fontana. PHARMACIE D'OFFICE: Pillonel, Avenue Léopold-Robert, 58. PERMANENCES MÉDICALE ET DENTAIRE: le 21017, renseignements. VARIÉTÉS. — Cabaret 55: nouveau programme de variétés internationales. Théâtre ABC: Jean-Marc Brua, auteur compositeur, 20 h 30.

Constipation

Prenez au repas du soir un à deux Grains de Vals. Ils régularisent doucement les fonctions digestives et intestinales, décongestionnent le foie, éliminent les toxines. Vente en pharmacies et drogueries.

Chaque soir: GRAINS DE VALS Chaque jour: Bonne santé

Saignelégier : un incendie attisé par la bise détruit un immeuble

De notre correspondant : Hier, vers 15 heures, un incendie qui, attisé par la bise, prit rapidement de l'ampleur, s'est déclaré au deuxième étage de l'immeuble Baconat, à la rue de l'Hôpital à Saignelégier. Ce sont des ouvriers menuisiers qui travaillaient à la réfection d'un logement de cette maison qui se sont rendus compte que le feu s'était déclaré. Ils avertirent immédiatement le propriétaire, M. Gaston Baconat-Raval. Ce dernier se rendit dans le logement où l'incendie avait pris naissance, et il tenta d'éteindre les flammes au moyen de seaux d'eau, ce qui lui valut de graves brûlures aux mains et à l'avant-bras gauche.

Après trois heures d'efforts, durant lesquelles une dizaine de lances avaient été mises en action, le sinistre était maîtrisé. Mais si une partie du deuxième étage, les combles et toute la toiture avaient été détruites, le bas de l'immeuble était également complètement anéanti par l'eau.

Le bâtiment Baconat abritait au rez-de-chaussée une boulangerie-épicerie, un laboratoire et un tea-room, aux deuxième et troisième étages, on y trouvait sept logements, tous occupés. Ce sont ainsi au total 19 personnes qui se trouvent sans abri et qui ont toutes subi des pertes importantes dans ce sinistre. Les meubles et les denrées alimentaires du magasin ont pu être mis en lieu sûr, grâce à l'entraide de nombreux sauveteurs occasionnels. Tous les sans-abri ont été recueillis par des personnes compatissantes. Quant aux pompiers, qui ont réussi non seulement à éteindre le sinistre, mais encore à éviter qu'il ne se transmette aux immeubles voisins, leur tâche fut rendue très difficile et très pénible par la basse température. Les habits de nombre d'entre eux étaient transformés en une véritable carapace de glace.

Signalons encore qu'un pompier qui se rendait à scouter sur les lieux du sinistre a été victime d'un accident. Il s'était engagé en hâte dans une rue habituellement à sens unique, mais qui avait été utilisée pour dévier la circulation en raison de l'incendie. Dans un virage masqué, et alors qu'il se croyait en toute sécurité, il se trouva en face d'une voiture. Ce fut le choc. M. Charles Egli souffrit d'une double fracture de la jambe gauche.

PAS DE TÉMOIN

Les causes du sinistre n'ont pas encore pu être déterminées avec précision. En revanche, on a localisé le lieu où il a pris naissance : un appartement du deuxième étage occupé par un couple d'ouvriers étrangers. Le locataire avait quitté son logement au début de l'après-midi avec son bébé. Il n'y avait donc pas de témoin au moment où le feu prit naissance. Ajoutons qu'une fumée noire, qui sortait de la cheminée, attira l'attention de quelques personnes, un peu avant que l'alarme soit donnée. Quelques minutes plus tard, le feu sortait par les fenêtres.

Ce matin, le service d'identification de la police cantonale poursuivra son enquête avec un spécialiste en électricité de l'établissement d'assurances immobilières. Les dégâts sont très élevés. Ils atteignent 200,000 à 300,000 francs. Bév.

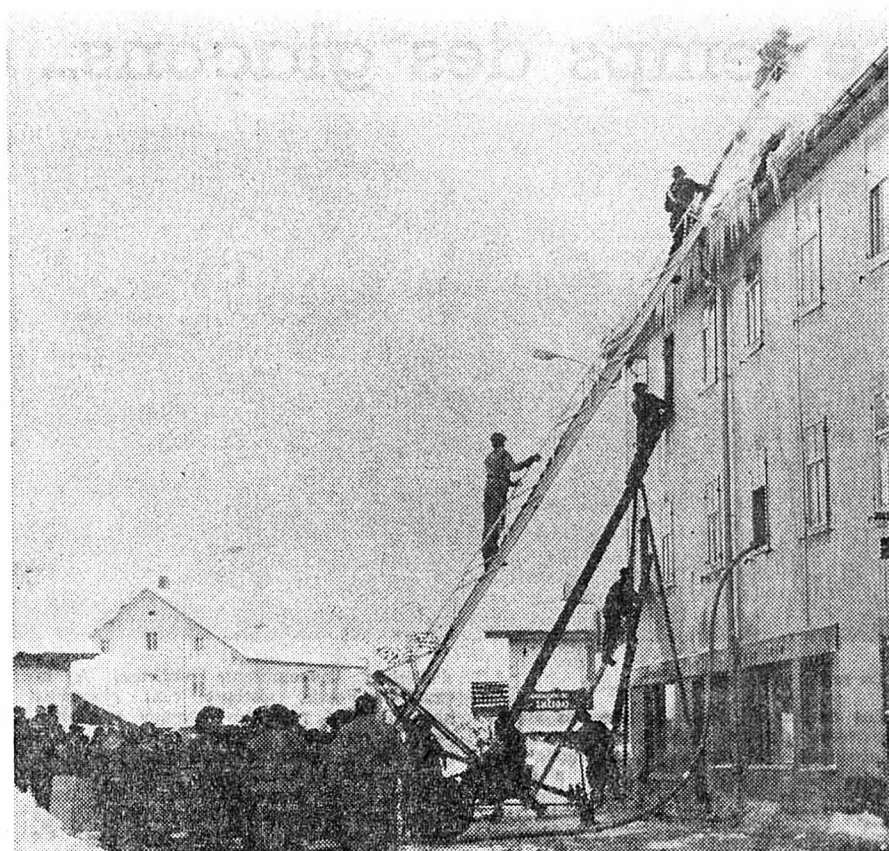

Les conditions dans lesquelles les pompiers avaient à opérer n'étaient pas des meilleures... (Avispress - Bévi)

SUITE PROPOSITION DU R. J.

Le comité directeur du Rassemblement a donc demandé audience aux présidents des Chambres fédérales. MM. Donzé, Schaffter et Béguelin ont été reçus par MM. Eggenberger, président du Conseil national, et Torche, président du Conseil des Etats. Ils leur ont remis un « plan pour amorcer le règlement de la question jurassienne ».

Les voies et moyens devant permettre aux Jurassiens de s'autodéterminer constituent le premier objet de la négociation.

L'exécution du plan unilatéral du gouvernement bernois sera suspendue, sauf pour les points immédiatement réalisables qui seraient admis en cours de négociation.

Les démarches visant à la création de la commission de médiation doivent être accomplies avant le 31 mars 1970.

tains points d'un éventuel statut de minorité, par exemple la création d'un cercle électoral jurassien ou d'une cour de cassation jurassienne.

UNE CONSULTATION POPULAIRE

Enfin, l'essentiel, pour eux, est de négocier en priorité les modalités d'une consultation populaire qui, en dehors de toute règle constitutionnelle permanente, devrait fournir aux Jurassiens, et à eux seuls, la possibilité de se prononcer sur la création d'un nouveau canton ou sur le maintien des liens avec Berne (sous une forme que déterminerait un statut de minorité).

Les présidents des Chambres transmettront ce document au Conseil fédéral.

Il s'agit bel et bien d'une ouverture de la part du mouvement séparatiste, mais qui, en raison de certaines conditions posées et surtout de moment choisi (la veille du jour où le Grand conseil bernois se réunit pour discuter et voter en seconde lecture le plan du gouvernement) pourrait bien ne donner que sur un mur.

Et pourtant, il serait grand temps de chercher une issue.

G. P.

Les séparatistes ont confiance en M. Petitpierre

Le Rassemblement jurassien, en proposant M. Petitpierre pour prendre la tête de la commission fédérale de médiation, démontre qu'il a conservé pleine confiance en cet homme politique neuchâtelois. Pourtant, on se souvient qu'à plusieurs reprises, le mouvement séparatiste et le Jura libre avaient adressé de vifs reproches à la commission des bons offices en corps.

Réflexion faite après l'entrevue d'hier, il est apparu que, depuis un certain temps, les milieux séparatistes ont « ménagé » M. Petitpierre. Lorsque nous avons demandé récemment aux objecteurs patriotes qui déposèrent leurs affaires chez MM. Wahlen et Broger pourquoi ils n'étaient pas allés aussi chez M. Petitpierre, ils nous ont répondu : « C'est parce que nous n'avons pas encore perdu confiance en lui. » D'autre part, rappelons que la manifestation prévue à Neuchâtel par le groupe Bévier à l'occasion d'un dépôt d'effets militaires a été annulée.

Tout ceci nous incite à prêter quelque croyance aux propos tenus hier à la radio romande par le commentateur qui laissait entendre que des contacts préalables auraient eu lieu entre le Rassemblement jurassien et M. Max Petitpierre. Il ne nous a pourtant pas été possible d'obtenir à Delémont confirmation de cette supposition. Bévi.

PROPOSITION

Ce document, le voici : Le Rassemblement jurassien propose qu'autour de M. Max Petitpierre, les autorités fédérales créent une véritable commission de médiation ayant pour tâche d'engager des pourparlers et de préparer le règlement de la question jurassienne.

Pour le choix des médiateurs, les personnes domiciliées dans le canton de Berne, de même que celles qui sont originaires de l'ancien canton ou du Jura, n'entrent pas en considération.

COMPOSITION

La commission de médiation, outre M. Max Petitpierre, comprendrait trois représentants des cantons allemands et des Grisons, deux représentants des cantons romands, et un Tessinois. Les personnes choisies doivent être agréées par les parties, c'est-à-dire par les au-

CELA OU RIEN

Des commentaires présentés à la presse et des réponses aux nombreuses questions posées par les journalistes, nous retiendrons que les dirigeants du mouvement séparatiste n'acceptent aucune modification à la procédure qu'ils proposent.

S'ils estiment que le gouvernement bernois ne doit pas pousser plus avant la procédure qu'il a lui-même engagée pour introduire dans la constitution cantonale un article permettant d'organiser un plébiscite dans le Jura, ils tiennent pour judicieuse la réalisation immédiate de cer-



MM. Donzé, Schaffter, Béguelin et Wilhelm au Palais fédéral. (Photo ASL)

PORRENTRU Y Un plafond s'effondre dans la « vieille » école normale !

C'est au plus tôt en septembre 1971 que les élèves de l'école normale de Porrentruy pourront occuper les locaux de leur nouvelle école, actuellement en construction. Il semble bien que les travaux ne devraient souffrir aucun retard, car hier après-midi, alors que les élèves d'une classe se penchaient sur une dissertation, le plafond de la salle s'effondra sur plus de la moitié de la surface. Les quinze élèves, et leur professeur, n'eurent que le temps de se mettre à l'abri. Heureusement, on ne déplore aucun blessé. La direction a décidé de faire sonder tous les plafonds de l'établissement en attendant d'y autoriser à nouveau des cours.

DELEMONT Au Conseil communal

De notre correspondant : (c) Le Conseil communal de Delémont a approuvé, dans sa dernière séance, le budget de la ville pour 1970. Ce dernier comporte 9,879,000 fr. de dépenses et 9,891,000 fr. de recettes. On entrevoit donc un excédent de recettes de 11,500 francs. Ce budget sera proposé à l'approbation des citoyens et citoyennes dans une assemblée communale qui aura lieu le 22 décembre. Lors de cette même assemblée, les contribuables auront à voter un crédit de 50,000 fr. pour contribution à l'achat d'un terrain situé à la Communance, terrain qui appartient à la bourgeoisie. A cet endroit, sera construit le centre administratif de la « General Holding S.A. ». Cette société, de construction récente, regroupe, on s'en souvient, huit entreprises de boîtes de montres du Jura et elle envisage d'en reprendre sept autres encore. La « General Holding S.A. » emploie 800 ouvriers. En 1968, elle a produit sept millions de boîtes de montres.

FRIBOURG - FRIBOURG - FRIBOURG

Trois incendies détruisent un chalet et deux maisons

- LES DÉGÂTS SONT ESTIMÉS À 250,000 FRANCS
- UNE DOUZAINE DE BOVINS ONT ÉTÉ BRÛLÉS VIFS

De notre correspondant : Hier matin, vers 2 heures, un incendie a détruit le chalet « Bedermonda », sis à une altitude de 1100 mètres environ, au-dessus de Bellegarde (Gruyère). Le bâtiment, entièrement en bois, n'était accessible que par un sentier non carrossable. Il était la propriété de M. Edmond Buchs, agriculteur, âgé de 66 ans, qui est actuellement hospitalisé à Berne, où il doit subir une opération cette semaine. Il n'a pas été possible de lui apprendre la triste nouvelle. Pendant son hospitalisation, ses fils et un voisin s'occupaient du bétail. M. Edmond Buchs a huit enfants, dont quatre vont encore à l'école.

Les pompiers de Bellegarde accoururent pour tenter de sauver les six vaches, deux génisses et cinq veaux qui se trouvaient dans le chalet. Mais à partir du village, le trajet nécessite plus de vingt minutes à pied. Lorsque les sauveteurs arrivèrent, tout le chalet était en feu et les bovins avaient déjà péri, carbonisés. Rien n'a pu être sauvé. Le chalet était équipé pour que la famille puisse y loger pendant la moitié de l'année. Une motofaucheuse et une installation de soufflerie à foins sont détruites également. Le bâtiment n'était assuré que pour quelque 30,000 fr. Mais les dégâts mobiliers sont estimés à plus de 20,000 fr. et la perte en bétail à 15,000 fr. environ. Les dégâts dépasseront probablement 100,000 fr., en tenant compte d'une valeur de reconstruction.

La cause du sinistre n'est pas connue, et il sera sans doute fort difficile de la déterminer. Il n'y avait pas d'électricité au chalet. Seule une petite installation permettant de cuisiner au gaz s'y trouvait. Il n'est pas exclu que le sinistre soit dû à une imprudence d'enfants.

Notons que durant l'hiver, la famille de M. Edmond Buchs loge dans une habitation qu'elle possède au village de Bellegarde.

A Estavayer : 50,000 fr. de dégâts

Hier, vers 20 heures, un incendie a complètement anéanti un immeuble du quartier de Rivaz à Estavayer-le-Lac, appartenant à la Banque d'épargne et de prêts de la Broye. Ce bâtiment, de construction ancienne, était habité par quatre personnes de la famille Nietto, d'origine espagnole. L'explosion d'une bonbonne de gaz ou d'un fourneau à mazout est à l'origine de ce sinistre. En effet, peu avant 20 heures, une formidable explosion a ébranlé le quartier, notamment l'hôpital de la Broye sis en face de l'immeuble incendié. Aussitôt alarmés, les pompiers furent considérablement ralentis dans leur action par une épaisse fumée. Ils se bornèrent surtout à protéger

les bâtiments voisins sérieusement menacés, notamment ceux des familles Baudin et Darx. Les dégâts sont évalués à quelque 50,000 fr.

A Villars-les-Moines : 100,000 fr. de dégâts

Hier matin, vers 5 h 30, l'alarme au feu a été donnée au village de Villars-les-Moines, enclave bernoise située à deux kilomètres de Morat. Une maison d'habitation appartenant à M. Alfred Zurcher, ou-

BULLE Les vieux soldats sont déçus

(c) Hier matin, a eu lieu à Bulle, une cérémonie marquant la libération du service actif pour les soldats de la classe 1919.

Les 1919 reçurent un diplôme, ainsi que la traditionnelle soldé d'honneur. Cette dernière doit être un écu neuf, portant le millésime de l'année de la fin du service. Or, on explique qu'il n'avait pas été possible d'obtenir des écus de 1969. Et l'on remit aux soldats une pièce frappée en 1968. Beaucoup en

Des dégâts Un piéton renversé par une automobile

(c) A 12 h 25, hier, deux automobiles se sont heurtées à l'intersection rue de l'Allée - rue des Prés. Dégâts.

(c) Hier, à 7 h 10, une voiture circulant à l'intersection rue Moser - route de Port, a renversé un piéton. Ce dernier n'a été que légèrement blessé. Il a pu regagner son domicile.

Les décomptes du Palais des congrès

(c) Lors de sa dernière séance de l'année, le 18 décembre, le Conseil de ville devra approuver le décompte du Palais des congrès qui se présente comme suit : prix total 28,826,661 fr. 30 (devis 15,322,822 fr. 85) dont à déduire 572,156 fr. 60, dépense totale 28,254,505 fr. 10, renchérissement 10,578,627 fr. 35. Les crédits accordés en votation populaire étaient de 15,528,822 fr. Le Conseil municipal demande au Conseil de ville un crédit supplémentaire de 2,146,655 fr. 75.

Le prochain Tir fédéral au petit calibre

Le conseil des tireurs au petit calibre, réuni à Schwytz en session ordinaire d'automne sous la présidence de M. Fritz Minnig, de Sigriswil, en présence du colonel EMG Hans Meister, chef de la section de l'instruction hors service, a confié aux tireurs bernois le soin d'organiser la prochaine Fête fédérale à 50 mètres, prévue dans trois ans.

Les Seelands disposent sur les pentes de la Montagne de Boujean des installations de bonne grandeur déjà, qui, à peu de frais, seront aptes à accueillir les quelques milliers d'habitants qui y attendent. C'est un atout précieux dans leur jeu d'autant plus que les armes de gros calibre jusqu'à un récent passé, possèdent aujourd'hui des lettres de noblesse fort enviables. C'est dire l'importance d'une fête fédérale à lui réservée.

Le Tir fédéral au petit calibre de 1972 sera ainsi le 17me du genre. On a tout lieu de croire en tout cas que les Romands s'y rendront en masse, eu égard, d'une part, à la proximité de son emplacement et à l'augmentation sensible de leurs effectifs au fil des ans dans le domaine du tir à 50 mètres, d'autre part. L'ancien parent pauvre de notre sport national, axé essentiellement sur les armes de gros calibre jusqu'à un récent passé, possède aujourd'hui des lettres de noblesse fort enviables. C'est dire l'importance d'une fête fédérale à lui réservée.

L'EXPRESS

Président
du conseil d'administration :
Marc WOLFRATH

Rédacteur en chef :
Jean HOSTETTLER

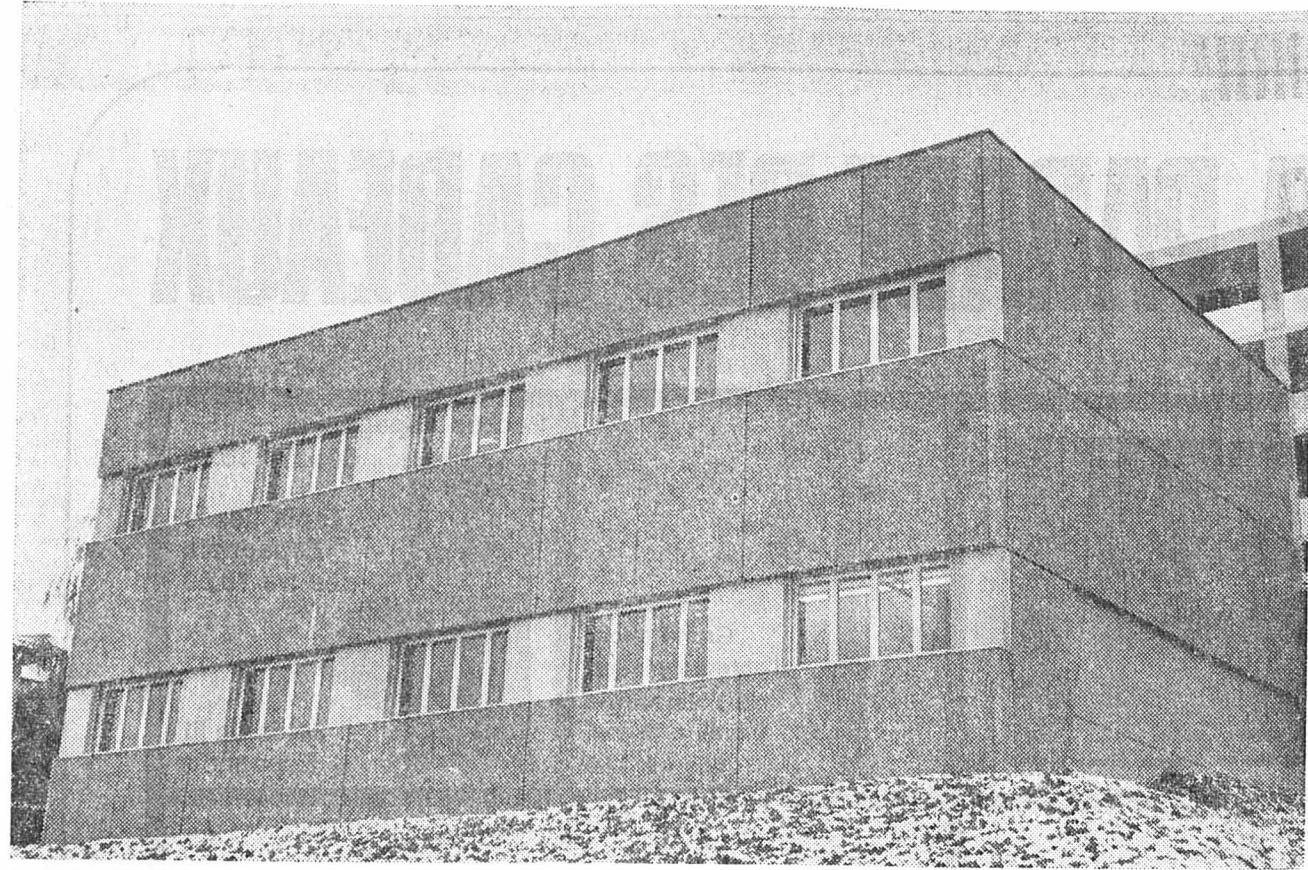

SAINT-AUBIN : NOUVEAU CENTRAL

A l'occasion de l'inauguration le mercredi 10 décembre 1969 du nouveau central téléphonique de Saint-Aubin, il est intéressant de donner un bref aperçu du développement des télécommunications à la Béroche.

La première liaison télégraphique fut établie en Suisse en 1852. Le 1er octobre 1867, on ouvrit un bureau de télégraphe à Saint-Aubin, sur la ligne Yverdon-Neuchâtel. Le téléphone fit son apparition quelques années plus tard. De nombreux chercheurs contribuèrent à sa découverte. On ne pensait pas que 100 ans après cet appareil, encore mystérieux, serait installé dans presque tous les foyers.

En 1877, l'administration des télégraphes suisses entreprit des essais avec deux appareils achetés chez Siemens et Halske à Berlin. Le 17 décembre de la même année, une conversation fut échangée entre Berne et Thounne par le fil télégraphique qui reliait ces deux localités. Présentant le rôle important que le nouveau moyen de communication allait être appelé à jouer, le Conseil fédéral plaça, deux mois plus tard, les installations téléphoniques sous le monopole de la Confédération.

Le 1er janvier 1885, le central téléphonique de Neuchâtel fut mis en service et, le 10 novembre 1888, ce fut le tour de Saint-Aubin, relié par une ligne unique à Colombier.

A cette époque, il n'y avait pas encore de numéro et l'on indiquait à la téléphoniste le nom de l'abonné auquel on désirait parler, ce qui était plus personnel. Cependant, on est surpris de constater que les particules étaient tout simplement laissées de côté. La station centrale était ouverte de 7 h à midi, de 2 à 6 h et de 8 à 8 h 30 du soir. Les communications avec les abonnés d'un autre réseau téléphonique étaient facturées à raison de 20 centimes pour 5 minutes ou fractions de 5 minutes pour les distances jusqu'à 100 km, en suivant la ligne existante et 50 centimes au-delà de 100 km. Les conversations locales étaient gratuites.

Le 29 novembre 1929, le premier central automatique, du type Hasler 25, équipé de 250 numéros, fut inauguré à la rue de la Poste. Le 25 mars 1947, on le remplaça par des installations type HS 31, pour 400 raccordements, dans le bâtiment du bureau de poste actuel. Conjointement à l'augmentation du nombre d'abonnés, des extensions d'équipements furent nécessaires et en 1964, la capacité du central était portée à 1000 numéros d'appel. Le local ne permettant pas une nouvelle extension, il fallait soit l'agrandir, soit construire un bâtiment. Cette dernière solution fut choisie. L'acte de vente du terrain fut signé le 12 février 1965. Les travaux débutèrent en 1968. La nouvelle construction, prévue pour 3000 raccordements, en comprendra 2000

pour débiter. Elle pourra être agrandie en direction de Gorgier pour en contenir 7000.

Autre innovation à signaler, nous mettons aujourd'hui des indicateurs de taxes fonctionnant à haute fréquence. Ainsi l'abonné ne sera plus gêné par les impulsions de taxation qui, parfois, étaient nettement audibles dans une conversation. Ces améliorations sont réalisées en vue de l'introduction de la sélection automatique internationale, d'abonné à abonné, dans les années 1971-72. Une communication pour Paris, par exemple, coûtera 10 centimes toutes les 3,6 secondes et pour Oslo 10 centimes par tranche de 2,5 secondes.

Le 10 novembre 1970, les numéros d'appel passeront de 5 à 6 chiffres. A part quelques exceptions, les 2 premiers chiffres, soit le 67 seront remplacés par le groupe de 3 chiffres 551 et le 68 par 552. Chaque abonné en a déjà été informé.

Pour terminer, je tiens à remercier ici toutes les personnes, les maisons et les maîtres d'état qui ont contribué à la réalisation de ce central :

— M. Comina, entrepreneur à Saint-Aubin, qui, d'une part, nous a vendu le terrain et, d'autre part, a exécuté le gros œuvre, puis,

— L'Inspection des Constructions fédérales, à Lausanne, chargée de la direction des travaux et

— M. Robert, dr ès scs techn. et directeur de la maison Hasler S.A. de Berne. Celle-ci a fourni et installé le central automatique HS 52.

J'exprime également ma gratitude à la Direction générale des PTT ainsi qu'à mes collaborateurs, chefs de construction et d'exploitation, techniciens, chefs monteurs et spécialistes de la Direction d'Arrondissement des Téléphones de Neuchâtel.

Enfin, je saisis l'occasion qui m'est offerte pour relever les relations plutôt rares mais excellentes que nous entretenons avec les autorités communales de la Béroche. Je les remercie tout particulièrement de la compréhension dont elles font preuve lorsque nous pratiquons des fouilles dans leurs rues et routes. Je me félicite de cette entente cordiale entre services publics, communaux et fédéraux et souhaite qu'elle se perpétue.

Je forme le vœu que ces nouvelles installations contribuent à améliorer les relations privées des habitants et de l'industrie de haute qualité de la région et à faciliter les contacts entre gens d'autres cantons et d'autres pays.

Direction d'Arrondissement des Téléphones Neuchâtel
BASSIN

Nouveau central téléphonique de Saint-Aubin

LISTE DES ABONNÉS EN 1889

- | | |
|--|--|
| Conseil communal de Saint-Aubin | Hôtel Partus, Saint-Aubin |
| Conseil communal de Gorgier | Lambert, Achille, négociant, Chez-le-Bart |
| Conseil communal de Sauges | Lambert, E., avocat, Chez-le-Bart |
| Coulon, Alfred, propriétaire, Treytel | Maison de travail et de correction, Devens |
| Greffe de Paix, Saint-Aubin | Sandoz, Charles, propriétaire, Miremont, Bevaix |
| Hôtel de la Béroche, Saint-Aubin | Wesdahlen, H., propriétaire, Saint-Aubin |

Mode d'emploi des premiers téléphones

1. On commence par appeler la station centrale en tournant la manivelle qui est à droite de la boîte de sonnerie, en même temps qu'on presse le bouton noir qui est au-dessous de cette boîte.

Pour les appareils où ce bouton n'existe pas, il suffit de tourner la manivelle dans le sens de la marche des aiguilles d'une montre.

2. On enlève, immédiatement après avoir sonné, le téléphone de la fourchette à laquelle il est suspendu (pour les appareils qui ont deux téléphones, il faut dans tous les cas dépendre celui de gauche, si toutefois on ne se sert pas des deux), puis on l'applique bien contre l'oreille, sans trop presser, mais de manière qu'il n'y ait aucun intervalle entre l'embouchure et l'oreille.

La station centrale ne répond pas par la sonnerie, mais simplement par le mot : « Voilà ! ». On lui indique alors, en parlant à voix ordinaire, mais distinctement et à une distance de 10 à 20 cm au plus du microphone (transmetteur), le nom de l'abonné avec lequel on désire parler.

3. La station centrale appelant elle-même cet abonné, on garde son téléphone à l'oreille jusqu'à ce qu'on entende son correspondant répondre : « Voilà ! ». La conversation peut alors commencer.

Quand la conversation est terminée, on reprend tout de suite son téléphone; et celui des deux abonnés qui avait appelé en premier lieu, donne encore un petit tour de manivelle qui a pour but d'aviser la station centrale qu'elle peut enlever la communication. Ce signal final sera aussi entendu par l'abonné avec lequel on vient de parler, et celui-ci ne doit pas le considérer comme un nouvel appel !

Quand on est appelé

A l'appel de la sonnerie, on ne sonne pas en retour, mais on dépend, sans autre, le téléphone; on l'applique à l'oreille et on répond : « Voilà ! »

Entre les abonnés de différents réseaux

En supposant que les stations centrales des réseaux I, II et III soient reliées entre elles et que l'abonné A du premier réseau (I) veuille entrer en conversation avec l'abonné Z du troisième réseau (III), voici ce qu'il y a à faire :

1. L'abonné A appelle sa station centrale moyennant un seul tour vigoureux de la manivelle, puis il dépend son téléphone et l'applique contre l'oreille.

2. La station centrale I répond immédiatement et sans sonner : « Voilà ! ». Sur quoi l'abonné A donne le nom de l'abonné Z à... (réseau III), et la station centrale répète : « Bien, M. Z., à... » pour s'assurer qu'elle a bien compris.

3. La station centrale I appelle la station centrale II et établit la communication entre l'abonné A et la station centrale II. Pendant ce temps et jusqu'à ce que la conversation soit engagée, l'abonné A garde son téléphone à l'oreille.

4. La station centrale II répond sans autre à A : « Voilà ! station centrale de... que désirez-vous ? ». A répète sa demande et la station centrale II agit de même que la station centrale I et relie A à la station centrale III.

5. La station centrale III agit de même que II, appelle ensuite l'abonné Z de son réseau et finit d'établir la communication directe entre A et Z.

6. Z ayant enlevé son téléphone de la fourchette, l'applique contre l'oreille et dit : « Voilà Z, qui est là ? ». Alors A se nomme et commence l'entretien.

7. La conversation terminée, A suspend, ainsi que Z, son téléphone, tourne une fois vivement la manivelle, comme signal final, et les stations I, II et III enlèvent la communication.

Les stations centrales n'abandonnent les communications établies que lorsqu'elles sont convaincues que les stations qu'elles ont reliées sont entrées en conversation. Si un abonné demandé ne répond pas à deux ou trois divers appels suivis, soit après deux minutes environ d'attente, on le considère comme absent.

Si une station centrale ne peut établir une communication, soit parce que le fil respectif est déjà occupé, soit parce que l'abonné appelé ne répond pas, elle en informe l'abonné appelant par les mots : « Fil occupé » ou « M. Z. ne répond pas ». Sur quoi A donne le signal final. Il va sans dire que A peut recommencer son appel quelque temps après, ou, avant de donner le signal final, charger celle des stations centrales qui ne pouvait établir plus loin la communication, de vouloir lui dire quand le fil respectif est libre.

L'essentiel est toujours que la station appelée (tant les stations des abonnés que les stations centrales) ne sonne jamais en retour, parce que cela n'occasionne que des malentendus et de la confusion. Elle ne doit qu'accuser verbalement sa présence et demander ce que l'on désire.

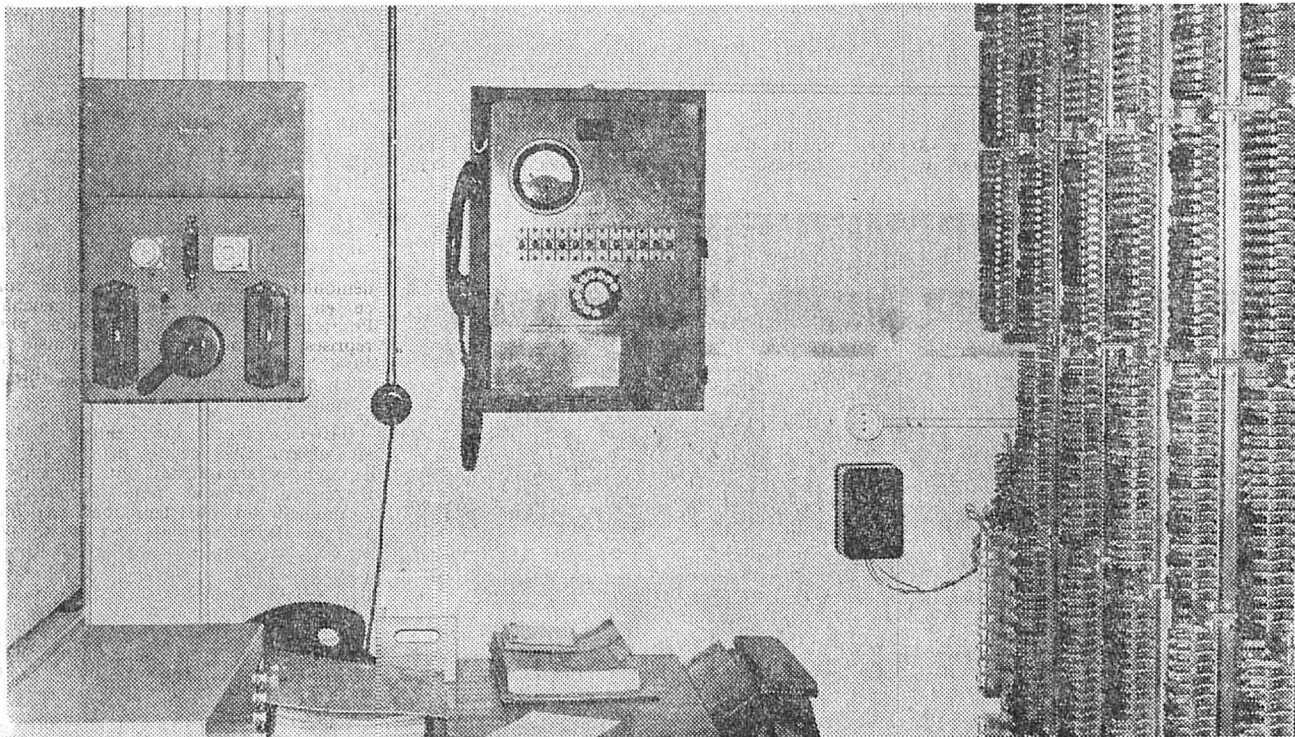

SAINT-AUBIN : ANCIEN CENTRAL

Les maisons suivantes ont collaboré à la construction de ce nouveau central

Les travaux de carrelages ont été exécutés par la maison

STOPPA & CARAVAGGI

Poudrières 13 2000 Neuchâtel Tél. 5 57 21

Tous les travaux d'électricité ont été exécutés par la maison

N. FULGINO

Electricité - Téléphone
Castel 3 2024 Saint-Aubin
Tél. 6 78 67 Privé 6 78 39

Les armoires pour courant fort ont été exécutées par la maison

WALTER LUGINBUHL

passage du Temple 4 2087 Cornaux
Tél. 7 74 90

Les travaux de serrurerie ont été exécutés par la maison

FERNAND PORRET

Rafour 1 Saint-Aubin Tél. 6 73 41

Les installations techniques ont été faites par la maison

HASLER S.A. Berne

Télécommunications électroniques et mécanique de précision

Les travaux de serrurerie ont été exécutés par la maison

CARL DONNER & Fils

Av. de Bellevaux 24 2000 Neuchâtel

Les travaux de fenêtres et de menuiserie intérieure ont été exécutés par la maison

CLAUDE GINDRAUX

Goulettes 7 Saint-Aubin Tél. 6 73 08

Les travaux de ferblanterie et sanitaire ont été exécutés par la maison

G. PERRENOUD & Fils

Av. de Neuchâtel 32 Saint-Aubin
Tél. 6 72 35

Les travaux de chauffage ont été exécutés par la maison

MARC SIMONIN

Goulettes 8 Saint-Aubin Tél. 6 73 29

Les travaux de maçonnerie, béton armé et gypserie-peinture ont été exécutés par la maison

COMINA NOBILE S.A.

2024 Saint-Aubin Tél. 6 71 75

Etanchéité des joints de façade

ISOTECH Lausanne

Petit-Chêne 14 Tél. (021) 22 25 68

Les travaux de revêtements de sol lino ont été exécutés par la maison

PAUL DIVERNOIS

2023 Gorgier Tél. 6 78 18



LE COMPLEXE INTÉRIEUR

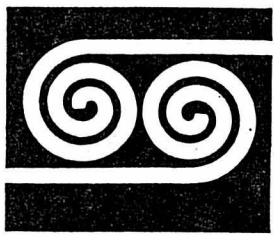

W Y S S



LA PARADE DES CADEAUX



<p>Magnifiques objets ouvragés de Thaïlande</p> <p>Jetés lit anglais dès frs 72.-</p> <p>Tapisseries murales dès frs 40.-</p>	<p>Petits tapis d'Orient</p> <p>Hamadan baby dès frs 55.-</p>	<p>Grand choix d'objets typiques de Yougoslavie travail artisanal dès frs 1.20</p>	<p>Poches Espagnoles dès frs 16.50</p> <p>Tapis tissés Espagnols dès frs 16.50</p> <p>Jetés de lit Espagnols</p>
<p>Tapis de jass dès frs 13.-</p> <p>Tapis muraux (nouveau) dès frs 175.-</p>	<p>Selles de chameaux frs 85.-</p>	<p>Poufs cuir véritable différentes exécutions, qualité garantie dès frs 85.-</p>	<p>Chancelières dès frs 102.-</p> <p>Garnitures de bain dès frs 45.-</p> <p>Peaux de moutons dès frs 75.-</p> <p>Afghan baby dès frs 48.-</p>

et encore bien d'autres idées-cadeaux chez



W Y S S

J. Wyss S.A.
6, Place d'Armes

2000 Neuchâtel
038/52121



Voici pour vous le nouveau rasoir électrique suisse jura-octa!

Faites cadeau d'un jura-octa!

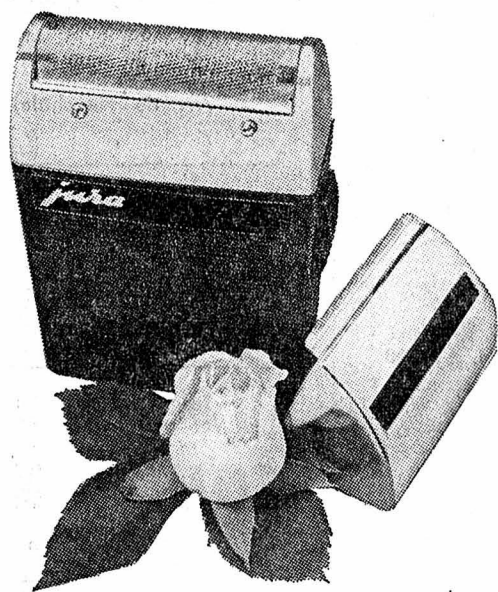

Oubliez tranquillement que d'habitude «IL» se rase humide. Et qu'il a encore un vieux rasoir électrique. Oubliez aussi que sa peau est particulièrement difficile et que sa barbe pose des problèmes!

Faites-lui cadeau d'un jura-octa!

Il l'essayera. Et il vous confirmera que la lamelle souple à perforation octogone attaque délicatement chaque poil à ras et du premier coup, à quel point la lame-ciseaux si ingénieusement construite, aux 128 arêtes coupantes aiguisées au diamant, rase vite et proprement.

Celui-ci, il ne le changera certainement pas!

Il vous avouera que jusqu'à présent aucun rasoir électrique ne faisait ce travail aussi à fond en ménageant autant la peau, car le jura-octa rase doucement, proprement et vite...

C'est pourquoi il vous en sera reconnaissant. Il vous louera du bon choix, se réjouira de votre cadeau pendant de nombreuses années et s'en souviendra toujours.

Il sera aussi enchanté de la deuxième tête qui travaille comme une tondeuse et taille avec précision les bords de la nuque, des tempes, des joues, de la moustache ou de la barbe. On voit exactement où on coupe.

Jura-octa n° 500.12, dans étui de luxe en cuir foca. Commutable sur 110 ou 220 volts, avec tondeuse. Fr. 96.50

Jura-octa n° 501.12, sans tondeuse, dans étui simple, commutable sur 110 ou 220 volts. Fr. 69.50

Tondeuse n° 500.90, toujours livrable. Fr. 22.50

C'est avec plaisir que nous vous donnerons des renseignements détaillés sur les avantages exclusifs du jura-octa. Demandez le prospectus dans le bon magasin spécialisé.

MONTRES
directement
de fabrication
qualité - prix
service
après-vente
FLORIMONT
9, fbg du Lac
(à côté
du cinéma
Studio).
2me étage
Du lundi
au samedi
(MM.
Schaldenbrand)

Une idée pour un cadeau:
une bicyclette!

Achetez-la dans un commerce spécialisé car cette vignette garantit le service chez tous les marchands organisés de Suisse!



Pour les fêtes... la bière en mini-fût



Quel plaisir de se réunir autour d'un tonnelet de bière spéciale MULLER, chez soi, pour boire un pot tout en devisant joyeusement.

Pour obtenir un mini-fût de bière spéciale MULLER, adressez-vous aux restaurants ou aux magasins concessionnaires de la bière MULLER qui vous livreront un coffret contenant:

Le tout au prix de Fr. 52.-

Renouvellement de la boîte de bière et de la cartouche Fr. 9.-

un tonnelet en matière isolante
un appareil de soutirage
une cartouche de gaz carbonique
une boîte de bière spéciale MULLER de 3³/₄ l
ainsi que le mode d'emploi.

ATTENTION!
Nous vous prions d'aviser votre fournisseur la veille au plus tard.
Un coup de téléphone suffit.

Un produit de tout premier ordre de Jura Fabriques d'appareils électriques L. Henzirohs S.A.
4626 Niederbuchstien bei Olten
Tél. 062 63 23 23

le mini-fût de MULLER pour boire la bière en compagnie

VILLE DE NEUCHÂTEL

LA VIE DES SOCIÉTÉS

A la Société neuchâteloise des sciences naturelles

Dans la séance du 5 décembre, présidée par M. Jean-Louis Richard et à laquelle assistaient les membres de la Ligue neuchâteloise pour la protection de la nature, M. Robert Paroz, collaborateur de la cartographie de la flore suisse, a fait une conférence intitulée: **Surprises et perplexités; quelques aperçus de l'hybridation des orchidées de Suisse.**

On connaît le parti que la floriculture a tiré des orchidées tropicales, et la facilité relative avec laquelle certaines espèces de cette famille sont croisées et re-croisées par l'intervention d'habiles techniciens de la biologie, pour le grand bonheur des amateurs de fleurs colorées, curieuses, souvent belles dans leur exotisme somptueux.

En face de ces splendeurs, on oublie quelquefois le charme des orchidées de notre pays, leur beauté. Il faut dire que certaines des plus belles sont devenues très rares, victimes de l'extension des villes et des villages, de la culture, mais aussi de la main de l'homme, qui les a trop cueillies, sans se soucier de leur précuité.

La liste des orchidées trouvées en Suisse compte 59 espèces, du beau mais rare *Cypripède sabot de Vénus*, jusqu'au presque invisible et encore plus rare *Malaxis des marais*. Parmi ces 59 espèces, un nombre important partage avec beaucoup d'orchidées tropicales la faculté de s'hybrider avec des voisines, ou même, plus rare-

ment, avec des espèces appartenant à des genres différents. Il en résulte pour la Suisse 72 hybrides différents, enregistrés jusqu'ici pour cette famille de plantes.

Entre certaines espèces proches, l'hybridation donne des produits fertiles, capables de s'hybrider entre eux et avec leurs parents. Dans certains de nos marais jurassiens, on trouve des populations, nombreuses Orchis; Orchis incarnat, Orchis à larges feuilles, Orchis tacheté et Orchis de Trautsteiner, accompagnées de nombreuses plantes aux caractères mélangés. Un examen détaillé permet parfois, à côté d'exemplaires aux caractères purs, de trouver des hybrides de première génération, aux caractères médians entre ceux des parents; d'autres plantes, difficiles à déterminer, avec des caractères mêlés de parents différents, sont des hybrides d'hybrides, des produits d'hybridations successives, créant des sortes d'endémismes ou variétés locales. Certains auteurs considèrent l'Orchis de Trautsteiner comme résultant de telles hybridations lointaines et échevrées.

Quand les espèces d'Orchis se trouvent en population mélangée, on trouve parfois des hybrides, dont certains peuvent être fertiles.

Le Jura neuchâtelois, riche en Epipactis, possède des hybrides variés entre les espèces de ce genre, dont certaines ont été signalées pour la première fois dans notre région.

Les hybrides les plus rares, mais les plus frappants, les plus faciles à reconnaître, sont entre espèces éloignées, quelquefois de genres différents. Dans le Jura romand on peut trouver *Orchiceras spurium*, dont les parents sont l'Orchis militaire et l'Aceras homme-pendu. En Valais, *Anacamptorchis lanicæ* provient de l'Orchis morio (bouffon) et de l'Anacamptis pyramidal. Dans les vallées des Alpes, les *Gymnadenias* et les *Nigritellas* se fécondent les uns les autres, produisant de très beaux résultats, qui sont en tous cas souvent fertiles, et ne sont pas tous rares. *Gymnadeniella suaveolens*, née de *Gymnadenia conopsea* et de *Nigritella nigra*, est une fort belle plante vigoureuse, à l'épi rouge pourpre et au parfum que son nom a voulu marquer.

Les orchidées de notre pays sont des plantes à germination difficile, à croissance lente. Elles ne se plaisent que dans des sols dont l'homme n'a pas bouleversé l'équilibre naturel, et ces sols, en dehors des forêts, deviennent rares. Il est donc légitime de les considérer toutes comme méritant notre protection à tous, d'autant plus qu'il y en a parmi elles qui sont des trésors rares, qu'il nous est permis d'admirer pendant quelques saisons, si notre négligence ou notre maladresse, notre puissance mal dirigée, n'abrégeait pas leur vie délicate.

VIGNOBLE - VIGNOBLE

LES LUTTEURS NEUCHÂTELOIS RÉUNIS À PESEUX

Rien ne va plus pour le recrutement

De notre correspondant:

Dimanche l'Association cantonale des lutteurs neuchâtelois a tenu ses assises annuelles à Pesieux. Cette assemblée fut précédée, le matin, d'un cours de lutte libre et suisse dans le local du Club des lutteurs de Neuchâtel. Ce cours, qui réunissait une quarantaine de participants, fut un réel succès. L'association cantonale réunit cinq clubs, ceux du Vignoble, du Val-de-Travers, du Val-de-Ruz, de la Chaux-de-Fonds et du Locle. Tous étaient représentés et lorsque, le président cantonal, M. Marcel Baechler, ouvrit la séance, une soixantaine de délégués étaient présents.

OUI PARTOUT

Après les souhaits de bienvenue et la nomination des scrutateurs par club, les lutteurs abordèrent un copieux ordre du jour qui allait retenir leur attention durant une bonne partie de l'après-midi. Ce fut tout d'abord la présentation des rapports du chef technique, du préposé au recrutement, du caissier, des vérificateurs et du président qui faisaient ressortir les aspects positifs et les difficultés des lutteurs. Tous ces rapports furent acceptés sans opposition. Le chef technique, M. Fritz Erb, rappela l'excellent comportement de certains lutteurs durant l'exercice écoulé et souligna l'excellent comportement de certains d'entre eux lors des diverses fêtes. Quant aux fêtes organisées dans le cadre de l'Association, elles obtinrent généralement un beau succès. L'entraînement, doit encore être plus intensif afin que les lutteurs obtiennent une plus grande endurance. D'autre

BOUDRY

Saint Nicolas en visite

(c) Enveloppé dans sa grande pèlerine rouge il a parcouru, samedi après-midi, les rues de Boudry tout en distribuant des friandises aux enfants sages qu'il rencontrait; il était accompagné d'un brave petit âne qui traînait une charrette chargée de paquets. Il s'est rendu, ensuite, à Belmont, pour la grande joie des petits pensionnaires de cette maison, et a terminé son voyage à Perreux où il a visité les grands-mamans de trois pavillons en leur remettant une petite attention.

PESEUX

Agréable détente

Un petit groupe de la Société des contre-maitres de Pesieux et environs a distrait les pensionnaires de l'hospice de la Côte, par des chants, de savoureuses petites histoires et des morceaux d'accordéon. Toutes ces personnes âgées ont été ravies de passer un moment aussi agréable.

VAL-DE-TRAVERS

NOIRAIGUE

Mise en service d'une nouvelle installation

Récemment a été mise en service la nouvelle installation destinée à alimenter en électricité la Ferme-Robert, propriété de l'Etat. Dans la région de la Petite-Joux, un raccordement a été effectué sur la ligne 16.000 volts, au moyen d'un câble de haute tension qui aboutit à la station de transformation construite au Plan. De là, un câble basse tension (380 volts) alimente la Ferme-Robert qui a maintenant la possibilité de tirer 45 kW, ce qui, dans les circonstances actuelles permet de couvrir largement les besoins des locataires et du restaurant. Les tenanciers ont constaté une nette amélioration de l'éclairage et s'en déclarent enchantés. On les comprend.

Les opérations de raccordement ont été effectuées en un temps record, puis que la distribution de courant aux abonnés du village n'a été interrompue que pendant deux heures environ et que ce temps a encore été mis à profit pour exécuter différents travaux d'entretien et de réparations.

La ligne aérienne qui avait été construite il y a une vingtaine d'années devient donc inutilisable et sera démontée.

SUISSE ALEMANNIQUE

Zurich: allocation de renchérissement pour le personnel de l'Etat

ZURICH (ATS). Le Grand conseil zuricois a voté, dans sa séance de lundi matin, des allocations de renchérissement pour le personnel de l'Etat totalisant pour les années 1969 et 1970 une dépense supplémentaire de 29 millions de francs. En outre, le Conseil a adopté une demande de crédit de 3,7 millions de francs représentant la participation du canton à la caisse de retraite du personnel.

VAUD - VAUD - VAUD

Vingt-quatre projets présentés pour la future station de recherches agronomiques de Changins-sur-Nyon

LAUSANNE (ATS). — Une conférence de presse a été donnée dernièrement à Lausanne, sur la future station fédérale de recherches agronomiques de Changins-sur-Nyon et sur le développement général des stations fédérales. L'actuelle station de Montagny-Lausanne doit être transférée à Changins, a expliqué son directeur, M. M. Rochaix. Destinée à toute la Suisse romande et au Tessin, la nouvelle station entrera en exploitation le 1er janvier 1975. Elle coûtera 50 à 60 millions de francs, s'étendra sur 110 hectares et comprendra, outre le château actuel, une aula de près de 300 places et un internat pour plus de 80 élèves.

DEUXIEME AVANT-PROJET

M. Grogurin, directeur suppléant des constructions fédérales, a précisé que, sur 24 projets présentés par des architectes romands pour les constructions de Changins, 19 avaient été retenus par le jury et 8 primés. Le premier prix (14.000 francs) a été attribué aux architectes Alfred Damay et Michel Frey, de Genève, le deuxième à M. Claude Raccourcier, de Lausanne, le troisième à M. Peter Wenger, de Brigue, et le quatrième à M. Dominique Reverdin, de Genève. Ces quatre lauréats ont été priés de faire un second avant-projet, dans un délai de trois mois, en tenant compte des observations du jury.

Un exposé sur la recherche agronomique a été présenté par M. J.-C. Piot, directeur de la division fédérale de l'agriculture, qui a parlé notamment des stations de Recken-

holz-Zurich (production végétale) et Wädenswil-Zurich (viticulture et arboriculture), récemment rénovées, de celle de Liebfeld-Berne (économie laitière), qui doit être partiellement transférée à Fribourg dans les nouvelles installations de Grangeneuve, ainsi que du projet de construction d'une nouvelle station à Taenikon-Thurgovie.

Les nouvelles installations de Reckenholz, Liebfeld, Grangeneuve et Taenikon sont supputées à 130 millions de francs. L'exploitation des stations fédérales de recherches agronomiques coûte actuellement en moyenne 20 millions de francs par an à la Confédération, soit quatre fois plus qu'il y a une dizaine d'années.

Payerne: Avec les soldats du train de la 4/5



L'amicale des soldats du train de la 4/5

Désirant fêter le quinzième anniversaire de la fondation de leur Amicale, ainsi que le trentième anniversaire de la mobilisation de 1939, les soldats du train de la 4/5 se sont retrouvés, à Payerne, dimanche.

C'est au Vendo (salle capitulaire du couvent), qu'une trentaine de participants ont été salués par M. Daniel Golliez, de Gran-

ges-Marnand, l'organisateur de la journée. Puis M. Alphonse Jomini, municipal, a apporté les cordiales salutations de l'autorité communale, toujours très heureuse de recevoir des soldats et de leur faire goûter les excellents crus provenant des vignes payernoises de Lavaux.

La seconde partie de cette sympathique réception se poursuivait à la cave communale, devant d'impressionnants tonneaux, où le délégué de la municipalité fit déguster aux soldats du train les vins vigneux, tout en faisant l'historique des vignes communales.

Un peu plus tard, au café du Commerce, un excellent repas suivi d'une partie familiale, devait mettre le point final à cette belle journée qui restera gravée dans le cœur des participants.

GRANDCOUR

« L'Eglise dans le monde »

(c) Sous le titre général « L'Eglise dans le monde », la paroisse de Ressudens (Missy, Grandcour, Chevroux) vient de vivre une semaine paroissiale d'un très grand intérêt, consacrée au travail de la mission. Chaque soir, à l'église de Grandcour, de nombreux fidèles ont participé aux conférences données par le pasteur Marcel Vonnez (Mozambique), Mme Olivier Gonin (Lausanne), le docteur Paul Robert (Transvaal), et M. Pierre-P. Mottier, chef de culture, à Marcellin-sur-Morges.

Vendredi soir, un forum a eu lieu avec la participation des conférenciers. La conclusion de cette « semaine de l'Eglise » a été tirée au cours du culte central, dimanche, en l'église de Ressudens.

Lucens: Inauguration d'une bannière



Le Chœur d'hommes de Lucens et sa nouvelle bannière

Dimanche après-midi, à la grande salle de Lucens, le chœur d'hommes « L'Union » inaugurerait sa nouvelle bannière, en présence de nombreux invités et de la population. Vieux de cinquante ans, l'ancien drapeau a cédé la place à une magnifique bannière, qui accompagnera la société dans toutes ses manifestations, ainsi que dans les concours, comme cela a été le cas jusqu'à maintenant.

Au début de cette sympathique cérémonie, M. U. Mühlemann, président du chœur d'hommes, a salué les invités et délégués de sociétés sœurs, puis a fait l'historique de l'ancien drapeau, avant de présenter la nouvelle bannière au public.

Au cours de cette manifestation, le chant a été à l'honneur, comme il se devait, et

le chœur de dames « La Bruyère », Janine Christianin, pianiste, André Marguerat, ténor, prétaient leur concours, tout comme le club des accordéonistes « L'Echo du soir ». Les auditeurs eurent le très grand plaisir d'applaudir des chœurs de Gustave Doret, de Carlo Hemmerling, etc., notamment la « Chanson du bleu qui lève », de la Fête des vigneronnes de 1927, dans laquelle le ténor André Marguerat a fait une grande impression.

Cet excellent concert a confirmé le goût inné du chant et de la musique que possède la population de Lucens, entraînée par un animateur de premier plan: M. Daniel Buffat, instituteur, qui dirige avec une rare compétence aussi bien le chœur d'hommes que le chœur de dames.

LUCENS

Avec les «Armes-Réunies»

(c) Les membres de la Société de tir « Les Armes-Réunies » se sont retrouvés autour de la traditionnelle choucroute garnie. Après le repas, MM. A. Gasser, président, et G. Fiaux, secrétaires, remirent les récompenses du tir à 300 mètres, alors que M. Jean Wehrli distribuait celles du tir au pistolet. La jeune section du tir au petit calibre récompensa également plusieurs de ses membres.

HENNIEZ

Installation des autorités

(c) L'assermentement des membres du Conseil général et de la Municipalité a été faite par le préfet Savary. La nouvelle municipalité est composée de: MM. Edgar Ruge, syndic; Jean Buhler, Pierre Meylan, Maurice Dubois et Georges Troillet, municipaux. M. Eugène Piquilloud a été élu président du Conseil général, M. Robert Thuillard, vice-président, et M. Jules Jayet, secrétaire.

MARNAND

Installation des autorités

(c) Le nouveau Conseil général de Marnand a été installé par M. F. Savary, préfet de Payerne. MM. Marcel Vuagniaux a été désigné comme président et Ch. Notz comme secrétaire. La nouvelle municipalité est composée de: MM. Constant Bidville, syndic; Marcel Rossat, Claude Tschopp, Ch. Auer et J.-P. Cuanoud.



L'ARCHÉOLOGIE
Découverte des civilisations disparues.
Sous la direction de G. Charles-Picard.
1 vol. coll. In-4°.

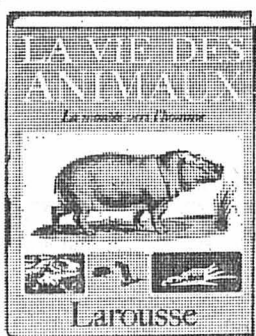

LA VIE DES ANIMAUX
sous la direction du Professeur P.-P. Grassé.
Entièrement en couleurs.
3 vol. reliés, coll. In-4°.



JOURNAL DE L'ANNÉE LAROUSSE
Du 1^{er} Juil. 1968 au 30/6/69
Supplément spécial suisse.
Déjà parus: 1966-67, 1967-68.
Conditions spéciales pour une souscription de 3 ans.

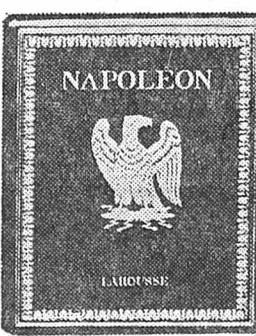

NAPOLÉON
par J. Lucas-Dubreton.
D'Ajaccio à Sainte-Hélène toute la vie de Napoléon Bonaparte, toute l'épopée impériale.



NOUVEAU LAROUSSE UNIVERSEL
Dictionnaire du langage et encyclopédie alphabétique.
2 vol. 1 800 pages, 5 000 illustrations.

BON à découper

Je désire recevoir gratuitement le catalogue Étrennes Larousse 70.
nom _____
adresse _____
Librairie Larousse, 17, rue du Montparnasse, Paris 6°

OFFREZ **LAROUSSE** chaque page est un cadeau

chez les bons libraires

Le cadeau de Noël moderne

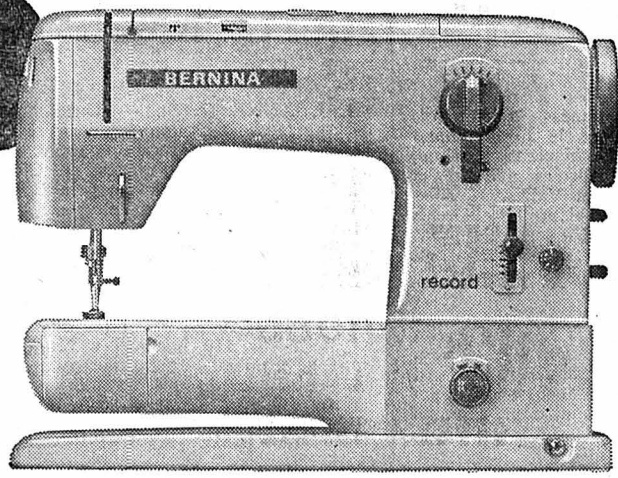

Pour fr. 665.- déjà, vous pouvez vous procurer une machine à coudre Bernina sortant de fabrique, avec point zigzag et l'indispensable bras libre. A l'achat d'une Bernina, vous recevrez, gratuitement, un sac à main jubilé.



Machines à coudre Fr. Gegauf
BERNINA 1894—1969

Centre de couture Bernina: L. CARRARD, rue des Epancheurs 9, Neuchâtel, tél. 5 20 25

OFFRES D'EMPLOIS

CARACTÈRES S.A., NEUCHÂTEL

cherche

OUVRIERS OUVRIÈRES pour différents travaux en atelier et RÉGLEURS

pour mise en train de machines automatiques. Les candidats de nationalité suisse ou étrangers au bénéfice du permis C ou hors plafonnement sont invités à adresser une offre manuscrite au chef du personnel, ou à se présenter à notre usine, jeudi excepté, rue du Plan 30.

Co-op Fontainemelon cherche, pour son magasin self-service, à Fontainemelon,

un gérant ou une gérante

éventuellement couple.

Faire offres écrites avec certificat, au bureau de la société. Tél. (038) 7 12 61.

LA BRÉVINE

ATELIER CT

des Fabriques d'Assortiments Réunies

OUTILLEUR-MÉCANICIEN

ou

MÉCANICIEN

spécialisé sur l'outillage et les étampes est recherché pour date à convenir.

Adresser offres à F.A.R., atelier CT, 2125 la Brévine. Tél. (039) 6 52 02

Hôpital du Locle (canton de Neuchâtel)

cherche, pour entrée immédiate ou date à convenir :

4 infirmières diplômées

pour son unité de soins intensifs ;

1 assistante technique en radiologie

Adresser les offres à l'administration de l'hôpital, Bellevue 42, 2400 le Locle.

PAPETERIES DE SERRIÈRES S.A. Nous engageons immédiatement ou pour date à convenir des

OUVRIERS

pour le travail d'équipe ou le travail de jour ;

mécaniciens et tourneurs qualifiés

pour les réparations et l'entretien des machines

Les personnes intéressées, de nationalité suisse, ou étrangères avec permis d'établissement, voudront bien écrire ou se présenter à la Direction de Papeteries de Serrières S.A., 2003 Neuchâtel-Serrières. Tél. (038) 5 75 75.



engageront de suite ou pour date à convenir :

tourneur

sur boîtes de montres pouvant occuper un poste clé et travailler d'une façon indépendante ;

contrôleur

pour seconder le chef du contrôle statistique ;

mécanicien

expérimenté pour exécuter des travaux d'entretien d'un important parc de machines. Pour tous renseignements, prière de s'adresser au chef du personnel de La Centrale S.A., case postale, 2500 Bière 4, ou téléphoner au (032) 2 71 71.

Raffinerie de Cressier S.A.

2088 GRESSIER / NEUCHÂTEL

Pour s'occuper de l'entretien des instruments qui mesurent et contrôlent la qualité des produits, notre section « Instrumentation et Electricité » cherche plusieurs

mécaniciens-électriciens

avec de bonnes connaissances électroniques, aptes à travailler d'une manière indépendante, sachant faire preuve d'initiative.

Nous offrons : — travail intéressant — possibilité de développement selon compétences — place stable, caisse de pension, semaine de 5 jours, restaurant pour le personnel

Les intéressés, de nationalité suisse ou étrangers « hors plafonnement », sont invités à nous adresser leurs offres ou à demander une formule de candidature en téléphonant à notre département du personnel.

Tél. (038) 7 75 21, interne 251.

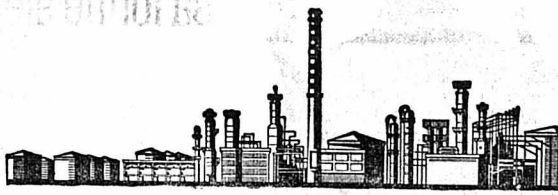

Nous cherchons

employé de commerce

ayant de l'initiative, pour poste intéressant.

Possibilité d'avancement. Employé ayant quelques notions d'allemand.

Nous offrons :

— bon salaire — avantages sociaux d'une entreprise moderne.

Faire offres à MAZOUT MARGOT Paquette & Cie Succ. 2014 Bôle.

Tél. (038) 6 32 54 / 55.

ACULATURE à vendre à l'imprimerie de ce journal

Notre entreprise se développe constamment. C'est la raison pour laquelle nous allons engager un

employé de bureau

qui sera appelé à prendre des responsabilités.

En compensation des exigences demandées, nous offrons un salaire élevé à notre nouveau collaborateur. Il bénéficiera également des avantages sociaux d'une grande maison.

Un travail agréable et varié durant 5 jours par semaine, dans une ambiance particulièrement sympathique permettra à notre collaborateur de prévoir une activité d'avenir dans notre entreprise.

Nous nous réjouissons déjà de vous compter parmi notre personnel et nous attendons votre offre accompagnée d'un curriculum vitae et d'une photographie, que vous adresserez à la Direction des



neuchâtel
faubourg
de l'hôpital
tél. 038/57505

OFFRES D'EMPLOIS

Banque de la place de Zurich cherche, pour compléter son service comptable,

du jeune personnel

ayant une formation bancaire ou possédant un certificat d'études supérieures.

Nous offrons :

- travail intéressant et varié
 - emploi stable, bien rétribué
 - prestations sociales étendues
 - ambiance agréable
 - cantine privée
 - facilités pour formation linguistique
- Entrée immédiate ou à convenir.

Faire offres sous chiffres 44 - 49,685 Publicitas S. A., 8021 Zurich.

CARACTÈRES S. A. NEUCHÂTEL

cherche :

mécaniciens faiseurs d'étampes mécaniciens-outilleurs

mécaniciens et aides-mécaniciens

pour différents travaux tels que :

POINTAGE
FRAISAGE
RECTIFIAGE
TOURNAGE
MONTAGE

Nous offrons un travail très varié, et la possibilité de permuer sur les différentes machines de notre atelier de mécanique.

Les candidats de nationalité suisse ou étrangers au bénéfice du permis C ou hors plafonnement, sont invités à adresser une offre manuscrite au chef du personnel, ou à se présenter à notre usine, jeudi excepté, rue du Plan 30.

La RADIO SUISSE ROMANDE engagerait, pour ses studios de radiodiffusion à Genève et à Lausanne :

une hôtesse une opératrice deux radio-électriciens.

Nationalité suisse. Entrée à convenir.

Faire offres de service détaillées, avec curriculum vitae, photo et prétentions de salaire, au département administratif de la Radio Suisse Romande, maison de la radio, 1010 Lausanne.



LA NEUCHATELOISE

Compagnie Suisse d'Assurances Générales à Neuchâtel

Nous désirons engager, pour notre service des cartes perforées,

UN OPÉRATEUR

de formation commerciale, au bénéfice d'un certificat fédéral de capacité, possédant une bonne expérience du travail opérationnel sur ordinateur IBM 360/20.

Nous offrons :

- place stable, activité intéressante et variée
- réelles possibilités d'avenir pour candidat capable
- prestations sociales modernes d'une grande entreprise
- conditions d'engagement correspondant aux exigences du poste et aux connaissances du candidat.

Les personnes intéressées sont invitées à faire parvenir leurs offres manuscrites à

LA NEUCHATELOISE
Compagnie Suisse d'Assurances Générales
Rue du Bassin 16

2001 Neuchâtel
Tél. (038) 5 74 44, interne 208

Incendie

Chômage

Vol

Bris des glaces

Dégâts des eaux

Accidents

Responsabilité civile

Transport

Bagages

**SAMEDI
13
décembre**

Voyage gratuit au Centre Suisse du meuble à Suhr!

La plus belle revue du meuble et des tapis en Suisse vous est ouverte!
Automobilistes: **FN Aarau** 1000 **Paradis des enfants**
Essence gratuite pour tout achat dès Fr. 500.-



Pfister ameublements sa
Neuchâtel, Terreaux 7

Heures de départ:

Le Locle, Place du Marché 8 h 15
Chaux-de-Fonds, Gare 8 h 30
Neuchâtel, Terreaux 7 9 h 00

Lunch gratuit

Fiancés, amateurs de beaux meubles:
RESERVEZ A TEMPS VOS PLACES!

Renseignements:
Tél. 038 - 5 79 14

HARTMANN

Spécialiste pour

Stores à rouleaux
Portes de garage
Constructions
métalliques

HARTMANN + CO SA BIENNE

Service de réparations
NEUCHÂTEL ☎ 038 84453



HUG & Co.
Pianos
NEUCHÂTEL
Plus de 50 instruments en magasin.
STEINWAY & SONS, BECHSTEIN, MAY, GROTRIAN - STEINWEG, BLUTHNER, SCHIMMEL, YAMAHA, EUTERPE, BURGER - JACOBI, SCHMIDT - FLOHR, NORDISKA, SABEL, RIPPEN, GEYER, KEMBLE, ZIMMERMANN, BENTLEY
VENTE - LOCATION - ÉCHANGES
Téléphone (038) 5 72 12

SHELL BUTAGAS

**RADIATEURS
A CATALYSE
BUTA-THERM'X**

- sans feu
- sans flamme
- sans fumée
- sans odeur
- bouteille incorporable



Modèles à partir de Fr. 348.-

En vente chez:
A. ROCHAT quincaillerie
CERNIER Tél. 7 11 60

JEANNERET & Co
Arts Ménagers
NEUCHÂTEL Seyon 26
Tél. 5 45 24

grippe
maux de tête,
migraines, maux de dents, névralgies,
rhumatismes, douleurs menstruelles
soulage vite
SPALT
Comprimés efficaces contre les douleurs

..... Ce qui m'impressionne le plus

..... dans la nouvelle machine à laver LAVATOR?

Ce ne sont pas uniquement ses 8 programmes de lavage

sa grande capacité ou le fait qu'on peut la placer sans difficulté dans chaque maison familiale,

..... dans chaque ménage

sa forme élégante, sa commande 100% automatique

Ce qui m'intéresse avant tout et ce qui m'épate, c'est son prix extrêmement avantageux!

Fr. 1580.-!



LAVATOR®
Vente et entretien
SCHULTHESS
Ateliers de Constructions Ad. Schulthess & Cie S.A., Zurich

- Les automatess Schulthess sont en vente auprès de:
- | | | | | |
|--|--|---|---|---|
| Ateliers de Constructions
Ad. Schulthess & Cie S.A. | 8039 Zurich
1200 Genève
1003 Lausanne
2000 Neuchâtel
6962 Lugano-Viganello
3000 Berne
7000 Coire
9008 St-Gall | Stockerstrasse 57
6, rue de la Flèche
3, place Chauderon
9, rue des Epancheurs
Via la Santa 18
Aarberggasse 36
Bahnhofstrasse 9
Langgasse 54 | Tél. 051 / 367350
Tél. 022 / 35 88 90
Tél. 021 / 22 56 41
Tél. 038 / 5 87 66
Tél. 091 / 51 89 71
Tél. 031 / 22 03 21
Tél. 081 / 22 08 22
Tél. 071 / 24 97 78 | et chez Kuhn, appareils
sanitaires, Missions-
strasse 37, 4000 Bâle,
tél. 061 43 66 70, ainsi
que dans les maga-
sins électro-ménagers
et d'installations sani-
taires portant ce signe. |
|--|--|---|---|---|

Et cela — il y a de quoi s'étonner — pour un automate dont la bienfacture est pleinement couverte par la garantie Schulthess et le service après-vente Schulthess, fort de 120 monteurs motorisés. Voilà plus qu'il n'en faut pour me décider, surtout à ce prix et avec un tel service à la clientèle! La LAVATOR mérite d'être vue de près. > Vente et entretien par les Ateliers de Constructions Ad. Schulthess & Cie S.A., Zurich.

BON FN - 2

La LAVATOR intéressera tout spécialement aussi les architectes et les maîtres d'œuvre. Pour obtenir une documentation détaillée, veuillez utiliser ce Bon.

Je désire recevoir une documentation détaillée
 Je désire recevoir la visite d'un conseiller Schulthess

Cocher ce qui convient

Nom: _____
Adresse: _____
No postal et localité: _____

Une bonne montre fait toujours plaisir



Bijoux or et argent dans tous les prix



Une chevalière avec armoires garde toujours sa valeur



Acharlet
HORLOGERIE BIJOUTERIE
(sous le Théâtre) NEUCHÂTEL

A vendre pour les fêtes : jeunes dindes, oies et poulets extra-tendres ainsi que **fromage Gruyère de montagne**

Passez vos commandes à **Jean Bähler**
Fromagerie les Jordans
2126 le Brouillet (NE)
Tél. (038) 9 31 43

Quelques suggestions pour vos cadeaux : globes terrestres constructions Heller plumes réservoir - stylos à bille papeteries en étuis ou en boîtes albums de photos, puzzles, etc.

PAPETERIE

Bickel
PLACE DE LA POSTE

Préférez-vous l'intimité à deux ou aimez-vous recevoir ?



Peu importe ! car ce salon, par sa conception à la fois généreuse et si personnelle, vous offre un cadre rêvé aussi bien pour vos tête-à-tête que pour les joyeux moments entre amis. Deux fauteuils suprêmement confortables, vaste canapé-couché (pour les visites qui s'attardent trop). Les trois pièces — **Fr. 2085.—**

Une paroi-bibliothèque géniale en palissandre de Rio, à la fois meuble d'ornement et admirable dissimulatrice avec niche TV, bar, étagères à livres, armoires, emplacement pour haut-parleur stéréo, rampe lumineuse, etc. **Fr. 2790.—**

meubles MEYER neuchâtel faubourg de l'hôpital tél. 038/575 05

grande exposition sur 6 étages — 30 vitrines
Ouvert jeudi 18 et lundi 22 décembre jusqu'à 22 heures

Coupon
Envoyez-moi votre documentation sans engagement et sans frais
Nom _____
Prénom _____
Profession _____
Rue et No _____
No postal _____
Localité _____
Je m'intéresse à _____



Nouveau! Elégance, Puissance et Super-luxe!

Son équipement standard comprend un moteur V6 de 2,6 litres à transmission automatique, une direction et des freins assistés, un toit ouvrant, un intérieur XL super luxueux, une radio avec haut-parleur supplémentaire, etc... La super-luxueuse Ford 26 M! Rien n'y manque... sauf vous.

Ford 26 M 

Ford reste le pionnier

Neuchâtel: Garage des Trois Rois S.A., J.-P. et M. Nussbaumer, 11, Pierre-à-Mazel, tél. (038) 5 83 01.
La Chaux-de-Fonds: Garage des Trois Rois S.A., J.-P. et M. Nussbaumer, 102, rue de la Serre, tél. (039) 2 35 05.
Le Locle: Garage des Trois Rois S.A., J.-P. et M. Nussbaumer, 20, rue du Temple, tél. (039) 5 24 31.

J'ai trouvé
le moyen de faire exécuter mes photocopies à la minute sous mes yeux, et à un prix avantageux, chez Raymond, rue Saint-Honoré 5, à Neuchâtel.

Pour Noël
belle nichée de caniches noirs, petits moyens et moyens, pure race âgés de 10 semaines environ. Possibilité de voir cette belle nichée sans obligation d'achat

Salon canin
Boine 2
4 37 68
Neuchâtel

Transformation et réparation de manteaux et vestes de **DAIM et CUIR**

R. Poffet, tailleur, Ecluse 10, Neuchâtel
Tél. 5 90 17.

mince!... elle boit CONTREX



Rester mince, cela revient à éliminer autant ou plus que l'on absorbe. Si vous buvez de l'eau minérale de Contrex-éville vous stimulez les fonctions d'élimination confiées à votre foie et à vos reins. C'est un bon départ pour lutter contre le poids et contre la cellulite.

Contrex contrepoids
Eau minérale naturelle sulfatée calcique

NOTRE FEUILLETON

L'AMOUR VIENT QUAND IL VEUT



Par **BARBARA CARTLAND**

— Maggie ?
— Lola Carlo, c'est comme ça qu'on l'appelle dans les films, mais son vrai nom, c'est Maggie Hawkins. Margaret qu'on l'a baptisée et elle était bien laide comme bébé. Jamais j'aurais cru qu'elle deviendrait comme ça. C'est bizarre, vous trouvez pas ? Quand ils naissent, on ne se doute pas comment ils seront plus tard.

Maggie Hawkins ! En voilà un nom pour une vedette adulée ! Aria comprenait maintenant pourquoi Lola Carlo gardait secrète l'existence de sa grand-mère. Mais tout de même, elle ne supporterait pas que cette vieille personne soit traitée d'une telle manière.

— Mais voyons, comment êtes-vous venue ici ? demanda Aria.

— Oh, ça n'a pas toujours été comme ça. Du vivant de ma fille, on habitait à trois maisons d'ici, dans la même rue. Mais quand elle a attendu son cinquième bébé, elle m'a dit : Mère, on va avoir besoin de ta chambre, vraiment on peut pas s'en passer, et il y a une chambre chez Mrs Roberts où tu seras vraiment bien, tu sais.

» Je connaissais bien Mrs Roberts, une personne très comme il faut, et sa pension de famille était très propre : on aurait mangé su'l'parquet. Alors, je suis allée la voir — j'marchais dans ce temps-là — et elle m'a proposé la chambre sur le devant, au premier étage. Une belle pièce c'était, et bien meublée. Alors je me suis installée là et j'étais très bien. Y avait vraiment pas à se plaindre.

» Après ça il y a eu la guerre et les bombardements. Ma fille a été tuée. Vous le saviez, pas vrai ?

— Non, avoua Aria.

— Une bombe de plein fouet sur la maison. Toute ma famille tuée : ma fille, son mari et quatre de leurs enfants, en plus une amie qu'était avec eux. Maggie était la seule à en réchapper, parce qu'elle travaillait dans un bureau, à l'époque, et elle était descendue à l'abri, pendant la nuit.

» Peu après ça, Mrs Roberts elle a senti que ses nerfs la lâchaient. A cause des V1, vous savez, les bombes volantes qui nous tombaient dessus toutes les nuits. Alors, elle a vendu la maison, avec les locataires, pour ainsi dire. D'ailleurs, il y en avait pas beaucoup ; la plupart étaient partis.

— Et c'est Mrs Johnson qui a acheté ?

— Oui. Il y a trois ans, elle a dit qu'il fallait que

je change de chambre ; j'ai eu beau discuter, il y a rien eu à faire, et puis j'avais personne pour me défendre.

» Maggie, j'ai plus qu'elle comme famille, elle était partie à Hollywood et puis je voulais pas l'ennuyer avec mes histoires. Surtout qu'elle m'envoyait régulièrement de l'argent. D'abord c'était que deux ou trois livres par semaine, puis ça a été six. C'est beaucoup pour une fille qui travaille.

Aria ne dit mot, mais songea à la rivière de diamants que Lola arborait la veille au soir, à ses aigues-marines, à ce qu'elle avait entendu dire de sa somptueuse maison de Beverley Hills, à Hollywood, à l'étoile de vision argentée qu'elle jetait négligemment sur ses épaules pour un tour dans le jardin.

— Oui, elle a bon cœur, n'est-ce pas, parvint-elle à dire, non sans effort.

— Je l'ai toujours dit, approuva Mrs Hawkins. Regardez donc toutes mes coupures de journaux sur elle. Là, dans le tiroir.

Aria eut du mal à sortir le tiroir démuné de poignée et coincé dans ses rainures. Elle le trouva plein de vieilles coupures de presse célébrant les succès de l'incapable vedette Lola Carlo.

— Quelle belle collection ! murmura-t-elle en refermant le tiroir.

— Dans la rue, tout le monde sait que c'est ma petite-fille, alors les gens découpent les articles des journaux et me les apportent. Mais il n'y en a plus autant ; les gens m'oublient parce qu'ils ne me voient plus.

— Vous ne sortez donc jamais ? s'étonna Aria.

— Non, mon petit. Voilà presque deux ans que j'ai pas mis le nez dehors. C'est rapport à mes jambes, vous comprenez. J'peux bien descendre l'escalier, mais j'suis incapable de le remonter.

— Mais alors, comment faites-vous ?

— Oh, Mrs Johnson m'apporte parfois un petit quel-que chose à manger, et puis ma voisine est si gentille. Elle me monte mon petit déjeuner et souvent mon di-

ner. Ça me suffit. J'ai un peu faim, parfois, mais quand on est vieux c'est pas bon d'engraisser, pas vrai ?

— Engraisser ! s'exclama Aria, les yeux fixés sur les mains diaphanes aux veines bleues, posées sur la couverture usée.

Elle se rappelait le ton méchant de Mrs Johnson, ses menaces, ses ruses pour l'empêcher de voir la vieille dame.

Un coup d'œil sur la pièce et sa résolution fut prise.

— Eh bien, vous allez descendre cet escalier une dernière fois. Jamais plus vous ne serez obligée de le remonter. Je vous emmène.

— Vous m'emmenez ? s'exclama Mrs Hawkins. Mais où, mon petit ?

— Voir votre petite-fille, annonça Aria d'une voix douce.

CHAPITRE VII

A la porte de Lola Carlo, Aria frappa quelques coups discrets. Elle se sentait tout à coup inquiète et plus très sûre de son fait : avait-elle eu raison d'agir comme le lui dictait sa conscience ?

Quand elle entra, Lola se préparait pour le dîner. Vêtue d'une robe bleu-vert en tissu très léger qui faisait ressortir la blancheur de son teint et les reflets de sa chevelure blonde, elle était justement en train de fixer à son cou la fameuse rivière de diamants et d'aigues-marines, tandis que ses bracelets et boucles d'oreilles assortis jetaient mille feux à la lumière des lampes.

— Que voulez-vous, Miss Milbank ? interrogea-t-elle sèchement.

— Je viens vous donner des nouvelles de votre grand-mère.

— Ah ! bon, j'espère que les fleurs et les fruits lui ont fait plaisir, lança négligemment Lola Carlo.

(A suivre)

OFFRES D'EMPLOIS

OFFRES D'EMPLOIS

OFFRES D'EMPLOIS

Fabrique d'ascenseurs cherche, pour Genève, des

réviseurs d'ascenseurs

Nous désirons des collaborateurs ayant de l'initiative et des connaissances en électricité.

Les candidats, de nationalité suisse ou titulaires du permis C, désirant se créer une situation stable, sont priés d'adresser leurs offres sous chiffres PL 904537 à Publicitas, 1002 Lausanne.

L'IMPRIMERIE CENTRALE ET DE LA FEUILLE D'AVIS DE NEUCHÂTEL S.A.

engage pour son atelier des apprêts, dès le 12 janvier 1970

PERSONNEL FÉMININ

Semaine de 44 heures en cinq jours ou éventuellement horaire réduit sur demande. Durée de l'engagement environ quatre mois.

Conditions d'engagement: - Suisse ou étrangère hors plafonnement ou ayant permis C. Bon salaire. Travail propre.

Téléphoner pour prendre rendez-vous au chef du terminage de l'imprimerie: 5 65 01 (interne 272) du lundi au vendredi de 8 h à 9 h et de 15 h à 16 heures.

TISSOT

cherche:

OUVRIERS ET OUVRIÈRES

pour ses ateliers de fabrication de pivotage et injection;

OUVRIÈRES

pour divers travaux de terminaison empierrage, remontage, posage de cadrans et aiguilles, préparage. Personnes habiles et consciencieuses seront formées par nos soins.

Les personnes intéressées sont priées d'adresser leurs offres ou de se présenter à la Fabrique d'horlogerie CHS TISSOT & FILS S.A., le Locle, bureau du personnel, tél. (039) 5 36 34.

LESCHOT S. A.

Fabrique de cadrans Mail 59 2002 NEUCHÂTEL Tél. (038) 5 84 44

engage

décalqueuses

éventuellement formation assurée par nos soins à jeunes filles habiles;

visiteuse

ainsi que des

ouvrières

pour nos départements montage et facettage; travaux propres et intéressants; emploi à la demi-journée accepté. Entrée immédiate ou début janvier, après nos vacances d'hiver.

Faire offres ou se présenter. Tél. (038) 5 84 44



NEUCHÂTEL engage pour

ses bureaux, Portes-Rouges 55, une

employée de bureau

Travaux de sténodactylographie et divers travaux de statistiques.

Semaine de 5 jours.

Prestations sociales d'une grande entreprise.

Adresser offres à l'Office du personnel, Portes-Rouges 55, Neuchâtel. Tél. 5 37 21.



MÉTAUX PRÉCIEUX S.A., NEUCHÂTEL,

cherche:

MÉCANICIEN DE PRÉCISION

MÉCANICIEN FAISEUR D'ÉTAMPES

de boîtes de montres

Places stables et avantages sociaux d'une grande entreprise.

Faire offres écrites ou se présenter au service du personnel. Pour de plus amples renseignements, prière de téléphoner au No (038) 5 72 31.

LONZA

Nous cherchons, pour notre centre de recherches à Neuchâtel,

UN LABORANT / UNE LABORANTINE

Nous offrons un travail intéressant dans le domaine de la chimie organique préparative. Des notions de la langue allemande sont désirées.

Adresser offres de service, avec pièces usuelles au service du personnel de LONZA S.A., case postale, 4002 Bâle.

ADMINISTRATION CANTONALE VAUDOISE

Le poste

d'assistante de bibliothèque A ou B

est actuellement vacant à la Bibliothèque de la Faculté de droit de l'Université de Lausanne, Cité-Devant 2, 1005 Lausanne.

Conditions spéciales:

Assistante de bibliothèque A: Diplôme d'une école de bibliothécaire ou titre jugé équivalent.

Assistante de bibliothèque B: Certificat fédéral de capacité de librairie. Connaissance d'une langue étrangère.

Tous renseignements complémentaires peuvent être demandés à M. le professeur B. DUTOIT, Bibliothèque de la Faculté de droit, Cité-Devant 2, 1005 Lausanne.

Les offres de service doivent être adressées au service de l'enseignement supérieur, pl. de la Cathédrale 6, 1005 Lausanne jusqu'au 23 décembre 1969.

Office du personnel.

Fabrique d'horlogerie au centre de Neuchâtel

cherche

RÉGLEUSE QUALIFIÉE

pour s'occuper de son département réglages.

Salaire et conditions en rapport avec la fonction proposée.

Faire offres sous chiffres AS 35,155 N aux Annonces Suisses S.A. «ASSA», 2001 Neuchâtel.

UN JEUNE DESSINATEUR MACHINE

UN DESSINATEUR CONSTRUCTEUR

connaissant, si possible, les étampes progressives. Travail très intéressant et varié. Semaine de 5 jours. Faire offres ou se présenter chez



Fabrique John-A. Chappuis S.A.

37, rue des Chansons, 2034 PESEUX Tél. (038) 8 27 66.

Nous cherchons

GALVANOPLASTE diplômé

ou

PLAQUEUR

Nous offrons un bon salaire et un agréable climat de travail. Entrée immédiate ou date à convenir. Faire offres écrites ou se présenter à WERNER MARTIN & Cie 2206 les Geneveys-sur-Coffrane.



Je cherche, pour entrée immédiate ou date à convenir,

aide en pharmacie

ou

préparateur

aimant la vente, pour occuper un poste avec travail varié, au sein d'une équipe sympathique. Avantages sociaux actuels.

Faire offres, avec références, à J. Armand, pharmacien, Hôpital 2, Neuchâtel

Importante banque commerciale de Bâle cherche, pour son département de la clientèle privée,

employé de banque qualifié

de langue maternelle française, avec bonne formation professionnelle et connaissances en matière de placement.

Bonnes notions d'allemand et d'anglais désirées.

Faire offres, avec photo, curriculum vitae et copies de certificats, sous chiffres A 03-984,664 à Publicitas S.A., 4001 Bâle.

Société Anonyme Fiduciaire Suisse

Nous cherchons

une secrétaire dactylo

de nationalité suisse et de langue maternelle française, avec notions d'allemand. Les tâches de notre collaboratrice comprendront la correspondance, la frappe des rapports et des travaux de bureau en général.

Faire offres, avec curriculum vitae et copies de certificats, à la

Société Anonyme Fiduciaire Suisse Service du personnel, St.-Jakobs-Strasse 25, 4002 Bâle, tél. (061) 35 02 50



LA NEUCHATELOISE

Compagnie Suisse d'Assurances Générales à Neuchâtel

Nous désirons engager

une employée de bureau

de langue maternelle française. Aide de bureau sachant taper à la machine pourrait également convenir pour ce poste.

Nous demandons: - personne consciencieuse - goût pour les chiffres - caractère agréable

Nous offrons: - place stable - travail intéressant - avantages sociaux modernes - semaine de 5 jours

Age idéal: 30 ans

Entrée: Début de l'année 1970 ou selon entente.

Les personnes intéressées sont priées d'adresser leurs offres, de se présenter ou de téléphoner à

LA NEUCHATELOISE Compagnie Suisse d'Assurances Générales Rue du Bassin 16

2001 Neuchâtel Tél. (038) 5 74 44, interne 208

- Incendie
- Chômage
- Vol
- Bris des glaces
- Dégâts des eaux
- Accidents
- Responsabilité civile
- Transport
- Bagages

Nous cherchons

une secrétaire

habile sténodactylographe, connaissant le français, l'anglais et si possible l'allemand, capable de correspondre sous dictée et de répondre au téléphone. Entrée en fonctions immédiate ou à convenir. Travail intéressant et varié. Ambiance agréable. Semaine de 5 jours.

Faire offres manuscrites à: Manufacture de réveils et pendulettes, Arthur IMHOF S.A., Eperon 4, 2300 la Chaux-de-Fonds.

ELECTRONA

Nous cherchons personnes s'intéressant au

CONTRÔLE

d'appareils électroniques et de centraux téléphoniques.

Formation assurée par nos soins. Possibilité de visiter le département, de contrôle également le samedi matin.

Prière de faire offres, de se présenter ou de téléphoner à

ELECTRONA S. A. 2017 Boudry (NE)

Tél. (038) 6 42 40.



Hôtel de l'Etoile, Colombier engage

SOMMELIÈRE

connaissant les 2 services. Tél. (038) 6 33 62.

AVIS DIVERS

BISCÔMES NOISETTES

Une fine spécialité



Tél. 3 16 55

Pâtissier - Saint-Blaise



Portes-Rouges 46 - Neuchâtel Immeuble Marché Migros

PAS DE SOUCIS

NOUS SOMMES LÀ

MOTOS VÉLOS

Pour l'entretien de vos vélos, vélocycles, motos. Vente - Achat - Réparations.

G. CORDEY

Ecluse 47-49 - Tél. 5 34 27

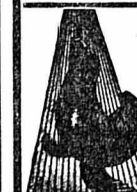

HILDENBRAND

FERBLANTERIE SANITAIRE Saint-Nicolas 10 Tél. 5 66 86



TV - Radio, etc.

Radio-Melody

Tél. (038) 5 27 22

Rue de Flandres 2 - Neuchâtel



POUR L'ANNÉE NOUVELLE

la **FAN** (vous vous en doutez bien) vous présentera, en temps utile, ses meilleurs vœux de santé, bonheur et prospérité

Mais la **FAN** ne s'en contentera pas...

Pour 1970, la **FAN** vous réserve en plus UNE JOLIE SURPRISE:



- Mini-journal dans le grand journal
- Réalisé selon une formule originale
- Attrayant, pratique, facile à lire

FAN MAGAZINE vous offrira, outre ses articles de grande actualité,

UN GUIDE ILLUSTRÉ DE LA TÉLÉVISION

indispensable **SEPT JOURS SUR SEPT** pour tirer le meilleur des programmes du petit écran

Chaque mercredi, dès le 7 janvier 1970



supplément familial illustré, encarté dans la **FAN**

Tirage 35 000 exemplaires

Tarif de publicité très avantageux



Peseux

**vous donne rendez-vous
vendredi soir 12 décembre**

OUVERTURE PROLONGÉE

des magasins sans interruption jusqu'à 22 heures

GRANDE ANIMATION

Par temps propice, dès 19 h 30, CORTÈGE conduit par la fanfare «ÉCHO DU VIGNOBLE» de Peseux suivi du PÈRE NOËL avec son âne Distribution aux enfants

MARRONS CHAUDS - SAUCISSES GRILLÉES - FRITES
CROÛTES AU FROMAGE ET CORNETS À LA CRÈME

Une ambiance que chacun voudra voir

Voyez quelle diversité de magasins:

PESEUX, centre important de la Côte, avec ses magasins modernes et accueillants, a mis son habit de fête ! Une illumination de circonstance confère à ce joli village un attrait spécial. Quel visiteur ne serait pas tenté d'y faire ses achats de Noël ?
De nombreuses places de parcage sont réservées dans tous les secteurs du village.

AMEUBLEMENTS

Nussbaum, en face du temple
Skrabal S.A., Grand-Rue 38

ALIMENTATION

Béguin Marcel, marché alimentaire, rue de Neuchâtel 1
Droz Francis, laiterie-épicerie, Grand-Rue 31
Pousaz A., laiterie-épicerie, rue E.-Roulet 5

CHAUSSURES

« Au Centre », Cuanillon J., rue de Neuchâtel 6

DROGUERIES - PARFUMERIES

Jenni, parfumerie, Grand-Rue 10
Roulet E., Grand-Rue 14

ÉLECTRICITÉ - TÉLÉPHONE

Elexa S.A., rue de Corcelles 8
Rossier, Grand-Rue 29

RADIO - TÉLÉVISION

Haefeli A., Grand-Rue 22
Perrel R., rue du Temple 6

PHARMACIE

Gauchat W., Dr, Grand-Rue 41

MERCERIE

« Au Griffon », Grand-Rue 32
Gauthey J., Grand-Rue 36
« Ariane », M. Hofmann, rue E.-Roulet 5

HORLOGERIE - BIJOUTERIE

Meylan A., Grand-Rue 14
Sandoz H., opticien, Grand-Rue 29

HORTICULTEURS - FLEURISTES

Fallon R., Grand-Rue 32
Schurch-Baur W., Grand-Rue 13

JOUETS-VOITURES D'ENFANTS

Baby-Hall, Berlani F., Grand-Rue 6

QUINCAILLERIE DE LA CÔTE

Schmitter E., rue de Neuchâtel 12

VÊTEMENTS

Moine, Chapelle 1

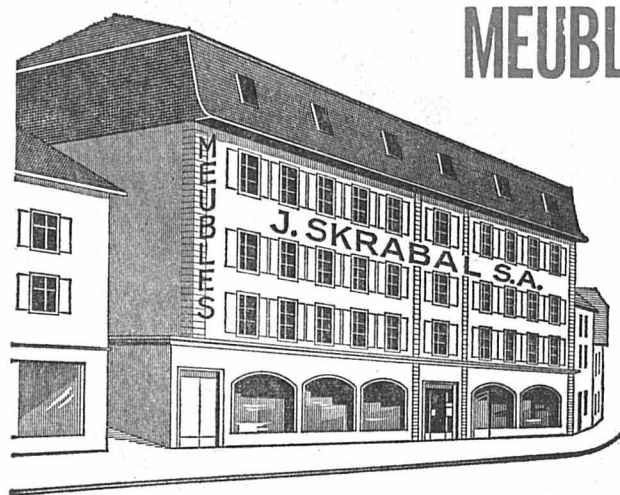

MEUBLES J. SKRABAL S.A.

à Peseux

vous invite à visiter
librement les 5 étages
de son

EXPOSITION PERMANENTE

COMMUNIQUÉ

Département mesures industrielles

René Moine, coupeur modéliste diplômé, vous conseillera pour l'achat de votre prochain complet, fabriqué selon les techniques industrielles les plus récentes, mais coupé individuellement à vos mesures en l'espace de 10 jours seulement et ceci dans les tissus aussi variés dans leurs coloris que dans leur qualité (à partir de Fr. 260.—).

VÊTEMENTS MOINE

PESEUX



LES COURSES D'AUTOS SUR PISTE ÉLECTRIQUE SONT DEVENUES
LE HOBBY FAVORI! UNE AMBIANCE DE GRAND PRIX CHEZ SOI!

En exclusivité auprès de BABY-HALL, notre dépositaire.

FLEISCHMANN FALLER MÄRKLIN

VOTRE PLUS BEAU CADEAU

CHEZ

Baby-Hall

Peseux

Grand-Rue 6 — ☎ 838 35



Pour un
jouet, tou-
jours Visa-
Gloria. Nous
vous pré-
sentons
volontiers
notre grand
choix. Baby-Hall vous remettra le catalogue en
couleurs avec illustrations des jouets les plus
divers.

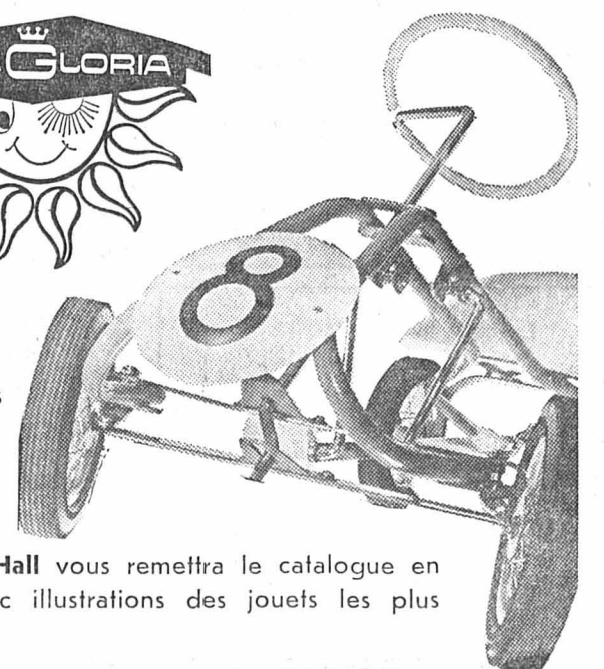

Par-dessus l'établi



MIGROS

No 13, décembre 1969

Maxi-place pour mini-appartements

(ou : un cadeau de Noël Do it yourself)

Le prix des terrains, toujours croissant, oblige de plus en plus architectes et entrepreneurs à dessiner et à construire le plus grand nombre possible d'appartements sur la surface la plus réduite possible. C'est le locataire qui fait les frais de ce faux calcul et il doit chercher une solution. Voici celle proposée par Migros :



La bibliothèque murale
Do it yourself

Elle offre plus de place qu'elle n'en utilise ; elle offre de l'espace vital, ne révèle aucun angle mort, expose les jolies choses et cache dans des blocs armoires décoratifs et spacieux tout ce qui ne se montre pas mais doit cependant être toujours à portée de main. Elle met de l'ordre dans vos affaires et offre à chaque objet sa place idéale : radio, installation stéréophonique, dis-

ques, livres, revues, souvenirs de vacances, pièces de collection. Elle grandit avec vos besoins — et en fonction de votre budget.

La bibliothèque Do it yourself vous transforme en architecte d'intérieur : elle vous permet de donner libre cours à votre sens de l'esthétique. Créer des points d'attraction décoratifs, élaborer des contrastes agréables à l'œil, faire disparaître de larges pans de mur tout ceci est possible à l'aide des divers éléments, tous très jolis de forme et très bien finis.

Selon vos goûts et vos besoins, vous avez d'innombrables possibilités de combinaisons harmonieuses. Le montage en est si simple et si facile que même vos enfants, pleins de zèle et d'enthousiasme, pourront vous aider à la réaliser. Blocs armoires et rayonnages peuvent également, à l'aide de vos tubes de bibliothèque vernis noir mat, à section carrée, et rallonge en aluminium avec filetage pour réglage précis des positions, se transformer en bibliothèques de toutes formes et de toutes tailles.

Ce meuble, économe en ce qui concerne la place qu'il occupe, est livré en pièces détachées dans de solides emballages de carton. Il se laisse facilement emporter dans ou sur la voiture et se laisse monter tout aussi facilement par ceux qui, par manque de place, se voient transformés en décorateurs d'intérieur. Les prix de ces meubles valent un déplacement au plus proche magasin Do it yourself.

Pièces détachées (contenu d'un paquet)		Blanc, vernis poli, arêtes recouvertes de résine synthétique	Noyer véritable plaqué mat	Palissandre véritable plaqué mat	Limba, plaqué poli
Parois de l'élément de base :					
2 parois latérales	180x26x1,9 cm	75.—	95.—	—	—
1 fond	88x26x1,9 cm				
1 socle	88x5x1,9 cm				
1 haut	88x26x1,9 cm				
Parois d'un élément additionnel :					
1 paroi intercalaire	180x26x1,9 cm	55.—	65.—	—	—
1 fond	88x26x1,9 cm				
1 socle	88x5x1,9 cm				
1 haut	88x26x1,9 cm				
1 paroi arrière (non emballée) 175x90 cm		22.—	22.—	—	—
			noyer imprimé		
3 rayons 88x24x1,9 cm		28.—	30.—	70.—	23.—
					résine synthétique blanche
1 rayon incliné (pour revues avec rebord massif) 88x30x1,9 cm		—	17.—	35.—	13.—
1 bloc suspendu à 2 portes coulissantes et paroi arrière plaquée 88x39x27,5 cm		—	68.—	120.—	50.—
1 bloc au sol à 2 portes et paroi arrière plaquée 88x39x35,5 cm		—	115.—	150.—	—
1 secrétaire avec tablette intérieure, 1 abattant et paroi arrière plaquée 88x39x33,5 cm		—	100.—	145.—	75.—
Supports de rayonnage en matière synthétique :					
					pour rayons normaux, supports horizontaux, blancs ou bruns la paire 2.30
					pour rayons inclinés, supports inclinés, blancs la paire 2.50

Tous les accessoires de montage et toutes les vis sont compris dans le prix ci-dessus, à l'exception des poignées des blocs armoires dont vous trouverez tout un choix dans nos magasins Do it yourself.

Do it yourself
MIGROS
av. des Portes-Rouges



La maison aux mille cadeaux
(Tellement moins cher !)

Textiles - Tapis - Rideaux - Appareils ménagers - Optique - Photo - ciné - Radio - Pick-up - Enregistreurs - Armes de sport - Camping - Jouets, etc.

CADEAUX : A chaque visiteur nous offrons gratuitement une douzaine de lavettes.

avantageusement chez **UNITEX SA**
Voyez nos vitrines.

NEUCHÂTEL
Avenue de la Gare 39

TURMIX

TURMIX-Record
le malaxeur électrique manuel muni du sensationnel appareil à râper et à couper.
Fr. 159.-
chez votre détaillant

No 14 de la famille TURMIX

Jeanneret & Cie
Au Confort Ménager
Seyon 26 - 28 - 30 - Neuchâtel - Tél. 5 45 24

T beau choix en exposition
Tapis de Perse

dessins originaux avec quelques pièces anciennes pour collectionneurs.

A. MIORINI tapissier-décorateur
Neuchâtel Chavannes 12

La belle confection pour enfants de la naissance à 6 ans, à des prix sympathiques. Windjacks - reporters - robes - pantalons - pulls, etc.

Wettstein
Grand-Rue 5
Seyon 16
Neuchâtel

A vendre deux belles **CHIENNES**

braque bleu d'Auvergne (blanc moucheté noir, à poil court) 5 ans et 6 mois, avec pedigree aiment les enfants, prix très bas (pour cause de liquidation), mais bons soins à garantir. Collaud, poste, 1566 Saint-Aubin (FR).
Tél. (037) 7 71 25.

Apprenez cet hiver à taper à **la machine à écrire**

en louant une machine à raison de 20 fr. par mois, chez Reymond, à Neuchâtel, fbg du Lac 11.

NOIX nouvelles

5 à 10 kg. 2 fr. 90 le kg + port.

Gius. Pedrioli, 6501 Bellinzone.

A vendre **TECKELS**

3 mois, poil court, poil long. Très beaux animaux de pure race, avec pedigree, à partir de 200 fr.
Tél. (021) 24 22 15

HERNIE

Si vous en souffrez... Si votre bandage vous blesse Si votre hernie a grossi, faites sans engagement l'essai du **NÉO BARRÈRE**

Y. REBER 19, fbg de l'Hôpital 2me étage
NEUCHÂTEL Tél. (038) 5 14 52
BANDAGISTE A. S. O. B.

Wettstein c'est vraiment moins cher !

machines à coudre

à bras libre, neuve Fr. 398.-
+ facilités de paiement démonstration permanente

Grand-Rue 5 Neuchâtel
Seyon 16 ☎ (038) 5 34 24

AUTO-ÉCOLE

SIMCA 1000 OPEL Permis professionnels pour camions et taxis

A. MAIRE Tél. bureau 5 67 70 domicile 3 32 66

Dem. d'emplois

Ouvrier **bijoutier-joaillier**

cherche emploi stable. S'adresser à M. Girardin, 42, faubourg de Monthéliard - 90 Belfort (FRANCE).

Jeune

Suisse allemande ayant des connaissances de français, d'anglais et de dactylographie, cherche place à Neuchâtel, dans un bureau, comme aide, pour début janvier. Faire offres sous chiffres P 300,761 N à Publicitas S.A. 2001 Neuchâtel.

Jeune électricien

connaissant la calcul et la fabrication de petits transformateurs cherche changement de situation. Adresser offres écrites à CI 2986 au bureau du journal.

APPRENTISSAGES

DELACHAUX & NIESTLÉ S.A.
IMPRIMERIE ET RELIURE
Passage Max-Meuron 4

engage pour le printemps 1970 :

APPRENTI(E)
COMPOSITEUR TYPOGRAPHE
APPRENTI
IMPRIMEUR TYPOGRAPHE

Renseignements et visite d'ateliers sur rendez-vous
Tél. 5 18 75

Prière de prendre contact jusqu'au 20 décembre 1969

Monteur électricien

cherche place, si possible pour l'étranger.
Tél. (038) 9 06 54.

Coiffeuse

qualifiée cherche emploi stable.

S'adresser à Mme G. Girardin, 42, faubourg de Monthéliard, 90 Belfort (FRANCE).

Neuchâtelois, 48 ans, rentrant au pays pour raisons personnelles, abandonnant en Suisse alémanique

poste cadre spécial (gestion financière, administration, organisation dans plusieurs domaines — sauf vente —, économie d'entreprise — transports routiers —, secrétariat de direction, journalisme professionnel)

cherche nouvelle activité dans ses cordes

Libre dès le 1er avril 1970 (très éventuellement 1er mars).

Prière de convoquer sous chiffres AS 64,677 N, aux Annonces Suisses S.A., « ASSA », 2001 Neuchâtel, pour entrevue.

La Maison Reymond, 5, rue Saint-Honoré, à Neuchâtel, cherche

une apprentie de commerce

Occasion excellente pour une jeune fille d'apprendre ce métier varié dans une entreprise moderne, dynamique, et encore à caractère familial.

Prière de se présenter au bureau, ou de téléphoner au (038) 5 44 66.

Nous invitons instamment les personnes répondant à des **annonces sous chiffres** à ne jamais joindre de certificats ou autres documents **ORIGINAUX** à leurs offres. Nous ne prenons aucune responsabilité en cas de perte ou de détérioration de semblables objets.

Feuille d'avis de Neuchâtel.

Votre avenir... l'imprimerie



A la pointe du progrès

Par l'image et le texte, l'imprimerie est en contact étroit avec le monde de demain.

Devenez apprenti...

Compositeur typographe
Compositeur opérateur
Imprimeur typographe
Imprimeur typo-offset

Un champ d'activité intéressant avec d'excellentes possibilités d'avancement.

Tous renseignements auprès du secrétariat de la Société Suisse des Maltres Imprimeurs (SSMI), Saint-Honoré 1, 2000 Neuchâtel, des imprimeries du canton et de l'Office d'orientation professionnelle.

PETITES ANNONCES

au tarif réduit de 25 c. le mot (minimum dix mots)

à l'exclusion de toute annonce commerciale, non occasionnelle ou ayant une certaine importance.

A vendre

SKIS Attenhofer Favorit, 205 cm, avec fixations normales. Tél. 5 61 40.

PORTES NEUVES avec cadre, fermentes, prêtes à poser. Tél. 7 93 91.

A PRIX AVANTAGEUX: 1 établi en noyau, de 240 x 80 x 5 cm, sur pieds tube; 1 établi en panneau fort, de 260 x 80 x 5, sur pieds bois + 1 chaise d'établi. Téléphoner après 19 h au 6 42 65.

CHAUSSURES avec patins. Tél. 8 79 95, depuis midi.

CANAPÉ-LIT neuf, gris, table de salon, rectangulaire, bois clair. Tél. 7 07 09.

APPARTEMENT spacieux de 3 1/2 pièces, confort, dans quartier tranquille, à Bôle. Tél. (038) 6 25 06.

PIÈCE 1 C. ROUGE 1857; catalogue: 150 fr. Claude Perrin, Rocher 36, Neuchâtel. Tél. 5 40 38.

DIVAN-COUCHE avec coffre, 2 fauteuils, très bon état. Tél. 8 26 38.

PANTALON FUSEAUX, jupes, robes, pull-overs, taille 40, 15 fr. pièce. S'adresser aux heures des repas chez M. Schwab, Boine 2, Neuchâtel.

2 PNEUS NEIGE Cinturato, sur jantes VW. Tél. 8 29 55.

1 MAGNÉTOPHONE Grundig TK 23 A Luxus. Ecrire à Caflisch, Seyon 8a, Neuchâtel.

PATINS, CHAUSSURES BLANCHES No 29. Tél. 8 32 03.

2 PNEUS NEIGE en parfait état, 5,30-12 Tubeless, pour Anglia, bas prix. Tél. 5 97 46.

COMPLET et pantalon de ski pour garçon de 12 ans. Tél. 4 27 02.

AQUARIUM 400 litres et accessoires, eau de mer. Tél. (038) 6 23 61.

SKIS: 150 cm, fixations de sécurité; skis Authier Super 205 cm, fixations de sécurité; souliers de ski No 34, simple laçage; souliers de ski Raichle No 44; caban noir, taille 42. Tél. 6 42 01.

2 PNEUS A NEIGE en bon état, 165 x 380 6,5-15, 70 fr.; chaînes à neige, 40 fr. Tél. (038) 5 26 39.

VÊTEMENTS D'HIVER impeccables, bas prix, pour fillette de 12 ans. Tél. 5 90 20, le soir.

PNEUS NEIGE, 2 pour Opel Rekord 5,90 x 13, et 2 normaux; 2 pour Opel Kadett 550-520 x 12 Tubeless, à l'état de neuf, utilisés une saison. Tél. (038) 8 18 33.

3 Paires de beaux skis 170 à 205 cm, et souliers correspondants. Tél. 5 89 89.

SKIS HEAD, compétition, descente, long. 210 cm, butée et talonnière de sécurité. Convient à skieur moyen ou avancé. Téléphoner au 5 07 84, dès 19 heures.

KNEISS BLUESTAR 205 cm, 120 fr. Tél. 4 41 96.

1 BUFFET DE SERVICE ancien modèle; 1 lavabo-commode, dessus en marbre; 1 canapé. Bas prix. Tél. 5 61 76.

LOT DE 4 POTERIES du Marais, 35 fr. 2 phares à jode, longue portée, avec relais, 130 fr. Tél. 7 11 67.

RADIATEUR BUTANE Emo, 90 fr. Tél. 7 11 67.

POUSSETTE HELVETIA bleue; petits habits, 45 fr.; antenne TV Suisse, 35 fr. Tél. (066) 2 71 14.

POUSSETTE Pliable, bas prix. Téléphone 6 43 25.

PATINS DE HOCKEY No 39, pantalon de ski, taille 12. Tél. 5 83 86, heures des repas.

PRECIS-166 machine à calculer, 4 opérations, 1990 fr. Tél. 6 21 63, dès 19 heures.

LOT DE MACHINES A ÉCRIRE de bureau Facit 650 fr., Optima, tabulateur décimal, 250 fr., portative Alpina, large chariot 200 fr. Tél. 6 21 63, dès 19 heures.

MONTRE OR pour dame, modèle neuf, qualité garantie, prix avantageux. Tél. (038) 8 18 08.

TABLE DE CUISINE, chaises, tabourets en formica. Tél. 8 16 28.

PANTALON DE SKI dame et autres. Vêtements à l'état de neuf. Tailles 38 à 44. Tél. 5 75 62.

A louer

STUDIO MEUBLE, tout confort, à Cressier. Tél. 7 77 47.

BELLE CHAMBRE à 1 ou 2 lits, avec pension. Tél. 3 29 31.

GRANDE CHAMBRE indépendante à personne tranquille, près des Deures - Peseux. Tél. 8 40 87.

A DEMOISELLE, petite chambre confortable, salle de bains. Tél. 5 18 87.

A DEMOISELLE, belle chambre à un ou deux lits, salle de bains, vue, balcon. Tél. 5 18 87.

A PESEUX, au centre, joli logement meublé, cuisine, bain, confort, pour couple ou jeunes filles (convient pour 3 personnes). Tél. 8 15 09.

A SERRIÈRES, CHAMBRES à 2 lits, confort, cuisine à disposition. Tivoli 10.

2 PNEUS NEIGE Cinturato, sur jantes VW. Tél. 8 29 55.

1 MAGNÉTOPHONE Grundig TK 23 A Luxus. Ecrire à Caflisch, Seyon 8a, Neuchâtel.

PATINS, CHAUSSURES BLANCHES No 29. Tél. 8 32 03.

2 PNEUS NEIGE en parfait état, 5,30-12 Tubeless, pour Anglia, bas prix. Tél. 5 97 46.

COMPLET et pantalon de ski pour garçon de 12 ans. Tél. 4 27 02.

AQUARIUM 400 litres et accessoires, eau de mer. Tél. (038) 6 23 61.

SKIS: 150 cm, fixations de sécurité; skis Authier Super 205 cm, fixations de sécurité; souliers de ski No 34, simple laçage; souliers de ski Raichle No 44; caban noir, taille 42. Tél. 6 42 01.

2 PNEUS A NEIGE en bon état, 165 x 380 6,5-15, 70 fr.; chaînes à neige, 40 fr. Tél. (038) 5 26 39.

VÊTEMENTS D'HIVER impeccables, bas prix, pour fillette de 12 ans. Tél. 5 90 20, le soir.

PNEUS NEIGE, 2 pour Opel Rekord 5,90 x 13, et 2 normaux; 2 pour Opel Kadett 550-520 x 12 Tubeless, à l'état de neuf, utilisés une saison. Tél. (038) 8 18 33.

PNEUS NEIGE, 2 pour Opel Rekord 5,90 x 13, et 2 normaux; 2 pour Opel Kadett 550-520 x 12 Tubeless, à l'état de neuf, utilisés une saison. Tél. (038) 8 18 33.

3 Paires de beaux skis 170 à 205 cm, et souliers correspondants. Tél. 5 89 89.

SKIS HEAD, compétition, descente, long. 210 cm, butée et talonnière de sécurité. Convient à skieur moyen ou avancé. Téléphoner au 5 07 84, dès 19 heures.

KNEISS BLUESTAR 205 cm, 120 fr. Tél. 4 41 96.

1 BUFFET DE SERVICE ancien modèle; 1 lavabo-commode, dessus en marbre; 1 canapé. Bas prix. Tél. 5 61 76.

LOT DE 4 POTERIES du Marais, 35 fr. 2 phares à jode, longue portée, avec relais, 130 fr. Tél. 7 11 67.

RADIATEUR BUTANE Emo, 90 fr. Tél. 7 11 67.

POUSSETTE HELVETIA bleue; petits habits, 45 fr.; antenne TV Suisse, 35 fr. Tél. (066) 2 71 14.

POUSSETTE Pliable, bas prix. Téléphone 6 43 25.

PATINS DE HOCKEY No 39, pantalon de ski, taille 12. Tél. 5 83 86, heures des repas.

PRECIS-166 machine à calculer, 4 opérations, 1990 fr. Tél. 6 21 63, dès 19 heures.

LOT DE MACHINES A ÉCRIRE de bureau Facit 650 fr., Optima, tabulateur décimal, 250 fr., portative Alpina, large chariot 200 fr. Tél. 6 21 63, dès 19 heures.

MONTRE OR pour dame, modèle neuf, qualité garantie, prix avantageux. Tél. (038) 8 18 08.

TABLE DE CUISINE, chaises, tabourets en formica. Tél. 8 16 28.

PANTALON DE SKI dame et autres. Vêtements à l'état de neuf. Tailles 38 à 44. Tél. 5 75 62.

STUDIO MEUBLE, tout confort, à Cressier. Tél. 7 77 47.

BELLE CHAMBRE à 1 ou 2 lits, avec pension. Tél. 3 29 31.

GRANDE CHAMBRE indépendante à personne tranquille, près des Deures - Peseux. Tél. 8 40 87.

A DEMOISELLE, petite chambre confortable, salle de bains. Tél. 5 18 87.

A DEMOISELLE, belle chambre à un ou deux lits, salle de bains, vue, balcon. Tél. 5 18 87.

A PESEUX, au centre, joli logement meublé, cuisine, bain, confort, pour couple ou jeunes filles (convient pour 3 personnes). Tél. 8 15 09.

A SERRIÈRES, CHAMBRES à 2 lits, confort, cuisine à disposition. Tivoli 10.

2 PNEUS NEIGE Cinturato, sur jantes VW. Tél. 8 29 55.

1 MAGNÉTOPHONE Grundig TK 23 A Luxus. Ecrire à Caflisch, Seyon 8a, Neuchâtel.

PATINS, CHAUSSURES BLANCHES No 29. Tél. 8 32 03.

2 PNEUS NEIGE en parfait état, 5,30-12 Tubeless, pour Anglia, bas prix. Tél. 5 97 46.

COMPLET et pantalon de ski pour garçon de 12 ans. Tél. 4 27 02.

AQUARIUM 400 litres et accessoires, eau de mer. Tél. (038) 6 23 61.

GARAGE HIRONDELLE
P. Senn
Pierre-à-Mazel 25
NEUCHÂTEL
Tél. 5 94 12

VW
la voiture sûre pour l'hiver

VW 411
modèle 1969,
12,800 km
bleu diamant

VW 1500
1968, cabriolet
très belle voiture

VW Omnibus
5000 km, modèle
1970, avec garan-
tie de fabrication

VW 1600 TL
1967, avec toit
ouvrant

VW variant
rouge, 1500 S
moteur
échange standard

VW 1600 L
1966, très peu
roulé

VW 1600 TL
1967, moteur neuf

VW 1300
1968, blanche,
intérieur rouge,
état de neuf

VW 1200
1965
voiture
très soignée

VW 1200
1963
moteur échange
standard

GHIA KARMANN
1500
moteur neuf

VW 1500
1962, blanche,
intérieur housé

VW 1300
1967, beige,
voiture
très soignée

VW 1200
1962, prix très
intéressant

VW 1500
1962, révisée

L'OCCASION DU JOUR
Expertisée + 200 l d'essence
Reprise
Crédit

VOLVO 122 S
1966, rouge, radio,
43,000 km. Parfait état.
Fr. 6200.—
SERVICE VENTE TEL. 5 48 14

Garages
Henri Favre
Apollo
Fbg Lac Neuchâtel Tél. 5 48 16

A vendre
Alfa Romeo
1750, berline, modèle 1969,
17,000 km.

Alfa Romeo
1600, Super, modèle 1969,
5000 km.

Austin
850, 1966, expertisée.

Fiat
1100 D, 1963, révisée et expertisée.
Agence
Alfa Romeo, Alfred Schweizer
Gouttes-d'Or 17, tél. 5 69 16.

A vendre
VW 1600 TL
blanche, 1966,
expertisée, première
main.
Garage
du Val-de-Ruz.
Tél. 6 91 90.

A vendre
Ford Anglia
expertisée,
72,000 km, 1200 fr.
Tél. 5 82 26.

Pour cause de décès,
à vendre
Peugeot 204
1969, ivoire, sièges-
couchettes, grand luxe,
8850 km, expertisée.
Neuve Fr. 8675.—
Fr. 7000.—
complant.
Tél. (038) 5 73 10.

A vendre
Citroën 3 CV
Azam 6, 45,000 km.
Tél. 8 72 50.

A vendre
VW 1963
expertisée.
Tél. 5 56 56.

AVIS DIVERS
Femme seule, sérieuse et active,
avec petit commerce,
cherche crédit
de 40,000 fr., remboursable en 20
mensualités.
Faire offres sous chiffres
V 322,562 à Publicitas S.A.,
48, rue Neuve, 2501 Bienne.

DISCOUNT TEXTILES
ruelle Dublé 3

PANTALONS de SKI
HÉLANCA
pour dames et messieurs
coupe impeccable

à partir de **18.-**
Fermé le lundi

Demander un crédit n'a rien à voir avec le fait d'être «fauché».



Il n'est pas toujours dit qu'il faille précisément emprunter lorsqu'il y a un grand trou à votre portefeuille.

Au contraire. Aux gens qui n'arrivent pas à tourner, qui vivent continuellement sur le crédit, nous ne conseillons pas de contracter des dettes supplémentaires. Tout compte fait, on ne peut pas éternellement faire un trou pour en combler un autre.

Mais celui qui gagne régulièrement, qui a même, peut-être, une petite épargne, qui désire arrondir cette somme pour s'offrir plus tôt ce dont il rêve depuis longtemps, à celui-là nous accordons notre entière confiance. Nous lui octroyons volontiers un crédit.

Le processus n'est vraiment pas compliqué. Il existe dans presque chaque grande ville un bureau d'information aufina. On y va, on écrit ou on téléphone. Un simple questionnaire à remplir, une convention à signer, et en deux, trois jours on obtient l'argent.

1211 Genève 1, 17, rue du Cendrier, tél. 022 31 97 50 • 1002 Lausanne, 2, rue Caroline, tél. 021 23 76 25 • 5200 Brugg, Postgebäude, tél. 056 41 37 22-27 • 8036 Zurich, Hallwylstr. 71, tél. 051 23 06 30 9001 St-Gall, Poststr. 23, tél. 071 23 13 23 • 3001 Berne, Laupenstr. 10, tél. 031 25 50 55 • 6901 Lugano, Via L. Canonica 4, tél. 091 3 87 41 • 4000 Bâle 10, Steinvorstadt 73, tél. 061 22 08 64

aufina
fait confiance et octroie des crédits

DÉMÉNAGEMENTS
Petits transports - Suisse et France
POLDI JAQUET
Neuchâtel Tél. 5 55 65

ÉCOLE PANORAMA
Ecole spécialisée pour
● AIDE MÉDICALE
● SECRÉTAIRE MÉDICALE
Selon les prescriptions de la Fédération des médecins suisses.
8, rue du Collège - BIENNE
Tél. (032) 3 92 94.

HUMIDIFICATEUR
d'air Turmix

Modèle 250
pour chambre isolée
ou bureaux
contenance 5 1/2 litres, évaporation 3 dl par heure ou plus de 7 litres par jour. 250 watts/h, 220 volts. Ø 278 mm, hauteur 237 mm. Avec câble et prise
Art. 831 Fr. 79.—

Jeanneret & Cie
Au Confort Ménager
Seyon 26 - 28 - 30 Neuchâtel - Tél. 5 45 24

Cadeaux
Nous avons une quantité de cadeaux dans tous les prix. Visitez-nous sans engagement.

Porcelaines — Cristaux
Le grand spécialiste

Schinz S.A.
NEUCHÂTEL

Equipements chasse-neige Aebi

Petit chasse-neige monoaxe, à lame, pour places de stationnement et préaux (notre illustration)
Petit chasse-neige monoaxe, à turbine, pour ouvrir les chemins
Chasse-neige monoaxe, à lame, pour les quartiers d'habitation
Chasse-neige monoaxe, à turbine, pour débarrasser les remparts de neige
Chasse-neige hydraulique, à lame, monté sur Transporter Aebi (véhicule tous terrains à commande sur les 4 roues, à emploi multiple, pour les services publics)

Demandez notre prospectus spécial et la liste de références concernant nos équipements de chasse-neige
Aebi & Co SA, Fabrique de machines
3400 Burgdorf
AEBI Téléphone 034 / 2 33 01

VÉHICULES A MOTEUR ET ACCESSOIRES

J'ACHÈTE VOITURES
d'occasion et accidentées, modèles récents.
 Paiement comptant.
Tél. (066) 6 61 24 et 7 15 88.

La meilleure des occasions c'est la 404

PEUGEOT

Construites pour durer, les voitures PEUGEOT 404 et 204 vous offrent un maximum de sécurité avec un minimum de frais d'entretien, même achetées en occasion. Venez essayer et choisir en confiance, votre occasion PEUGEOT dans le beau choix que vous offre en ce moment l'AGENCE PEUGEOT DE NEUCHÂTEL

Voitures expertisées et garanties. Facilités de paiement. Essais sans engagement.

Demandez liste complète avec détail et prix. Roulez jusqu'au 30 juin 1970 en ne payant que 6 mois de taxe; achetez maintenant votre voiture.

J.-L. SEGESSEMANN & FILS GARAGE DU LITTORAL
Pierre-à-Mazel 51 Tél. 5 99 91 Début route des Falaises

VW 1200
1963
moteur échange standard

GHIA KARMANN
1500
moteur neuf

VW 1500
1962, blanche,
intérieur housé

VW 1300
1967, beige,
voiture
très soignée

VW 1200
1962, prix très
intéressant

VW 1500
1962, révisée

Bénédict
Ecole de langues et de commerce la plus répandue en Suisse

Dès avril prochain

NOUVEAUX COURS

- Classe de 5me primaire préparant à l'entrée à l'école secondaire
- Classe de 2me secondaire moderne
- Classe préparatoire et de raccordement (orientation commerciale, technique ou administration).

13, ruelle Vaucher — Tél. 5 29 81

Que vaut le prix Nobel de littérature?

Depuis 70 ans, c'est surtout le succès qui a été consacré et le palmarès révèle de grosses lacunes

Longtemps j'ai eu un respect à peu près illimité pour le prix Nobel de littérature. Il me semblait constituer la distinction suprême couronnant de son sceau la carrière des grands génies de la littérature mondiale. La consécration était d'ailleurs, en quelque sorte, réciproque : si le prix les mettait en vedette, en retour, il se trouvait lui-même rehaussé par le rayonnement de leur génie. Rappelons en passant qu'Alfred Nobel, le grand chimiste suédois fondateur des cinq prix — trois prix scientifiques, le prix littéraire et le prix de la paix — avait spécifié qu'il devait être attribué à la personne, qui, dans le domaine des lettres, aurait produit la plus belle œuvre au point de vue de l'idéal. Or, l'idéal en littérature est une notion bien vague, et qui surtout peut fausser complètement le jugement littéraire. Mais Alfred Nobel avait inventé la dynamite, et depuis, sans doute, il avait eu le temps de réfléchir.

Quelque respect que l'on ait pour le prix Nobel de littérature, il faut le juger pour ce qu'il est. En effet, si bien informés qu'ils se veuillent et qu'ils soient, les Suédois, membres du jury, sont des hommes, avec leur culture propre, leurs idées, leurs convictions, et parfois aussi, peut-être, leurs préjugés. Et l'on reste tout de même sidéré quand on constate que le premier lauréat, celui qui aurait dû ouvrir glorieusement la lignée, n'est que Sully-Prudhomme. N'aurait-on pas pu trouver tout de même quelqu'un de plus représentatif que l'auteur du Vase brisé et du Meilleur moment des amours ?

Si pour l'instant nous nous en tenons aux écrivains français, une chose nous frappe. Le jury du prix Nobel n'a pas senti et il n'a probablement pas cherché non plus qui étaient les plus originaux, les plus riches de génie et d'avenir. Ce sont généralement les écrivains en vogue qu'il couronne, ceux qui jouissent de la célébrité du moment. C'est l'inénarrable Sully-Prudhomme, le poète facile, et non Mallarmé le difficile. Vient en

suite Frédéric Mistral, l'auteur de Mireille, et nous nous en réjouissons. Puis Maeterlinck, qui, avec Pelléas et Mélisande, reste associé à Debussy sans avoir eu son génie. Passons sur Romain Rolland sur lequel nous reviendrons ; nous tombons sur Anatole France, qui en effet semblait bien être l'écrivain le plus représentatif de son temps, et que les surréalistes à sa mort ont dégonflé comme une baudruche. Aujourd'hui sa cote remonte assez sensiblement. On n'en est pas moins gêné de constater que le jury qui l'a couronné n'a su distinguer ni Péguy, ni Claudel, ni Proust, ni Valéry. On mesure là, de manière cruelle, les limites du prix Nobel.

Avec Bergson, le choix est plus original, car c'est là un philosophe et sa pensée n'est pas facile. Il est vrai qu'en 1927 il est à la mode et qu'il écrit bien. Puis, assez curieusement, c'est Roger Martin du Gard qui est couronné : les Thibault ont eu un immense succès, et l'auteur est pacifiste. Dix ans après, c'est le tour d'André Gide qui ne scandalise plus personne, qui a acquis

le respect universel, qui a su à la fois s'incliner devant le communisme et le répudier, qui est presque devenu un auteur édifiant. Autre écrivain édifiant : François Mauriac, dont le nom fait très bien dans le palmarès. Curieusement, Albert Camus fait aussi très bien, car l'ancien apologiste de la révolte s'est fait le défenseur d'un nouvel humanisme. Avec Jean-Paul Sartre, le jury commet un faux pas ; il a cru couronner également un grand humaniste, mais Sartre qui n'aime pas ce genre de salamecs refuse le prix.

En couronnant Beckett, écrivain irlandais aux trois quarts francisé, le jury a eu cette année la main plus heureuse. Antihumaniste, où faut-il le classer ? Parmi les ruminants ou parmi les carnassiers ? Au fond, peu importe. L'essentiel, c'est que Beckett n'ait pas refusé le prix. Il s'est conduit en gentleman.

Parmi les Allemands, les lauréats du début du siècle sont, Theodor Mommsen, l'auteur de la grande Histoire romaine, et Gerhart Hauptmann, le grand dramaturge ; les deux autres sont oubliés. Avec Thomas Mann et Hermann Hesse, le jury couronne deux humanistes infiniment séduisants, mais en définitive de tout repos. Ceci dit, il est évidemment, regrettable que ni Rilke, ni George, ni Hofmannsthal, ni Kafka n'aient été jugés dignes du prix Nobel.

Chez les Américains le jury a fait un choix bien tranquille avec Pearl Buck. A-t-il été plus audacieux en couronnant Sinclair Lewis, O'Neill, Faulkner, Hemingway et Steinbeck ? Sans doute, mais ces écrivains il les a distingués quand leur célébrité les imposait déjà à l'attention mondiale. Il en va de même avec les auteurs britanniques. Kipling, Shaw, Galsworthy, T. S. Eliot, Bertrand Russell et Churchill, le dernier en date, semblent bien avoir été couronnés sur leur célébrité acquise autant que sur la valeur de leur œuvre.

Dans le palmarès du prix Nobel de littérature, les pays nordiques, Suède, Norvège, Danemark, Finlande, Islande, tiennent une place de choix. N'en faisons pas grief aux membres du jury ; nourris de littérature nordique, il est naturel qu'ils aient tenu à en souligner l'importance et la qualité. N'empêche que ces choix-là sont tout de même nettement conditionnés.

En ce qui concerne les écrivains d'autres nations — Grèce,

Yougoslavie, Amérique du Sud, Asie — il est plus difficile de juger, vu que nous avons quelque peine à les situer. Il semble toutefois que le jury ait fait un louable effort pour découvrir ce qu'il y avait de mieux. Il s'est distingué également en couronnant Boris Pasternak, que le Dr Jivago, évidemment, avait mis en vedette, et qui, bien malgré lui, semble-t-il, s'est vu contraint de refuser le prix. Le jury avait-il voulu distinguer un écrivain opposé au régime ? On l'ignore, mais sept ans plus tard il couronnait l'auteur le mieux en cour de toute la littérature soviétique : Choukhov, l'auteur du Don paisible. Couronnera-t-il un jour Alexandre Soljenitsyne ? On se le demande avec intérêt.

Autre aspect du problème : le rôle joué par un auteur dont le nom, pour des raisons parfois extra-littéraires, surgit au premier plan de la scène européenne ou mondiale. Ainsi, lorsque Romain Rolland, en 1913, reçoit le prix Nobel, c'est le pacifiste que l'on distingue, autant et plus, peut-être, que le grand écrivain, auteur de Jean-Christophe. Et lorsque, par bonheur, Carl Spitteler reçoit le prix, c'est sans doute que l'on s'est souvenu de la solennelle et retentissante protestation qu'il a élevée au début de la guerre contre l'invasion de la Belgique. Tant mieux pour lui : son œuvre en profite.

Tout bien pesé, il convient donc de ne surfaire en aucune manière la valeur du prix Nobel de littérature, qui n'est universel que par son retentissement. Et si parfois, comme avec Agnon et Nelly Sachs, avec le poète italien Quasimodo, ou avec Asturias ou encore avec Andric, il lui arrive d'imposer à l'attention mondiale des écrivains qui d'eux-mêmes ne seraient jamais parvenus à une telle gloire, c'est là, de la part des membres du jury, un acte de justice et de générosité qui les honore grandement. Mais cela ne veut pas dire qu'ils possèdent cette clairvoyance souveraine qui, entre dix, vingt ou cent auteurs, sait discerner à coup sûr le génie.

James Joyce, le grand exilé, l'auteur d'Ulysse, plus que bien d'autres, aurait mérité le prix Nobel. Il ne l'a pas obtenu. Ni non plus Teilhard de Chardin. Ni même Tolstoï, dont le nom aujourd'hui domine de bien haut la plupart des écrivains de son temps.

P.-L. BOREL

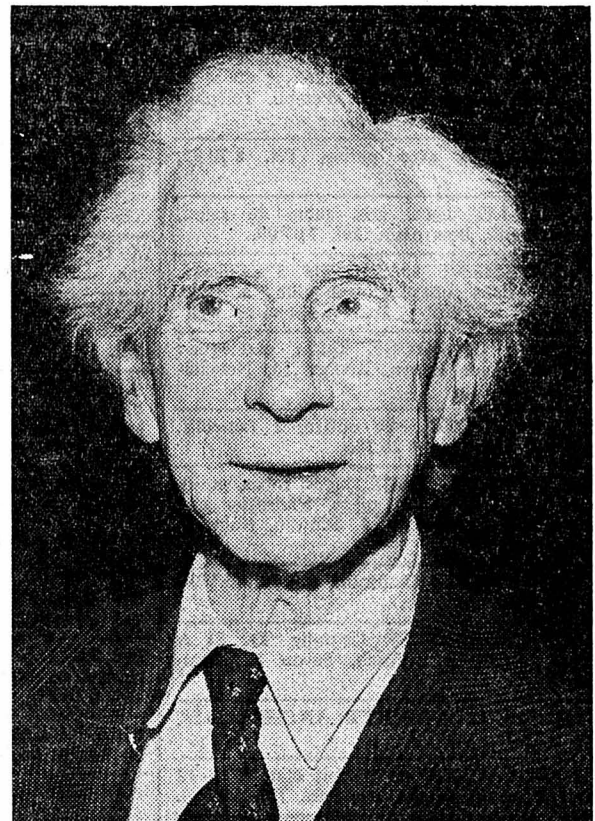

Bertrand Russell



Nelly Sachs

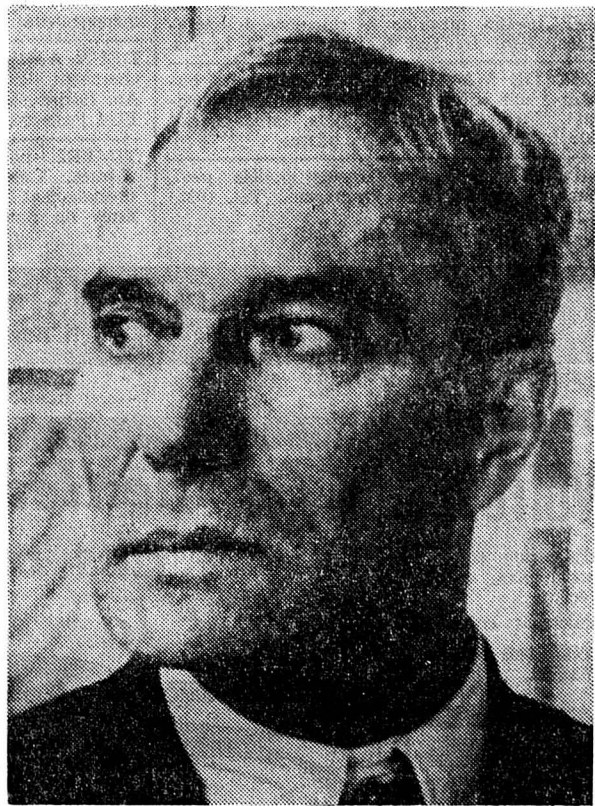

Boris Pasternak



Albert Camus

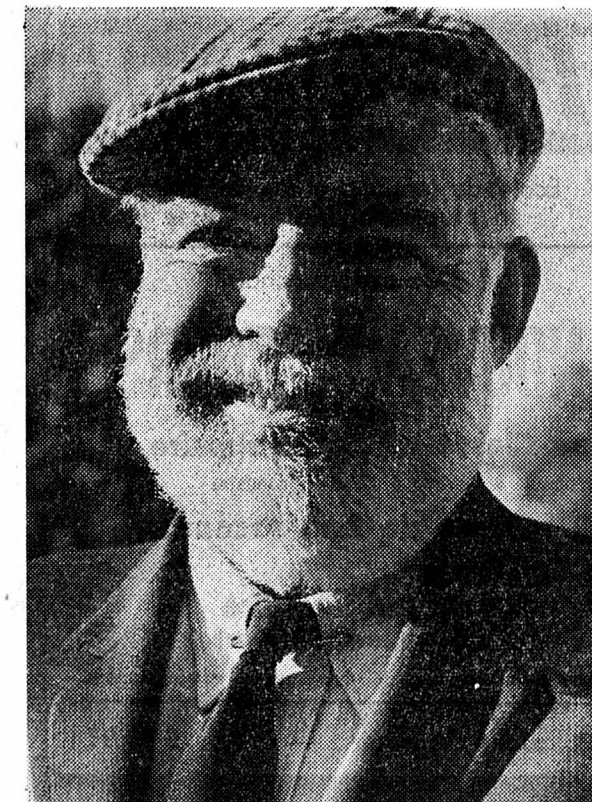

Ernest Hemingway

LISTE DES LAURÉATS DU PRIX NOBEL DE LITTÉRATURE

1901 Sully Prudhomme (France)	1916 V. von Heidenstam (Suède)	1933 I. A. Bounine (URSS)	1953 W. L. S. Churchill (Grande-Bretagne)
1902 Theodor Mommsen (Allemagne)	1917 K. Gjellerup (Danemark) et H. Pontoppidan (Danemark)	1934 L. Pirandello (Italie)	1954 E. Hemingway (USA)
1903 Björnsterne Björnson (Norvège)	1918 —	1935 —	1955 H. Laxness (Islande)
1904 Frédéric Mistral (France) et J. Etchegaray (Espagne)	1919 Carl Spitteler (Suisse)	1936 E. O'Neill (USA)	1956 J. R. Jimenez (Espagne)
1905 Henryk Sienkiewicz (Pologne)	1920 Knut Hamsun (Norvège)	1937 R. Martin du Gard (France)	1957 Albert Camus (USA)
1906 G. Carducci (Italie)	1921 Anatole France (France)	1938 Pearl Buck (USA)	1958 Boris Pasternak (Russie) : décline le prix.
1907 R. Kipling (Grande-Bretagne)	1922 J. Benavente (Espagne)	1939 F. E. Sillanpää (Finlande)	1959 S. Quasimodo (Italie)
1908 R. Eucken (Allemagne)	1923 W. B. Yeats (Irlande)	1940 —	1960 Saint-John Perse (France)
1909 S. Lagerlöf (Suède)	1924 W. Reymont (Pologne)	1941 —	1961 Ivo Andric (Yougoslavie)
1910 P. Heyse (Allemagne)	1925 G. B. Shaw (Grande-Bretagne)	1942 —	1962 John Steinbeck (USA)
1911 M. Maeterlinck (Belgique)	1926 G. Deledda (Italie)	1943 —	1963 Georges Seferis (Grèce)
1912 G. Hauptmann (Allemagne)	1927 Henri Bergson (France)	1944 J. V. Jensen (Danemark)	1964 J.-P. Sartre (France) : décline le prix.
1913 R. Tagore (Inde)	1928 S. Undset (Norvège)	1945 G. Mistral (Chili)	1965 M. Choukhov (URSS)
1914 —	1929 Thomas Mann (Allemagne)	1946 H. Hesse (Suisse)	1966 S. J. Agnon (Israël) et Nelly Sachs (Allemagne)
1915 Romain Rolland (France)	1930 Sinclair Lewis (USA)	1947 André Gide (France)	1967 M. A. Asturias (Guatemala)
	1931 E. A. Karlfeldt (Suède)	1948 T. S. Eliot (Grande-Bretagne)	1968 Kawabata (Japon)
	1932 J. Galsworthy (Grande-Bretagne)	1949 W. Faulkner (USA)	1969 Samuel Beckett (Irlande)
		1950 B. Russell (Grande-Bretagne)	
		1951 Pär Lagerkvist (Suède)	
		1952 François Mauriac (France)	



Les esprits les plus éclairés du groupe d'étude Philips «projets lumière» vous recommandent de lire ces ouvrages.

PHILIPS Les spécialistes du groupe d'étude «projets lumière» de Philips connaissent sur le bout du doigt toute la littérature relative aux questions d'éclairage. Ils en ont même une bonne partie sur la conscience.

La plupart des problèmes d'éclairage, en effet, ont été étudiés théoriquement, scientifiquement, seulement après qu'ils se furent présentés dans la pratique.

Par exemple, comment éclairer un tunnel si l'on veut qu'à l'entrée l'œil ait le temps de s'habituer aux nouvelles conditions de lumière? Comment créer une source lumineuse forte, pas trop chaude, presque ponctuelle, pour la microscopie? Comment adapter l'éclairage public aux conditions de l'éclairage naturel entre le coucher du soleil et la nuit? Comment éclairer un terrain de football sans éblouir les joueurs, le ballon restant cependant bien visible sur les écrans de télévision?

Ou encore: comment résoudre les problèmes d'éclairage que posent les phares de voiture, les galeries d'art, les aéroports, les imprimeries exécutant des travaux en couleurs, les emplacements de travail?

Les réponses que l'on a faites à ces questions constituent aujourd'hui une jolie bibliothèque (sans parler de la somme de connaissances pra-

tiques qu'elles représentent). Réellement, il est des difficultés qu'on ne découvre qu'à l'instant où elles surgissent devant vous. Mais l'essentiel, c'est qu'on les découvre.

Tenez, vous n'auriez certainement pas imaginé que dans les boucheries, il faut utiliser des lampes fluorescentes spéciales, sinon la viande n'est pas rouge et appétissante, mais grise.

C'est d'ailleurs une des raisons pour lesquelles Philips a mis au point un si grand nombre de lampes donnant toutes une lumière de couleur différente. Et le groupe «projets lumière» n'attend que l'occasion de s'attaquer à de nouveaux problèmes. Il ne restera bientôt presque plus rien qu'il n'ait réussi à éclairer.

A moins que vous n'ayez précisément quelque chose de tout à fait extravagant. Dans ce cas, adressez-vous en confiance au groupe d'étude «projets lumière». Il aura sûrement une idée lumineuse.

Groupe d'étude Philips «projets lumière»
Téléphone: 051/44 22 11
Adresse: Edenstrasse 20, 8027 Zurich

PHILIPS

pour un crédit personnel — la Banque Frei, Treig! maintenant à Genève.



Il y a quelques jours, nous avons inauguré une nouvelle banque au No. 39 du Boulevard du Pont-d'Arve. Nous accordons des crédits assortis de conditions intéressantes, et toutes les demandes raisonnables qui nous parviendront seront accueillies favorablement.

Vous paierez, par exemple, pour un emprunt de fr. 5000.— sur 3 ans:

- fr. 837.40
- fr. 125.60 (15% de remise pour acquittement ponctuel des mensualités)
- soit fr. 711.80 seulement

ou pour un emprunt de fr. 10000.— sur 3 ans:

- fr. 1671.20
- fr. 250.70 (15% de remise pour acquittement ponctuel des mensualités)
- soit fr. 1420.50 seulement

Chaque demande de crédit fera l'objet d'un examen rapide et bienveillant — mais également sérieux. Nous n'entendons pas distribuer de l'argent à n'importe qui pour n'importe quoi, sans égard au fait que notre accord risque de créer tôt ou tard une situation difficile pour le bénéficiaire (avec l'argent que nous ont confié nos clients). C'est pourquoi nous examinons, avec les personnes auxquelles nous accordons un crédit, dans quelle mesure elles sont à même d'effectuer leurs remboursements mensuels sans être gênées pécuniairement, pourquoi aussi nous prodiguons personnellement nos conseils à ceux qui s'adressent à nous, et pourquoi enfin nous accordons une remise de 15% sur les intérêts bruts pour l'acquittement ponctuel des mensualités.

Banque Frei, Treig + Cie S.A.

1211 Genève 4, 39, Bd du Pont-d'Arve, 022 24 81 85
8001 Zurich, 29/31, Löwenstrasse, 051 23 05 30
4000 Bâle, 6, Eisengasse, 061 23 37 00

Toutes les succursales de la Société de Banque Suisse délivrent également des formules pour l'obtention d'un crédit personnel.

SIÈGES - MEUBLES DE STYLE
J. Notter
ensemblier-décorateur
spécialiste pour rideaux
Moulines 13 tél. 5 17 48
Etains - Cuivres - Miroirs
Vente - Achat - Echange

PRÊTS
sans caution
EXEL
BANQUE EXEL
2001 NEUCHÂTEL
Av. Rousseau 5 Ø (038) 5 44 04
Ouvert le samedi matin

L'appareil professionnel à portée de l'amateur!
KONICA AUTOREFLEX

Votre marchand-photographe désire vous démontrer le KONICA Autoreflex T... rendez-lui donc visite immédiatement!
Source d'informations: Rumitas S.à.r.l., 8102 Obèrèngstringen

BIENNE VENTE DU SOIR
Jeudi 11 et 18 décembre jusqu'à 22 h
Samedi 13 et 20 décembre jusqu'à 18 h
Pas de vente le dimanche

En Tchécoslovaquie occupée... Les pro-Russes exigent des têtes

En Tchécoslovaquie, tandis que s'élabore le déclin de Husak, deux pro-Russes notoires, Bilak et Kolder (dirigeants du PC), recommandent, actuellement, la mise en jugement de Dubcek, Smrkovsky, Kriegl, Spacek, Simon et d'autres promoteurs du « printemps ».

Comme on le sait, lors de la séance dramatique du comité central du PC, du 26 septembre 1969, Dubcek avait refusé de renier ses idéaux. Bien plus, il s'était plaint, amèrement, de n'avoir pas la possibilité de défendre sa politique dans la presse du parti. A l'époque, des extraits de son discours, avaient paru en Occident. Néanmoins, à Prague, on s'était gardé de faire la moindre publicité aux accusations formulées par Bilak et Kolder, et pour cause!

En effet, dans le climat atroce qui règne ces temps-ci, dans ce pays, les ultra-conservateurs, en vue de s'emparer totalement du « pouvoir », préconisent l'écartement de tous les hommes politiques qui ont pris part au « printemps ». Or, une telle revendication est dangereuse pour des dirigeants comme Husak, Svoboda ou Cernik qui ont fait partie de l'équipe Dubcek.

tout, par la nécessité d'obtenir une assistance technique et financière de l'Occident.

En URSS, l'intelligentsia et certains milieux, réduits il est vrai, de l'armée, contestent de plus en plus ouvertement. Et c'est dans un tel contexte que les négociations soviéto-américaines traînent en longueur et que la polémique avec Pékin reprend.

Brejnev, pour gagner du temps, tient, après avoir rejeté en arrière son plus dangereux concurrent, Soulov, à donner un éclat particulier aux célébrations du 100ème anniversaire de la naissance de Lénine.

Mais les peuples de l'Est sont bien placés pour savoir que tout ce qui brille n'est pas or.

Il sera difficile, par exemple, de faire croire aux Tchèques, au triomphe du communisme, alors qu'ils sont occupés et qu'ils ne trouvent même plus de quoi se vêtir ou se nourrir décemment.

Pour les Polonais, la liberté reste toujours un idéal chéri. Les Hongrois n'oublient pas 1956. Les Allemands de l'Est se sentent toujours proches de leurs frères de l'Ouest. Quant à « obliger » Caeculescu à assister aux « sommets » de Moscou, cela ne signifie nullement une adhésion enthousiaste.

Néanmoins, en cette fin d'année, le bilan n'est pas tellement désastreux dans la mesure où il laisse entrevoir les combats libérateurs de demain dans un monde agité mais poussé quand même, par une évolution dans le sens du meilleur.

ECRASER LE « DUBCEKISME »

Tel a été le mot d'ordre lancé, lors de la séance du 26 septembre, par le Slovaque Bilak. Depuis, il a été largement appliqué. Et la lutte contre le « dubcekisme », « forme internationale de l'opportunisme, au sein du mouvement communiste mondial » (Bilak dixit) a atteint une ampleur telle, que récemment « Tribuna », hebdomadaire du PC a critiqué ouvertement « ceux » qui considèrent le parti comme un vaste abattoir pour y exercer leurs vengeances personnelles.

Philip Morgan
TOUS LES ENFANTS VOUDRONT AVOIR L'ARCHE DE NOÉ

S'il est une très vieille histoire que tous les enfants adorent, c'est bien celle de l'Arche de Noé. Ce disque en donne à leur intention une nouvelle version amusante, qui explique comment le père Noé et la petite souris nichée dans sa longue barbe sont parvenus à sauver les animaux du déluge.

Au-delà de l'imagerie pittoresque, le récit de ce sauvetage a une signification d'actualité: aujourd'hui, pour porter vers l'avenir les animaux menacés de disparaître, il faut une nouvelle arche! Elle existe: c'est le Fonds mondial pour la Nature « World Wildlife Fund » (WWF), qui a entrepris de conserver à notre terre ses richesses naturelles. Les enfants aussi doivent le savoir et ils l'apprendront de façon plaisante grâce à David Egli, auteur du conte dit par Léo Grosjean et aux explications d'Alan Mac Gregor sur la pochette.

Ce petit disque (33 T. 17cm) est en vente au WWF et dans les grands magasins. Le tiers de son prix revient au Fonds mondial pour la Nature (WWF) et à sa société suisse.

LE COLOSSE AUX PIEDS D'ARGILE

Cette « formule », lancée par la presse du temps de la guerre finno-soviétique, est plus vraie que jamais. En Tchécoslovaquie, la « consolidation » se traduit par un pourrissement irréversible du système d'occupation. En Pologne, Hongrie et Bulgarie — sans compter l'URSS — les difficultés économiques et politiques sont de plus en plus grandes. La R.D.A. tire fierté de son « miracle » économique, mais ses dirigeants s'opposent à toute entente avec Bonn, accentuant les divisions au sein de la « grande famille » préoccupée, avant

la nécessité d'obtenir une assistance technique et financière de l'Occident.

La chasse...

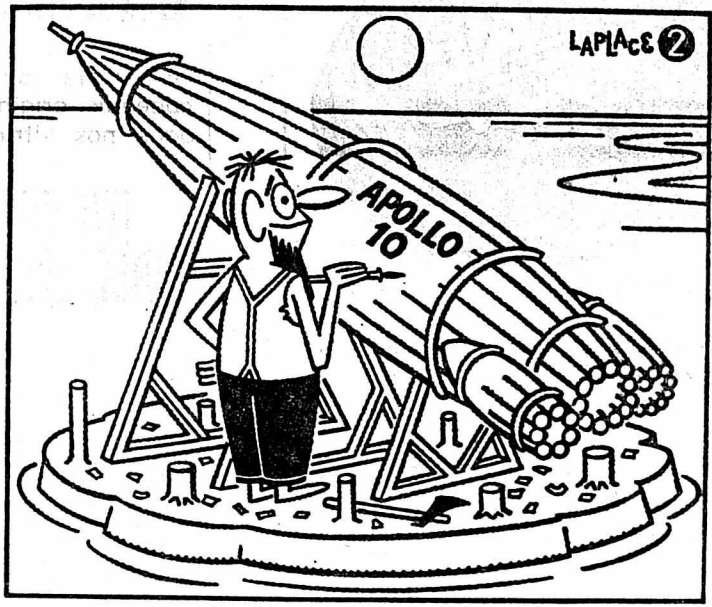
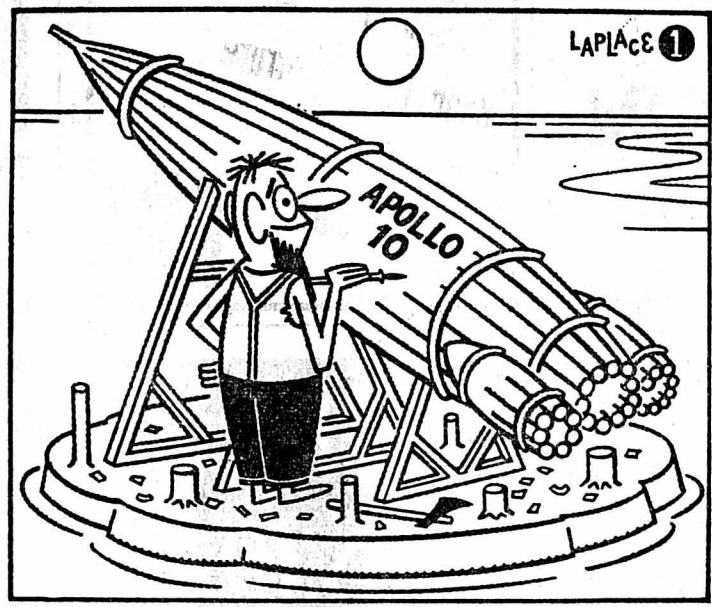

Ces deux dessins de LAPLACE sont en apparence identiques. En réalité il y a entre eux 8 petites différences.

Pouvez-vous les découvrir ?

1. Maillet incomplet sur la nague du naufrage — 2. Brelle du ponton modifiée en bas — 3. Sous le bras droit du naufrage, un support de fusée plus court — 4. Le nez de la fusée a été complété — 5. Au milieu de la fusée, un arc de cercle non indiqué sur le petit réacteur de droite — 7. Sous l'arrière de la fusée, une souche supplémentaire. 8. Sous la main gauche du naufrage, une souche supplémentaire.



BIBLIOGRAPHIE

Alan W. Watts
LE BOUDDHISME ZEN
(Petite bibliothèque Payot, Paris)

Alan W. Watts, membre de l'Académie américaine d'études asiatiques, est l'auteur de plusieurs ouvrages consacrés à l'orientalisme. Depuis la Seconde Guerre mondiale, le Zen a suscité un intérêt considérable, au point que cette doctrine semble devoir acquiescer droit de cité dans bien des milieux intellectuels et artistiques du monde occidental. Or, il n'existe guère d'ouvrages sur le zen accessibles au grand public. Alan W. Watts comble cette lacune.

Elsa Schmid-Kitsikis
L'EXAMEN DES OPÉRATIONS DE L'INTELLIGENCE
(Ed. Delachaux & Niestlé)

Cet ouvrage est une analyse, en psychopathologie de l'enfant, de divers troubles de l'activité cognitive dans la double perspective de la psychologie génétique de Jean Piaget et de la psychologie dite traditionnelle.

Dr Edmund Bergler
PSYCHOPATHOLOGIE SEXUELLE
Editions Payot

Dans la « Collection science de l'homme » de la Bibliothèque scientifique, aux Editions Payot, Paris, vient de paraître un ouvrage du Dr Edmund Bergler, intitulé Psychopathologie sexuelle.

Depuis Freud, les termes « libido » et « inconscient » font partie du langage courant, mais ont donné lieu à de regrettables contresens. Bien que la pensée psychanalytique ait fait des progrès énormes, les conceptions populaires, statiques et inexactes, en sont restées au même point.

C'est à corriger ces contresens que s'attache le Dr Bergler dans cet ouvrage où il étudie successivement ce qu'il appelle les « trois contrefaçons névrotiques de la sexualité » : l'homosexualité, l'impuissance et la frigidité. Il en démonte le mécanisme et cherche à déterminer où se situe la limite entre la sexualité normale et la sexualité pathologique.

Auteur d'un précédent ouvrage intitulé La névrose de base, paru dans la même collection, le Dr Bergler apporte ici une contribution essentielle à l'étude scientifique et psychanalytique de la sexualité, source de tant de discussions à l'heure actuelle.

Sylvie A Manhattan
Marabout Mademoiselle)

La publicité a parfois du bon, surtout quand elle vous permet de gagner un magnifique voyage à New-York! Et voici Sylvie au pays des grattes-ciel... Fascinant! Mais peu à peu Sylvie prend peur car un homme roux rôde autour d'elle et tout le monde semble s'intéresser à son sac — un banal sac de la Panam. Et elle a bien raison d'avoir peur...

JOURNAL DE L'ANNÉE
3ème volume
(Tous les événements du monde, du 1er juillet 1968 au 30 juin 1969)
(Editions Larousse)

De l'affaire Markovic à la contestation dans l'Eglise, des lessives aux enzymes à la conquête de la Lune, des résultats détaillés de l'élection présidentielle française au nouveau code de la route, du bilan des greffes d'organes aux statues menhirs découvertes en Corse, de la mode aux résultats sportifs de l'année (tous les résultats des Jeux olympiques de Mexico comparés à ceux de Tokio)... tout ce qu'il ne faut pas oublier de l'année passée pour mieux comprendre les événements et les idées qui bouleversent le monde d'aujourd'hui, se trouve dans le JOURNAL DE L'ANNÉE, édité par la librairie Larousse, et dont le 3ème volume (tous les événements du monde, du 1er juillet 1968 au 30 juin 1969) vient de paraître.

Il s'agit d'une synthèse dont la présentation objective permet de retrouver le lieu la date, les raisons, de mesurer les conséquences et de connaître les acteurs principaux des événements importants. De là se dégagent les grandes lignes de force de ce qui sera demain le cadre de notre vie, et ceci dans tous les domaines: politique, économie, littérature, spectacles, arts, sciences, techniques, automobile, sport... En France et dans le monde; avec des dossiers (onze années de gaullisme, par Pierre Viannson-Ponté), des fiches documentaires, des graphiques, des photos en noir et en couleurs, des rappels historiques.

Mais le JOURNAL DE L'ANNÉE n'est pas un manuel, encore moins un annuaire statistique: c'est un vrai journal, d'une mise en pages et d'une lecture agréable, rédigé avec la collaboration de plus de 90 journalistes.

Simmen MEUBLES
BRUGG-ZÜRICH-LAUSANNE
Rue de Bourg 47-49
LAUSANNE
VISITEZ NOS 4 ÉTAGES D'EXPOSITION

BON pour une documentation sans engagement
Nom: _____
Adresse: _____

Pourquoi vous contenter d'une autre, alors que vous pouvez vous offrir une Elna ?

Connaissez-vous une couture plus élastique que l'overlock Elna (pour le tricot, par exemple) ou une couture plus solide que la couture triple Elna ? Connaissez-vous la machine à coudre suisse dont le moteur est fabriqué dans sa propre usine, avec 5 ans de garantie ? Connaissez-vous une machine à coudre capable de coudre rapidement ou lentement tous les tissus, des plus fins aux plus épais, avec la même force de pénétration, comme le peut l'Elna, grâce à sa pédale électronique ? Si vous trouvez une autre machine à coudre qui réalise tout ce que peut faire l'Elna Supermatic - et qui en plus vous facilite la tâche autant qu'elle - nous vous la payons ! Venez juger vous-même au plus proche magasin Elna. A côté des nombreux modèles Elna, dès Fr. 450.- vous y trouverez aussi les seules machines à coudre compactes et sans problème: Elna Lotus.



LOCATION - VENTE A CRÉDIT - ÉCHANGES - OCCASIONS
L. Simonetti, rue de l'Hôtel-de-Ville 6 (immeuble Saint-Honoré 2) Neuchâtel — Tél. 5 58 93

COUPE LA JOURNÉE ...

LA SEMEUSE
LE CAFÉ QUE L'ON SAVOURE...

TOM JONES VIENT

pas à Neuchâtel mais, avec une installation Hi-Fi d'Interdiscount vous pourrez écouter votre vedette préférée jour et nuit.

Votre spécialiste pour image et son.

Angle Grand-Rue - Chavannes - Neuchâtel

Chavannes

Grand-Rue

congélateurs AEG
 dépannage JOUR et NUIT
 APLIM S.A. 021-22 29 36
 en dehors des heures de bureau
 021-32 70 32

Madame, votre cadeau de fin d'année tant apprécié n'est plus un rêve mais sera une réalité.

Fourrures

Grand choix, toute première qualité — élégance, à des prix très avantageux — Astrakan, rat musqué, ragondin, vison, etc. Agneau à partir de 690 fr. Facilité de paiement

GRAND CHIC
 D. Glockner 2525 LE LANDERON
 Rue du Temple 10a
 Tél. (038) 7 84 73.

CADEAUX

Un choix d'articles pour des cadeaux originaux est présenté dans nos vitrines place Pury 9

MEUBLES NUSSBAUM

... et souvenez-vous qu'un cadeau utile est apprécié plus longtemps !

JUTZELER
 Neuchâtel
 Hôpital 3

Bonnets en fourrure
 Gants de ville
 Gants sport

Le sbrinz
 fond sur la langue

Faites-en l'essai
 Pressez un petit dé de sbrinz entre la langue et le palais... et vous verrez merveilles!

Le sbrinz,
 le plus étonnant des fromages

Pour Noël

BOUTIQUE ANTIGUA
 Croix-du-Marché
 NEUCHÂTEL
 ☎ 4 48 44

1

Pantalons velours de lin
 Robe cocktail à partir de Fr. 150.—
 Ensemble pantalons soie
 Manteaux maxi et normaux doublés « teddy »
 Cadeaux divers pour Noël
 foulards - Sacs de cuir - Bijoux - Ceintures - Colliers, etc. etc.

BEETHOVEN EDITION 1970

L'ŒUVRE DE BEETHOVEN EDITION SPECIALE DE JUBILÉE PUBLIÉE À L'OCCASION DU 200^{ème} ANNIVERSAIRE DE SA NAISSANCE. 75 DISQUES EN 12 COFFRETS AVEC UNE BIOGRAPHIE DE TAILLÉE ET UN VOLUME ILLUSTRÉ

Prix de souscription pour l'édition complète Fr. 988.—

Le volume illustré fait partie de l'Édition. Il contient 250 pages, plus de 200 illustrations en couleurs, 14 essais, une documentation détaillée et une discographie. Ce volume est offert exclusivement aux souscripteurs de l'œuvre complète.

L'œuvre complète vendue en coffrets séparés:

9 Symphonies	8 LP / Fr. 132.—
Les Concertos	6 LP / Fr. 105.—
Fidelio	3 LP / Fr. 55.—
Quatuors et Quintette à cordes	11 LP / Fr. 165.—
Musique de scène	3 LP / Fr. 55.—
Oeuvres pour piano	14 LP / Fr. 195.—
Les Messes	3 LP / Fr. 55.—
Trios à cordes	3 LP / Fr. 55.—
Musique de chambre pour instruments à vent	4 LP / Fr. 75.—
Trios et quatuors pour piano	6 LP / Fr. 105.—
Lieder / Musique chorale	7 LP / Fr. 125.—
Sonates pour violon et violoncelle	7 LP / Fr. 110.—

La publication des 12 cassettes aura lieu par édition mensuelles et sera terminée à la fin 1970

Informations et souscription chez votre disquaire

La jeunesse préfère l'impulsion à l'éducation.

Chic...
 ...est mon amie. Pourtant je ne manque pas d'allure non plus dans mon beau manteau chaud en Acryl. Imitation fourrure, dans les teintes blanc ou beige.
 Taille 104 pour seulement **58.-**

supplément de fr. 4.- par 6 cm

Mon nouvel équipement de ski me fait terriblement plaisir,
 car la veste de ski a un col officier, un capuchon et elle est rouge vif (se fait dans différentes teintes).
 Taille 116 seulement
 supplément de fr. 4.- par 12 cm. **49.-**

Les skeans sont en Helanca/laine/Lycra et se font dans diverses teintes. Taille 104 seulement
 supplément de fr. 2.- par 12 cm. **35.-**

avec timbres coop ou 5 % rabais

La Cité



Del Monte

la marque mondiale
en exclusivité à

MIGROS

Offres traditionnelles de l'époque des fêtes, avec, comme d'habitude, les avantages du multipack Migros.

Pêches « Del Monte »

Tendres et fruitées, elles portent encore le reflet du soleil qui les a dorées. C'est le dessert idéal des jours de fête.

la grande boîte 1/l 1.80



2 boîtes 3.10 seulement (au lieu de 3.60)

Achetez 2 boîtes, économisez 50 cts,
Achetez 3 boîtes, économisez 75 cts, etc...

Pointes d'asperges « Del Monte »

Merveilleusement tendres, aussi fraîches qu'au moment de la récolte, de toute première qualité. Elles sont si appréciées qu'elles devraient figurer à chaque menu de fête.

boîte de 298 g 1.90



2 boîtes 3.20 seulement (au lieu de 3.80)

Achetez 2 boîtes, économisez 60 cts,
Achetez 3 boîtes, économisez 90 cts, etc...

Fruit Cocktail « Del Monte »

Eclatant de couleurs comme un bouquet de fleurs des tropiques. Délicieux cocktail de pêches, d'ananas, de poires, de raisins et de cerises.

la grande boîte 1/l 2.20



2 boîtes 3.90 seulement (au lieu de 4.40)

Achetez 2 boîtes, économisez 50 cts,
Achetez 3 boîtes, économisez 75 cts, etc...

hockey sur glace En ligue B, face aux Lausannois déchaînés Boschung sauve les Fribourgeois de la défaite

LAUSANNE - FRIBOURG 2-2 (0-2, 1-0, 1-0) MARQUEURS: Piotta, 8me; Etienne, 17me; Roccati, 28me; Winiger, 44me. LAUSANNE: Martin; Pion, Nussbaum; Roccati, Messeliger; Monod, Winiger, Hausener; Oeffner, Wicky, Sulzner; R. Mayer, Schoeni. Entraîneur: Picard. FRIBOURG: Boschung; Piotta, Hubacher; Perrier, Schmid; Winterregg, Gilliéron, Moulin; Aebly, Etienne, Purro; Mayor, Schaller, Birbaum. Entraîneur: Haines. ARBITRES: M. Fleury, de Neuchâtel et M. Pestoni, de Berne. NOTES: Patinoire de Montchoisi, temps froid, la bise balait continuellement la patinoire, glace excellente, 1000 spectateurs. Lausanne est privé de Bernasconi et Mévilott (malades), Friedrich, Schieppi et Heizmann (blessés). Fahrni (doigt cassé) est remplacé par Schmid dans la défense fribourgeoise. Le froid bloque le mécanisme de la pendule, ce qui oblige le chronométrateur (merci) à annoncer le temps au microphone, de temps à autre. A la 29me minute, Wicky se présente seul devant Boschung qui écarte le danger. A la 31me, c'est Messeliger qui se trouve

dans une situation identique, mais une fois encore, Boschung sauve son sanctuaire. Tirs au but: 23-12 (7-6, 9-3, 7-3). Pénalités: trois fois 2 minutes contre Lausanne, cinq fois 2 minutes contre Fribourg.

Fribourg, cochef de file du groupe ouest avec Bienne, a sauvé un point à Lausanne contre la lanterne rouge! Plus exactement, Boschung a sauvé le navire des Augustins d'un naufrage certain, tant ses coéquipiers de champ se montrèrent incapables d'endiguer les vagues vaudoises, mis à part le premier tiers-temps. Et dire que Lausanne était privé de cinq titulaires...

Durant la période initiale, les protégés de Haines prirent le pas sur les Lausannois timorés. Le respect du dernier devant le chef de file, en somme... Piotta et Etienne, après que Mayor (3me et 8me) eut manqué deux occasions d'ouvrir la marque, assuraient un avantage substantiel à leur équipe. Lausanne ne méritait pas pour autant. Alors que tout laissait prévoir un probable succès des visiteurs, ce fut le renversement de situation. «Fore-checkant» à l'orange, patinant plus rapidement que les Fribourgeois, les «poulains» de Picard

pressaient Boschung tel un citron et le soumettaient à un véritable feu d'artifice. Le gardien fribourgeois se montra intraitable, sauf en une occasion. L'ultime période ne fut que la répétition de la précédente. Une fois encore, les Fribourgeois se révélèrent incapables d'endiguer les assauts vaudois... et l'égalisation survint!

Lausanne doit sa victoire à sa volonté, à sa détermination et à son opportunisme (2 buts alors qu'il évoluait en état de supériorité). Il sut saisir sa chance: Fribourg s'en montra incapable, répétait les erreurs commises contre Bienne (jouant l'homme plutôt que le pail).

En fin de compte, un match moyen, où Lausanne devra trouver les ressources nécessaires pour éviter la relégation. Malgré ce succès, on doute qu'il échappe au tour des laissés pour compte. Quant à Fribourg, une consolation: les 14 points qu'il compte maintenant lui assurent une place dans le tour de qualification. C'était l'objectif visé. Hier, à Montchoisi, c'était bien peu.

Classement: Groupe ouest: 1. Fribourg, 11 matches/14 points; 2. Bienne 10/13; 3. Thoun 10/11; 4. Sion 10/10; 5. Villars 10/9; 6. Lucerne 10/9; 7. Young Sprinters 10/8; 8. Lausanne 11/8. Groupe est: 1. Davos 11/19; 2. Ambri Piotta 10/18; 3. Lugano 9/13; 4. Coire 10/11; 5. Grasshoppers 11/7; 6. Kusnacht 9/5; 7. Winterthur 10/5; 8. Saint-Moritz 10/2.

Championnat de ligue B, groupe est: Grasshoppers - Davos 1-1 (0-1, 0-0, 1-0).

football

VUILLEUMIER: trois semaines dans le plâtre

Touché à la cheville au cours du match de championnat contre La Chaux-de-Fonds, l'international lausannois Georges Vuilleumier devra observer une période de repos complet de trois semaines. Il souffre d'une déchirure de ligaments qui a nécessité la mise de la cheville dans le plâtre.

Finale interscolaire à la Maladière

La finale du championnat interscolaire de Neuchâtel aura lieu cet après-midi à la Maladière. Elle opposera l'Université au Gymnase. Le vainqueur se verra attribuer le challenge Favag.

ski

LA SUCCESSION DE SCHRANZ EST OUVERTE

Plus de cent skieurs et skieuses représentant vingt-trois pays sont engagés dans le « Critérium de la première neige » qui ouvrira officiellement la saison de ski alpin aujourd'hui avec le slalom géant féminin. Toute l'élite du ski alpin est réunie à Val d'Isère dont les épreuves compteront pour la 4me coupe du monde. Les vainqueurs de la troisième édition de cette coupe, les Autrichiens Karl Schranz et Gertrud Gabl vont donc s'efforcer dès les premières courses de prendre une option pour un nouveau succès.

ATTENTION A DUVILLARD

La tâche du vétéran Schranz et de la jeune Gertrud sera cependant très difficile, compte tenu de la valeur de leurs adversaires qui se sont tout spécialement préparés, comme eux, pour cette nouvelle saison au cours de laquelle auront lieu en février les championnats du monde à Val Gardena, en Italie. D'une saison à l'autre, de grands progrès ont certainement été accomplis par des jeunes qui pourraient s'imposer dès les premières courses comme le fit l'an dernier Henri Duvillard. Le jeune Français, qui la saison passée eut le lourd handicap de partir dans le deuxième ou troisième séries, fait désormais partie du premier groupe dans les trois disciplines. Henri Duvillard, coureur complet,

GIRON JURASSIEN Les dates principales

4 janvier 1970: Relais jurassien à Saïgnelégier. - 10 janvier: Championnats jurassiens de fond aux Bois. - 11 janvier: Championnat jurassien de saut au Loche. - 17-18 janvier: Concours régional du Val-de-Travers à Couvet. - 24-25 janvier: Championnats jurassiens alpins à la Chaux-de-Fonds et au Loche. - 31 janvier: Slalom de Grandval. - 1er février: Slalom géant de Grandval. - 8 février: Championnats jurassiens O.J. - 15 février: Journée du ski à la Brévine. - 28 février-1er mars: Coupe de Bienne. - 8 mars: Course de grand fond au Mont-Soleil. - 15 mars: 18me marathon des neiges aux Cernets. - 21 mars: Coupe de printemps au Loche.

boxe

Après les Beatles Dick Tiger

Inspiré par le «Beatle» John Lennon, le Biafrais Dick Tiger, ancien champion du monde des poids moyens et mi-lourds, a rendu sa médaille de l'Ordre de l'Empire britannique pour protester contre le soutien apporté aux forces gouvernementales nigériennes par le gouvernement britannique.

Dick Tiger, qui doit boxer en janvier au Madison Square Garden, a repris l'entraînement depuis peu à New-York et c'est par courrier-avion qu'il a expédié sa médaille à l'ambassadeur de Grande-Bretagne à Washington, a-t-il révélé.

CRITÉRIUM DE LA PREMIÈRE NEIGE

LA SUCCESSION DE SCHRANZ EST OUVERTE

sera donc beaucoup plus redoutable cette saison pour Schranz. On va d'ailleurs assister à un match passionnant entre les anciens et les jeunes. La «vieille garde» est représentée, outre Schranz, par ses compatriotes Heini Messner et Gerhard Nennig, par les Français Georges Mauduit, le Norvégien Haakon Mjenn, le Suédois Bengt-Erik Gråhn, le Suisse Joss Minsch et, chez les filles, par la Française Annie Famose, l'Autrichienne Heidi Zimmermann, les Anglaises Gina Hawthorn et Divina Galica. La génération montante est représentée, outre Duvillard, par les Français Jean-Noël Augert, Alain Penz et Pa-

Le Lode écrase Young Sprinters II

Le LODE - YOUNG SPRINTERS II: 15-3 (1-0 5-2 9-1). MARQUEURS: Réolon, 9me; Gentil, 28me et 37me; Dubois, 33me, 41me et 56me; Fallet, 34me; Boiteux, 34me; Jaquet, 36me; Gygli, 39me et 45me; Scheidegger, 42me; Turler, 49me et 59me; Huguenin, 51me; Bonjour, 52me; Rupp, 52me; Schoepfer, 58me. LE LOCLE: Desvoignes; Bonjour, Girard II; Huggler, Salvisberg; Gygli, Schoepfer, Réolon; Turler, Dubois, Gentil; Girard I, Scheidegger, Boiteux. Entraîneur: Huggler. Young Sprinters II: Jecker; Calame, Junod; Sautier, Messerli; Fallet, Mussy, Geiser; Nicole, Schmid, Jaquet; Rupp. ARBITRES: MM. Spiess, de Crémènes, et Bastaroli, de Saignelégier. NOTES: patinoire du Communal, forte bise, très froid, 150 spectateurs courageux. L'entraîneur Huggler aligne Eisenring et Huguenin pour Desvoignes et Girard I dès le troisième tiers-temps. Pénalités: Young Sprinters: 3 fois 2 minutes plus 10 minutes de méconduite au gardien Jaeger. PAS DE RÉSISTANCE Il aura fallu un tiers-temps aux Loclois pour se rendre compte que l'effort indivi-

duel ne payait pas. Young Sprinters, massé devant son gardien, résista durant les vingt premières minutes. Dès la seconde période, la machine locloise tourna à plein rendement et l'addition augmenta au fil des minutes. Les Neuchâtelois baissèrent définitivement les bras dans la dernière période et les Loclois en profitèrent largement pour améliorer leur «goal-average». Victoire trop aisée des hommes de Huggler qui devront prendre leur prochaine rencontre face à Moutier très au sérieux. Les Neuchâtelois, quant à eux, auront beaucoup de peine à se tirer d'affaire.

FLEURIER EST SUR LA PENTE ASCENDANTE

Toutefois, comme au moins une fois la défaite. La Chaux-de-Fonds II et Moutier, qui étaient encore vaincus jusqu'à vendredi dernier, sont tombés, la première à Yverdon, le second à Fleurier. Ces deux défaites font la joie du Loche, qui ne compte plus, maintenant, qu'un point de retard sur les chefs de file. L'équipe des Montagnes neuchâteloises, qui a enfin retrouvé tout son monde, est dans une position d'attente extrêmement favorable, mais Moutier a prouvé, dimanche, en gagnant à la Vallée de Joux, qu'il était nullement disposé à céder son rang. Un autre fait remarquable est la victoire de Fleurier à Yverdon. Bien que serré, ce succès est l'indice d'une bonne valeur. A

Tournoi de Moscou: l'URSS invaincue

L'URSS a remporté le tournoi international de Moscou sans connaître la défaite. Dans leur dernier match, les Soviétiques ont battu la Suède par 6-2, grâce à des buts de Mikhaliov (3), Malisev, Kuskin et Gusev. A la suite de la défaite qu'ils avaient subie dimanche contre le Canada, les Suédois ne pouvaient plus prétendre remporter le tournoi, même en battant l'URSS et leur rendement s'en est ressenti. Durant la deuxième période, ils ne parvinrent que rarement à sortir de leur camp

de défense, et les Soviétiques auraient pu alors bruser l'écart encore plus nettement. Les deux buts suédois ont été réussis par Granholm et Svebreg. Dans le deuxième match de la dernière journée, la Tchécoslovaquie a battu la Finlande par 10-3, 14.000 spectateurs ont assisté à ces deux rencontres.

Classification final du tournoi: 1. URSS 5 matches - 9 points; 2. Canada 5-7; 3. Tchécoslovaquie 5-6; 4. Suède 5-4; 5. Finlande 5-2; 6. Allemagne de l'Est 5-2.

automobilisme NOUS L'AVONS ESSAYÉE À TOMBEAU OUVERT SUR LA ROUTE DE L'ETNA

Fiat 128: une familiale à caractère sportif

Il faisait chaud en Sicile, en cette fin de novembre. Les bougainvilliers étaient en pleine floraison, les citronniers et les oranges mettaient en valeur leurs fruits arrivant à maturité. Les centres de ramassage s'apprêtaient à faire parvenir aux pays moins privilégiés, ces agrumes qui mettent partout, en plein hiver, des senteurs de soleil... Mais, nous ne nous trouvions pas à Taormina, en compagnie de quelque 80 journalistes suisses, pour admirer le paysage. Les dirigeants de la grande fabrique d'automobiles de Turin nous avaient en effet conviés à faire connaissance avec la nouvelle Fiat 128.

Le moteur de la Fiat 128 est un quatre cylindres en ligne, de 1116 cm3, dont le rapport course-alésage est très bas. Le vilebrequin est supporté par cinq paliers, et les soupapes de grande dimension permettent d'atteindre des régimes surprenants... Ces soupapes sont actionnées par un arbre à cames en tête. L'alimentation du moteur est assurée par un carburateur monocorps inversé, à réchauffage par dérivation d'eau, de la culasse, évitant ainsi tout risque de givrage. Le collecteur d'admission est lui aussi réchauffé par dérivation d'eau. Le ventilateur de refroidissement du radiateur est entraîné par un petit moteur électrique

conduite douce et précise. D'autre part, le rayon de braquage, qui ne dépasse pas 10-m 30, permet à cette voiture d'être une parfaite citadine. Trois tours et demi de volant séparément une butée de braquage de l'autre, ce qui montre que la direction est assez directe. La carrosserie de la Fiat 128, comme celle des autres modèles de la marque, a une allure fine et racée, compacte, typiquement italienne. Parmi le choix de couleurs offert par le fabricant, on trouve des couleurs très vives, comme le bleu turquoise, ou le jaune très à la mode. Un accent tout particulier a été mis sur la sécurité, notamment lors de la construction de l'habitacle, de la colonne de direction en trois tronçons articulés, et maints autres détails obéissant aux prescriptions les plus modernes.

La première impression, lorsqu'on s'installe au volant de la Fiat 128, est un sentiment d'aisance. Le conducteur de grande taille parvient parfaitement à régler sa position au volant sans pour autant reculer entièrement le siège. D'autre part, l'inclinaison du volant est parfaite et permet de le tenir bien en mains, bras tendus. Les 75 kilomètres du parcours emprun-

taient d'abord une étroite route sinueuse, encombrée par la circulation; la route sicilienne typique... La voiture se révéla parfaitement maniable, ses petites dimensions et ses brillantes accélérations lui permettant de se faufiler partout. A partir de Pedara, c'était la montée de l'Etna. Une route large, très sinueuse, permettant à la voiture de montrer toutes ses qualités de tenue de route, d'accélération et de freinage. En fait, ce fut une surprise, car nous n'attendions pas, d'une voiture de cette cylindrée, un comportement aussi sûr, sage et précis. Supportant aisément les «surprises», le moteur assure des reprises excellentes. La deuxième vitesse monte à 80 km/h sans donner de signes d'affolement! En troisième, les 120 km/h étaient atteints facilement. Nous avons essayé, dans des virages pris à grande vitesse, alors que le véhicule amorçait son dérapage, de le conduire sur les bas-côtés de la route, où le revêtement était très bosselé et caillouteux. La 128 gardait sa trajectoire, sans accentuer le dérapage, et la suspension se révélait parfaitement efficace.

A la descente, nous nous sommes amusés à faire des fautes de conduite, en freinant fortement à l'entrée des virages, par exemple. La voiture «plantait» et amorçait un dérapage aisément contrôlable. PARFAITE La 128 nous a donc pleinement satisfait; elle est prête à affronter ses concurrentes directes avec confiance. Parfaite voiture familiale, véhicule de ville comme de route, elle satisfera le public suisse auquel ses caractéristiques la destinent.

Documentaires en couleurs Les voitures de course Une merveilleuse collection réalisée pour vos cadeaux. Volumes cartonnés format 230 x 300 mm - 80 pages 150 photos en couleurs. Prix du volume Fr. 12.-. En vente dans toutes les librairies. Titres parus: Les chiens Les chats Pierres précieuses, gemmes et pierres dures La cueillette des champignons Armes de chasse Le monde des cristaux Les coquillages Bateaux à voiles et régates Les plantes médicinales A la découverte des insectes Les voitures de course Les fleurs coupées

Nous avons aimé... La longueur des glissières permettant de régler la position du siège du conducteur. Nous avons pu y installer un pilote mesurant 182 centimètres sans que le siège soit en bout de course. La surface vitrée entourant l'habitacle. L'essuie-glace que l'on peut placer sur la position «intermittente». Le balai ne fait un va-et-vient qu'une fois toutes les dix secondes. Le plafond élevé de chaque rapport de la boîte à vitesses. La roue de secours placée à l'avant, sur le moteur, accessible même si le coffre est plein... L'accélérateur à main, très utile sur les autoroutes. La tenue de route, impeccable même sur sol bosselé. Les poignées placées au-dessus de chaque place de passager.

Caractéristiques Cylindrée: 1116 cm3, 4 cylindres en ligne. Alésage/course: 80/55,5 mm. Compression: 8,8: 1. Puissance max.: 55 CV (DIN). Soupapes: en tête. Arbre à cames: un, en tête. Carburateur: Weber 32 ICEV inversé monocorps. Refroidissement: à eau, réglage par thermostat. Ventilateur: électrique commandé par thermo-contact. Rapports de la boîte à vitesses: 1re: 3,583; 2me: 2,235; 3me: 1,454; 4me: 1,037; marche arrière: 3,714. Freins: avant à disques, arrière à mâchoires. Suspension: à roues indépendantes. Direction: 10,3 m de rayon de braquage. Système électrique: 12 volts. Poids du véhicule: 750 kilos. Nombre de places: 5. Vitesse max.: plus de 135 km/h. Réservoir d'essence: 38 litres. Carter moteur: 4,25 litres. CLAIR ET SPACIEUX. — L'habitacle du nouveau modèle offre aux passagers un volume intéressant, grâce surtout à la disposition transversale du moteur

VENEZ FAIRE VOS ACHATS A NEUCHÂTEL

Grands parkings aux Jeunes Rives

Transport circulaire **GRATUIT** par autobus Jeunes Rives - ville
les samedis 13 et 20 décembre de 7 h 30 à 18 h et lors des ouvertures du soir
des jeudi 18 et lundi 22 décembre, de 19 h à 22 heures.

Commerce indépendant de détail CID -
Coop NE - Migros NE - Grands magasins NE

Pour les Sports d'hiver



SKIS Junior-Senior

BÂTONS de SKI bambou et métal

LUGES «CORTINA»-«DAVOS» 80 à 110 cm.

DOSSIER pour luge, métal

CANNES de HOCKEY Junior-Senior

PORTE-SKIS pour auto 4 et 6 paires

SKI-BOB démontable, complet Fr. **265.-**

avec timbres coop ou 5 % rabais

La Treille

Les Halles

à Neuchâtel, tél. 5 20 13

Chaque soir, sur commande : la
PAELLA, minimum 4 personnes

Ferblanterie - Appareillage

Installations sanitaires

GEORGES ULDRY

Rugin 10, PESEUX, tél. 8 30 39

Modèles

pour permanents
sont cherchés.
Haute qualité.
Jeunesse - Coiffure.
Tél. 5 31 33.

Rheinstahl Feuerungstechnik GMBH à
Hilden (Allemagne)

confie la représentation de ses

**BRÛLEURS A MAZOUT
RHEINFEUER**

à B. Pillonel Electromécanique

2016 Cortaillod (NE) Tél. (038) 6 27 66

**NOUS RÉALISONS TOUS TRAVAUX
PRESSE**

Beutler 42 tonnes :
découpage, pliage manuel et automatique.

SOUDEAGE : par ultra-son.

Pièces en plastique.

Faire offres sous chiffres P.B. 39346 à Publicitas,
1002 Lausanne.

Prêt comptant

★ de Fr. 500.- à Fr. 25000.-, si vous
avez une situation financière saine
★ remboursable jusqu'à 60 mois
★ accordé dans les 48 heures
★ basé uniquement sur la confiance,
contre votre seule signature
★ garantie d'une discrétion absolue

Contre l'envoi du bon ci-joint, vous
bénéficierez d'une réduction
de 20% sur le coût total des intérêts
autorisés.
Notre «service-express», téléphone
071 233922, vous donne chaque soir
de 19 à 21 h. tous les renseignements
désirés sur nos prêts comptant.

Nom _____
Rue _____
Domicile _____ A/344

Banque Rohner+Cie.S.A.
9001 St-Gall, Neugasse 26, ☎ 071 233922
8021 Zurich, Strehlgasse 33, ☎ 051 230330

« Salon du Confort ménager »

JEANNERET & Cie

NEUCHÂTEL Seyon 26-30, tél. 5 45 24

**Loterie du Salon
du confort ménager 1969**

Le tirage de la LOTERIE devant notaire, a
donné les résultats suivants :

1er prix M. Robert MARLÉTAZ, Flamme
13, Couvet **1 téléviseur PHILIPS**

2me prix M. Claude FRASSE, Draizes 13,
Cortaillod **1 machine à laver la
vaisselle SIEMENS EXCLAMAT**

3me prix M. Pierre DAENZER, Saars 21,
Neuchâtel **1 frigo ELECTROLUX**

**du 4me prix au 6me prix 1 radio - photo
G. E. C.**

Mme Georgette LAUBSCHER, Rocher 18, Neuchâtel
Mme Bluette PATTHEY, Tivoli 4, Neuchâtel
Mme Nelly CASSINA, Cernil-Antoine 19,
La Chaux-de-Fonds

du 7me prix au 9me prix 1 radio PHILIPS

M. Jacques HUMBERT, Maladière 25, Neuchâtel
M. K. HITSCHLER, ch. des Carrières, Saint-Blaise
Mme Francine FAVRE, quai Godet 14, Neuchâtel

10me prix 1 fer à repasser SUNBEAM

Mme Lény von BUREN, Poudrières 61, Neuchâtel

du 11me au 20me prix 1 radio PERDIO

Mme Nelly MAURER, Chézar
Mme Délia OTHENIN-GIRARD, Centenaire 7,
le Locle

Mme Hélène PIAGET, Sablons 22, Neuchâtel

M. Michel FALCY, Clamadour 11, Lausanne

M. André ADAM, Flamme 10, Couvet

M. Jean-Paul BENOIT, av. Soguel 17, Corcelles

M. Edgar SCHNEIDER, Charmettes 11, Neuchâtel

M. Roger OUDIN, les Clos 5, Corcelles

Mme Mina BEUCHAT, Marnière 30, Hauterive

Mme Germaine JAQUET, Louis-Favre 1, Neuchâtel

Avez-vous répondu...

... à l'appel du Centre Social Protestant ?
Action-loyer = Noël dans la détente pour
de nombreuses familles.

Centre Social Protestant,
Neuchâtel c.c.p. 20-7413, « action loyer »,
Jura bernois }
Moutier } c.c.p. 25-3294, « action loyer ».

POUR VOS CADEAUX

Grand choix en petits meubles :

TABLES, GIGOGNES, GUERIDONS,
COMMODES, BAHUTS, MIROIRS,
PANNEAUX DE GOBELINS,
TAPIS DE FOND, etc.,

adressez-vous au spécialiste

Fred KUNZ

TAPISSIER-DÉCORATEUR

2013 COLOMBIER

Rue Haute 15
Parc pour voitures Tél. (038) 6 33 15

UNE JOLIE

carte de visite

souligne votre personnalité.
Vous en trouverez un grand
choix au bureau du journal.

TV
noir et blanc
couleur

Vente
Location
Echanges
Modèles depuis
Fr. 575.-

Service impeccable
rapide et conscien-
cieux par personnel
spécialisé

hug

RADIOS-TV
Neuchâtel

ÉTAINS

1 collection de 8
channes valaisannes,
une fontaine-lavabo,
une soupière, une
série de 7 mesures,
ainsi qu'un chau-
deron, une statue et
une lampe opaline.
Tél. (024) 2 90 81.

125,000 CARTES DE VŒUX

... une année entière ne suffirait pas pour les écrire
toutes ! Et pourtant, c'est ce que fait une seule
annonce de la

FEUILLE D'AVIS DE NEUCHÂTEL

paraissant dans nos pages spéciales de fin d'année :
125,000 lecteurs de notre journal en prennent con-
naissance. Pour un montant plus que modeste, vous
touchez — sans en oublier aucun — tous vos clients
et, du même coup, vos amis et connaissances.

Transmettez votre or-
dre jusqu'au mardi
23 décembre au ser-
vice des annonces de
la FEUILLE D'AVIS
DE NEUCHÂTEL, rue
Saint-Maurice 4.

Format de la case

57 x 30 mm

Crans-sur-Sierre

L'HÔTEL SERENELLA

vous offre, du 4 janvier au 1er février,
et du 1er au 22 mars,

SES SEMAINES FORFAITAIRES

comprenant hôtel moderne tout confort
avec pension complète.
Prix Fr. 252.- avec bain
Prix Fr. 210.- sans bain

par semaine
Renseignements à la direction,
tél. (027) 7 37 81

LE STUDENT-CLUB

invite toutes les

**PERSONNES AGÉES
ET ISOLÉES**

à passer NOËL à la halle de
gymnastique du collège de Ser-
rières, le samedi 13 décembre, à
15 h. Bus No 2.

Programme : café - thé - cornets ;
« Méli-mélo » et leurs chansons de
la belle époque, et la participa-
tion du merveilleux « Jodler-Club »
de Neuchâtel.



5 89 79
auto
école
J. Rey
Tél. 125

Voiture automatique DAF 55



Les personnes qui s'intéressent aux formations
professionnelles suivantes :

INFIRMIERS (ÈRES)
en soins généraux
en hygiène maternelle et pédiatrie
en psychiatrie
AIDES SOIGNANTS (TES)
LABORANTINES
ASSISTANTS (TES) TECHNIQUES
en radiologie
PHYSIOTHÉRAPEUTES
ERGOTHÉRAPEUTES
AIDES FAMILIALES
DIÉTÉTICIENNES
AUXILIAIRES DE MÉDECINS
SECRÉTAIRES MÉDICALES

peuvent obtenir tous les renseignements au
bureau d'information pour les professions paramédicales,
secrétariat de la Croix-Rouge, 2, av. 1er-Mars, Neu-
châtel, tél. (038) 5 42 10.

AVIS IMPORTANT

La Chambre cantonale neuchâteloise des agents généraux d'assurances,

groupant les agents généraux ci-après mentionnés, ayant pris connaissance de l'article paru dans la
« Feuille d'avis de Neuchâtel » du 27 novembre, sous la plume de Nemo, relatif aux curieux procédés
d'un agent d'assurance sur la vie et ayant vérifié les faits, tient à manifester publiquement sa désap-
probation la plus complète à de tels procédés. Les méthodes d'acquisition utilisées par l'agent incriminé
font fi des principes élémentaires devant être à la base de toutes relations entre assureurs et assurés
et qui impliquent une information véridique et une entière probité. La confiance que nous sollicitons
de nos clients est trompée par une telle pratique et nous ne saurions tolérer qu'elle se poursuive.
Bien que la compagnie d'assurance pour laquelle les affaires ont été conclues ne soit pas représentée
au sein de notre Chambre, nous prenons toutes mesures utiles pour qu'il soit mis fin à ces agissements.

Rémy ALLIMANN
Michel BARBIER
André BRITSCHGI
Albert DU PASQUIER
Paul FAVRE
André GAVILLET
Jean HUGLI
James ISELY
Gilbert JEANNERET
Roger LAPRAZ
Florian MATILE
Yvan MEYLAN
Rodolphe SCHNEIDER
Ariste VAUTHIER

Alpina
Neuchâteloise-Vie
Mobilier Suisse
Rentenanstalt
Mobilier Suisse
Zurich
Mobilier Suisse
Helvétia-Accidents
La Générale de Berne
Helvétia-Scandie
Nationale Suisse
Continental-Vie
Winterthur-Familiale
Patris

André BARMETTLER
Claude BRILLARD
Roland DELÉMONT
Jacques ETZENSPERGER
Félix FELDER
Willy GUGGER
Gustave HUPKA
Willy JAQUET
Claude JEANNOT
Gian-Carlo MANTEGANI
John MATTHYS
Edouard PRÉBANDIER
Joseph SUBLET
Raymond WETZEL

Nationale Suisse
Assicuratrice Italiana
L'Union
Bâloise-Incendie
Union Suisse
Neuchâteloise
La Suisse Générale
Mobilier Suisse
Vita
La Genevoise
Mutuelle Vaudoise Accidents
La Suisse
Bâloise-Vie et Accidents
Helvétia-Vie



Opinions

Fribourg et Wettingen le prouvent grâce à leur foi et à leur fougue L'argent n'est pas grand-chose

Lausanne en tête du classement, voilà de bien mauvais souvenirs ! Qu'il ait quinze points en douze matches, bon, il les vaut ; mais que ces quinze points suffisent pour s'asseoir sur le trône, ce n'est pas banal.

de la loi de l'offre et de la demande », sont bien présomptueux et démentis par les faits. Car, enfin, si Edy avoue une dépense de cent mille francs par international — et son équipe en est truffée — où est la contrepartie ? Des équipes pauvres ne suivent qu'à quelques points.

En début de saison, la position de Fribourg et de Wettingen apparaissait dangereusement menacée et ces deux clubs faisaient figure de relégués plus que nature.

Pieds dorés artificiellement, mains palpeuses, voilà le portrait moderne de nos mercenaires. Un certain prolétariat les rappelle aux soucis des réalités, les obligeant à valoir ce qu'ils gagnent, ce qu'aucun dirigeant n'a jusqu'ici réussi.

Sans préjuger de l'avenir, le championnat n'étant qu'à moitié digéré, souhaitons aux deux néo-promus de se maintenir ; il est clair, dès maintenant, que leur foi et leur fougue ont porté un coup très dur à des tabous, acceptés jusqu'ici trop servilement.

A. EDELMANN-MONTY



LE PREMIER. — Gerd Muller (maillot blanc) marque le premier but de Bayern Munich face à Hambourg.

ALLEMAGNE Borussia Moenchengladbach est redoutable La « fabrique de goals » fonctionne bien

Cette journée de championnat n'a en tout cas pas été favorable aux caissiers des clubs, qui ont constamment besoin de rem-

plir leur escarcelle pour la fin de la saison. D'une part, le froid très vif qui régnait sur toute l'Allemagne a retenu bon nombre de « supporters » à la maison.

EFFICACITÉ RETROUVÉE Le grand triomphateur de ce dernier week-end est sans discussion possible Borussia Moenchengladbach, qui a retrouvé complètement son efficacité en attaque.

FRANCE Bordeaux et Nantes cherchent leur salut au Danemark La domination de Saint-Etienne est insolente

Le premier tour du championnat serait terminé, n'étaient-ce quelques matches différés à cause de la coupe d'Europe des champions (Saint-Etienne) et des vainqueurs de coupe (Marseille).

Bordeaux, théoriquement neuf. Le Reims de la Belle époque n'a jamais passé Noël sur un oreiller aussi confortable !

quatre remplaçants, a gagné à Rouen (2-0), grâce à deux buts de ses « habitués » Revelli et Keita. Saint-Etienne dispose aujourd'hui de dix-huit joueurs qui peuvent tous être titulaires dans cette grande équipe, qui regrette chaque jour un peu plus son élimination de la coupe d'Europe des champions.

CLASSEMENTS

Table with 4 columns: Country (Italie, France, Angleterre, Allemagne), Rank, Matches, Goals. Lists top teams and their statistics.

Les Girondins, pressant que leur salut vient d'ailleurs, envisagent même d'acquiescer à une seconde grande vedette étrangère. C'est dire qu'ils briguent la coupe de France ou, du moins, la finale, car, s'ils s'y retrouvent avec Saint-Etienne, ils auront la certitude de participer à la prochaine coupe d'Europe.

LES DANOIS Est-ce pour imiter Bordeaux que Nantes va essayer deux joueurs danois ? Cette semaine, en effet, Roemer Larsen, meilleur marqueur du championnat du Danemark et Alan Michaelsson passe-tout un examen qui décidera de leur avenir en Bretagne.

ITALIE

Aucun match nul sur huit rencontres, dix-neuf buts marqués, voilà des faits dont on n'a guère l'habitude dans le championnat d'Italie.

ITALIE

Une journée vraiment pas comme les autres tions en caisse ? On peut répondre par l'affirmative en ce qui concerne Verone-Bari, même si les maîtres de ceans gagnent très largement (4-1).

ANGLETERRE Leeds devient menaçant

Leeds devient menaçant Nette baisse de régime d'Everton ment de la peine à se faire une place au soleil. Sheffield Wednesday mange son pain noir...

LA GUERRE DES GOALS • LA GUERRE DES GOALS • LA GUERRE DES GOALS

Les Sauterelles ont exécuté une danse du scalp devant le frigo du gardien Kunz

Le froid a laissé absolument insensible le sacro-saint calendrier du championnat qui impose sa dure loi. Ainsi, à l'instar des gens malins, nos footballeurs doivent aller aux sports d'hiver.

2 buts : Wymann (Fribourg), Muller (Young Boys), Soerensen (Bellinzone). 1 but : Hosp, Zappella (Lausanne), Blaettler (Lugano), Dimmeler (Winterthour), Sauter (Wettingen), Meyer (Bellinzone), Blanchoud, Desbailles (Servette), Citherlet, Grab (Grasshoppers).

brillants seconds alors que tout le peloton fonce tête baissée vers la dernière étape de l'année.

Xamax: la main justifie les moyens

En deuxième division, on notera surtout la victoire xamaxienne. Il est vrai qu'elle a tenu à une faute de Sogari; la main justifie les moyens lorsqu'il faut repousser la lanterne rouge que Langenthal cherche à vous rejeter.

Martigny; suffira-t-il à éloigner les Bernois du pot au noir ? Pour clore, deux matches nuls où la star de Mendrisio et les Oberlandais laisseront quelques plumes sur le sol dur et gelé.

On ne compte plus les abstentions devant les cages de la ligue B. Le total des buts, par contre, est vite fait: sept, pas un de plus; le niveau le plus bas de la marée basse.

Advertisement for Bisquit grand cognac with logo and text.

Sauvagerie en Argentine

Des « supporters » énervés par la défaite de leur club (Gimnasia et Esgrima de La Plata) battu 3-1 par Argentinos Juniors, s'en sont pris au train qui ramenait à Buenos-Aires les nombreux sympathisants de l'équipe victorieuse.

NETTE BAISSE

Liverpool a prouvé à Everton qu'il le valait largement et que sa suprématie était floue, voire usurpée. Il est vrai que le tonus d'Everton a baissé depuis quelques semaines.

LE BON FILON

Manchester City et Chelsea ont aussi le bon filon; ils l'exploitent jalousement. Tous deux se sont imposés avec panache à l'extérieur.



Le match de coupe d'Europe des champions entre Real Madrid et Standard de Liège a permis à nous Suisses de prendre conscience d'une chose, à savoir le bon renom dont jouissent nos arbitres à l'étranger.

LES MERCREDIS 10 et 17 DÉCEMBRE 1969
Gros arrivages de POISSONS ET OISEAUX EXOTIQUES
 ... une idée pour vos cadeaux !
LE TROPIC Seyon 23 NEUCHÂTEL ☎ 5 32 73

Préparez votre avenir...
 Participez à la croissance de l'économie...
 grâce au **plan d'investissement**
 La formule moderne pour la constitution d'un avoir en valeurs réelles



Aimeriez-vous en savoir davantage ?
 Passez donc au guichet de l'une de nos nombreuses succursales ou envoyez-nous le coupon ci-dessous.

Prêt d'envoyer ce coupon à l'une des banques mentionnées ci-dessous pour des renseignements détaillés sur le nouveau « plan d'investissement »

Coupon FAN 3

Nom: _____
 Prénom: _____
 Rue: _____
 Numéro postal: _____ Localité: _____

Crédit Suisse Société de Banque Suisse
 Plans d'investissement Bureau des plans d'investissement
 Paradeplatz 8, 8021 Zurich Aeschenvorstadt 1, 4002 Bâle

CRÉDIT SUISSE

SOCIÉTÉ DE BANQUE SUISSE



— Etes-vous allé aux semaines tessinoises ?
 — Où ça ?
 — Il faut être fou pour ne pas encore y être allé !

RESTAURANTS BEAULAC
 M. et Mme Rüegsegger ☎ 4 42 42

Venez goûter toutes ces spécialités

Minestrone	1.80
Busecca	1.80
Zuppa alla Pavese	1.80
Ravioli aux tomates	3.80
Cannelloni au gratin	4.50
Gnocchetti Piemontesi	4.50
Gnocchi Fioravanti	4.50
Spaghetti Bolognese	4.50
Spaghetti Napolitaine	3.80
Fritto di pollo	7.—
Ossobuco à la Gremolata	7.—
Steak de bœuf à la Sicilienne	5.80
pommes frites, salade	

Chœur d'hommes « ÉCHO DE FONTAINE-ANDRÉ »
Tirage de la loterie du 25me

Tous les billets se terminant par 2 sont gagnants
 Les lots doivent être retirés à la boulangerie Ferrari, Dîme 1, à la Coudre, jusqu'au 20 décembre 1969.

Prêts express

de Fr. 500.— à Fr. 10.000.—
 ● Pas de caution: Votre signature suffit
 ● Discrétion totale
 Banque Procrédit
 1701 Fribourg
 1 rue de la Banque
 Tél.: 037/2 64 31

X Tout peut se régler par poste. Ecrivez aujourd'hui.

Service express
 Nom _____
 Rue _____
 Endroit _____

Dans la chaude ambiance du restaurant **Des Halles**
 Veille de Noël: dîner aux chandelles.
 Noël à midi: un excellent menu.
 Noël au soir: relâche.
 Il est prudent de réserver ☎ 5 20 13

VENTE DU SOIR
 Jeudi 11 et 18 décembre jusqu'à 22 h
 Samedi 13 et 20 décembre jusqu'à 18 h
merkur
 première maison pour la Mode
 Bienne, 5, Rue de Nidau
 Tél. 032 216 16

LE 24 DÉCEMBRE NOUS NE VENDONS PAS UNE INSTALLATION HI-FI STÉRÉO

car pour choisir une installation HI-FI stéréo il faut du temps: le vôtre et le nôtre. Pour cette raison, venez au début du mois de décembre. Nous vous ferons, avec plaisir, une démonstration. Toutes marques en tuners, amplificateurs, colonnes sonores, enregistreurs, tourne-disques, etc.



Angle Grand-Rue - Chavannes - Neuchâtel

Chavannes
 Grand-Rue

Au Vison Sauvage
 choix, qualité!
 conseils judicieux du spécialiste
 modèles exclusifs sur mesure
 élégance
 choix
 qualité
 Grand-Rue 1 Neuchâtel Tél. 4 16 30

O.C.A. ORGANISATEURS CONSEILS ASSOCIÉS ET INSTITUT DE L'INFORMATIQUE S.A.

Nom: _____
 Prénom: _____
 Adresse: _____
 No post.: _____ Localité: _____
 Tél.: _____ Age: _____
 Profession: _____
 FAN 3 AB

VEUILLEZ ME FOURNIR TOUS RENSEIGNEMENTS, S.V.P.

2, av. Ruchonnet - 1001 Lausanne

PRÊTS et ESCOMPTES SA
 LAUSANNE
 Rue Haldimand 14
 Sans caution 500 à 3000 fr. modes de remboursement variés
 Tél. (021) 23 92 57 - 58 (3 lignes)

Devenez : **PROGRAMMEUR** sur machine IBM 360
Comptabilité orientée PERFOREUSE sur machines IBM 026 et 029

cours du jour et du soir
à Neuchâtel

20, quai Philippe-Suchard
 Méthode audio-visuelle - Examens de fin de cours
 RPG Diplômes COBOL
 Renseignements: tél. (038) 4 56 16
 Aucun cours par correspondance
 Mêmes instituts à Lausanne - Genève - Fribourg - Sion

CHAMPÉRY-Planachaux LES CROSETS
 alt. 1050-2120 m
 Ski sans frontière - Liaison avec Avoriaz-Morzine - 1 téléphérique, 2 télécabines, 2 télésièges, 12 téléskis - Route ouverte tout l'hiver. Accès par chemin de fer depuis Aigle - Nombreux chalets et appartements à louer.
 Office du Tourisme, tél. (025) 8 41 41

OVRONNAZ alt. 1400
 SKI-SOLEIL à 15 minutes de Riddes-Leytron
 1 télésiège et 5 téléskis
 15 km de pistes balisées et damées avec chemillettes
 Hôtels - Pensions - Chalets - Appartements locaux
 Accès facile
 Tous renseignements: Société de développement Tél. (027) 8 79 14

ANZÈRE s/Sion 1500-2400 m
 1 télécabine, 1 télésiège, 5 téléskis - Ecole suisse de ski, Ecole d'alpinisme - Chalets et appartements à louer.
 Hôtel des Masques 92 lits Téléphone (027) 2 63 83
 Hôtel du Chamossaire 45 lits Téléphone (027) 4 41 93
 Hôtel de la Poste 10 lits Téléphone (027) 2 78 87
 Les Audannes-Garni 10 lits Téléphone (027) 2 66 91
 Pension de l'Avenir 12 lits Téléphone (027) 2 75 33
 Renseignements: Office du Tourisme, tél. (027) 2 61 46, 1972 Anzère

BETTMERALP
 HOTEL ALETSCH
 Situation centrale à côté des skilifts
 Maison magnifiquement située sur le plateau ensoleillé de Bettmeralp.
 Idéal pour vos vacances d'hiver
 Fam. J. Eycholzer
 Tél. (028) 5 35 56

BREITEN, près de Brigue
 La terrasse ensoleillée du Valais. Au centre des pistes de ski du glacier d'Aletsch. Location de maisons de vacances modernes. Accès en voiture jusqu'à votre maison, même en plein hiver. En janvier prix réduits. Restaurant TAVERNE pour gourmets. Pour renseignements, s'adresser à la direction Station de vacances Breiten-Mörel. Tél. (028) 5 33 45.

MÜNSTER 1350 m
 HOTEL GOMESIA
 Au centre de la magnifique vallée de Conches. Neige assurée. Maison de 1re classe avec cuisine soignée. Terrasse ensoleillée. Forfait 7 jours à partir de Fr. 270.— (Pension complète, remontées mécaniques, tout compris). Tél. (027) 2 12 38 / 2 20 65; dès le 22 décembre (028) 8 23 18.

ANZÈRE alt. 1500 m
 HOTEL LES MASQUES (1er rang)
 Restaurant - Bar - Dancing - Snack
 Ouvert toute l'année
 J.-M. Herzog, dir.
 Tél. (027) 2 63 83

HAUTE SUPER NENDAZ
 Haute-Nendaz
 1350-2200 m
 Télécabine
 Hôtels
 Chalets et appartements à louer
 Office du Tourisme de Nendaz
 Tél. (027) 4 54 04 / 2 11 80

VALAIS
 la région classique de sports d'hiver

GRIMENTZ 1570 m
 Val d'Anniviers
 Région de ski ensoleillée
 HOTEL DE MOIRY
 Ouvert toute l'année
 Tout confort, prix modérés
 Propr.: Vital Salamin, guide de montagne et instructeur de ski
 Tél. (027) 6 81 44
 Demandez des prospectus, s.v.p.

GRIMENTZ 1600 m
 HOTEL LE MÊLEZE
 Tout confort Cuisine soignée
 Prix spécialement modérés en janvier
 Tél. (027) 6 82 87

SKIS:

Authier - Attenhofer - Fischer
 Kästle - Rossignol - Hart
 Kneissl - Elan (180-210 cm)
 Skis de fond
 Fixations de sécurité:
 Allais - Lusser - Flex - Kandakar - Nevada - Marker
 Tyrolia - Geze - Ever New (à partir de 58.— montées)
 Bâtons de ski à partir de 18.—
CHAUSSURES: Raichle
 Henke - Heierling - Kastinger
GANTS, BONNETS, CHAUSSONS, FARTS, etc.
TOUT POUR LE HOCKEY

René Schenk SPORT

Aiguillage de patins et arêtes de skis
Chavannes 7 et 15 Neuchâtel Tél: 5 44 52

AROLLA 2000 m
 Ski incomparable jusqu'à 2600 m
 Nombreux téléskis
 HOTEL AIGUILLE DE LA TSA
 40 lits Tél. (027) 4 61 63
 HOTEL DE LA POSTE
 25 lits Tél. (027) 4 61 64
 2 hôtels confortables avec ambiance sympathique
 Prix modérés

Montana
 VERMALA
 1500-3600 m
 « La Terrasse ensoleillée »
 8 téléphériques - 20 téléskis - Patinoire artificielle - Skibob - Manège - Piscine couverte - 2000 lits d'hôtels - Instituts et homes d'enfants - Chalets et appartements de vacances. Semaines de ski en janvier et mars à partir de Fr. 322.—, tout compris.
 Renseignements et prospectus par: Office du Tourisme, 3962 Montana-Vermala. Tél. (027) 7 30 41/42. Telex 38203.

MONTANA-VERMALA
 Hôtel-Pension LES ASTERS
 45 lits Tél. (027) 7 22 42
 Salle à manger pour 1000 personnes. Entièrement rénové.
 Hôtel garni VILLA MARIE-JOSÉ
 30 lits Tél. (027) 7 21 55
 Fam. R. Crettol-Barras
 Prix modérés

Saas-Fee altitude 1800 m sur mer
 merveilleux à chaque saison, ensoleillé, neige assurée, ambiance internationale
 Nouvelles remontées mécaniques jusqu'à 3000 m
 Piscine chauffée avec sauna
 4500 lits dans hôtels et chalets
 Renseignements par les agences de voyages ou directement à l'office du tourisme, 3906 Saas-Fee, tél. (028) 4 81 58

MOTS CROISES

Problème No 969

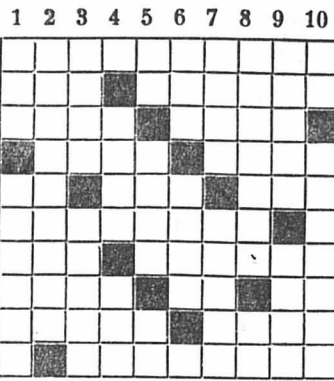

HORIZONTALEMENT

1. Liste des créanciers de l'Etat. 2. Terme de tennis. — Epaulées. 3. Doit son nom à une grande tribu d'Indiens. — Dressé. 4. Retirer. — Tête dure. 5. Symbole. — Pièce pour jouer. — A succédé à la S.D.N. 6. Indications nécessaires à l'acheminement. 7. Recouvre des fonds. — Gouttes. 8. De même. Revient dans les rêves. — Dans la gamme. 9. Faire le veau. — Sur la Tamise. 10. Corps gras.

VERTICALEMENT

1. Elle est collante. — Se dépense en paroles. 2. Celle de la Terre n'est pas parfaite. 3. Ruine. — Sérieux. 4. Homme sans mérite. — Place. 5. Particule. — Ses tableaux sont pleins de fougues. — Ile. 6. Clos, il est breton. — Mère d'Horus. 7. Produit de l'imagination. — Réduire en menus morceaux. 8. Mois disparu. — Symbole. 9. Sur la Vilaine. — Son fils conduisit les Argonautes. 10. Préposition. — Art de chef.

Solution du No 968

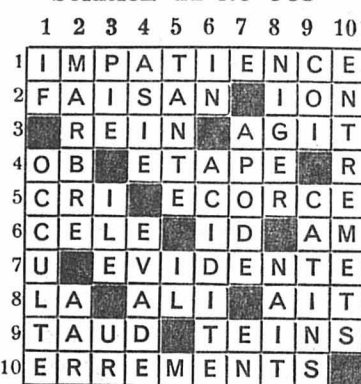

HOROSCOPE

Le début de la matinée sera placé sous de bonnes influences qui favoriseront l'harmonie. L'après-midi sera propice aux travaux sérieux et aux affaires commerciales. Naissances: Les enfants de ce jour seront agréables, généreux très honnêtes mais surtout attirés par la facilité.

BÉLIER (21/3-19/4)

Santé: Consommez moins de conserves. Amour: Ne compromettez pas votre avenir. Affaires: Très bons résultats dans votre travail.

TAUREAU (20/4-20/5)

Santé: Rhumatismes articulaires à craindre. Amour: Sortez, voyez du monde. Affaires: Ne vous reposez pas sur vos lauriers.

GÉMEAUX (21/5-21/6)

Santé: Prenez garde aux refroidissements. Amour: Grandes satisfactions en amour. Affaires: Succès dans une entreprise ambitieuse.

CANCER (22/6-22/7)

Santé: Faites des exercices d'assouplissement. Amour: Restez calme et maître de vous-même. Affaires: Soyez méticuleux et précis.

LION (23/7-23/8)

Santé: Evitez les excès de toute sorte. Amour: Ne vous montrez pas trop intrépidement. Affaires: Ne faites aucune démarche aujourd'hui.

VERGE (24/8-23/9)

Santé: Evitez les excitants. Amour: Beaucoup d'illusions se dissiperont. Affaires: Variez le plus possible vos activités.

BALANCE (24/9-23/10)

Santé: Menez une vie régulière. Amour: Maîtrisez vos mouvements d'humeur. Affaires: Mettez un peu d'ordre dans vos affaires.

SCORPION (24/10-22/11)

Santé: Pratiquez si possible la bicyclette. Amour: Ne vous emballez pas. Affaires: Soyez prudent dans vos décisions.

SAGITTAIRE (23/11-21/12)

Santé: Troubles glandulaires possibles. Amour: Agissez avec douceur et calme. Affaires: Ne laissez pas passer votre chance.

CAPRICORNE (22/12-19/1)

Santé: Soignez particulièrement les oreilles. Amour: Soyez perspicace. Affaires: Succès en affaire.

VERSEAU (20/1-18/2)

Santé: Surveillez votre tension. Amour: Changement heureux. Affaires: Ne faites pas de zèle superflu.

POISSONS (19/2-20/3)

Santé: N'exagérez pas avec l'alcool. Amour: Ne demeurez pas obstiné. Affaires: Prudence en matière financière.

BULLETIN BOURSIER

ZURICH

Table of bond prices (OBLIGATIONS) in Zurich, listing various federal and cantonal bonds with their respective yields and prices.

ACTIONS

Table of stock prices (ACTIONS) in Zurich, listing various Swiss companies like Swissair, Union Bques Suisses, and others.

Bourse de Neuchâtel

Table of bond prices (OBLIGATIONS) in Neuchâtel, listing various cantonal and federal bonds.

ACTIONS

Table of stock prices (ACTIONS) in Neuchâtel, listing various companies like Banque Nationale and others.

Cours des billets de banque étrangers

Table of exchange rates for various foreign currencies (France, Italie, Allemagne, Espagne, etc.) as of December 8, 1969.

Marché libre de l'or

Table of gold market prices, listing prices for Swiss, French, and American gold pieces.

Communiqués à titre indicatif par la Banque Cantonale Neuchâtelaise

NEW-YORK. — Un redressement s'est amorcé dans l'après-midi à Wall-Street, mais il a été de courte durée, et la séance s'est terminée sans tendance déterminée, avec toutefois un peu plus de pertes que de gains.

Indice Dow Jones:

Table showing Dow Jones industrial and service indices for December 9, 1969.

BALE

Table of stock prices (ACTIONS) in Bale, listing various companies like Ciba, Sandoz, and others.

LAUSANNE

Table of stock prices (ACTIONS) in Lausanne, listing various companies like B. C. Vaudoise and others.

Communiqués à titre indicatif par la Banque Cantonale Neuchâtelaise

HORS-BOURSE

Table of off-exchange prices for funds and trusts.

LES PROGRAMMES DE LA TV

SUISSE ROMANDE

- 8.25 Elections au Conseil fédéral. 17.00 Le 5 à 6 des jeunes. 18.00 Bulletin de nouvelles. 18.05 (C) Lassie Bravoure. 18.30 Bonsoir. 19.00 (C) Trois petits tours. 19.05 La route. 19.40 Carrefour. 20.00 Téléjournal. 20.20 (C) Quid. 20.50 (C) Jean-Roch Coignet. 21.45 Saint Jean-Pierre. 22.10 Ici Berne. 22.15 (C) Le Luxe où l'abondance de Dieu. 23.05 Téléjournal.

Trouvez Miriam Gray. 19.45, informations, actualités, météo. 20.15, magazine de la 2me chaîne. 21 h, Mort à Kanopou. 22.30, informations, météo. 22.40, farce majeure.

SÉLECTION QUOTIDIENNE

Elections au Conseil fédéral (Suisse, 8 h) Une bonne leçon de civisme. Le Cinq à Six des Jeunes (Suisse, 17 h): Un programme de fête avec « Mini-Circus » et les aventures du Baron. Le luxe ou l'abondance de Dieu (Suisse, 22 h 15): Est-ce de la télévision d'es-sai? J.-Cl. L.

FRANCE 1^{re} CHAÎNE

- 12.30 Midi-magazine. 13.00 Télé-midi. 13.15 Midi-magazine. 14.03 Télévision scolaire. 15.30 Actualités régionales. 18.15 Dernière heure. 18.20 Le Schmilblick. 18.35 Ski. 18.55 Les aventures de Babar. 19.00 Actualités régionales. 19.25 Café du Square. 19.45 Information première. 20.20 Sacha show. 21.10 Dossier ouvert. 22.20 Intentionnellement coupable. 22.50 Télé-midi.

FRANCE 2^{me} CHAÎNE

- 13.30 Conservatoire national des arts et métiers. 18.00 Conservatoire national des arts et métiers. 19.00 Actualités régionales. 19.20 Coloris. 19.30 Les soirées bien-aimées. 20.10 Les animaux du monde. 20.30 24 heures sur la II. 21.05 Les dossiers de l'écran. 21.15 La guerre des mondes. 22.25 Débat.

SUISSE ALÉMANIQUE

- 8.25, élections au Conseil fédéral. 16.15, magazine féminin. 17 h, l'heure enfantine. 18.15, télévision éducative. 18.44, fin de journée. 18.50, téléjournal. 19 h, l'antenne. 19.25, les chercheurs de trésors modernes. 20 h, téléjournal. 20.20, magazine politique, culturel et scientifique. 21.20, L'Homme de fer. 22.05, téléjournal.

ALLEMAGNE I

- 16.35, téléjournal. 16.40, vacances en mer. 17.10, nouvelles méthodes éducatives dans les jardins d'enfants. 17.55, téléjournal. 18 h, programmes régionaux. 20 h, téléjournal, météo. 20.15, bilan de la vie américaine. 21.45, histoires et chansons de marins. 22.45, téléjournal, commentaires, météo. 23.05, Samuel Beckett. 0.05, téléjournal.

ALLEMAGNE II

- 17 h, sciences sociales. 17.30, informations, météo. 17.35, mosaïque. 18.05, plaque tournante. 18.40, à l'ouest de Santa-Fé. 19.10,



Nathalie, c'est fini?

CANAL 18-25 (Suisse romande). — C'est essentiellement par sa formule que cette émission produite par le département science et éducation nous intéresse. En effet, d'une part, elle répond plus ou moins à la notion de « soirée-bloc » seule formule de programmation qui libère le téléspectateur. Si l'objet de la soirée ne lui plaît pas, il peut soit s'adonner à une autre activité, soit capter le programme diffusé par une autre chaîne. Une telle pratique nécessiterait donc la mise en place d'une chaîne de même expression, permettant de contraster les programmes. Mais, jusqu'ici, à de rares exceptions près, l'on s'est satisfait d'un équilibre des genres visant à retenir le téléspectateur devant son récepteur et d'introduire la couleur. D'autre part, en étant réalisée en direct et en permettant une certaine participation, cette émission ouvre de nouvelles voies. La télévision doit dépasser sa définition de « boîte à images » pour devenir un véritable instrument de communication, un lien réel entre diverses communautés. En adjoignant à l'émission les possibilités offertes par le téléphone, les producteurs répondraient mieux à cet impératif.

Le deuxième volet était consacré au massacre vietnamien récemment dénoncé par la presse mondiale. L'apparition d'un tel sujet nous a fait craindre pour la production. Nous avons été d'autant plus inquiets que la première partie de la séquence était quelque peu tendancieuse et mélangeait toutes les violences humaines sur des images vietnamiennes. Ces images de fond auraient pu faire accroire que seuls les Américains étaient en cause. Mais l'idée d'associer la poésie et l'image était excellente. L'addition d'éléments divers dans une image accroît la participation et la liberté d'interprétation du téléspectateur. Par la suite, la séquence a été moins partielle et l'équilibre a été quelque peu rétabli. Mais pourquoi n'avoir pas aussi invité un observateur ayant une autre optique?

La séquence consacrée au théâtre nous a plu car, pour une fois, on a recréé une histoire plutôt que de la raconter. Enfin, la deuxième apparition de Léo Ferré ne manquera pas de faire parler d'elle. Mais n'est-ce pas la sincérité de l'homme plus que les idées qui ont plu? Une question délicate. M. Schenker a peut-être raison. Le direct est parfois dangereux. J.-Cl. LEUBA

Le réveil de la politique étrangère allemande

De notre correspondant pour les affaires allemandes: On peut être pour ou contre le ministre Willy Brandt, pour ou contre le gouvernement socialiste-libéral fraîchement installé à Bonn. Une chose est pourtant certaine: il a suffi de quelques semaines au nouveau chancelier pour sortir la politique européenne de l'apathie dans laquelle elle stagnait depuis des années. Que ce soit à l'Est ou à l'Ouest, Brandt a déjà mis en mouvement des forces dont l'avenir seul nous dira si elles sont bénéfiques ou maléfiques.

que et l'Oural et l'Allemagne fédérale, qui était déjà redevenue la première puissance économique du continent, est en train d'en devenir la meneuse de jeu politique.

Contentons-nous, pour l'heure, de cette double constatation: beaucoup de choses bougent entre l'Atlanti-

Ce qui paraît certain, c'est que la situation générale favorise pour le moment la politique de mouvement instaurée par Willy Brandt. Ses ouvertures à l'Est, pour aventureuses qu'elles soient, ont indiscutablement créé de la nervosité dans le camp communiste, nervosité que trahit la mauvaise humeur de Pankov. On ne peut certes pas encore parler de dégel, mais quelque chose a bougé du côté de la Vistule et des Carpates, et c'est bien la première fois.

Quant à la conférence au sommet de la Haye, elle semble elle aussi marquer le début d'une « relance » dont l'aboutissement pourrait être, si tout va bien, un rapprochement des pays de la C.E.E. et de P.A.E.L.E. Nous serions tentés d'applaudir, dans le cas particulier, si l'expérience ne nous avait depuis longtemps montré qu'il ne faut jamais se réjouir trop tôt!

Léon LATOUR

CARNET DU JOUR

- NEUCHÂTEL: Salle des conférences: 20 h 25, I Musici di Roma. EXPOSITIONS: — Galerie des Amis des arts: Exposition Mme Miep de Leeuwe, Hollande et Gilbert Reinhardt, Lausanne. Musée cantonal d'archéologie (hôtel Du-Peyrou): Exposition. Musée d'ethnographie: Exposition. Japon, théâtre millénaire vivant. Centre de culture: Exposition F. Giannone; 20 h 30, Récital Sarah Alexander. CINÉMAS: — Rex, 14 h 45 et 20 h 15: Le Rouge et le noir. 16 ans. Studio, 14 h 45 et 20 h 15: Les Frères Karamazov. 16 ans. Bio, 15 h, 18 h 40 et 20 h 45: Thérèse et Isabelle. 18 ans. Apollo, 15 h et 20 h 30: L'Évasion la plus longue. 16 ans. Palace, 15 h et 20 h 30: La Malédiction de Belphegor. 16 ans. Arcades, 14 h 45 et 20 h 25: Il était une fois dans l'Ouest. 16 ans. Danse et attractions: L'ABC de 21 h à 2 h. L'Escal de 21 h à 2 h. La Rotonde de 21 h à 2 h.

Advertisement for Yoplait 'coupe viennoise moka' dessert. Includes images of the product and text: 'Dégustez cette délicate spécialité couronnée d'une onctueuse crème fouettée. naturellement fait naturellement frais. Yoplait. YOGOURTS, DESSERTS ET FROMAGES FRAIS FABRIQUÉS EN SUISSE'.

SUPERMAN



DONALD DUCK

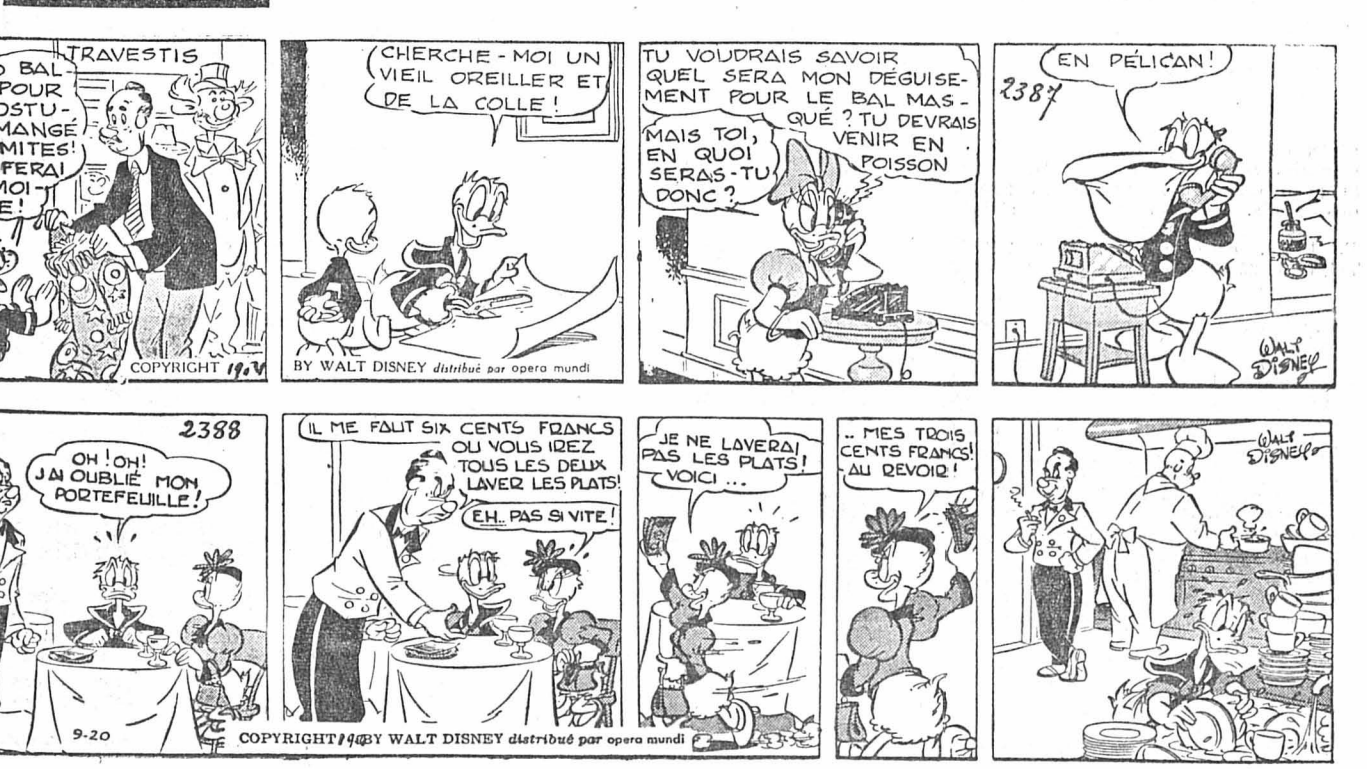

Restaurant au Boccacino 
 Spécialités italiennes SAINT-BLAISE

Possibilité de division
 pour vos repas de famille
 ou de fin d'année
 pour 15 à 20 personnes

Pas de jour de fermeture Réserver par téléphone (038) 3 36 80 ou 3 15 98  privé

BOLEX présente

**BOLEX
 MAMIYA
 HANIMEX
 SILMA**

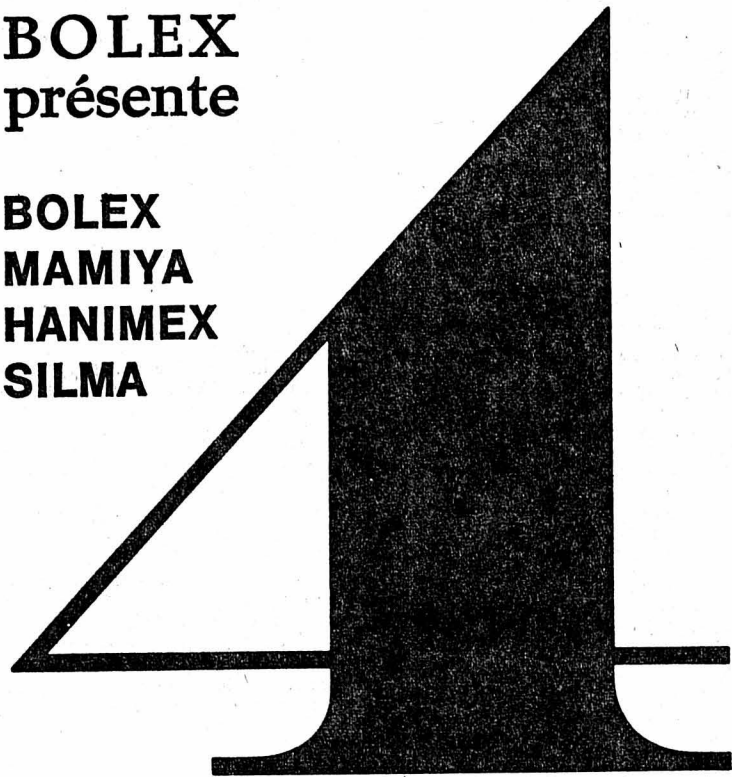

marques de renommée mondiale

Démonstration du programme de vente complet de BOLEX S.A., Yverdon.

Une manifestation du plus haut intérêt pour chaque cinéaste et photographe amateur. Lors de chacune de ces soirées de démonstration, M. Serge von Holbeck, qu'il n'est plus besoin de présenter, fera plusieurs petits exposés sur l'ensemble du programme de vente. Ouverture de 17 h. 30 à 22 h. Entrée libre.

**Neuchâtel 10/11 décembre
 Beau-Rivage**

Toute la gamme des nouveaux
SKIS AUTHIER
KNEISSL - HART
ELAN JET
 avec fixations de sécurité Fr. 160.-
JEAN JABERG
 Saint-Blaise - Tél. 3 18 09

Comme l'équipe suisse des instructeurs professionnels de ski faites confiance aux skis Authier



ARCADES 57878
 16 ANS 14 h 45 20 h 15
IL ÉTAIT UNE FOIS DANS L'OUEST
AUJOURD'HUI
 16 ANS 14 h 45 20 h 15
LES FRÈRES KARAMAZOV
53000 STUDIO

MENU CARTE et Assiettes
CAFÉ DU THÉÂTRE

Corne à la plante, peau dure, brûlures des pieds?
 C'est agir contre la nature de limer et gratter la peau. C'est aussi un non-sens de vouloir corriger la nature avec des instruments. Elle réagit immédiatement avec une nouvelle formation de durillons de peau dure. La crème pour les pieds de F. Hilty, préparée à base de produits scientifiques naturels, ramollit la peau dure et supprime les brûlures des pieds. Le pot Fr. 8.- s'obtient seulement chez
F. Hilty, case postale, 8021 ZÜRICH
 Tél. (051) 23 94 23 - Chèque postal 80 - 42 503

Prêt comptant à 7 1/2%

tel est le coût maximum aujourd'hui de nos crédits personnels (7 1/2% par an calculé sur le montant initial du prêt, soit max. 0,625% par mois). C'est de l'argent à bon compte pour vous permettre de réaliser vos projets raisonnables.

Nous finançons l'achat de: voitures, bateaux, appareils ménagers, téléviseurs, meubles, machines agricoles etc. sans réserve de propriété.

Si votre situation financière est saine et ordonnée, utilisez nos crédits personnels avantageux et discrets
 ● de Fr. 1 000.- à Fr. 25 000.-
 ● remboursable jusqu'à 60 mensualités
 ● basé uniquement sur la confiance.

Assurez-vous la possibilité de bénéficier d'une réduction moyenne de 20% du taux d'intérêts autorisé en nous retournant le coupon ci-après:

Le nouveau Crédit Renco, avec garantie de réduction d'intérêts m'intéresse. Envoyez-moi, sans engagement, votre documentation.

Nom: _____ Prénom: _____
 Adresse: _____
 Domicile: _____

Crédit Renco S.A.
 1211 Genève 1, Place Longemalle 16.
 téléphone 022 24 63 63 V/344

Nous avons **trouvé**

ce que nous cherchions!
 4 nouveaux noms pour la Simca 1100



Le jury (de gauche à droite): M. E. Meyfarth, M. W. Schwyzer, M. Jean-Claude Michel, M. Jean-Pierre Gerwig, M. Mario Cameroni

En recevant le paquet des réponses à notre concours pour un nom à donner à notre Simca 1100, nous avons peine à en croire nos yeux: il y avait là près de 3000 cartes! Parmi les propositions, nous avons découvert 50 fois «Allround» — et nous admettons bien volontiers que la Simca 1100 est vraiment «allround» dans ses possibilités.

Mais très sévère, le jury estima ce nom insuffisant; tout comme «Jumbo», «Safari», «Simcarissima» et autres «pur sang». Il a pris ses décisions le 13 novembre.

Pour emploi dans les trois langues nationales, le nom primé est:

Sherpa

De toute évidence, les célèbres sherpas sont des compagnons et des porteurs infatigables, sobres, racés et au tempérament bien trempé — toutes qualités que l'on retrouve dans la Simca 1100. «Sherpa» a été proposé par quatre participants; c'est donc par tirage au sort devant notaire que le prix de Fr. 2000.— a été attribué à M. Heinz Nünlist, Rainweg 180, 4624 Härkingen.

Chacun des trois autres concurrents reçoit un prix de consolation de Fr. 500.— offert en supplément par Simca Suisse S.A. Il s'agit de MM. Ernst Andres, Moosstrasse 25a, 9014 St-Gall, Aldino de Carli, Via P. Berne, 6612 Ascona, Richard Schrei, Oeltrottenstrasse 31, 8707 Uetikon am See.

Pour la région alémanique, le nom choisi compte parmi plusieurs désignations de félins sauvages:

Puma

Le jury estime en effet que le puma et la Simca 1100 ont en commun d'être souple, «tous-terrains» et racé. Le prix de Fr. 1000.— (attribué également par tirage au sort) revient à: M. Karl Strüby, Luegislandstrasse 141, 8051 Zurich. Un prix de consolation de Fr. 500.— est attribué à l'autre participant ayant proposé le même nom: M. Paul Hossmann, Moserstrasse 46, 3014 Berne.

En français, c'est un jeu de mot plaisant et astucieux qui a obtenu la faveur du jury:

Simcapable

Et — il faut le dire parce que c'est vrai — la Simca 1100 est capable de faire quantité de choses étonnantes. Le prix de Fr. 1000.— va à: M. Hansrudolf Mauch, Weltstrasse 21, 5000 Aarau.

Nous exprimons ici notre gratitude à tous les participants à ce petit concours qui est devenu grand par le nombre des réponses. Nous avons beaucoup apprécié les efforts intéressants accomplis dans une technique aussi difficile; nous espérons que ceux qui n'ont pas gagné ne seront pas trop déçus. Mais quel que soit le nom (ou surnom) que vous donniez à votre Simca 1100, l'essentiel est que vous en soyez satisfait. C'est pour nous la plus belle des satisfactions. Si vous ne la connaissez pas encore, allez l'essayer... vous ferez une véritable découverte!

Et voici la désignation en italien jugée la meilleure:

Muleto

Ce sont à nouveau les propriétés d'endurance, de sobriété et d'aisance sur terrains difficiles — exprimées en une image symbolique — qui ont dicté le choix du jury. Le prix de Fr. 1000.— revient à: M. Robert Zaugg, Zollhausstrasse 24, 8750 Glaris.



Baslerstrasse 71, 8048 Zurich

**Un cadeau utile ?
 OFFREZ UN PETIT MEUBLE !**

meubles MEYER neuchâtel faubourg de l'hôpital tél. 038/5 75 05

SOPHIA LOREN

est mère et passe des heures devant une caméra tous les ans. Caméra ! En avez-vous une ? Une bonne !...

Filmez votre fête de Noël, en couleur, avec une caméra d'INTERDISCOUNT. Pour un prix avantageux, un grand choix et surtout un service après-vente :

Inter Discount
 Angle Grand-Rue - Chavannes - Neuchâtel

Chavannes
 Grand-Rue

PALLADIUM

HORLOGERIE - JOAILLERIE
 10, SAINT-MAURICE, NEUCHÂTEL

RAVISSANTE, LARGE COLLECTION DE MONTRES A BRACELETS EN OR

GIRARD-PERREGAUX
 MONTRES DE QUALITÉ DEPUIS 1791

Fr. 845.-, Fr. 850.-, Fr. 995.-

Actualité suisse et romande

Trafic d'armes : une commission d'experts fait des propositions au Conseil fédéral

De notre correspondant de Berne : Il y a un peu plus d'un an éclatait l'affaire Bührle. Aussitôt, le parlement faisait office de caisse de résonance. Le Conseil fédéral prenait en considération une motion présentée par le député socialiste de Zurich, M. Renschler, qui demandait de soumettre tout le problème des exportations d'armes, avec ses aspects économiques, militaires, politiques, à un groupe d'experts indépendants.

la défense militaire d'un pays, écrivait-ils, de mettre l'embargo sur l'exportation du matériel de guerre, car notre propre industrie des armements se trouverait rapidement dépassée, faute de coopération avec les industries similaires de l'étranger.

UNE MESURE IMPRATICABLE
Statistiques commerciales en main, les experts montrent que, de 1945 à 1968, la vente de matériel de guerre à l'étranger représentait 1% de la valeur totale de nos exportations. La proportion est donc faible, mais c'est un appoint indispensable à des centaines d'entreprises qui, à leur tour, fournissent du travail à de très nombreux sous-traitants et, de plus, collaborent étroitement avec les fabricants dépendant directement de la Confédération.

Voilà du travail pratique et réaliste que le Conseil fédéral, on l'espère, saura mettre à profit. Pour le moment, il n'a pas encore pris connaissance de ce rapport. Il s'en entretiendra très probablement avant la fin de l'année.

Attitude intransigeante outre-Gothard Transports routiers entre l'Italie et la Suisse : la situation s'est aggravée...

BERNE (ATS). — Le département fédéral des transports et communications et de l'énergie rapporte que les délégations suisse et italienne se sont rencontrées à Rome le 5 décembre 1969 pour réexaminer le problème des transports de marchandises par route entre les deux pays et avec les pays tiers.

Les autorités suisses examinent actuellement les mesures qui pourraient être prises en raison de l'aggravation de la situation.

CONSEQUENCES MILITAIRES
Actuellement, les experts le rappellent, il faut pour exporter du matériel de guerre une autorisation du Conseil fédéral qui a aussi la compétence de restreindre ou d'interdire un tel commerce selon son appréciation dictée par les conditions politiques du moment.

Une telle politique entraînerait de telles conséquences économiques qu'elle se révélerait bientôt impraticable.

La commission insiste en particulier pour que, dans une telle loi, les dispositions pénales soient précises.

ET L'ENQUETE JUDICIAIRE ?
Le silence s'est fait sur la procédure judiciaire dans laquelle sont impliqués certains responsables de la maison Bührle. Il n'en faut pas plus pour que, dans l'opinion publique, on ait le sentiment que l'autorité travaille tout doucement à « étouffer l'affaire ».

Kloten : reconstitution et algarade

De la déclaration de M. Rehberg, on retient que celui-ci était parfaitement conscient de l'importance qu'il avait à déterminer si Mehlen était armé ou pas au moment où il fut abattu par l'agent de la sécurité israélien. A telle enseigne que M. Rehberg a entendu le témoin Duerr à deux reprises et lui a fait clairement préciser ce point : selon Duerr, le Palestinien n'était pas armé.

torités d'instruction ont fait pression sur les témoins afin qu'ils fassent de fausses déclarations.

Franc et surchauffe au National

Devant la situation du marché du travail, il paraît indispensable de limiter les augmentations de personnel de la Confédération.

raient suffire. C'est pourquoi la commission de recherche économique a été chargée d'élaborer un rapport sur les instruments possibles et souhaitables d'une politique conjoncturelle conforme à la croissance économique.

L'Etat ne portera ses fruits que si la grande majorité des citoyens adopte un comportement conforme aux impératifs de notre économie.

Toujours moins d'appartements libres dans les grandes villes

L'Office cantonal vaudois du logement, dans un récent bulletin, indique la tendance générale du mouvement démographique et celle du logement au cours des premiers trimestres de cette année.

Deux des trois agresseurs d'Oulens ont été arrêtés

(c) A la suite des renseignements et des signalements diffusés par la presse concernant le viol d'une jeune somnoleuse de 21 ans par des inconnus se déplaçant en voiture, dans la nuit du dimanche 23 novembre entre 3 et 4 heures du matin, dans les bois d'Oulens, en bordure de la route Bavois-Oulens, les recherches de la sûreté et de la gendarmerie ont permis d'identifier les auteurs.

Les deux premiers ont été arrêtés et incarcérés aux prisons d'Yverdon, à disposition du juge informateur du for. Le troisième s'agit d'agression commise, s'enfuit en Espagne, où il sera poursuivi s'il ne revient pas en Suisse.

Le Conseil des Etats favorable à l'arrêté constitutionnel sur la gymnastique et le sport

BERNE (ATS). — Le Conseil des Etats a approuvé à l'unanimité, mardi, en première lecture, le projet d'article constitutionnel sur la gymnastique et les sports. Cet article prévoit que la Confédération a le droit d'édicter des prescriptions sur la pratique de la gymnastique et des sports par la jeunesse.

Un demi-million pour les sinistrés de Banja-Luka

Le Conseil national par ailleurs, vote sans opposition l'augmentation de la subvention versée au Fonds national de la recherche scientifique. Cette subvention passera de 70 millions en 1970 à 90 millions éventuellement 100 millions en 1974.

A coups de barre de fer dans la vitrine

(c) Dans la nuit de lundi vers 3 heures, deux jeunes gens de 20 à 25 ans, selon des témoins, ont tenté de cambrioler une bijouterie, avenue du Théâtre, à Lausanne, en donnant des coups de barre de fer contre la vitrine. Ceci déclencha l'alarme et les mit en fuite.

Budget lausannois pour 1970 : augmentation du déficit

(c) La Municipalité vient d'adresser aux conseillers communaux le projet du budget pour 1970 qui fait état d'un déficit présumé de 3,608,700 francs.

Automobiliste blessé après une embardée

(c) Lundi soir, sur la route principale Saint-Cergue-Begnins, un automobiliste, M. Maurice Zosso, 33 ans, camionneur à Begnins, a quitté la route dans un virage, dévalé un talus et s'est trouvé coincé sous sa machine, qui s'était retournée. Secouru peu après, M. Zosso fut transporté à l'hôpital de Nyon, la clavicule droite fracturée, blessé sur le corps et souffrant d'une commotion. Sa voiture est très endommagée.

Le secrétaire général de l'UIT à Berne

BERNE (ATS). — M. Mohamed Mili, secrétaire général de l'UIT (Union internationale des télécommunications), à Genève, accompagné de plusieurs collaborateurs, s'est rendu à Berne en visite officielle. Après une séance de travail, présidée par l'ambassadeur E. Thalman, chef de la division des organes politiques, et où furent évoqués certains problèmes d'intérêt commun, M. Mili a été reçu par M. Willy Spuhler, chef du département politique. Un déjeuner a été offert à la maison de Watteville en son honneur par M. Roger Bonvin, conseiller fédéral, chef du département des transports et des communications et de l'énergie. L'après-midi, M. Mili et ses collaborateurs ont eu un échange de vues avec la direction générale des PTT.

Un demi-million pour les sinistrés de Banja-Luka

BERNE (ATS). — « La collecte lancée par la Croix-Rouge suisse en faveur des sinistrés de la localité yougoslave de Banja-Luka produit à ce jour une somme de 509,000 francs. Il s'agit en grande partie de contributions des pouvoirs publics : Confédération, cantons et villes », c'est ce que déclare la Croix-Rouge suisse qui ajoute d'autre part : « On se rappelle qu'au début de la catastrophe, la Croix-Rouge suisse avait fait parvenir aux sans-abris des secours d'urgence d'une valeur de 55,000 francs. Dès mardi, elle expédia en Yougoslavie 60 baraquements métalliques, pourvus d'une isolation contre le froid, et comportant chacune 4 couchages, ainsi que 6 blocs sanitaires munis de toutes les installations nécessaires. Le coût de ces logements de fortune se monte à 450,000 francs environ. L'utilité de ces baraquements ne fait aucun doute. Aux dernières nouvelles, en effet, la situation empirait dans les régions sinistrées, et sur les 17,000 familles vivantes à Banja-Luka, 5000 n'ont pu encore être relogées convenablement. Le ravitaillement en eau et en électricité peut être coupé d'un instant à l'autre, la température s'est abaissée à cinq degrés sous zéro et toute la région est recouverte par plus de 50 centimètres de neige. Une aide à la Yougoslavie continue d'être indispensable. Tout en remerciant les donateurs, la Croix-Rouge suisse rappelle que son compte de chèques postaux 30-4200 « Tremblement de terre de Yougoslavie » reste ouvert. »

L'affaire du « crime » de Milan : des faits qui ne sont pas confirmés

LUGANO (ATS). — Peu de détails ont été révélés au cours de la conférence de presse convoquée mardi matin à Lugano par le procureur du district du Sotto-Ceneri, M. Benito Bernasconi, et par l'adjoint au délégué de la police de Lugano, M. Medici, à propos de l'affaire du « crime » de Milan. Les deux magistrats tesseinois ont souligné la nécessité de maintenir une certaine réserve en raison du secret de l'enquête.

Mort atroce d'un Vaudois dans sa roulotte

BONNEVILLE (AP). — Mardi à 14 h 45, un incendie a détruit une roulotte, appartenant à la société Colas, dans laquelle vivait un employé de cette société. La surprise fut totale lorsque les pompiers découvrirent dans les débris enclavés de la roulotte, un corps. Il s'agissait de M. Georges Jacquet, né le 15 octobre 1915 à Bex.

Elections municipales

LAUSANNE (ATS). — A Ecublens, la nouvelle municipalité éeue par le Conseil communal est composée de trois membres de l'entente bourgeoise (moins un) et de deux socialistes (plus un). Le nouveau syndic est M. Pierre Teuscher (entente), conseiller national agrarien (entente), succède à M. A. Jaquenoud (entente), démissionnaire.

SUISSE ALÉMANIQUE

Réapparition de la rage en Thurgovie

FRAUENFELD (TG) (ATS). — L'office vétérinaire d'un canton de Thurgovie indique que l'on a découvert un renard atteint de la rage au centre du village d'Hagenwil.

Plan Spuhler pour la réunion ministérielle du Conseil de l'Europe ?

Comme nous l'avons annoncé dans notre dernière édition, M. Spuhler se rend à Paris, où il représentera notre pays au comité des ministres du Conseil de l'Europe. Si Pon en croit certains rumeurs M. Spuhler demanderait la suspension de la Grèce des comités du Conseil de l'Europe.

Nouvelles financières

La banque Procrédit devient majoritaire à la banque Exel

ZURICH (ATS). — La banque Procrédit déclare, dans un communiqué, qu'elle a repris la majorité des actions de la Banque Exel, dont le siège social est à Neuchâtel et qui possède des succursales à Berne, Bienne et la Chaux-de-Fonds.

Nouvelles financières

La banque Procrédit devient majoritaire à la banque Exel

France voisine

Mort atroce d'un Vaudois dans sa roulotte

Elections municipales

LAUSANNE (ATS). — A Ecublens, la nouvelle municipalité éeue par le Conseil communal est composée de trois membres de l'entente bourgeoise (moins un) et de deux socialistes (plus un).

Critique du petit livre rouge : des personnalités bâloises s'indignent

BALE (ATS). — Nonante et une personnalités bâloises se sont élevées contre la « chasse aux sorcières » dont certains des auteurs du livre de la défense civile sont les victimes. Elles expriment leur indignation qu'une critique objective de cet ouvrage ait dû céder le pas à une campagne diffamatoire contre l'Etat et ses institutions, souligne en substance une déclaration publiée mardi à Bâle.

RESTAURANT CITY NEUCHÂTEL
Une nouveauté : Le jambon dans une croûte

PALLADIUM 10 SAINT-MAURICE, NEUCHÂTEL
« LES PLUS GROS DIAMANTS DU MONDE » SONT EXPOSÉS. AVEC D'AUTRES, PLUS ACCESSIBLES.

Mido LE NOUVEAU VISAGE DE LA MONTRE
100 % ÉTANCHE ET AUTOMATIQUE

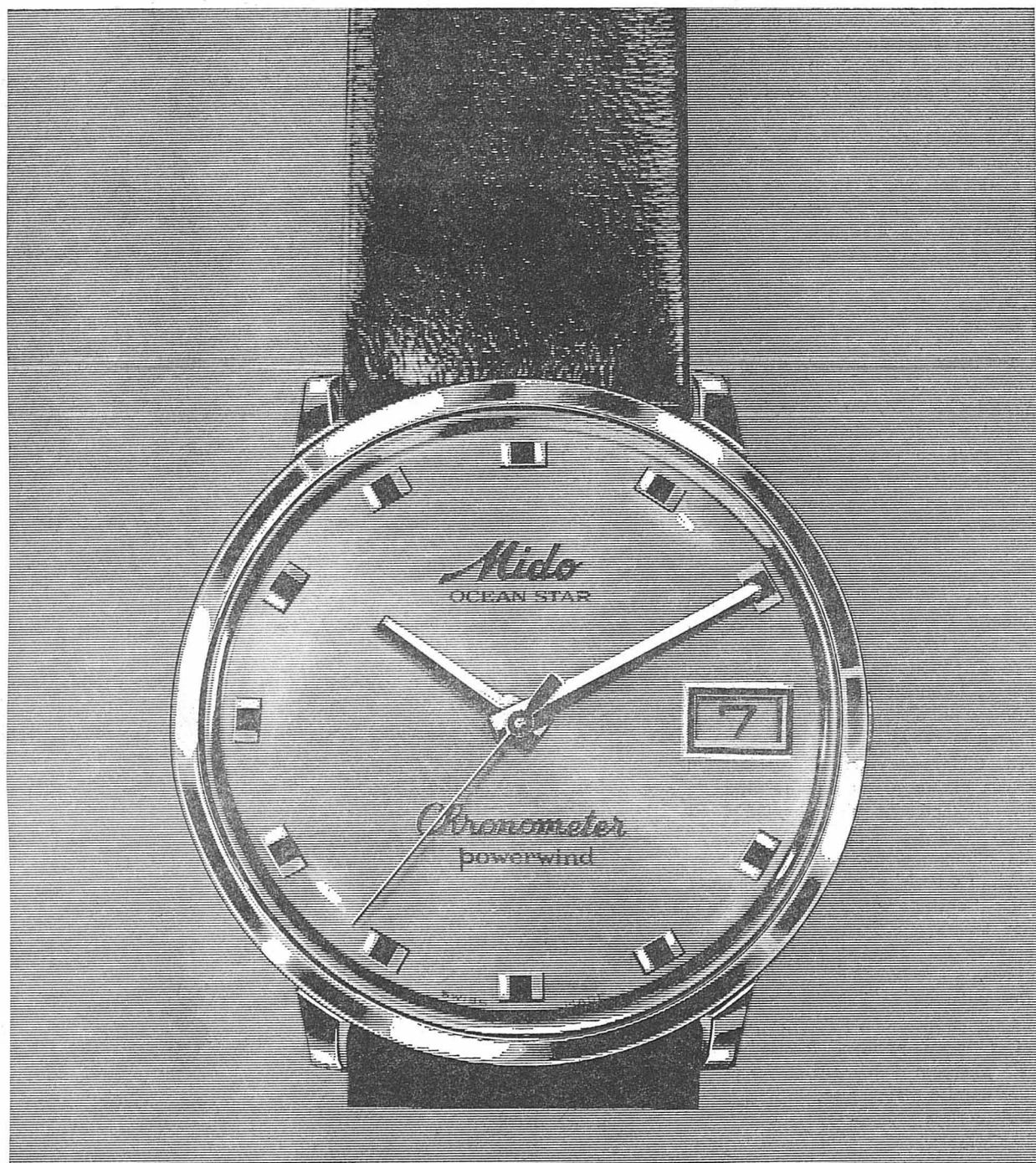

Mido
Chronomètre

La haute précision alliée à la sécurité. Le titre de chronomètre est décerné à une élite de montres de haute précision ayant passé victorieusement les rigoureuses épreuves scientifiques des Bureaux suisses de contrôle officiel. Il constitue une source de sécurité et de fierté pour le possesseur du chronomètre MIDO. Porteurs du certificat officiel de haute précision avec mention « Résultats particulièrement bons », tous les chronomètres MIDO sont automatiques, absolument étanches, antichocs et antimagnétiques.
Réf. 7-5047 acier Fr. 380.—
Plaqué or Midoluxe Fr. 440.—

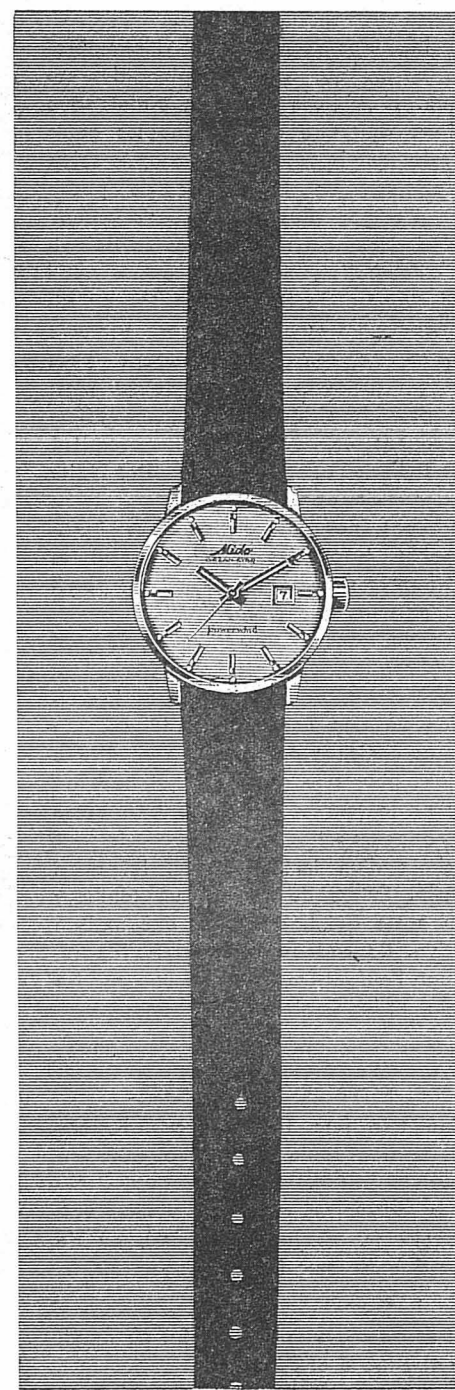

Mido
Datolette

vous indique la date. Automatique, absolument étanche, antichocs, antimagnétique, MIDO Datolette — la montre jeune de la femme moderne.
Réf. 1-3807 acier Fr. 298.—
Plaqué or Midoluxe Fr. 348.—

PALLADIUM 10, SAINT-MAURICE NEUCHÂTEL

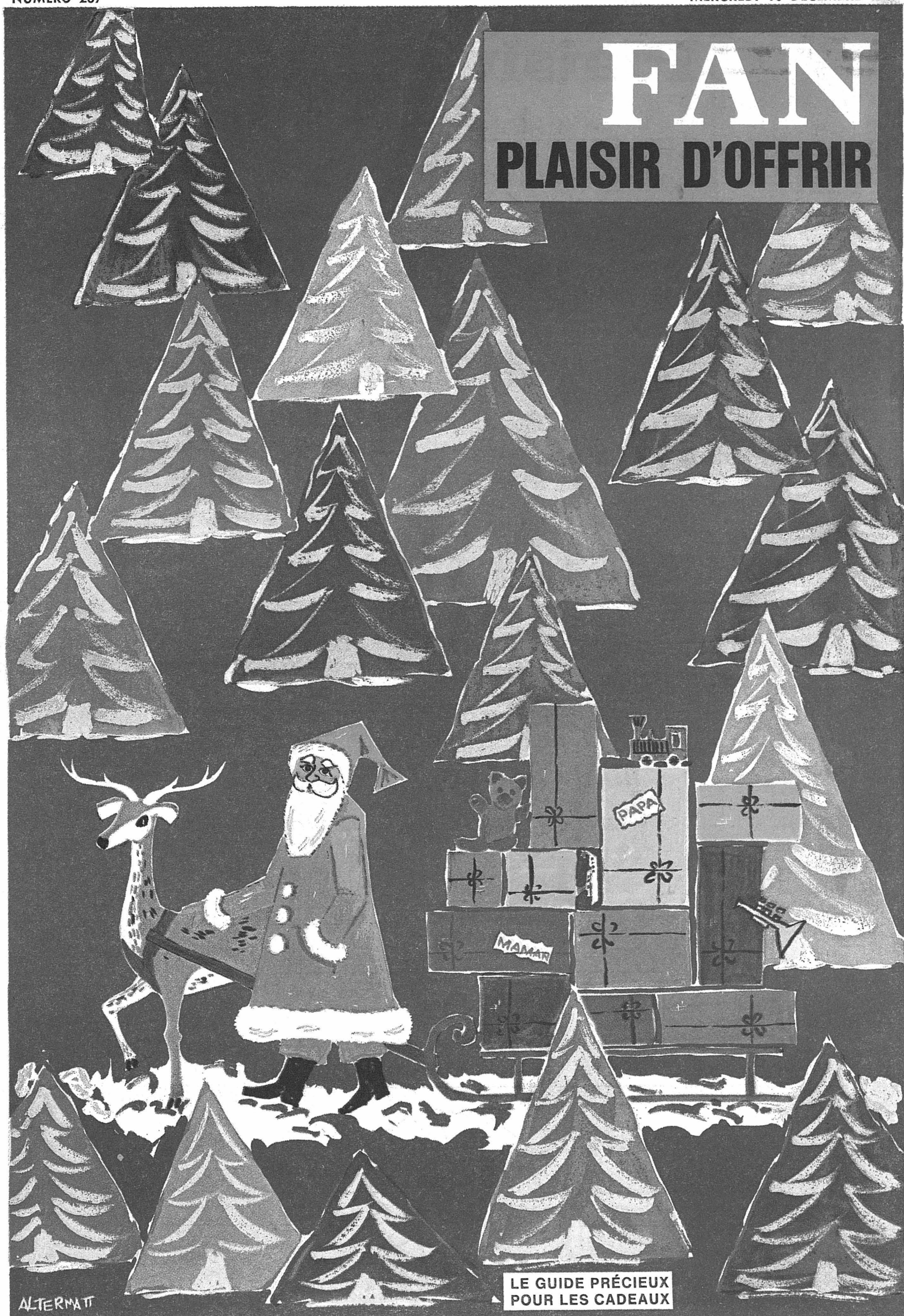

FAN
PLAISIR D'OFFRIR

LE GUIDE PRÉCIEUX
POUR LES CADEAUX

ALTERNAT

Plaisir d'offrir

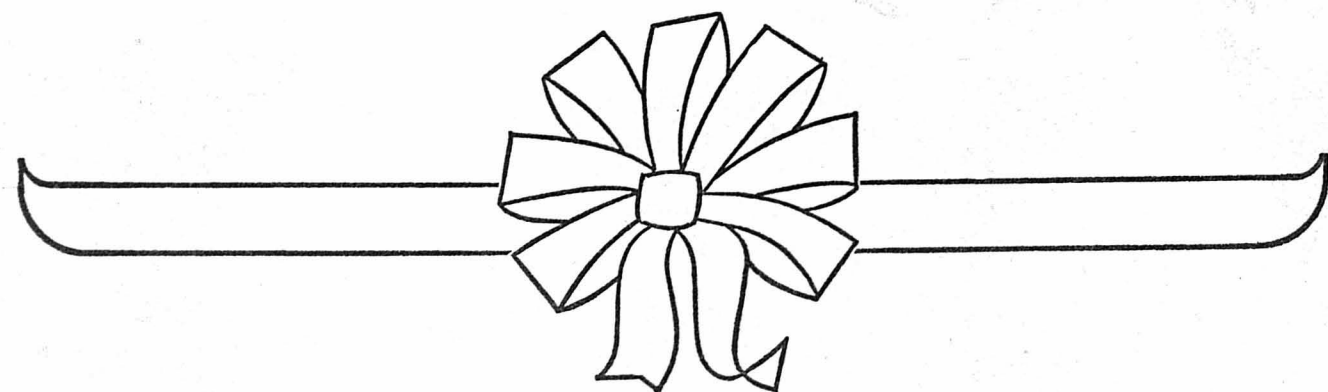
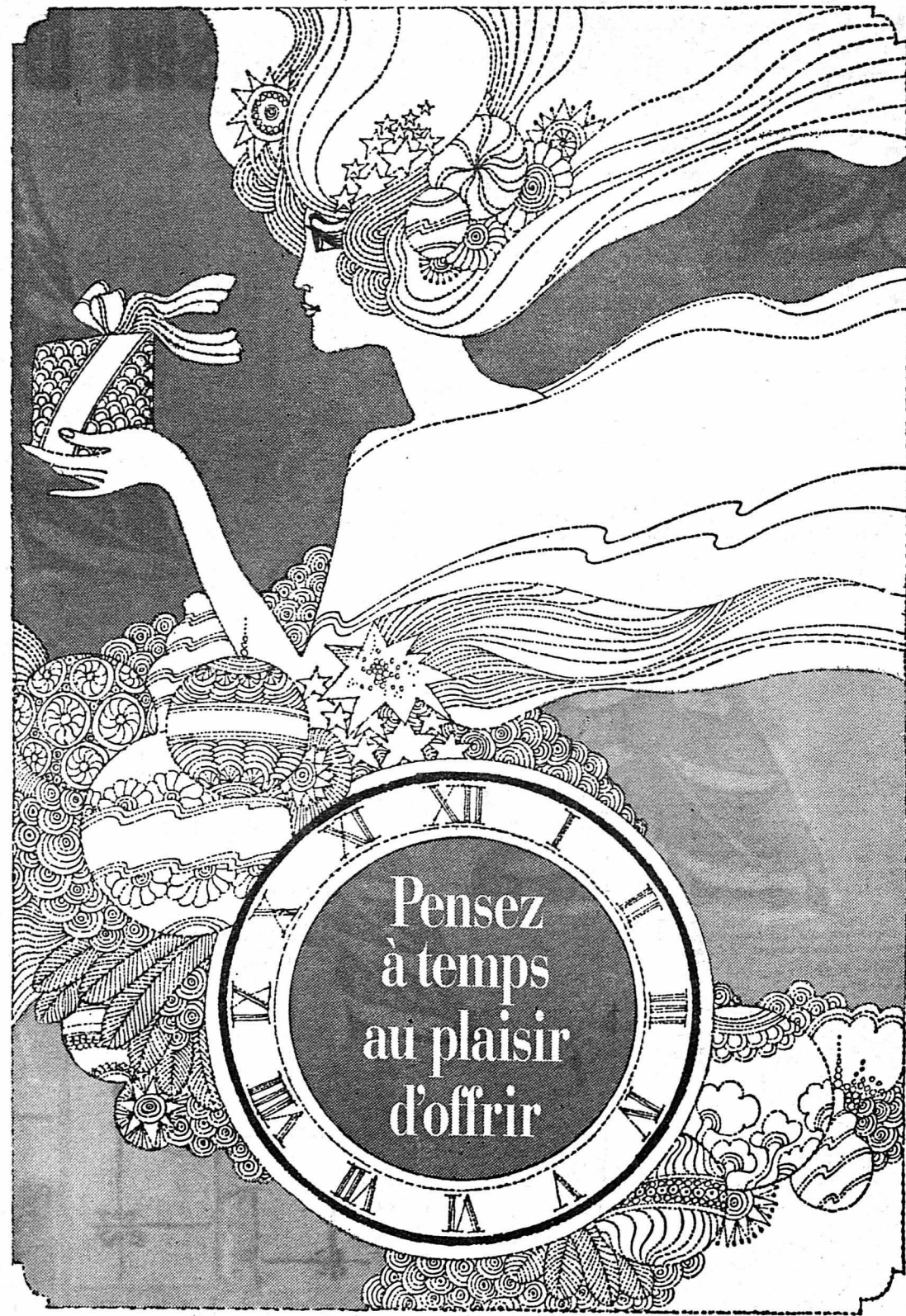

Mille et une idées

Lecture et musique

Les librairies contiennent d'innombrables trésors qui font de splendides cadeaux. N'oublions toutefois jamais que le livre doit être choisi selon les goûts de celui qui le recevra et non pas selon les nôtres ! Un petit livre de poche peut procurer plus de bonheur qu'une édition richement reliée. Dans ce domaine, « l'emballage » ne joue aucun rôle ! Qu'il s'agisse de livres instructifs ou divertissants, les ouvrages ne seront jamais dédiés directement. L'ouvrage peut dans ces cas, être échangé, ce qui n'est plus possible si des mots, même affectueux, ont été écrits sur la première page ! Cette attention peut être faite sur demande, après coup.

N'oublions pas les dictionnaires indispensables à tous les jeunes gens, ni les journaux et revues auxquels il est possible d'abonner quelqu'un.

En ce qui concerne les disques, le problème est le même. Si votre fils adore Gene Vincent, ne lui offrez pas la collection de Tino Rossi ou d'Arlette Zola ; vous ne choisirez pas non plus un disque de jazz pour une personne qui, tout au long de la journée, fredonne « La Valse des patineurs » !

Le choix d'un instrument est lui aussi difficile. Evitez de donner un tambour à un gosse qui habite dans une maison locative. Ce cadeau serait certes apprécié par l'enfant, mais nullement par les parents et les voisins...

Pour l'appartement

* Une très fine flûte en cristal dans laquelle une seule fleur sera mise en valeur (15 fr. 90).

* Des sous-verres garnis de vieilles voitures (12 fr. 90 les six pièces), ou de fleurs jaunes sur fond orange (10 fr. les six).

* Des poivriers en bois, mini ou maxi, variant entre 5 et 80 francs.

* Des bougies multicolores avec support, de 3 à 100 francs selon la grandeur. Il en existe de gigantesques !

* Des nappes richement brodées ou rustiques, accompagnées de leurs serviettes.

* D'amusants calendriers qui rendront service et décoreront en même temps la cuisine et qui, à la fin de l'année, deviennent des linges à vaisselle.

* Des appareils électriques, grille-pain, cafetière ou chauffe-plats.

D'autres idées

* Des services à fondue, fromage ou bourguignonne. On peut offrir le caquelon et le réchaud, ou les assiettes, ou encore les services spéciaux.

* Un pouf ou une selle de chameau, pièces qui décorent une chambre et sont très pratiques lorsque les invités sont nombreux.

* Les jeunes seront ravis de recevoir « leur » appareil photographique. Il en existe de très simples à manier qui donnent d'excellentes photographies. Pour les spécialistes de la photo ou du film, renseignez-vous auprès de leurs vendeurs habituels qui vous dévoileront certainement un accessoire admiré récemment par eux.

* Un tableau en relief représentant une vue alpine et, au premier plan, de vraies gentianes et edelweiss (32 à 52 francs).

* Un album pour conserver les photographies ; celles-ci sont glissées entre des feuilles transparentes, tandis que vis-à-vis se trouve une feuille blanche prête à recevoir les commentaires et les descriptions.

* Des animaux en bois, fort bien sculptés, cigogne, éléphant, poisson.

* Des presse-papiers formés d'une grosse pierre et d'un motif en fer forgé.

* Des paroles affectueuses
* Des sourires
* Des baisers.

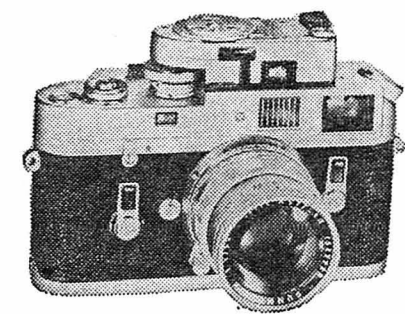

Appareils de photographies, jumelles, caméra : des cadeaux toujours appréciés.



Pour les personnes frileuses, une chancelière électrique. Présentation élégante, bordée de peluche, fermeture à glissière.

Les livres : de San Antonio à la physique, du dictionnaire de la gastronomie aux dessins animés...



Grâce à un choix toujours plus vaste
notre **P**arfumerie est devenue
une véritable Boutique-Cadeaux

articles « Boutique » originaux

exclusivités
en grand nombre

pantoufles
orthopédiques
Homy-ped

Beauty-Cases
en velours de Gênes
ou en cuir

grand choix d'articles
en tissu éponge
pour salles de bains

linges de toilette tissés
main aux dessins exclusifs

Une visite à nos
étalages-cadeaux
est indispensable

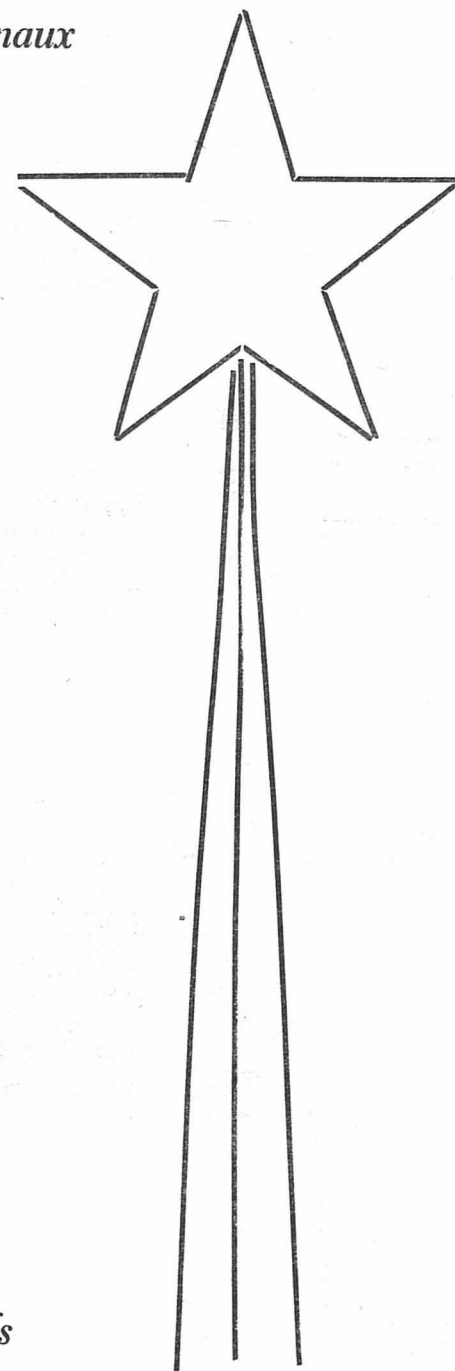

parfums et eaux de Cologne parmi
les plus grands noms de la parfumerie

coffrets de produits de beauté
de marques renommées

tout un éventail de cosmétiques
pour l'homme de bon goût

brosses à cheveux de première qualité

capes de toilette
et bonnets de douche

peignoirs aux
magnifiques coloris

trousses de toilette
et bourses à cosmétiques

P
P **P** Pharmacie
Armand

Rue de l'Hôpital 2
Neuchâtel
Tél. 5 57 22

C'est le temps des cadeaux

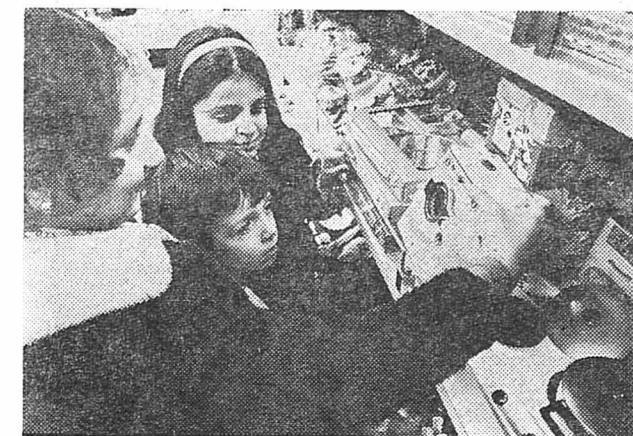

HÂTEZ-VOUS avant
qu'il ne soit trop tard!

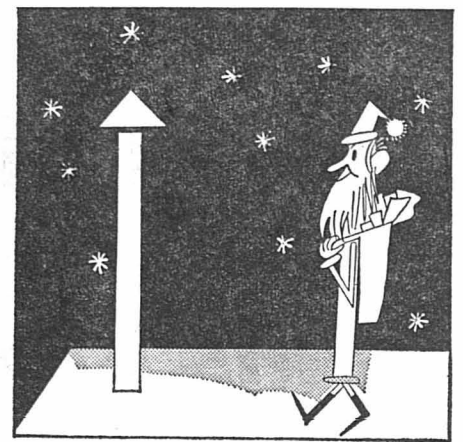

Pour certaines personnes, rares heureusement, les fêtes de fin d'année sont de véritables corvées. Parce qu'elles ne savent qu'offrir à leurs parents et amis... !

Offrir est pourtant un art que tout le monde peut acquérir. Un cadeau ne s'achète pas seulement avec le porte-monnaie, mais surtout et avant tout avec le cœur.

Plutôt que de ruminer pendant des jours : « Que pourrais-je donner à tante Lina ? », pensez plutôt : « Quel objet lui ferait particulièrement plaisir ? » Vous vous souviendrez alors qu'un coin de sa chambre est un peu nu, qu'une paroi pourrait être agrémentée par une gravure ou une décoration.

Un regard sur la bibliothèque d'oncle Emile vous dévoilera ses goûts. Un monsieur qui vit seul m'a confié un jour qu'il avait reçu un magnifique présent : une plante dont il s'est occupé pendant des années, guettant l'apparition d'une nouvelle feuille ou d'une fleur. Cela lui a donné envie de connaître d'autres plantes, il s'est procuré des livres spécialisés, il a même procédé à des boutures qu'il distribue maintenant à des amis. Une octogénaire, qui passe ses journées dans un fauteuil roulant, ses jambes ne la supportant plus, coupe les longues heures de solitude en regardant évoluer des poissons rouges qu'un neveu lui a apportés dans un grand aquarium posé sur une table à roulettes. Ainsi, la malade peut soigner elle-même ses poissons qui sont devenus de précieux compagnons, même en restant muets !

Surprise d'abord

Un cadeau doit être une surprise. Quel plaisir peut donc éprouver le gosse qui déclare : « Demain, c'est mon anniversaire. Mes parents me donneront cinquante francs que je devrai déposer sur mon carnet d'épargne et je recevrai une boîte de chocolat et un livre de mon parrain. » La seule nouveauté, ce sera la bougie supplémentaire sur le gâteau traditionnel !

Actuellement, les magasins regorgent de marchandises, d'objets aussi variés qu'originaux. Consacrez un après-midi à flâner entre les rayons sur lesquels s'étalent les objets pratiques et ceux qui sont créés uniquement pour se faire admirer.

— Tiens, voilà ce qui garnirait le coin nu chez tante Lina : un vase géant. Rempli de joncs ou de branches, il composerait un véritable tableau. — Et ce presse-livres fait de deux rhinocéros, n'est-il pas destiné au cousin Pierre passionné de chasse ?

Ne vous précipitez pas sur l'objet ainsi découvert. Notez vos trouvailles et poursuivez votre chemin.

Vous constaterez, le soir venu que la question « Que pourrais-je offrir » est devenue « Que choisir parmi tant de choses ? »

L'emballage

Vos achats terminés, il vous restera encore un problème à résoudre. Demandez-vous à la vendeuse de vous préparer un emballage de fête ou procédez-vous personnellement à cette opération ? La présentation joue un grand rôle dans l'art de donner, elle va du paquet artistiquement enrubanné et fleuri à l'objet comiquement emballé.

Votre fils a atteint sa vingtième année et vous lui avez acheté une belle chevalière ? Glissez une bague de pacotille dans le riche écrin du bijoutier. Quelques minutes plus tard, offrez à votre grand fils, peut-être étonné de son cadeau, un carton noué avec une grosse corde, rempli de paille, au milieu de laquelle il découvrira la vraie bague.

Quant au vase énorme de tante Lina, vous le coifferez par exemple d'un carton ayant un petit trou en son centre, trou dans lequel vous glisserez un minuscule bouquet de roses de Noël ou de violettes. L'effet est amusant et original.

De tels détails prouvent à celui et à celle qui reçoivent un cadeau que vous avez vraiment pensé à eux, que vous avez cherché à leur procurer de la joie.

Et c'est alors que le plaisir de donner devient aussi grand que celui de recevoir.

Vos achats à Neuchâtel
les 18 et 22 décembre
sans interruption de 10 à 22 heures

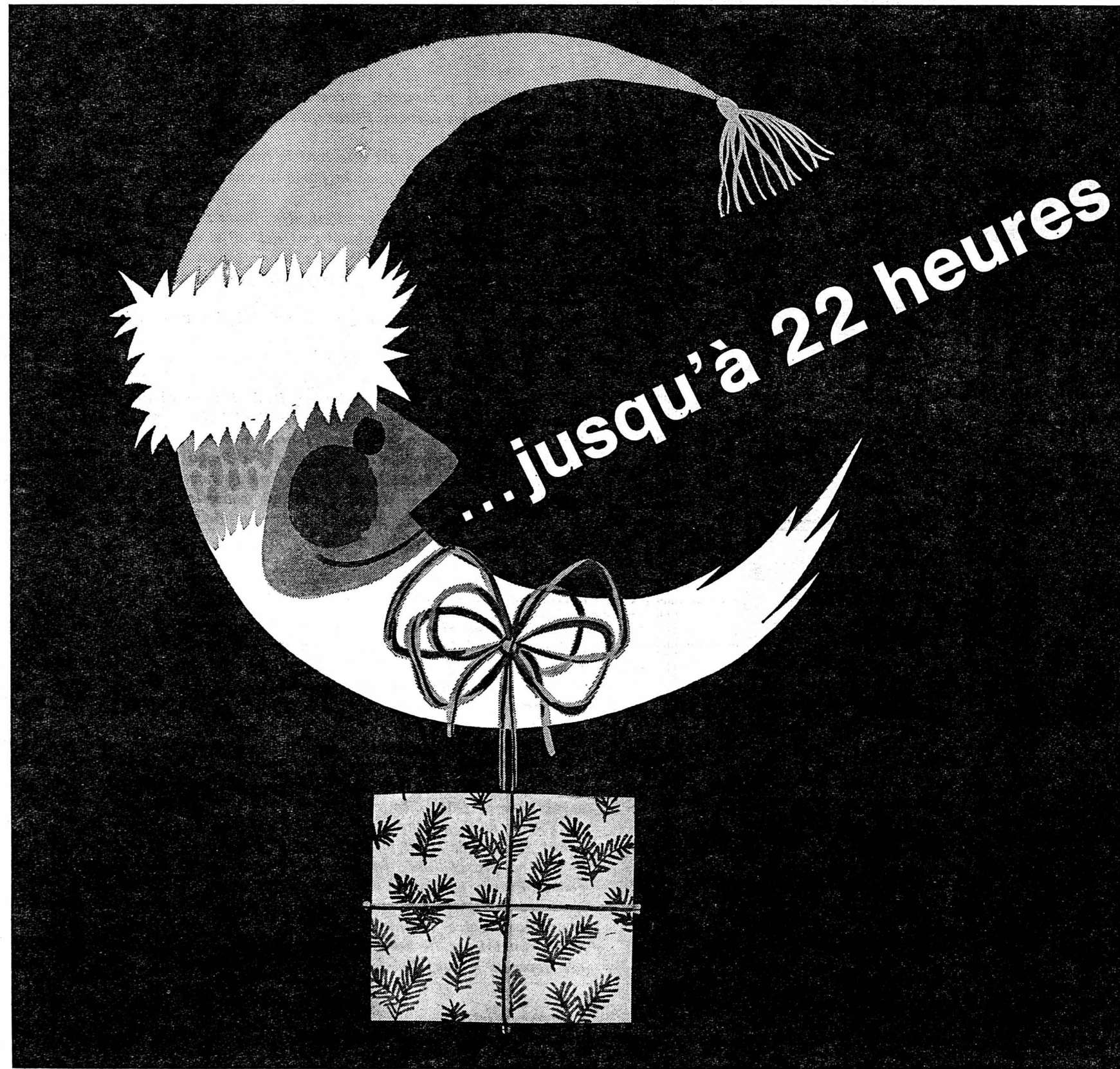

Gonset

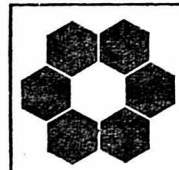

AU LOUVRE
La nouveauté SA

armourins
 neuchâtel

MARCHÉS
MIGROS

MONSIEUR, préparez le Noël de MADAME

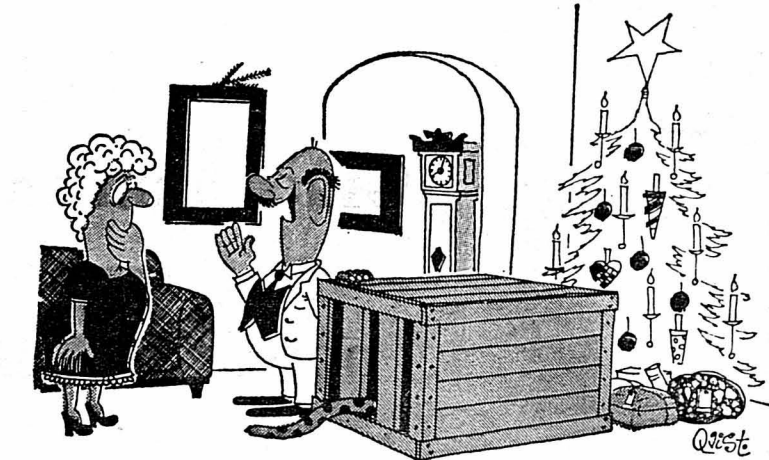

Non Monsieur, cette année, vous ne vous contenterez pas de tendre un billet à Madame en lui conseillant de « s'acheter quelque chose » pour Noël. Vous prendrez le temps d'aller dans les magasins et de choisir vous-même ce que vous déposerez sous le sapin.

Les vendeuses vous aideront

La présence d'un homme dans une boutique ou parmi les rayons réservés aux femmes ne surprend plus personne. Au contraire, les vendeuses vous accueilleront avec sympathie et elles envieront même votre femme d'avoir un mari qui cherche à lui faire plaisir. Ne prenez pas l'excuse que « vous n'y connaissez rien, que tous les tissus sont identiques et les tailles différentes ». Les vendeuses, encore elles, sont prêtes à vous conseiller.

Visons et voitures

Si vos moyens vous permettent l'achat d'un manteau de vison, d'une voiture de grand luxe ou d'une ri-

vière de diamants, nos suggestions seront inutiles pour vous. Mais nombreux sont les hommes qui, malgré toutes les ruses, ne réussissent à mettre de côté pour les cadeaux que quelques petits billets. Cela est suffisant pour procurer beaucoup de bonheur, puisque votre geste prouvera avant tout l'amour que vous portez à votre femme.

Pour l'intérieur

Madame est cuisinière, femme de ménage, couturière, repasseuse tout à la fois. Il est facile de découvrir un objet qui lui facilitera la tâche tout au long de l'année : une friteuse ou un gril, une marmite à vapeur ou un fer à repasser moderne, voire une machine à laver la vaisselle. Le soir, Madame regarde la télévision ou elle tricote. Elle sera mieux assise dans « le » fauteuil que vous lui offrirez, ou adossée contre « le » coussin que vous aurez spécialement choisi pour elle. Si elle aime tirer l'aiguille, vous trouverez des coussins ou des napperons à broder. Les cordonnets ou les laines sont vendus directement avec le canevass. De nombreuses personnes

trouvent un délassément merveilleux à confectionner des tapis. Là aussi, toile de fond et matériel sont offerts ensemble et constituent des cadeaux inattendus et appréciés.

Les bijoux

Toute femme aime les bijoux, mais sa préférence ira toujours à la petite broche offerte par un être cher, plutôt qu'à la riche parure qu'elle s'est achetée elle-même. Le choix dépend naturellement des goûts de votre femme et du contenu de votre portefeuille. Madame peut préférer l'or et l'argent, la broche classique au collier fantaisie.

Le prix ? On peut dire qu'il varie entre cent sous et des milliers de francs...

Cet hiver, les bijoux fantaisie ont un grand succès. Mais attention à votre choix. Tout ne convient pas à n'importe quelle femme. La sportive peut adopter certains colliers que l'élégante ne saurait porter avec bonheur et vice versa. Là encore, vendeurs et vendeuses vous éclaireront si vous hésitez.

Cadeaux inédits

Prenez une plume, une jolie carte illustrée et dans toutes les règles de l'art, invitez votre femme à un repas dans un endroit chic ou une auberge de campagne. Vous pouvez même prolonger l'invitation en promettant à Madame de l'emmener dîner dehors le premier dimanche de chaque mois. Ou en vous engageant à préparer le repas ces jours-là. Douze jours de vacances en perspective, quelle aubaine pour elle !

Aime-t-elle tricoter ? Son passe-temps se déroulera plus agréablement encore si elle possède une lampe originale. Il en existe de ravissantes qui deviennent des objets décoratifs lorsqu'elles ne sont pas utilisées.

Pendant l'hiver, les fleurs font parfois défaut. Les artificielles n'ont pas la faveur de tout le monde. En revanche, vous pouvez obtenir des branches portant fleurs géantes et feuilles faites en plumes, d'un effet surprenant. Ces branches, hautes de cinquante centimètres environ, sont de très bon goût. Elles valent de 26 à 60 francs, selon le nombre de fleurs qu'elles possèdent ; une seule suffit pour illuminer un coin de chambre ou de corridor.

Pour une vingtaine de francs, vous aurez des écrivains romantiques, tel ce stylo à bille dont le manche est une longue et fine plume d'oie colorée. Le stylo est planté dans un support doré placé près d'un petit voilier également doré (24 francs).

— Mes lunettes, où sont mes lunettes ? Il me les faut pour lire cette recette... Madame traverse trois fois l'appartement pour les découvrir finalement dans la salle de bains. Offrez-lui donc ce ravissant étui porte-lunettes à 9 fr. 95, muni d'une chaînette, que l'on suspend au corridor ou à la cuisine.

Si votre femme surveille son régime tout au long de l'année afin de garder sa taille svelte, elle fera une exception pendant les fêtes, surtout si vous lui présentez ses chocolats ou ses friandises préférés. Vous les grignoterez certainement ensemble, le soir, chez vous, où vous vous sentirez si bien...

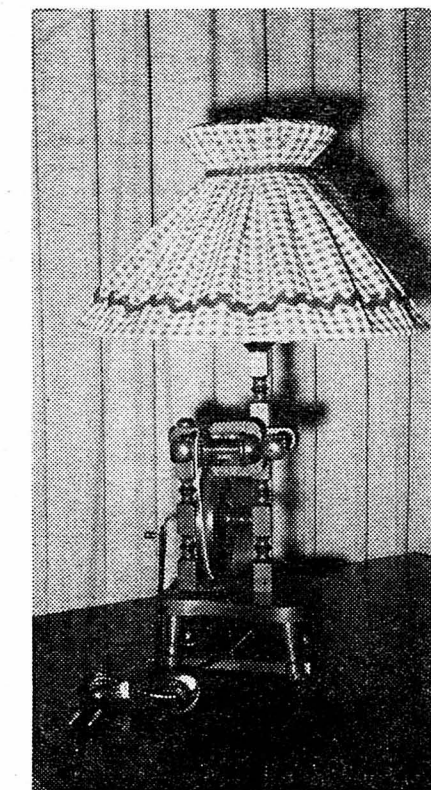

▲ Pour doubler le plaisir de la lecture : un rouet transformé en lampe ; l'abat-jour est rouge et blanc. (165 francs)



◀ Toutes les femmes aiment les bijoux... Ici, une bague et un bracelet-montre, montés sur platine, garnis d'une abondance de diamants, de perles et de coraux. Un cadeau princier !

Mme O. Galloppini

LA BOUTIQUE DU CORSET

Bas des Chavannes
Grand-Rue
Neuchâtel
Tél. 5 50 30

La petite boutique au grand choix

Dans un cadre agréable, de merveilleuses idées pour vos cadeaux :

ROBES DE CHAMBRE douillettes

CHEMISES DE NUIT gracieuses

PYJAMAS de coupe impeccable

PULLOVERS laine, cachemire, soie, etc.

Toujours un riche assortiment en :

Soutiens-gorge — Gainses — Corsets — Corselets

Un personnel qualifié se fera un plaisir de bien vous conseiller.

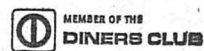

PRÉPAREZ NOËL

Plaisir d'offrir ou de recevoir un cadeau exécuté par soi-même !

Nos articles de bricolage :

- ★ Objets décoratifs « Lilo »
- ★ Motifs variés de « bsb » décor
- ★ Pop spray aux couleurs vives et étincelantes

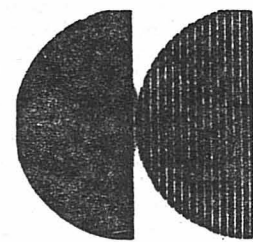

Color Center

Ecluse 15 Neuchâtel Tél. 5 17 80
Samedi, ouvert jusqu'à 17 heures. Lundi fermé toute la journée

CADEAUX UTILES

- Lunettes
- Jumelles
- Baromètres
- Thermomètres
- Boussoles
- Microscopes

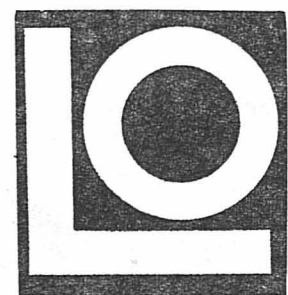

Neuchâtel
Place Pury 7 - ☎ 5 13 67

OPTIQUE LUTHER
maîtres opticiens

Le palais des articles ménagers

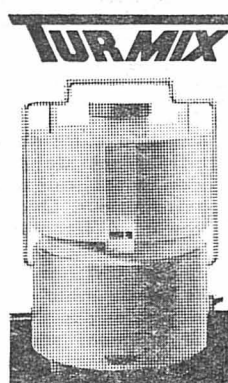

Le filtre de pressage préliminaire et le stabilisateur automatique garantissent une quantité encore jamais atteinte de jus de légumes, fruits, baies.
Presse-fruits TURMIX 70
Fr. 119.- seulement

No 17 de la famille TURMIX



Des grillades juuteuses en un rien de temps avec le **gril TURMIX-Gourmet** peu encombrant mais aux multiples usages et grandes performances.

Fr. 198.- chez votre détaillant

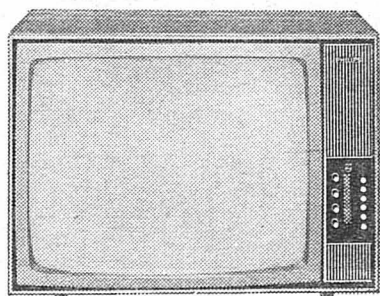

20 modèles à partir de Fr. 498.-

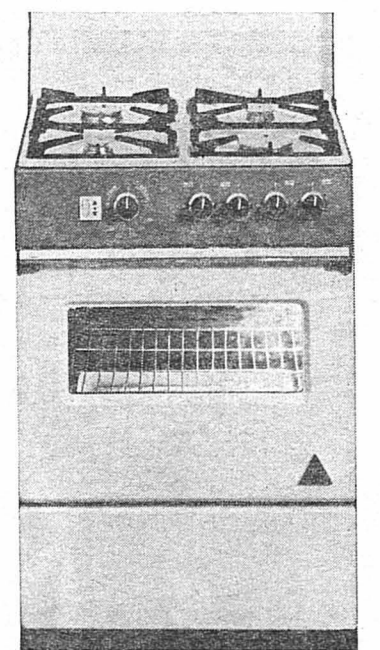

CUISINIÈRES gaz et électrique à partir de Fr. 198.-

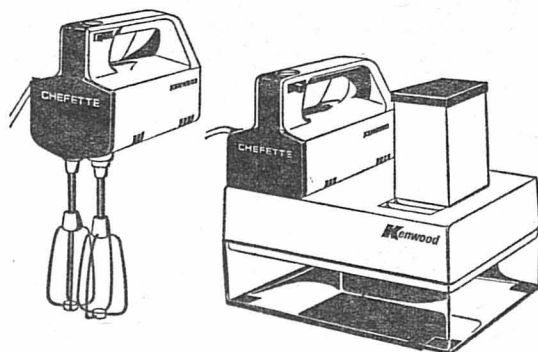

Chefette Kenwood, le batteur à main inusable. Toujours prêt à l'emploi ! Appareil de base avec 2 fouets, 2 pétrins, pied mixer, fixation murale, livre de recettes Fr. 108.-
Râpe complète avec 2 couteaux Fr. 50.-

Acheter chez Jeanneret c'est ménager son budget

Jeanneret & Cie

Au Confort Ménager

Seyon 26 - 28 - 30 — Neuchâtel — Tél. 5 45 24



Petit Monsieur, gentille Demoiselle, possédez-vous deux francs ?

STRICTEMENT RÉSERVÉ AUX « MOINS DE DOUZE ANS »

Petit Monsieur, gentille Demoiselle, vous savez certainement que les fêtes de Noël et de Nouvel-An approchent à grands pas. Vous avez déjà fait la tournée des magasins de votre ville ou de votre village, vous avez longuement admiré les jouets, vous en avez fait part, mine de rien, à vos parents.

— J'ai vu une boîte de construction formidable. On peut fabriquer un avion grand comme ça !
— Et moi, j'ai découvert une poussette qui plairait certainement à ma poupée...

Papa et Maman enregistrent, mais évitent les commentaires. Ils feront leur possible pour satisfaire vos désirs, pour autant que ceux-ci restent dans leurs possibilités.

Car pour vous, petit Monsieur et gentille Demoiselle, un billet de cinquante francs ne représente pas grand-chose. Pour eux, c'est un billet qu'il a fallu gagner péniblement et qui devrait souvent servir à acheter des montages d'objets en même temps.

Vous vous rendez toutefois compte de la valeur de l'argent lorsque vous choisissez le cadeau que vous offrirez, vous, à Maman et à Papa. Car les fêtes de Noël et de Nouvel-An ne concernent pas exclusivement les gosses, loin de là !

Est-ce tout à fait vrai ? N'avez-vous pas, petit Monsieur et gentille Demoiselle, une petite boîte qui contient quelques pièces destinées à acheter un vélomoteur « quand vous aurez l'âge », ou le disque de votre chanteur préféré, ou tout simplement quelques pièces de monnaie précieusement conservées, reçues d'une tante ou d'une grand-maman ? Vous apprendrez assez tôt que les économies doivent rester intactes. Pour le moment, vous puiserez dans votre petite réserve. Non, ne prenez pas toute votre fortune. Disons, la moitié. Cela vous convient ?

Pour quarante sous

Combien avez-vous dans votre menotte ? Deux francs ? Cela va parfaitement. Mais n'allez pas à la confiserie pour y acheter la plaque de chocolat que vous préférez, sachant bien que vos parents vous en offriront... Ce n'est pas un cadeau, si vous vous le destinez !

Avec quarante sous, inutile de vous attarder devant les devantures des fourreurs ou des bijoutiers, cela ne vous mènera à rien. Mais en faisant travailler votre matière grise, ces quarante sous deviendront une fortune, puisque vous allez procurer la joie à ceux que vous aimez.

Vous ne trouvez pas ? Nous allons donc vous suggérer quelques idées, cela vous en donnera peut-être d'autres.

Des vide-poches. — Non, vous ne l'achèterez pas terminé, vous le ferez vous-même. Il suffit d'aller au rayon des articles de ménage, et de

demandeur des plaques à gâteau. Bien sûr que c'est sérieux ! Vous trouverez des plaques noires, rondes, avec un rebord, à des prix variant entre 0 fr. 75 et 1 fr. 95 selon les grandeurs. Prenez-en éventuellement deux petites. Les offrir comme cela ? Il n'en est pas question. Vous y peindrez les motifs qui plairont à vos parents, des fleurs pour Maman, une voiture pour Papa. Il est possible aussi de découper des motifs dans du papier de couleur et de les coller. Ces objets deviendront de précieux vide-poches dans lesquels seront déposés les clés personnelles, les menus objets qui, généralement s'égareront partout.

Les ronds de serviette. — Même idée pour les ronds de serviette en bois que vous trouverez pour 0 fr. 75 la pièce. Vous les décorerez également avec des motifs différents.

Un portrait. — Vous avez déjà vu ces appareils de photographie automatiques installés devant certains magasins. Pour un franc, vous pouvez avoir un beau portrait. Le vitrier vous coupera un verre de grandeur identique. Un carton derrière la photographie pour la renforcer, le verre par-dessus, le tout retenu par du ruban adhésif en couleur (on trouve du ruban collant très bon marché au rayon de l'électricité) : un merveilleux cadeau pour quarante sous. Et, ce qui ne coûte rien mais qui sera apprécié : une mèche de vos cheveux que vous glisserez entre la photo et le verre.

Des objets « tout faits ». — Vous n'êtes pas du tout, mais pas du tout bricoleur ? Voici des animaux en verre soufflé ravissants, petits chats, poissons ou cygnes se vendant depuis 1 fr. 95. Ou un amusant sablier utilisable pour cuire les œufs ou pour contrôler la durée des entretiens téléphoniques, à 0 fr. 95. Ou un cintre recouvert de similicuir et garni de clous dorés à 1 fr. 60. Le choix ne manque pas, il suffit d'ouvrir les yeux !

Plus... ou moins

Il va sans dire que si votre fortune dépasse les quarante sous, vous pouvez agrandir aussi vos cadeaux. Mais l'essentiel c'est que le tout soit offert avec votre cœur.

Vous ne possédez pas un centime ? Qu'importe ! L'argent n'est pas nécessaire pour vous élaner dans les bras de vos parents, pour les embrasser bien fort et leur dire que vous les aimez.

Vous pouvez même promettre d'être sages, très sages, très, très, très sages. Ce sera aussi un cadeau pour eux de vous voir tenir cette promesse pendant quelques heures !

Soyez heureux, donnez du bonheur à vos parents ! Et nous vous souhaitons, petit Monsieur et gentille Demoiselle, de merveilleuses fêtes de Noël et de Nouvel-An.



Cadeaux pour personnes seules



Le choix d'un cadeau doit être fait minutieusement lorsqu'il est destiné à une personne vivant seule, qu'il s'agisse d'un homme ou d'une femme, jeune ou moins jeune. En effet, le geste n'apportera pas seulement du bonheur, il coupera très souvent une solitude particulièrement pénible pendant les fêtes. Vous savez qu'un billet de dix, vingt, cinquante ou cent francs serait le bienvenu dans certains appartements ; toutefois, il est souvent difficile de donner de l'argent. Comment agir ? En choisissant tout simplement des « bons » que l'on peut se procurer dans presque tous les commerces actuellement. Les caisses des grands magasins, des boucheries par exemple, vous en vendront volontiers. Ces bons, posés sur une boîte de chocolat ou glissés dans une plante deviendront de merveilleuses découvertes pour ceux qui les recevront.

Le choix d'un cadeau doit être fait minutieusement lorsqu'il est destiné à une personne vivant seule, qu'il s'agisse d'un homme ou d'une femme, jeune ou moins jeune. En effet, le geste n'apportera pas seulement du bonheur, il coupera très souvent une solitude particulièrement pénible pendant les fêtes. Vous savez qu'un billet de dix, vingt, cinquante ou cent francs serait le bienvenu dans certains appartements ; toutefois, il est souvent difficile de donner de l'argent. Comment agir ? En choisissant tout simplement des « bons » que l'on peut se procurer dans presque tous les commerces actuellement. Les caisses des grands magasins, des boucheries par exemple, vous en vendront volontiers. Ces bons, posés sur une boîte de chocolat ou glissés dans une plante deviendront de merveilleuses découvertes pour ceux qui les recevront.

Vacances et voyages

Les personnes bénéficiant de la rente AVS peuvent se procurer des billets à demi-tarif sur les chemins de fer et même dans les tramways et trolleybus de Neuchâtel. Comme une photographie est indispensable pour l'obtention de ces cartes, vous devrez mettre la personne au courant quelques jours avant les fêtes ou, tout simplement, lui faire part de votre désir lorsque vous lui présenterez vos vœux. Le

Lectures pour une année

Des cadeaux peuvent durer une année entière : il s'agit d'abonnements à des journaux (très appréciés), des revues, des illustrés. Le choix est vaste, le

vôtre dépendra des goûts de vos parents ou amis. Il existe en effet des revues spécialisées dans tous les domaines : de la pêche à l'arboriculture, de la technique aux mots croisés ! Les magazines féminins sont nombreux eux aussi ; en les feuilletant dans un magasin, vous découvrirez certainement celui qui plaira le plus.

Contacts humains

Avez-vous pensé au téléphone comme cadeau à une personne isolée ? Vous croyez qu'elle n'en aurait pas l'emploi ? Quelle erreur ! En faisant installer un appareil chez une tante, un cousin, une sœur habitant seule, il vous sera possible de l'appeler de temps en temps, sans raison, uniquement pour couper sa solitude. Vos enfants pourront lui souhaiter une bonne nuit à l'improviste. Votre parent ou votre ami se prendra au jeu, il vous appellera lui aussi ou fera des « parties de blagues » avec d'autres isolés. Il va sans dire que si la personne à qui vous proposez un appareil de téléphone ne dispose que de moyens financiers restreints, vous penserez à lui rembourser, d'une manière ou d'une autre, les taxes mensuelles. L'achat d'un petit poste de radio ou la location d'un poste de télévision sont aussi des attentions appréciées par les isolés.

Le bricolage

Jeunes et moins jeunes aiment toujours le bricolage. On trouve sur le marché des boîtes de construction permettant de monter des voitures anciennes ou des avions, qui deviennent des objets décoratifs pour un intérieur. Quant aux tableaux, composés de pierres de différentes couleurs, collées selon un schéma ou l'imagination du créateur, ils font passer des heures fort agréables. Les puzzles, faits de cinquante ou de mille pièces, sont des passe-temps combien appréciés des solitaires. Si vraiment vous ne savez que donner à une personne vivant seule, faites une visite aux rayons dits « de bricolage ». Les idées arriveront en masse !

Après les fêtes

Les personnes isolées sont parfois gâtées pendant les fêtes mais, hélas ! oubliées pendant le restant de l'année. Une visite imprévue, une invitation à manger ou à passer la soirée, une lettre, une carte, suffisent souvent à faire briller le soleil et à réchauffer les cœurs. Qu'on y pense souvent !

▲ Un orchestre aussi gai que décoratif. Les musiciens et les chanteurs peuvent s'acheter pièce par pièce ; il sera donc possible d'augmenter l'effectif, lorsque vous rendrez visite à la personne isolée, non seulement pendant les fêtes, mais tout au long de l'année.

◀ Une personne seule peut très bien voyager seule, même en avion ! Un bon pour un « baptême de l'air » sera souvent une heureuse surprise. Surtout si le cadeau vient du Père Noël qui, ici, montre l'exemple !

(Photopress)

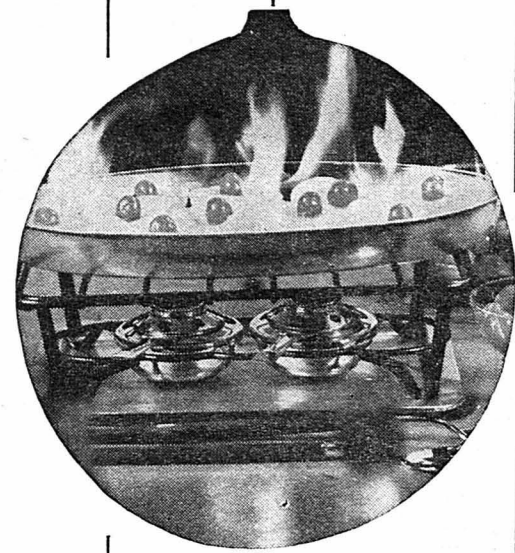

▲ Garniture à flamber

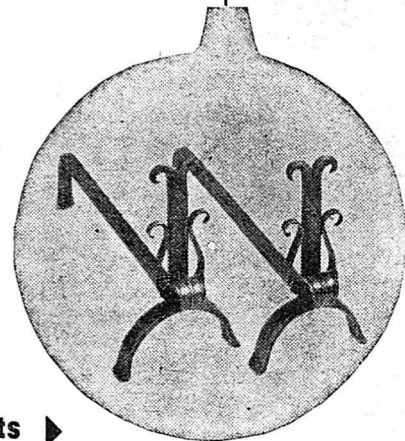

Chenets ▶

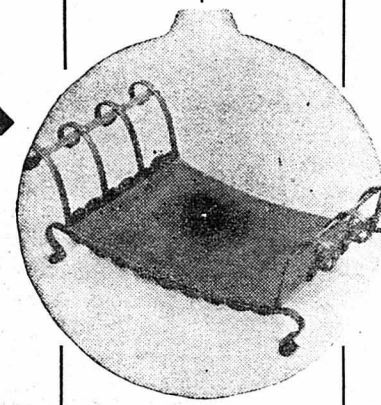

Corbeille à bois ▶

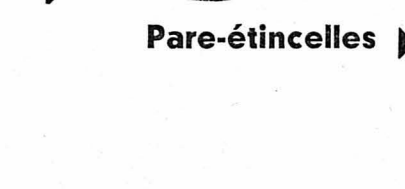

Pare-étincelles ▶

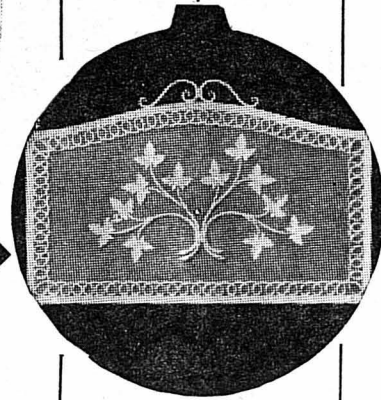

Garniture de cheminée ▶

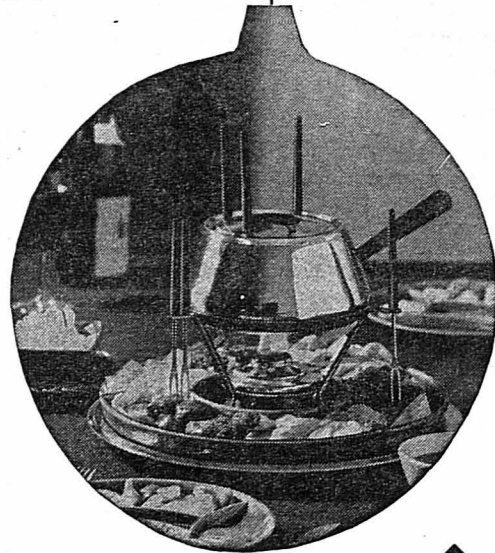
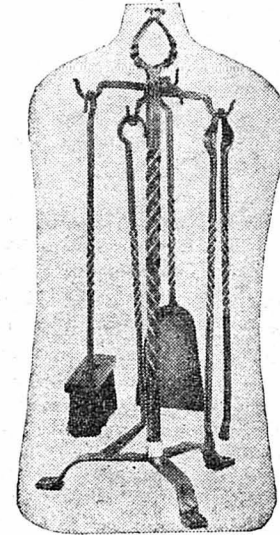

▲ Garniture à fondue bourguignonne ▶



◀ Soufflet



◀ Garniture à fondue



le cadeau qu'il vous faut chez

BAILLOD
Bassin 4 - NEUCHÂTEL - Tél. 5 43 21

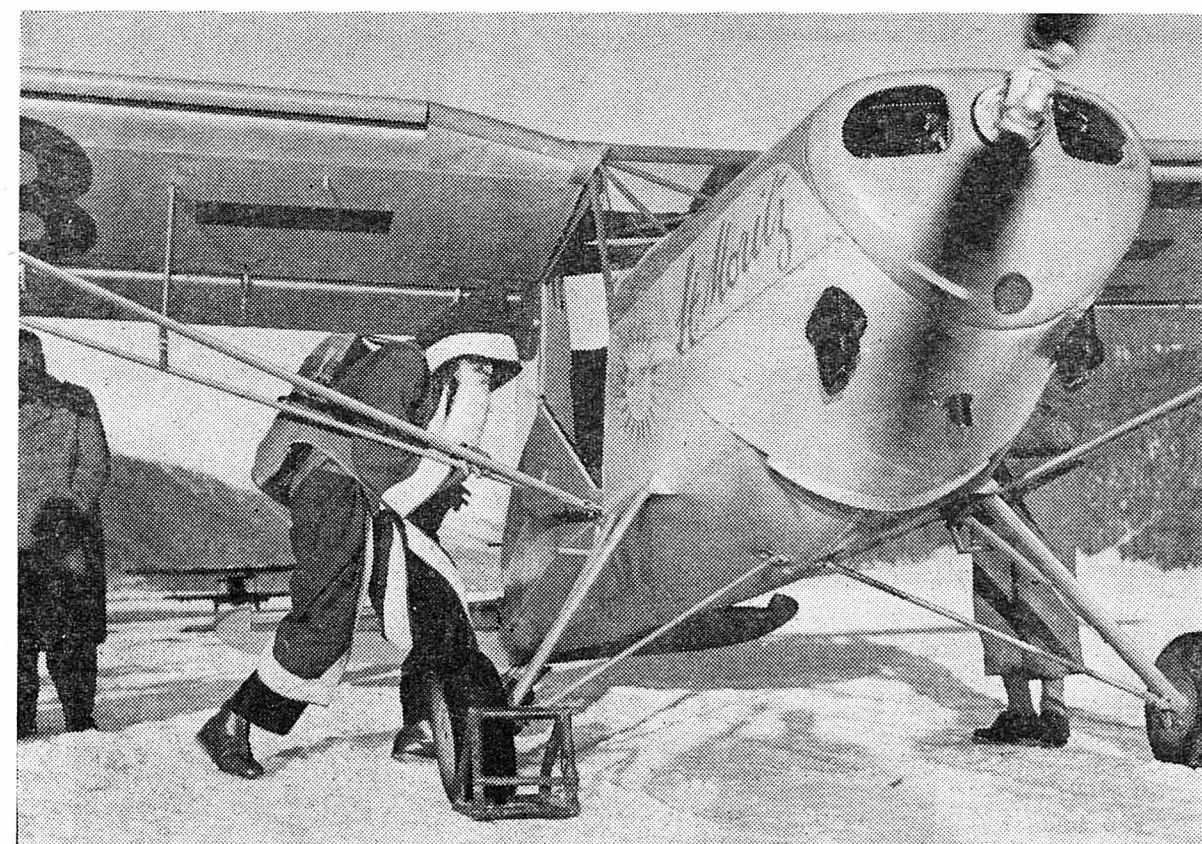
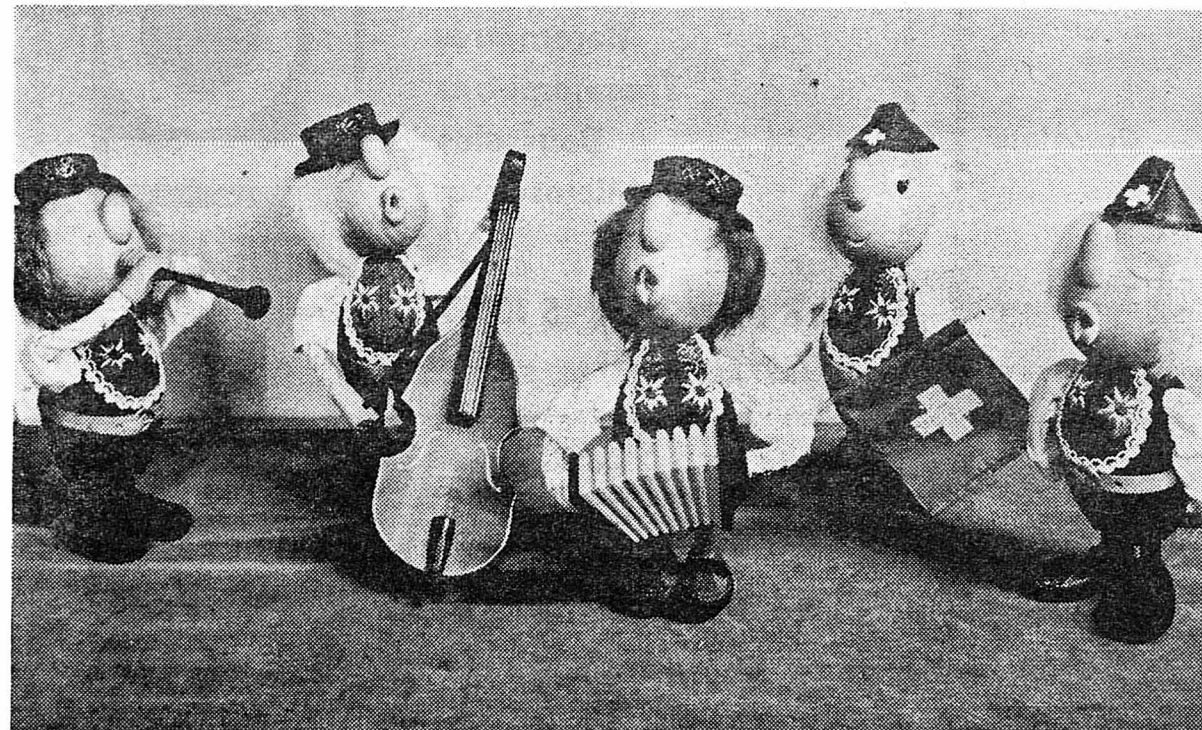



la maison du tricot sa
Neuchâtel
20, rue de l'Hôpital

Tout au long des longues soirées d'hiver, seule, à deux ou en compagnie de vos amis, vous voulez être mode. Alors, alliez le confort et l'élégance at home, en vous prélassant dans votre home-dress, douillet, confortable et irrésistible dans ses coloris mode.

Et c'est une idée de cadeau très, très originale !

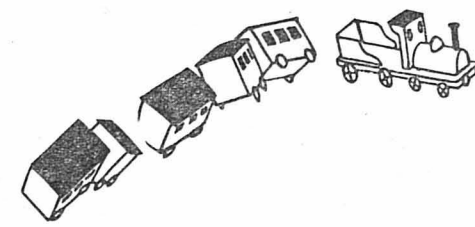

LES TRAINS

pour «enfants» de 3 à 90 ans!

En dépit de l'épopée spatiale ou de l'omniprésence de la voiture, fût-elle à sa taille normale ou en modèle réduit, les trains sont toujours des jouets appréciés tant par les enfants que par les... adultes !

Pour un enfant âgé de moins de cinq ans, le train sera en bois, roulant sur des rails de bois également. Par la suite, le choix dépendra surtout de l'âge de l'enfant quoique d'autres éléments puissent aussi être pris en considération.

A partir de six ans, par exemple, un train à l'écartement 0 (échelle de réduction : 1/45me), réalisé en matière plastique, mû par des piles se trouvant à l'intérieur de la locomotive et roulant sur des rails en matière plastique, donc sans apport de courant, paraît l'idéal. C'est le style « Big-Big », fabriqué en Angleterre ou en Italie. Le renversement de marche, très simple, s'effectue à l'aide d'un rail spécial muni d'un cliquet adéquat.

On pourra aussi choisir un train du type Lego, celui-ci ayant l'avantage d'être construit par l'enfant lui-même. Il allie donc le plaisir de construire à celui d'exploiter un réseau ferroviaire.

L'ancienne fabrication de cette marque, déjà très répandue, fonctionnait avec des piles incorporées, mais ces locomotives peuvent désormais être modifiées grâce à un nouveau moteur, à un transformateur et à un système ingénieux qui permet de modifier les rails tout plastique en rails conducteurs.

Dès 9 à 10 ans, l'achat d'un train doit être décidé en fonction de deux critères principaux : l'échelle de réduction et le système d'alimentation.

● Echelle de réduction. — Les trains les plus vendus sur le marché actuellement sont à l'écartement HO (prononcez « Acho »), autrement dit à l'échelle de réduction de 1/87me, et N (échelle : 1/160me) ces derniers, très petits, mais souvent d'une reproduction plus fidèle que certains modèles HO ! Les trains N devraient être réservés aux seuls adultes ou adolescents, car ils sont fragiles et d'un maniement délicat. Leur avantage ? Déjà un appréciable gain de place mais surtout,

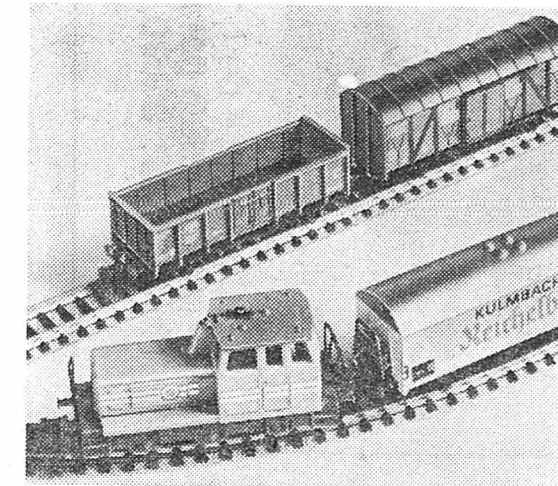

▲ MINUSCULE — Un train à l'écartement N, le diesel a ses six roues motrices.

sur une surface donnée, le plaisir de voir circuler de vrais trains, c'est-à-dire des convois de dix, vingt ou trente wagons alors que la taille du HO ne permet souvent, dans un appartement où la place est comptée, que la composition de trains de cinq ou six wagons.

Tant en HO qu'en N, un vaste choix de matériel est proposé par les fabricants. Si à l'écartement N, les crochets d'attelage sont standardisés pour toutes les marques, il n'en va pas de même en HO où presque chaque fabricant a son propre système d'attelage. Le matériel roulant peut cependant être équipé d'un attelage différent que livrent la plupart des fabricants. Un autre conseil : au rail laiton, plus rapidement souillé, on préférera la voie en maillechort du type Trix ou Rivarossi.

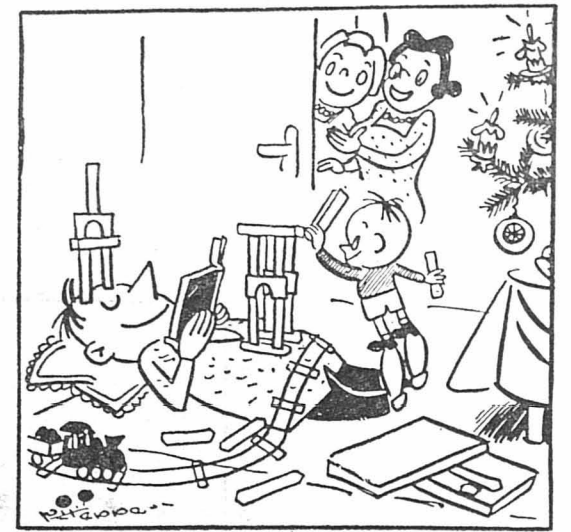

● Le système d'alimentation. — Il y a deux types : par courant continu (système Fleischmann ou Rivarossi) ou alternatif (système Maerklin).

Cette dernière marque ainsi qu'un fabricant suisse ou un autre de Nuremberg livrent cependant des modèles « au choix », continu ou alternatif selon les goûts. Réalisé en système continu, un réseau est un peu plus délicat à monter par les enfants, notamment les boucles de retournement. Mais c'est là le mode d'alimentation qui est adopté par la plupart des fabricants actuels : c'est donc dans cette catégorie que l'on trouvera le plus grand choix de matériel. Avec deux files de rails, démunies de plots fussent-ils les plus directs et noyées dans les traverses en matière plastique, le continu est d'un aspect plus réaliste, mais demande un nettoyage plus fréquent de roues et de la voie. Dans le cas des boucles de retournement, des aiguillages et un montage relativement simple permettent de vaincre cette difficulté.

Pour un enfant qui n'a jamais eu de train électrique, on prendra donc conseil auprès du magasin, encore que le fait de commencer un réseau « continu » lui permette, plus qu'en alternatif, de le compléter indéfiniment par la suite.

Enfin, pour un adulte « ferroviophile », le matériel ferroviaire peut également être un cadeau apprécié, notamment des modèles de fabrication suisse (alternatif ou continu, au choix du client) et surtout des modèles réduits réalisés au Japon. Ces derniers sont les plus beaux et les plus fins du monde, mais ils sont assez coûteux. Enfin, si vous avez de la place, trois fabricants allemands et deux italiens ont relancé les gros écartements (1 et 0).

▼ CHEF-D'ŒUVRE — Pour adolescents ou adultes, cette locomotive de fabrication japonaise reproduisant le type Ae 6/8 du BLS.

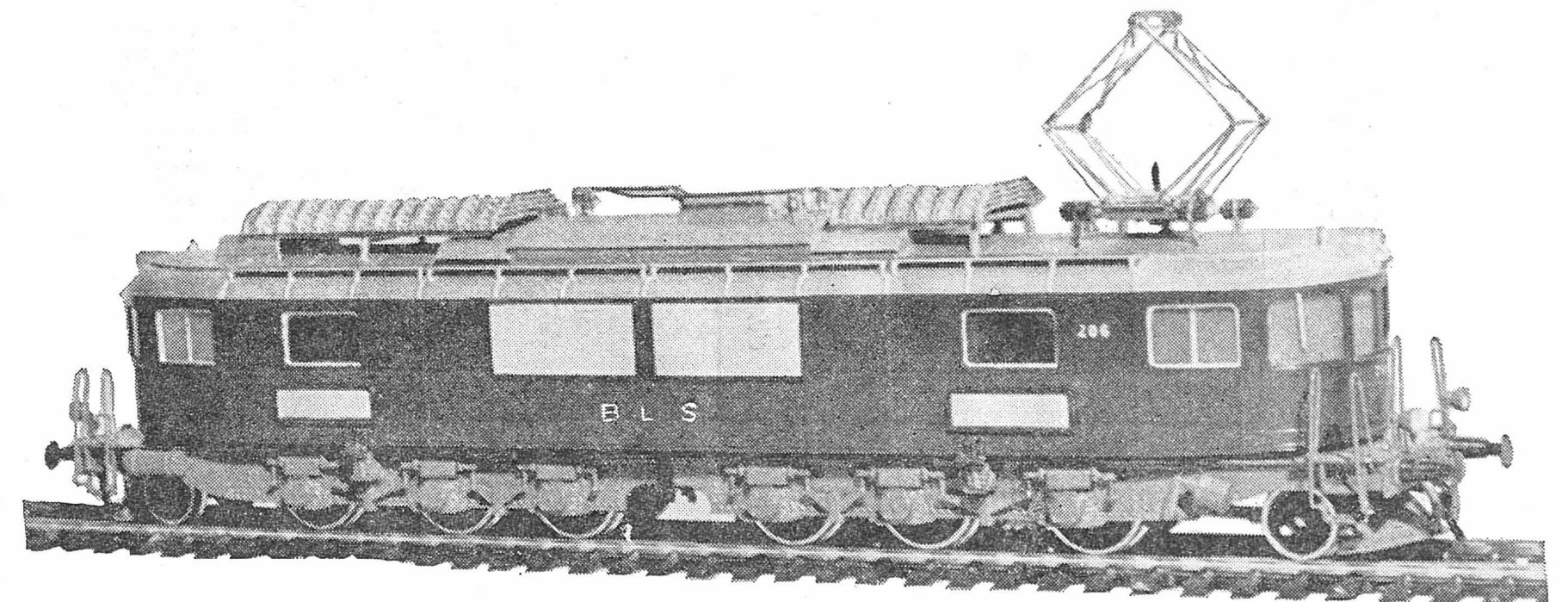

"neige et glace"

au rayon sports



Pratique pour transporter les patins: le sac de toile divers coloris: 7.95

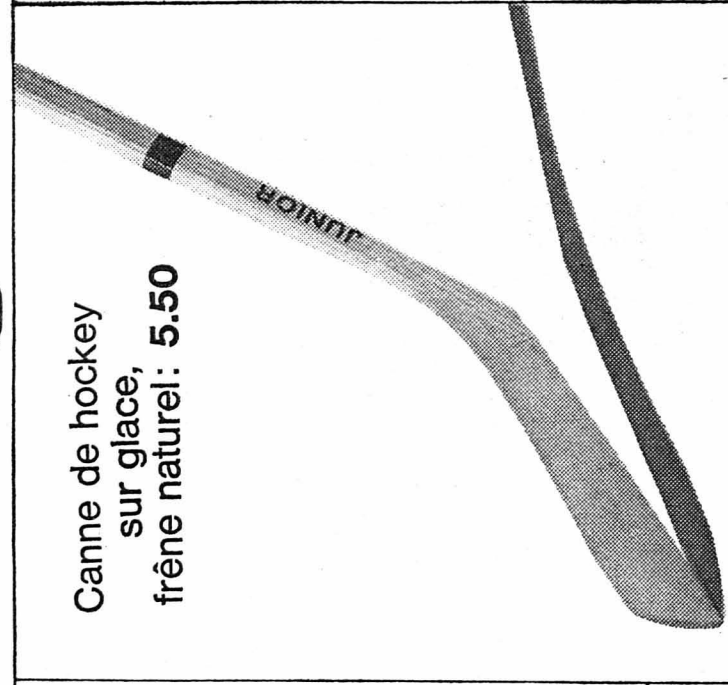

Canne de hockey sur glace, frêne naturel: 5.50

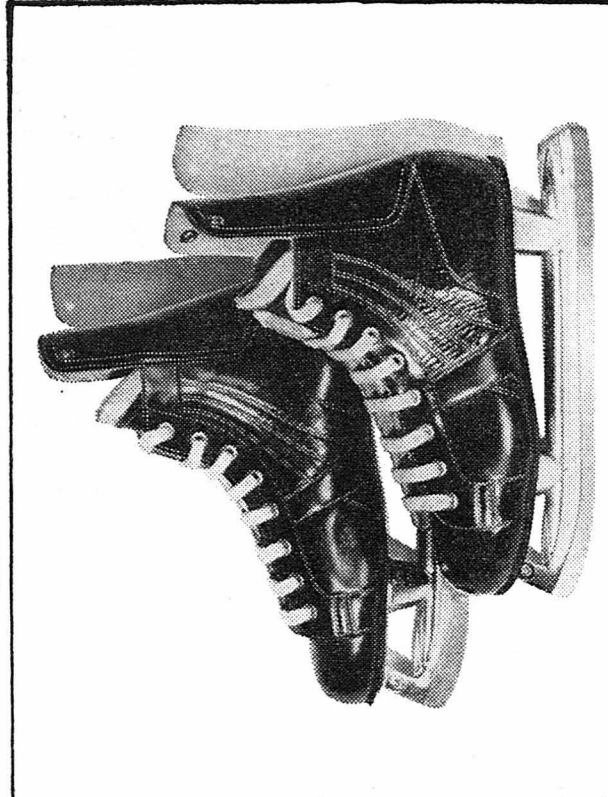

Chaussure de hockey, cuir noir, modèle pour débutants. No 28 à 35: 39.90, 36 à 43: 45.50



Chaussure de patinage artistique, cuir blanc, lames acier Sheffield, la haute qualité anglaise. No 28 à 34: 39.90, 35 à 44: 45.50

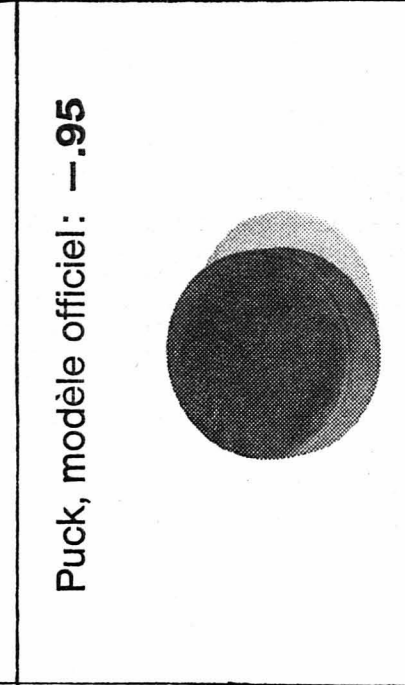

Puck, modèle officiel: —.95

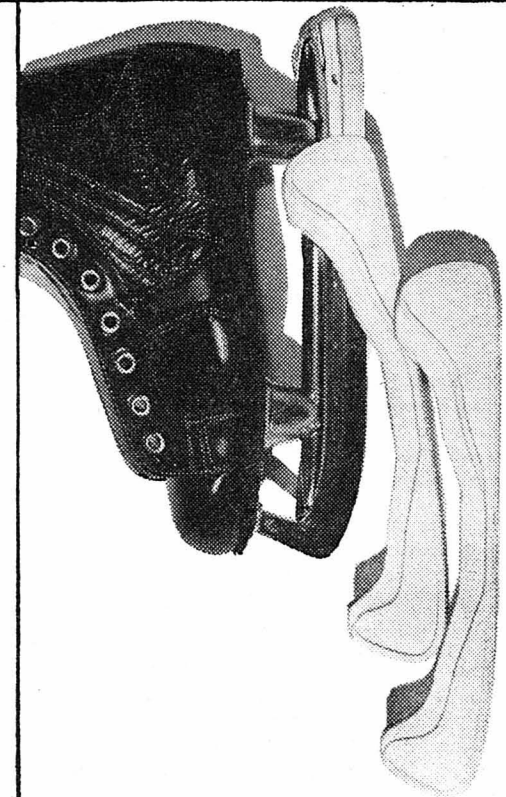

Protège-patins en caoutchouc. Taille 1 à 5: 3.95

armourins
neuchâtel



Pour « elle et lui », sportifs tous les deux, tricotez deux écharpes longues, très longues comme le veut la mode. Même laine, même dessin, mais les initiales brodées dans le bas. Si vraiment le tricotage et le crochet sont vos spécialités, lancez-vous dans la création de deux longs pullovers identiques. L'un restera pullover pour lui, l'autre deviendra mini-robe pour elle. Et cette photographie croquée dernièrement et montrant le couple tendrement enlacé, pourquoi ne la feriez-vous pas agrandir pour l'offrir dans un joli cadre en velours ou en cuir ? Un cadeau pour deux ? Mais c'est merveilleux à offrir et à recevoir !

Monsieur et Madame sont mariés depuis plusieurs années, leur appartement est « complet ». Possèdent-ils une voiture, utilisée la semaine pour le travail, le dimanche pour la promenade ? On trouve maintenant des coussins qui ont leur place dans tous les véhicules puisque, mystérieusement, ils s'ouvrent pour devenir une pharmacie très complète. Ils renferment de quoi soigner

X X X

Le bois convient à tous les intérieurs: saladier accompagné des services, plateau à fromages tournant, planches à pain ou à découper ont maintenant des formes et des garnitures modernes et souvent amusantes.

Les ustensiles font de très beaux cadeaux aussi. Nous pensons à la « roue aux épices » qui se pose contre le mur de la cuisine, les flacons en verre formant une ronde plus ou moins grande. Certaines roues possèdent six flacons, d'autre douze, d'autres vingt-quatre. Le modèle dépendra de votre porte-monnaie et des qualités ménagères de « elle et lui ».

Les baromètres et thermomètres sont devenus des appareils aussi pratiques que décoratifs. Posés sur une casserole de cuivre ou sur une petite roue de gouvernail, ils forment une immense gamme dont les prix varient entre dix et septante francs.

Il existe des cadeaux identiques pour hommes et femmes, au cas où vous préférez offrir deux paquets. Nous pensons par exemple aux boutons de manchettes dorés, utilisés aussi bien pour les chemises de Monsieur que pour les blouses de Madame. On en trouve ornés des signes du zodiac, d'animaux, d'initiales, tous de très bon goût pour une somme de trente francs environ.

X X X

Un cadeau pour deux ? Bien sûr que cela est possible. Et même très apprécié lorsque le couple s'aime tendrement, puisqu'il peut ainsi partager jusqu'aux étrennes. Si « elle et lui » sont fiancés, ils accueilleront avec joie un objet destiné à leur futur ménage. Toutefois, il est indispensable de se renseigner avant de procéder à un achat important: l'intérieur sera-t-il moderne ou romantique ? Un ravissant lampadaire ne sera finalement ravissant que s'il se trouve dans le décor qui lui convient ! D'autre part, il n'est pas heureux d'offrir un service à café ou à dessert si le couple en possède déjà une demi-douzaine. Il est possible de questionner les parents du fiancé et de la fiancée qui, généralement, connaissent les goûts et les désirs du couple.

Le budget des couples doit être rigoureusement établi. Des tirelires originales aident à économiser l'argent nécessaire aux impôts ou aux vacances ! (Avipress - J.-P. Baillod)

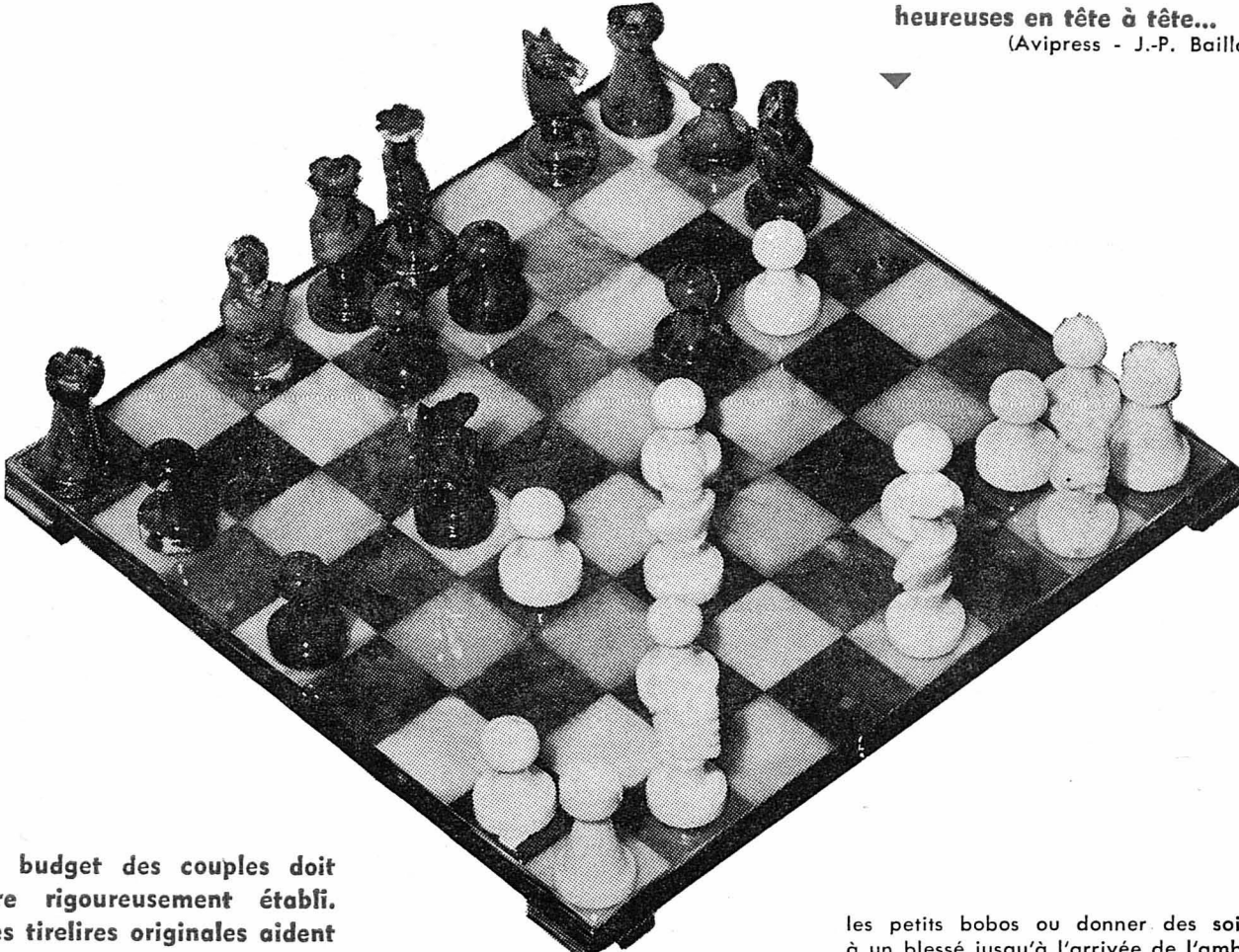

Un splendide jeu d'échecs en albâtre; de quoi passer des heures heureuses en tête à tête... (Avipress - J.-P. Baillod)

Pour ELLE et LUI



MONTRÈS ET BIJOUX

Un choix magnifique à votre disposition

F. Robert

Rue du Seyon 5 - NEUCHÂTEL
Tél. 5 28 32

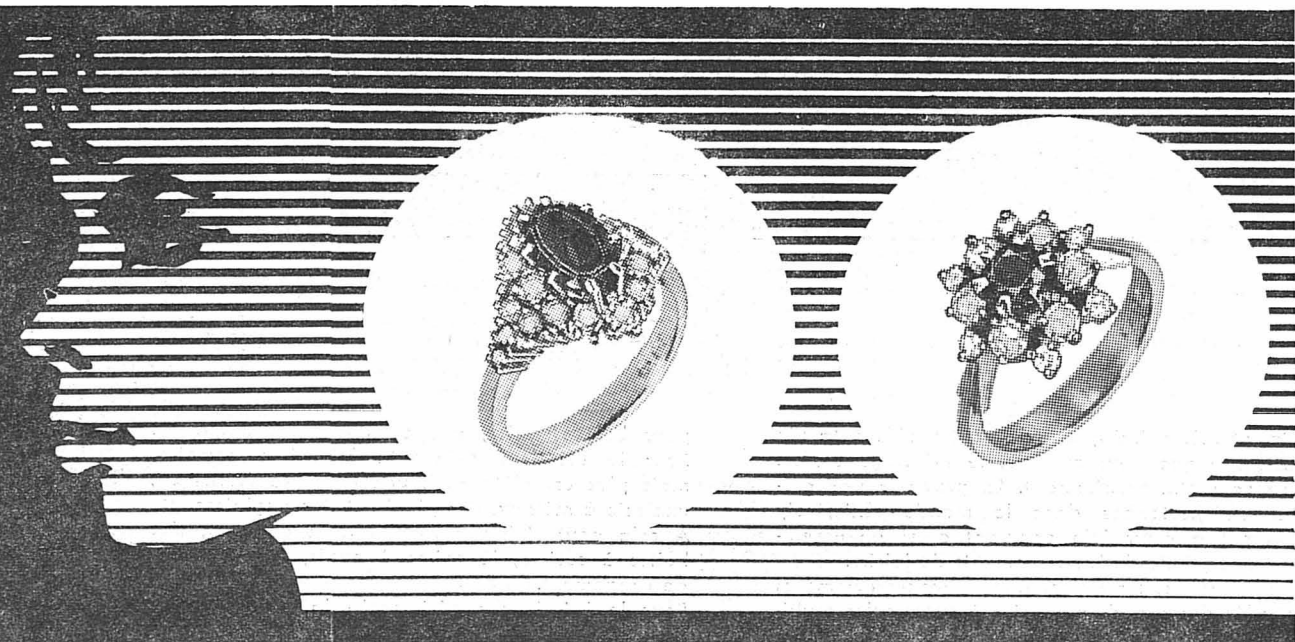

Pour les fêtes... cadeaux qui feront plaisir

Notre belle lingerie

Hanro, Warner's, Oro

**PYJAMAS et
PYJAMAS d'intérieur**

DUSTER en courtelle,
chaud, douillet et léger.

Se fait en différentes belles
teintes mode

Nouvelle création française
de combinés et combinaisons

Grand choix de
CHEMISES DE NUIT
tailles 38 à 48

BAS et COLLANTS
« Média » et « Elbéo »

AU CORSET D'OR

Epancheurs 2 Mme Rosé, corsetière spécialiste Tél. 5 32 07

**Schrepper
fourrear**

**Bien
protégée
pour
l'hiver**

NEUCHÂTEL

rue des Epancheurs 9

Tél. 5 61 94

C'est en plein cœur de la cité
que vous trouverez le magasin spécialisé

Bastyl

spécialiste du bas

Poteaux 3 - S. Dellanegra - Neuchâtel

Plaisir d'offrir...
...joie de recevoir

Pour l'achat des plus beaux cadeaux de fêtes :
grand choix de

BAS - COLLANTS - LINGERIE - CHAUSSETTES
SOUS-VÊTEMENTS HOMMES, ETC.

Le cadeau que vous recherchez...

au prix que vous souhaitez...

BIEDERMANN

Maroquinier - Neuchâtel - Maroquinier - Neuchâtel - Maroquinier - Neuchâtel - Maroquinier - Neuchâtel

Sacs de dame — Sacs de voyages — Valises — Serviettes d'école et serviettes
d'affaires — Parapluies — Etuis de couture et de manucure — Porte-monnaie, etc.



Les poupées

Et pourquoi donc
une poupée ne
se promènerait-elle
pas en patins
à roulettes ?

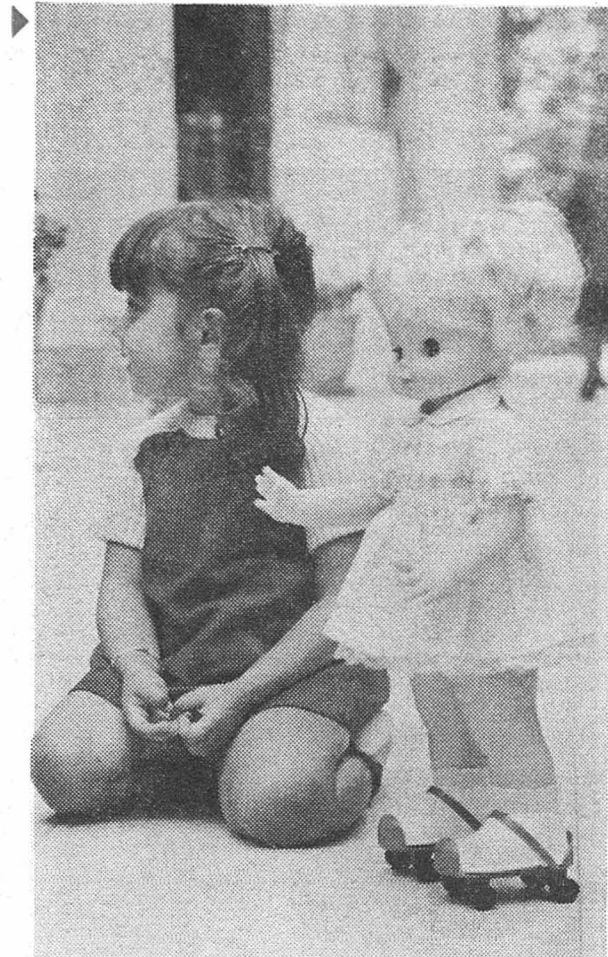

▲ Les poupées en
costumes nationaux
ou cantonaux ont
toujours beaucoup
de succès.

(PHOTOPRESS)

▶ Mariage
chez
les poupées !

(KEYSTONE)



La société de consommation n'étant pas qu'un vain
mot, il y en a de toutes sortes, déjà de très simples
en peluche, mais avec une tête en matière plastique
lavable et très légère (jusqu'à trois ans). Dans une
gamme de prix oscillant entre 13 et 22 francs, on
trouve également des modèles en vinyl, avec yeux
dormeurs et cheveux implantés. On peut les choisir
avec trois garde-robes différentes.

Maintenant, la grande majorité des poupées sont
réalisées en matière plastique. Leurs yeux se ferment,
elles disent « Maman ». D'autres peuvent marcher,
parler et même chanter ; ce sont les plus coûteuses
mais aussi les plus belles.

Au rayon des nouveautés instructives, les bébés ou
poupées représentent exactement des garçons ou des
filles. Incassables, lavables, on peut aussi les peigner.
Certaines rient, d'autres pleurent ou mouillent leurs
lèvres.

Pour des enfants plus grandes, les « poupées-jeunes
filles » du type Barbie ou Pétra ont des têtes inter-
changeables et une garde-robe très fournie que l'on
peut changer au rythme de sa fantaisie.

Accessoires multiples : berceaux, poussettes, moi-
ses landaus, chaises transformables en youpala ou
rocking-chair, lits à deux étages, ou mallette conte-
nant les ustensiles de toilette et le fahn fonctionnant
avec piles.

**Les animaux
en peluche**

Babar, cet ancêtre, ou le bon
vieux nounours indispensable à
chaque enfance ne sont plus seuls.
Toute l'arche de Noé leur tient
compagnie, du lion au singe-acro-
bate en passant par « Médor »,
le chien-siège réservé aux enfants
pour l'heure de la télévision.
Certains animaux en peluche sont
également montés sur bascule
avec roues pivotantes et réglables.
Mais ces animaux ne sont pas
réservés aux seuls enfants : deve-
nus mascottes ou objets de déco-
ration, ils peuvent pareillement
faire le bonheur des adultes.

CADEAUX DE FÊTE



Elizabeth Arden

KINDLER

Votre spécialiste

Hôpital 9

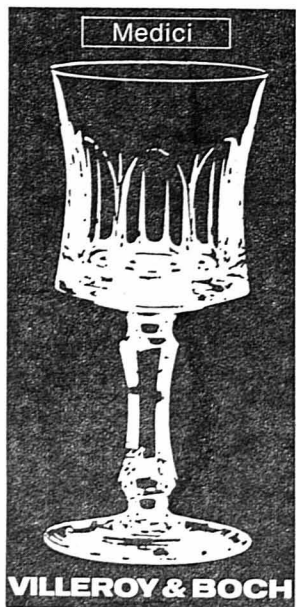

Offrez un
cadeau

de bon goût
et de qualité...

Sollberger et Co
NEUCHÂTEL

Place du Marché

BOUTIQUE ORIENTALE

E. GANS-RUEDIN

Des idées pour tous vos cadeaux !

Bijouterie de Chine, de Turquie, de Syrie, d'Egypte, d'Afrique du Nord.

Porcelaine ancienne de Chine.

Poufs en cuir, cuivres anciens, statuettes, selles de chameau, armes, peaux de chèvre, mouton, vache, poney, gravures chinoises, miniatures persanes, etc.

TAPIS DE TOUS GENRES.

Du plus modeste au plus fin.

E. GANS - RUEDIN

TAPIS

2, Grand-Rue - Neuchâtel



La Tour des Chavannes et sa rue, avant 1867.

Cadeaux qui durent toute la vie

Magnifiques meubles d'art exposés dans nos vitrines

Lampes de table en onyx

Tapis d'Orient

Nappes imprimées avec serviettes de Paule MARROT

Petits fauteuils de style

MIORINI

Chavannes 12 Neuchâtel Entrée libre

LE BRICOLAGE : un sport sain et... passionnant



Utile, et même indispensable contrepoint à la vie sédentaire que nous menons, le bricolage est un sport sain et... passionnant. La preuve ? Des millions de personnes dans le monde entier s'y adonnent à cœur joie occupant ainsi intelligemment une partie de leurs moments de loisirs.

Dans les villes, les quincailliers et les départements assimilés des grands magasins à succursales multiples voient beaucoup d'attention à cette armée de bricoleurs et mettent à leur disposition, dans tous les domaines, un éventail extraordinaire d'outils, éventail qui n'existait pas il y a vingt ans à peine.

Nous ne le dirons jamais assez : on ne peut vraiment faire du bricolage sérieux qu'avec des outils de qualité. Nul mieux que le bricoleur ne cultive cet adage : le bon marché est toujours trop cher !

pour bois et acier, une ou deux clés anglaises. Pour le bricoleur exigeant : la même armoire, mais plus complète avec une perceuse électrique, une scie à métaux, des pinces et clés anglaises.

A cela peut s'ajouter l'établi avec un étau, des boîtes à casiers, la caisse à outils, des armoires de rangement.

Pour le bricoleur expérimenté : la perceuse professionnelle à deux vitesses ou plus (on en trouve maintenant à 3 et 4 vitesses, ou encore à changement de vitesses électronique, le nec plus ultra) et accompagnée des indispensables outils qui s'y adaptent.

Quelques idées de cadeaux

Choisissez donc avant tout la qualité (ce qui ne veut pas forcément dire le prix le plus élevé).

La base : une bonne perceuse à deux vitesses, bien isolée, que l'on a bien en main. Avec un mandrin de 8 mm on fait déjà du bon travail, à condition que la puissance de l'outil soit au minimum de 300 watts.

Sur le marché sont offerts d'intéressants ensembles à partir des perceuses : scie circulaire portative, scie sauteuse, perceuse, ponceuse-vibreuse, meule, scie à ruban, raboteuse, cisaille à haies, etc.

A part ça toute la gamme des outils : marteaux, tenailles, pinces, scies, qui représentent l'équipement le plus élémentaire.

Il ne faut pas oublier le bricoleur sur auto : c'est une espèce qui a tendance à augmenter et là aussi, le marché offre une gamme impressionnante d'outils et de produits de qualité.

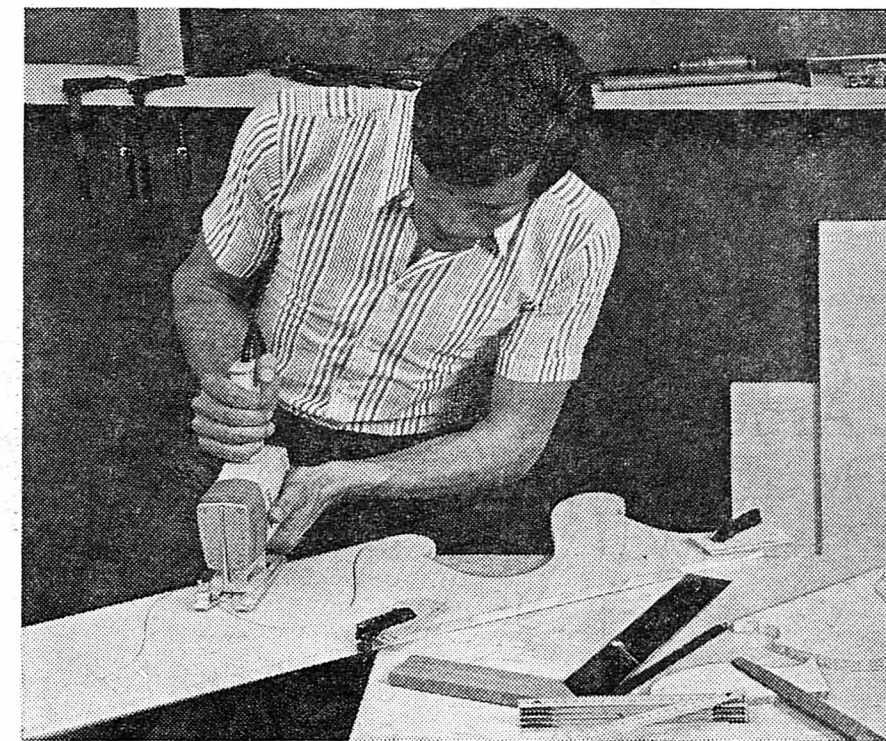

L'équipement nécessaire

Pour le bricoleur simple, l'équipement minimum comprendra une de ces armoires contenant notamment une perceuse à main, marteau, scies, tournevis, ciseaux à bois, mètre double, mèches

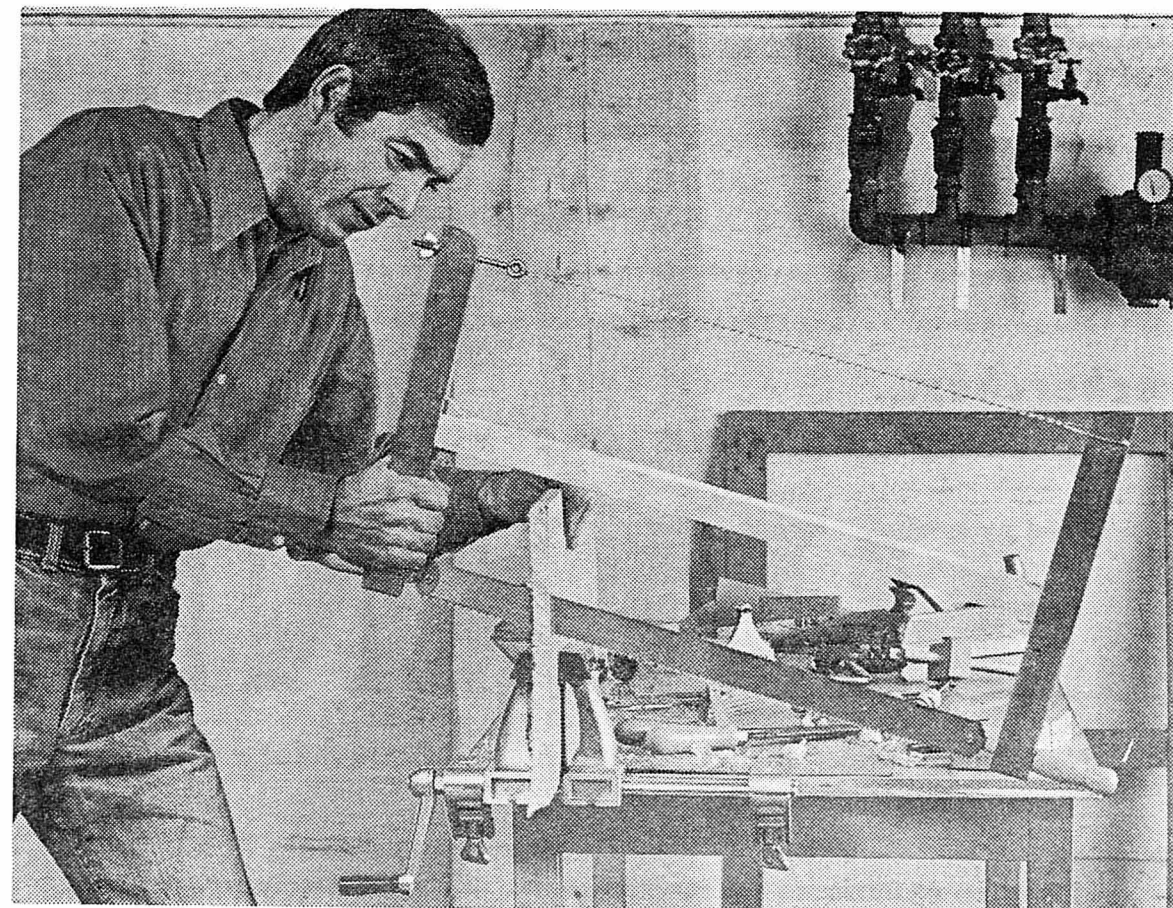
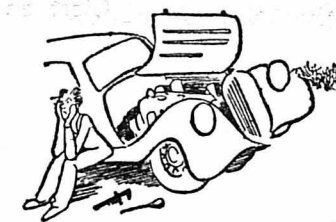

Au stade plus élevé il y a encore les véritables machines d'atelier à travailler le bois : scie circulaire fixe à usages multiples, fraiseuse, mortaiseuse, ponceuse à ruban, machine à aplanir, à moulurer, à tirer d'épaisseur, etc.

Il existe même un ensemble complet apte à satisfaire toutes les exigences et les besoins du bricoleur ambitieux ou du professionnel expérimenté. De tels ensembles sont moins chers qu'on pourrait le croire : avec un millier et demi de francs on peut déjà obtenir une installation de qualité, susceptible en tout temps d'être développée.

Peinture et électricité

Dans le domaine des colles, des peintures, vernis des plastiques adhésifs, des stratifiés et même de la tapisserie, de grands progrès ont été réalisés par les fabricants depuis quelques années.

Enfin en électricité, comme dans l'entretien des voitures, il n'y a que l'embarras du choix : des prises, des lampes à néon ou traditionnelles, du film, ou des polish, des vernis pour voitures. Des commerces sont spécialisés dans la vente de ces articles.

Nous n'aurons garde d'oublier les amateurs de gazon anglais et de haies taillées au cordeau : pour eux, il existe de merveilleuses tondeuses (plus ou moins bruyantes selon qu'elles sont mues à l'essence ou à l'électricité !) et cette gamme d'outils de jardinage et d'entretien extérieur qui combleront les propriétaires fiers de leur jardin, de leur pelouse ou de leur verger.

Pour vos achats Cadeaux!

Vous trouverez
à



La Cité

Choix
Nouveautés
Prix étudiés

Une grande variété d'articles cadeaux

Jouets
Cuivres
Céramique
Verrerie
Argenterie
Maroquinerie
Lustrerie
Cristaux, etc.

au rayon ménage



La Treille

et dans les principaux magasins coop

Tout pour vos menus de fêtes

dans nos magasins d'alimentation

Spécialités de choix
Conserves
Apéritifs
Nos vins renommés
Liqueurs, etc.

Avec timbres



nos articles à prix discount avec timbres coop

Viandes - Volaille

1^{er} choix

Spécialités de fêtes

A NOS SUPERMARCHÉS
SERRIÈRES - FLEURIER

Les jeux éducatifs



De 18 mois à 3 ans

Les poupées russes Babas. — De tailles décroissantes, elles s'emboîtent les unes dans les autres. Ce jeu sensoriel sera très utile à l'enfant pour apprendre les grandeurs, il l'aidera à développer son coup d'œil pour l'assemblage et à mémoriser la largeur et la hauteur des différents éléments.

Les cinq petits bateaux. — Ils sont aussi de tailles décroissantes et l'enfant, dans son bain, apprendra à les monter avec la voile adaptée à chacun d'eux.

reconnaître la maison de leurs petits amis du monde entier. Sur chacun des vingt-huit dominos, d'un côté un enfant en costume typique, de l'autre la maison caractéristique d'un pays.

Les mosaïques. — Pour développer le sens artistique de l'enfant, voici les mosaïques qui se créent en enfonçant des petits champignons en plastique dans une espèce de canevas. Pour débiter, les reproductions peuvent se faire en suivant un modèle puis, peu à peu, l'enfant créera lui-même ses tableaux.

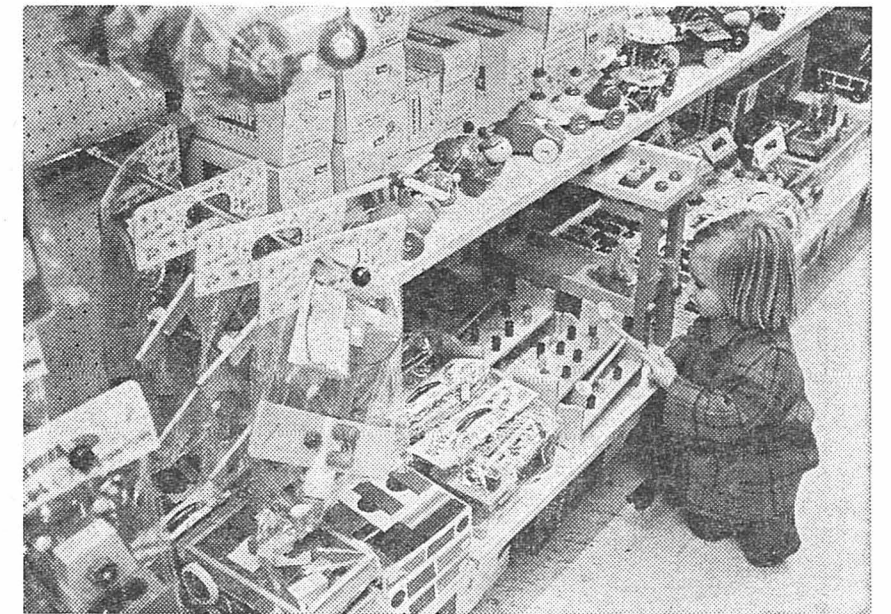

▲ Chez les tout-petits, les jeux développent le sens de l'observation, la patience et l'imagination.

A partir de 3 ans

Les puzzles. — Ces jeux, à six ou neuf morceaux, font également appel à la mémoire et ils développent le sens d'observation.

Les constructions. — Des chars sont remplis de pièces de différentes formes. L'enfant peut faire des constructions, mais il doit ensuite faire preuve de patience et d'observation pour ranger exactement le matériel utilisé.

Le système est le même pour une locomotive composée de gros rouleaux en plastique, l'un doté d'une cheminée, l'autre d'un sifflet et d'une cabine pour le conducteur, etc.

A partir de 7 ans

Un grand loto. — Celui des proverbes, dans lequel les enfants retrouvent les phrases imagées qui émaillent le langage courant « Une hirondelle ne fait pas le printemps ».

A partir de 8 ans

Du raphia, de jolies corbeilles en plastique que l'enfant peut habiller puis servir pour y ranger des plumes ou des perles. Il pourra aussi l'offrir à sa maman pour qu'elle y dépose des boutons ou des épingles.

Allô l'épelle! — Le jeu idéal pour développer le vocabulaire et surtout l'orthographe. L'enfant peut jouer seul ou avec des amis. Les chiffres d'un cadran téléphonique sont remplacés par plusieurs lettres. Le joueur doit épeler un mot en amenant le disque avec les lettres nécessaires jusqu'à un cran. Lorsque le mot est terminé, l'aiguille indique le nom de l'objet choisi, pour autant que l'orthographe soit correcte!



▲ Des pièces multicolores qui permettent de créer un véritable jardin zoologique.

(Avipress - J.-P. Baillo)

A partir de 5 ans

Le saute-mouton. — Il s'agit d'imiter les petits moutons qui bondissent et cabriolent dans un pré. Une grande carte sur laquelle est dessiné le parcours, un dé, six moutons de couleurs différentes suffisent pour apprendre à compter tout en s'amusant.

Les amis de la forêt. — Pour ceux qui ne savent pas encore lire, un jeu passionnant: une aiguille tourne sur un cadran et s'arrête sur une reproduction d'animal. L'enfant doit dire son nom, puis avancer son pion jusqu'à une case dans laquelle est dessiné le même animal. Le premier qui arrive au cœur de la forêt est vainqueur.

A partir de 10 ans

Les grands jeux de sociétés. — Dans « Cap sur la Lune », fusées en mains, et prêts pour un rendez-vous orbital, les joueurs voyagent autour de l'astre et, insensiblement, s'initient aux phénomènes de l'espace, aux manœuvres des satellites et au vocabulaire de l'astronautique.

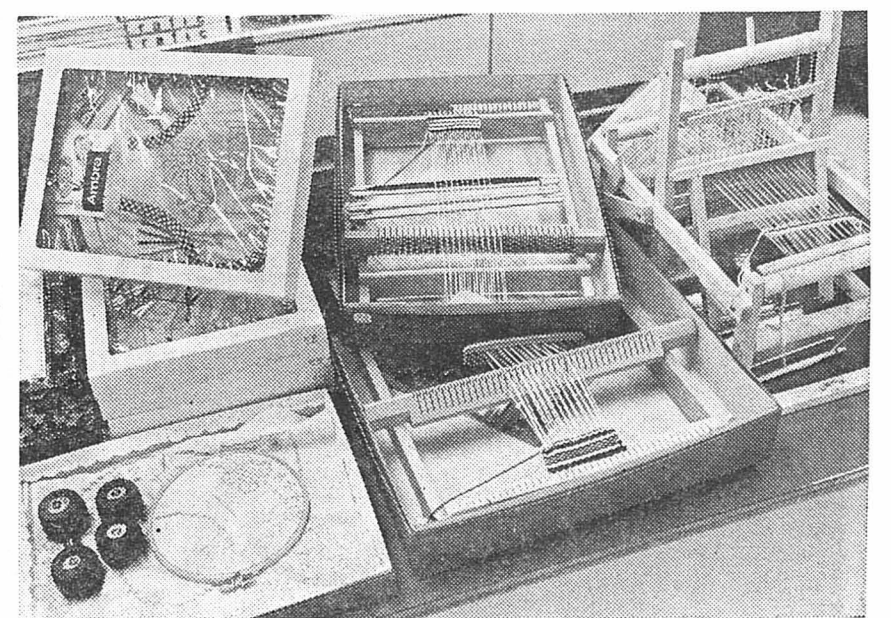

▲ Les fillettes deviendront habiles de leurs mains en utilisant un mini-métier à tisser, sur lequel elles pourront confectionner une écharpe pour leur mère.

**300 femmes élégantes
peuvent se retrouver à la Parfumerie Tripet
et avoir toutes
un parfum différent.**



Le parfum pour une femme, c'est le point ravissant sur l'i du verbe plaire. C'est le trait imperceptible qui souligne sa féminité, le nuage discret qui met en valeur son sourire.

Encore faut-il sélectionner le bon. A la Parfumerie Tripet, avec son très grand choix offert par les plus grands parfumeurs du monde, vous serez sûre, Madame, de trouver le parfum qui a été conçu pour vous.

Voilà un luxe que vous avez bien mérité.

Nos spécialistes vous attendent aujourd'hui et vous réserveront le meilleur accueil.

Pharmacie - Parfumerie - Droguerie

F. TRIPET

Seyon 8 - Neuchâtel - Tél. 038 5 45 44



Nina Ricci - Christian Dior - Hermes - Yves Saint Laurent - Lanvin - Caron - Lenthéric - Carven - Juvena - Yardley - Chanel - Molyneux - Coty - Schiaparelli - Balenciaga - Pierre Cardin - Jean Patou - Balmain - D'Orsay - Robert Piguet - Le Galion - Weil - Jacques Fath - Lubin - Houbigant - Harriet Hubbard Ayer - Max Factor - Bourjois - Goyesca - Dana - Cheramy - Millot - Griffe - Atkinson - Worth...



**Pour vos cadeaux
de fin d'année**

Choisissez, parmi nos nombreux modèles, une MONTRE DE QUALITÉ, directement à notre comptoir de vente. Certificat de garantie. Service après-vente. Envois à choix, réservation pour les fêtes.

FLORIMONT S. A.

MM. Schaldenbrand, fabricants de père en fils, immeuble Imprimerie Seiler, fbg du Lac 9, 2me étage. Tél. 5 27 55.

Ouvert du lundi au samedi de 10 à 12 h et de 14 à 18 h.

DES MILLIERS DE CLIENTS
SATISFAITS



Grand choix
d'échantillons

Confection
soignée de rideaux

Nombreuses idées
pour vos cadeaux
tels que vases,

bouteilles recouvertes de cuir
repeussé, statuettes (art chinois),
petits meubles, etc.

Ph. Aeby

Tapissier — Décorateur
Magasin Evole 6-8
NEUCHÂTEL
Tél. 5 04 17 - 4 08 16

Monsieur désire?

Votre mari aime recevoir des amis. Parfait, vous devriez lui offrir :

- un porte-bouteilles à trois cases en matière synthétique gainé d'imitation cuir. Rouge vif ou noir, selon les goûts. Il y en a aussi en bois ou en fer forgé ;
- une cave à liqueurs avec deux carafons de cristal et quatre verres, le tout dans un coffret original ;
- le « bar de poche », c'est le cas ou jamais de le dire. Il s'agit de trois faux stylos que l'on agrafe à sa poche et qui contiennent chacun un déci de vin, de scotch ou de Bourbon...
- un seau à glace peu banal dont le pied est garni de fourrure ;
- un petit chaudron à marrons, en fer forgé battu, avec le tiroir (réglementaire) pour les cendres.

X X X

S'il préfère sa maison et ses pantoufles, il sera heureux de recevoir :

- un porte-journaux en cuir. Il s'attache au mur et on peut y glisser trois journaux ;
- un beau pot à tabac en cuir, en terre, en céramique ou en étain ;
- un autre type de pot à tabac avec porte-pipe, le tout en cuir et laiton ;
- un serre-livres astucieux : c'est un rouleau d'acier plastifié que l'on déroule au fur et à mesure des besoins ;
- une belle garniture de bureau en cuir avec sous-main, porte-lettres et porte-crayon.

X X X

- et puisque l'on est dans le cuir, n'oubliez pas Madame, que l'un ou l'autre de ces objets LUI feront toujours plaisir : portefeuille, porte-documents, sac de voyage, mallette, grande serviette, trousse de toilette et même un couvre-volant.

Les « valets » refont une apparition très prisée. Tous les soirs, Monsieur y déposera soigneusement pantalons, chemises et vestons.

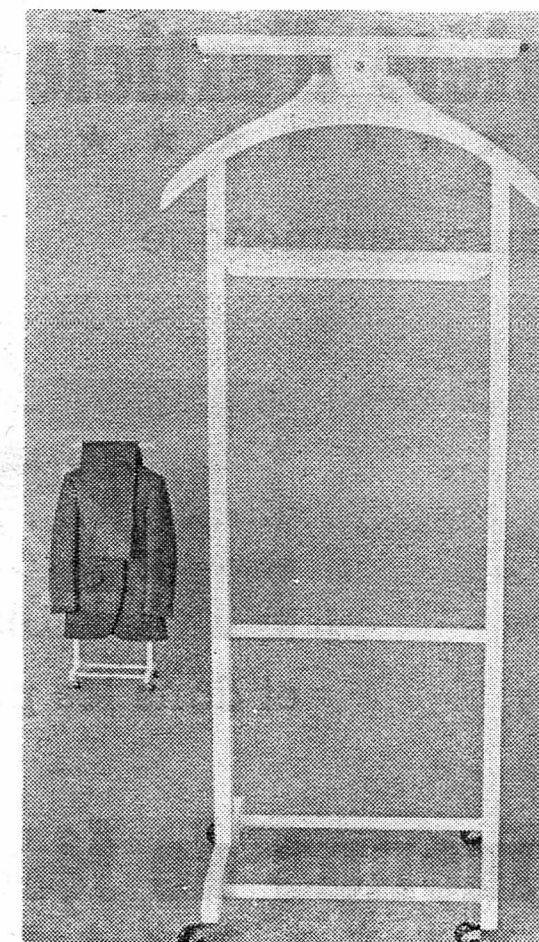

Pour son bureau : un sous-main avec fiches pour noter les rendez-vous, une longue boîte pour les plumes, les timbres, les clés et menus objets, un porte-enveloppes et un porte-crayon.



Les cendres ne tomberont plus jamais sur les tapis si Monsieur possède ce meuble élégant avec support pour verre et cigarettes et cendrier placé à une bonne hauteur.

PAYEZ-VOUS LE PLAISIR D'OFFRIR

sacs, parapluies, articles de voyage, petite maroquinerie

**GUYE
ROSSELET**

Rue de la Treille

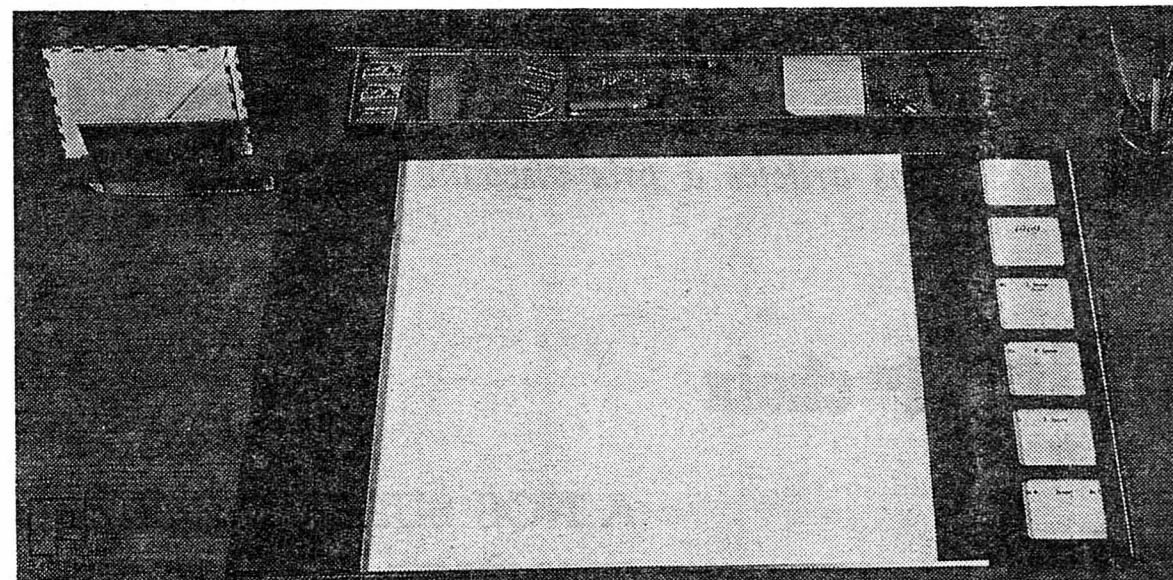

**NOËL ★ TOUS VOS CADEAUX ACHETÉS CHEZ LE SPÉCIALISTE
FERONT PLAISIR À VOTRE FAMILLE ET À VOS AMIS**

Savoie-Petitpierre s.a.

SEYON 1

NEUCHÂTEL

FOURREUR DE LA FEMME ÉLEGANTE

INTERNATIONAL FURS

Antoine Schmid

Fils

FOURRURES

MAISON FONDÉE EN 1870

BEAUX-ARTS 8 — NEUCHÂTEL

DANIEL MARTHE



HORLOGERIE
BIJOUTERIE
ORFÈVRERIE

GRAND-RUE 3
NEUCHÂTEL
TÉL. 5 31 57

Nous sommes à l'aise avec VISO car le charme de...



viso

...supprime tous nos soucis
VISO la haute couture de la gaine

gaine et gaine-culotte à partir de Fr. 44,50 également avec fermeture-éclair

Fabricant: **La gaine VISO**
2072 Saint-Blaise

Tél. (038) 3 22 12

DEPUIS 45 ANS

Vuillomenet & C^{ie} S.A.

INSTALLATIONS ÉLECTRIQUES

Grand-Rue 4 Neuchâtel

vous offre un grand choix de cadeaux utiles et de qualité

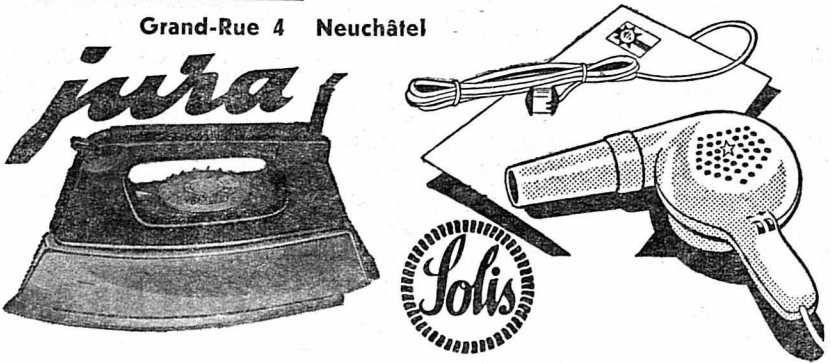

jura

Solis

FOURRURES

Le cadeau qu'une femme élégante apprécie le plus, vous le trouverez

AU TIGRE ROYAL

A. MONNIER

Grand choix en petits articles fantaisie cravates chapeaux vison, etc.

Hôpital 6 - NEUCHÂTEL

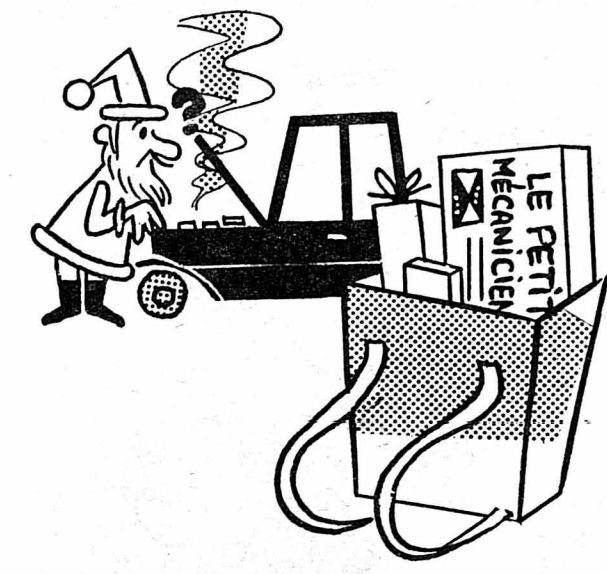

Les voitures sont de toutes formes et de toutes grandeurs. Ici, un futur pilote a pris possession d'une reproduction fidèle des formules de courses, avec ses quatre roues très larges ainsi que tous les accessoires : pédales d'accélération, levier de frein à main, levier de changement de vitesse.



(AGIP)

Les jouets simples ne perdent pas leurs droits : l'Old-timer-car est une amusante réplique des vétérans de l'automobile, le camion grimpe tous les obstacles et le cocker en peluche est le plus fidèle et le plus doux des compagnons.

(Keystone)

Des enfants contemplent le major Matt Mason en train de diriger une équipe de techniciens devant la base spatiale et le véhicule lunaire.

(AGIP)



Les voitures

Rien ne manque, mais il faut considérer le mode de propulsion. Il y a déjà les petits modèles réduits, généralement de fabrication anglaise ou italienne, que l'on doit pousser à la main et dont le prix modique permet la réalisation de véritables flottes routières. Les modèles animés le sont soit par un système à friction, soit par ressort, soit par piles ou télécommande. A cela s'ajoutent les pistes de voitures qui fonctionnent comme des trains électriques, les éléments de chaussée tenant lieu de rails et, dernière nouveauté, le circuit acrobatique avec voitures mues par une catapulte.

Les avions

Dans ce cas, deux catégories principales : ceux que l'on achète comme maquettes et que l'on colle et monte soi-même, puis ceux qui « volent » ou qui roulent, cette dernière catégorie étant principalement réservée aux très jeunes enfants. Les modèles réduits télécommandés par un émetteur sont réservés aux jeunes gens et aux adultes, le simple prix de l'appareillage électronique justifiant à lui seul cette restriction.



Apollo et compagnie

L'époque est à la découverte spatiale. Pour jouer au cosmonaute, il n'y a que l'embaras du choix : une station spatiale, par exemple, est livrée avec radar fonctionnant sur piles et pour y accéder, on aura recours à un « transporteur de l'espace » monté sur chenilles et dont la vitesse change automatiquement lorsque se présente une montée difficile. Quant à l'équipe du cosmos, elle se compose de plusieurs personnages dont le major Mason un mécanicien et un radiologiste. Pour des enfants plus jeunes, d'autres fabricants proposent « Billy », l'homme de la Lune ou des panoplies complètes de cosmonaute avec casque et matériel d'intervention. Les fusées ? On peut les monter soi-même ainsi que les capsules ou le LEM. Là, le travail, un peu plus délicat, ne peut être confié qu'à des enfants de plus de treize ans.



Carnets d'épargne

4 %

Livrets de placements

4 1/2 %

Or — Bourse — Titres — Obligations de
caisse — Swiss Cheque



BANQUE HYPOTHÉCAIRE ET COMMERCIALE SUISSE

4, rue du Seyon — Neuchâtel — Tél. 4 04 04

Pour mettre du soleil au cœur

vous trouvez...



à la Belette

sous les Arcades

de ravissants cadeaux
pour dames et messieurs
la boutique en vogue

Plaisir d'offrir... pour vos cadeaux



Vous propose son choix aux prix «Discount» en:

- CAMÉRA - APPAREILS PHOTO
- AGRANDISSEUR - JUMELLES
- PROJECTEUR - ÉCRAN
- VISIONNEUSE - COLLEUSE, etc...
- RADIO - TV - CHAINES STÉRÉO
- ENREGISTREUR - PLATINES
- COLONNES - AMPLIS
- BANDES MAGNÉTIQUES, etc...

Garantie - Qualité - Service après-vente - Réparations

Angle: Grand-Rue - Chavannes NEUCHÂTEL

Grand-Rue 14

Vous cherchez un cadeau utile...

un sous-vêtement MEDIMA
une brosse à dent électrique
une pharmacie pour la maison,
pour la voiture

Vous cherchez un
cadeau original...

Céramiques
avec
sels de bain
Coffrets de produits de beauté
de grandes
marques



Vous cherchez un cadeau de classe...

POUR MADAME:
un parfum
une eau de toilette

POUR MONSIEUR:
un After Shave, une eau de
toilette de grande marque

Vous
trouverez
un grand
choix et
à tous les
prix à la



**pharmacie
bornand**

Tél. (038) 5 34 44

Rues Saint-Maurice - Concert NEUCHÂTEL

Une bonne adresse pour vos cadeaux de fin d'année

LE SPÉCIALISTE toujours à la page et de bon conseil.

CHESI
Place des Halles 13
Tél. 5 33 66

Rasoirs électriques et de
sûreté — Couverts en métal
argenté de haute qualité —
Ciseaux — Couteaux —
Objets fantaisie

Choix - Qualité
Prix - Service



MODÈLE
5020
1794

Pour vos cadeaux
de fin d'année

**TRICOTS
RODIER
TRICOTS
DE REVE**

NOUVEAU
LES BEAUX PULLS
RODIER MONSIEUR

Une visite s'impose
à la BOUTIQUE

Madeline
Rue de la Promenade-Nolre 8
Tél. 5 15 85 - Neuchâtel



**La riche gamme
du matériel sportif**

◀ La sportive élégante. Elle a revêtu un ensemble Admiral en térylène et coton Stoffel, garni de bordures tricolores. Admirez les deux poches placées de biais. Un casque, de bonnes lunettes, des gants chauds, l'équipement est complet.

(Baerlocher)

Elle et lui, qu'ils soient âgés de six ou de nonante ans, font du sport. Dans ce domaine, le choix des cadeaux est immense.

Skis et patins

Pour les petits, luges ou bobs. Plus tard, patins ou skis.

L'enfant qui découvre sa première paire de « vrais skis » sous un sapin pousse des cris de joie. Il s'agit, le plus souvent de lattes en bois, mais les fixations auront été choisies avec soin pour que le jeune skieur ait une position exacte dès la première prise de contact avec la neige. Il est judicieux de prévoir directement l'achat de bâtons et de souliers pour que l'heureux bénéficiaire puisse éterniser ses richesses immédiatement.

Les adultes préfèrent choisir leurs skis eux-mêmes. Il est possible toutefois de leur offrir divers accessoires, utiles pour tous les sportifs de l'hiver.

- * Des sacs de montagne plus ou moins perfectionnés.
- * Des sacs avec une lanière que l'on passe autour de la ceinture.
- * Pour les « casse-cou », des casques.
- * Pour l'élégante, un bonnet et une longue écharpe en laine multicolore ou en fourrure.
- * Un étui qui contiendra un peigne, de petits ciseaux et les outils permettant la manucure et la couture.
- * Une veste avec capuchon, imperméable, si fine et si légère qu'elle peut se glisser dans une poche.
- * Des grosses chaussettes de couleur vive.
- * Des blousons qui, pour le ski, se portent très courts cet hiver.
- * Un énorme sac de voyage.
- * Des « bons de voyage » que l'on peut acheter dans toutes les gares.

Equitation et natation

Nager en décembre ? Cela est possible dans presque toutes les villes de Suisse qui possèdent des piscines couvertes et chauffées. Les grands linges-éponges sont toujours prisés, tout comme les peignoirs fantaisie.

S'il est difficile d'offrir un cheval à un amateur d'équitation, on peut faire son bonheur en déposant, sous son sapin de Noël, un cendrier posé sur une longue lanière de cuir terminée par des étriers, le tout se jetant sur le bras d'un fauteuil ; des serre-livres ou presse-papiers garnis d'une tête de cheval, voire un dessin.

Tous les sports

Les survêtements sont chéris de tous les sportifs qui les portent aussi volontiers autour des stades que chez eux. Il y a des trainings fort bien conçus, taillés dans des tissus qui ne se déforment pas, unis ou bicolores.

Possède-t-il ou possède-t-elle déjà une balance qui lui permet de contrôler son poids journallement ?

Le sportif se rend aussi comme spectateur à des manifestations. Une chaude couverture écossaise lorsqu'il suit des rencontres en hiver, éventuellement une petite bouteille entourée de cuir pour contenir un peu d'alcool réchauffant ou un grog, un bonnet avec cache-oreilles se rabattant, garni de fourrure seront certainement appréciés.

Pour les amateurs de bicyclette et de vélomoteur, pensez aux sacoches qui se suspendent de chaque côté de la roue arrière : elles suffisent à emporter une foule de choses.

Pour tous les sportifs, vous découvrirez l'objet et l'accessoire qui leur seront utiles et leur plairont. Pour cela, vous ferez vous-même du sport, en l'occurrence de la marche, en allant d'un magasin à l'autre jusqu'à ce que vous mettiez la main sur votre cadeau.

Des cannes de hockey, des patins, des skis, de quoi enchanter les amateurs de sports hivernaux !

(Avipress - J.-P. Baillole)

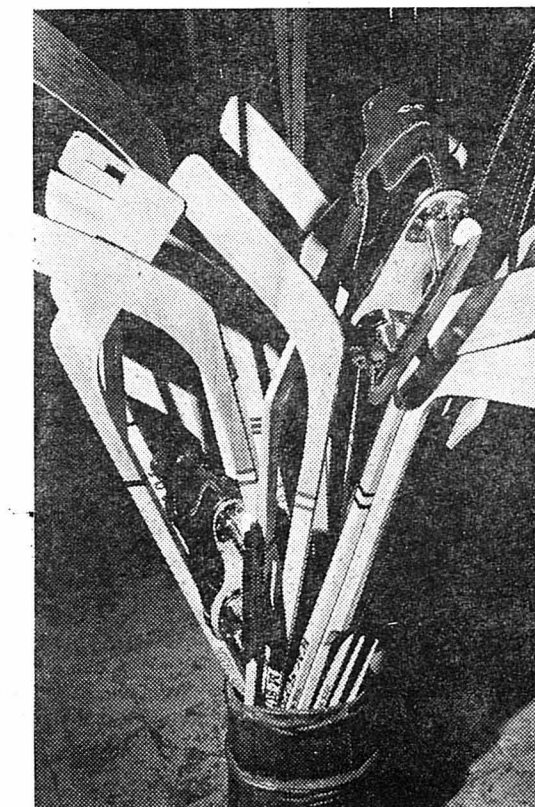



0601/05. 19/26.9.7

Skier, c'est triompher de mille difficultés, réussir tous les mouvements... Vivez ces heures!... en vêtements très mode, adaptés et étudiés pour leur souplesse, leur confort.

(gauche) Anorak, chintz nylon ciré, fermeture éclair asymétrique, coloris jaune, marine, rouge, turquoise, bordeaux ou noir **65.—**

Fuseau style « Jackie Kennedy », 5 coloris, 36 à 46 **49.—**

(centre) Anorak, Nylsuisse * ciré, 3 poches asymétriques, ceinture basse, boutonnage à pressions, beige, noir ou rouge **79.—**

Pantalon, chintz nylon ciré, (peut se porter comme protection sur un autre pantalon) **65.—**

(droite) Veste de ski nylon, dos stretch, 2 poches à fermeture éclair et poche poitrine, coloris noir, ciel ou orange, 44 à 54 **69.—**

Fuseau laine Helanca * et Lycra *, 4 coloris, 38 à 54 **49.—**

Gonset

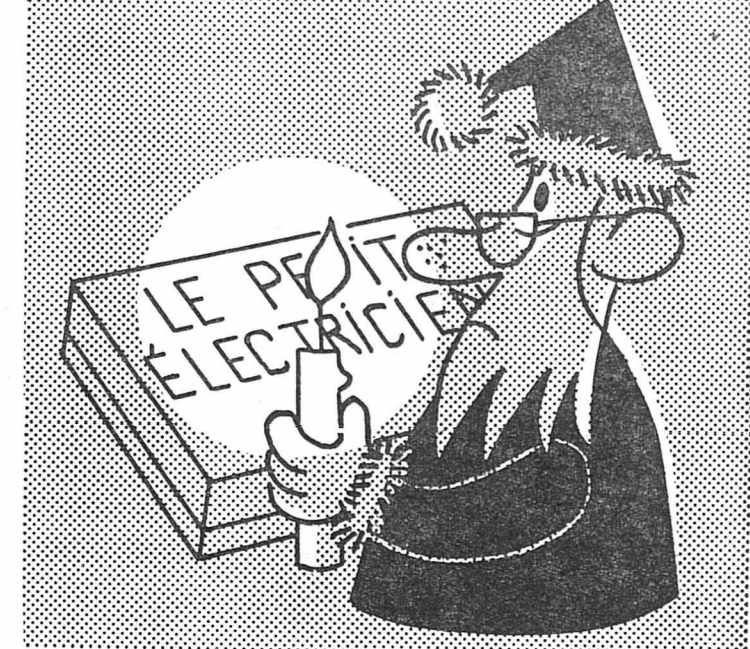
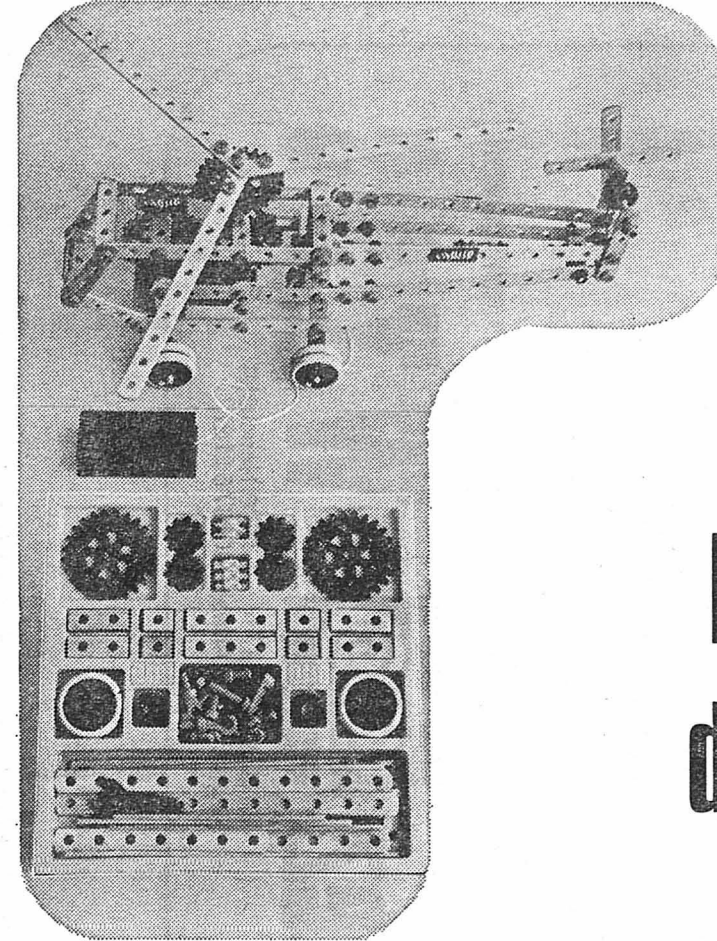

Les jeux de construction

De tous ceux qui ont actuellement la quarantaine, personne n'a oublié son vieux Meccano, cet extraordinaire jeu qu'un Anglais, soucieux de trouver un passe-temps pour ses propres enfants, inventa dans les années 30. D'une marque, le nom est devenu synonyme de jeu de construction et si l'Anglais a eu depuis maints imitateurs, le principe a quelque peu varié notamment en ce qui concerne la matière première.

● LE BOIS

— Pour un très jeune enfant âgé par exemple de trois ans et plus, il faut un jeu de construction avec des pièces, des plaques, des vis et des écrous en bois. Livré dans un sac transparent, façon boîte à outils que l'on porte à l'épaule, ce jeu permet de monter des avions, des voitures ou des machines très simples et instructives cependant.

— Dès 6 ans, un autre fabricant propose, toujours en bois, une boîte « Bilo-Toy » permettant les mêmes réalisations mais un peu plus fouillées. Un moteur et un transformateur à piles animeront les modèles construits.

● LE PLASTIQUE

— Il y a un ancêtre et c'est Lego qu'il est inutile de présenter tant cette marque danoise est connue sur le marché (voir aussi la rubrique « Les trains »). D'autres fabricants ont repris ce principe et c'est chaque fois un « Meccano » simplifié, aux éléments plastiques qui s'emboîtent les uns dans les autres.

● LES CONSTRUCTIONS TECHNIQUES

A partir de 12 ans, on peut recommander des boîtes du type « Le petit électricien », celle-ci permettant de monter une centaine d'expériences très simples et de découvrir le monde merveilleux de l'électronique : signalisation, son-

neries, moteur électrique ou téléphone sont ainsi fabriqués par l'enfant. On trouve aussi, dans le même genre une boîte pour amateurs de radio, d'autres pour les futurs chimistes ou électroniciens.

● NOUVEAU

Ce n'est pas un jeu de construction et pourtant... Grâce à un mélange de résine transparente et de durcisseur, on peut réaliser des blocs dans lesquels on enferme des objets. Grâce à ce procédé très simple, on peut réaliser de magnifiques cadeaux, pendentifs, presse-papiers ou bibelots d'un bel effet décoratif qui souligneront votre originalité ainsi que votre sens artistique.

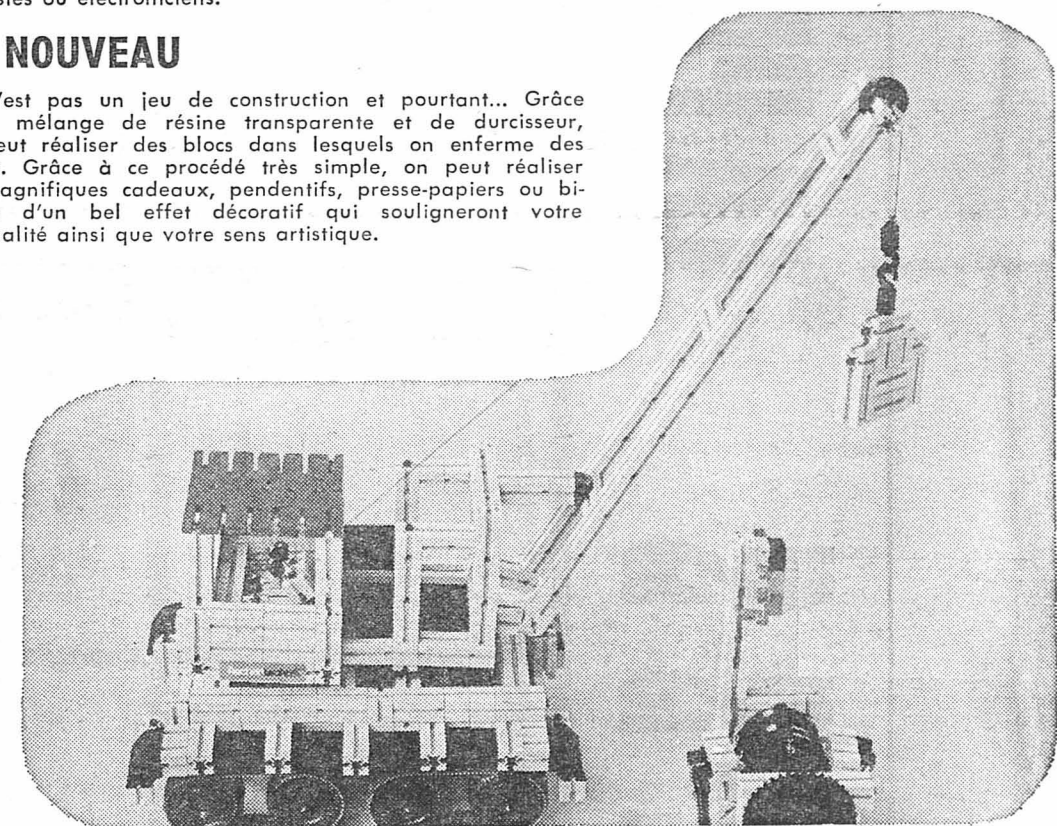

G. HOSTETTLER

Radio-TV-Disques

Saint-Maurice 6 — Neuchâtel

NE S'OCCUPE QUE DE LA BRANCHE RADIO-TV

POUR VOS CADEAUX DE FIN D'ANNÉE UN GRAND CHOIX VOUS ATTEND

Médiateur, la marque de qualité

Expérience du professionnel = Service après-vente et garantie

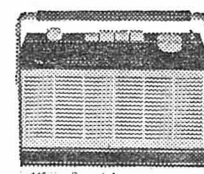

Portables 2 long. UKW M. L.

dès **Fr. 24.-**

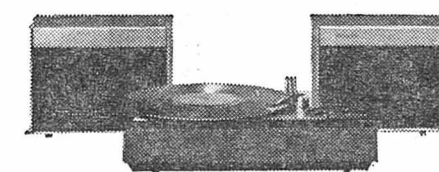

Electrophones

Stéréo

dès **Fr. 98.-** dès **Fr. 198.-**

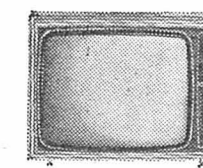

TV

dès **Fr. 980.-**

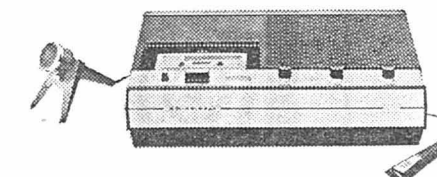

Enregistreurs cassettes

dès **Fr. 128.-**

W Y S S

LA PARADE DES CADEAUX

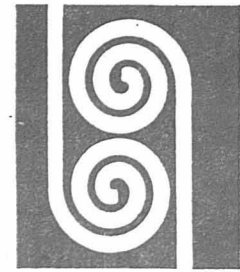

Magnifiques objets ouvrages de Thaïlande

Jetés lit anglais
dès frs 72.-
Tapisseries murales
dès frs 40.-

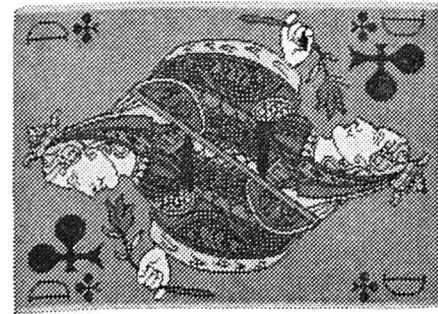

Tapis de jass
dès frs 13.-
Tapis muraux (nouveau)
dès frs 175.-

Petits tapis d'Orient



Hamadan baby
dès frs 55.-

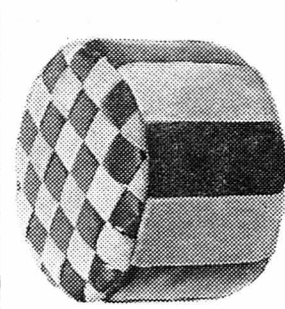

Poufs cuir véritable
différentes exécutions,
qualité garantie dès frs 85.-

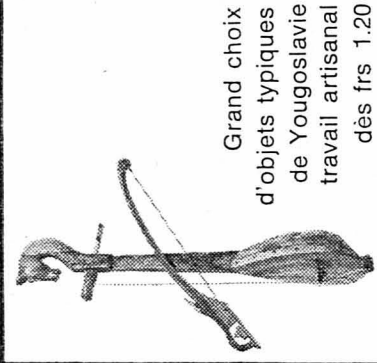

Grand choix
d'objets typiques
de Yougoslavie
travail artisanal
dès frs 1.20

Poches Espagnoles
dès frs 16.50
Tapis tissés
Espagnols
dès frs 16.50
Jetés de lit
Espagnols

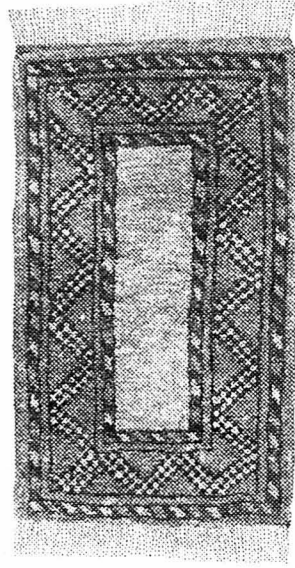

Afghan baby
dès frs 48.-



Chancelières
dès frs 102.-
Garnitures de bain
dès frs 45.-
Peaux de moutons
dès frs 75.-

et encore bien d'autres idées-cadeaux chez



W Y S S

J. Wyss S.A.
6, Place d'Armes

2000 Neuchâtel
038 / 52121

Vive la toque !

Pour accompagner le manteau ou l'ensemble sportif, la toque sera indispensable cet hiver. On en trouve en renard depuis 27 francs déjà. La fourrure synthétique est meilleur marché encore. Le bonnet cosmonaute qui s'attache sous le cou ou la toque en agneau qui entoure le visage et forme col en même temps (55 francs) conviennent parfaitement à des jeunes visages.

Pour la sportive

Est-elle grande, mince et souple comme une liane ? Faites une petite folie et offrez-lui cet ensemble à porter dans un chalet ou lors d'une soirée entre amis : une combinaison en laine beige, à grosses côtes, le bas formant pantalon droit, le haut ayant un col roulé et des manches longues. Une fermeture éclair est placée dans le dos. Cette combinaison se porte avec une mini-mini-jupe en étoffe brune, munie d'une large ceinture. L'ensemble vendu 179 francs est sensationnel.

Aime-t-elle les vêtements originaux ? Les ponchos sont créés pour elle ! Il en existe dans tous les tissus, de toutes les teintes, de tous les prix. Nous avons vu une jeune fille portant un poncho noir, bordé de pompons. Elle l'avait acheté 59 francs et elle avait un chic fou.

Les pullovers font des cadeaux merveilleux. Choisissez-les en tenant compte des goûts de la jeune fille. Certaines d'entre elles n'aiment pas le rouge ou le vert.

En grosse laine, unis, bicolores, voire tricolores, très souvent rebrodés, ces pullovers se portent aussi bien avec des pantalons qu'avec une jupe.

Les vêtements de sport sont multiples, mais l'achat d'une combinaison entière pour le ski ou celui d'un blouson extra-court, exige souvent la présence de l'heureuse bénéficiaire.

Parfumerie

Évitez les parfums de grandes marques. Les eaux de toilette conviennent mieux à cet âge. Vous pouvez les accompagner d'un savon ou de sels pour le bain.

Elle est coquette, elle appréciera donc une parure miroir, brosse à cheveux, peigne et brosse à habits. Nous en avons admiré une ravissante, dorée et garnie d'un fond noir sur lequel se détachent des roses rouges. Son prix : 40 francs.

Une autre parure, plus complète puisqu'elle comprend aussi un vaporisateur, un vide-poches et une boîte à poudre, est garnie de motifs romantiques. Elle vaut 79 francs.

Il va sans dire que vous pouvez très bien offrir une ou deux pièces seulement. Mais choisissez-les dans une série classique. Il vous sera possible de compléter les objets au fil des fêtes.

Elle vit les merveilleuses années entre seize et vingt-cinq ans. Comme toutes les jeunes filles, elle est jolie, gracieuse, élégante en blue-jean ou en robe du soir. On la rencontre fardée un jour, sans un grain de poudre le lendemain, les cheveux courts le matin, une longue chevelure au vent du soir. Et toujours sa jeunesse, sa joie de vivre, la rendent agréable à regarder. Qu'offrir à ces jeunes filles qui semblent tout posséder ? Voici quelques idées.

Les colifichets

Pour fêter le dix-huitième ou le vingtième anniversaire, il est de tradition d'offrir une bague ou une montre de prix à la jeune fille. Elle portera ces bijoux pendant sa vie entière.

Mais, pour accompagner les vêtements de tous les jours, elle doit posséder une foule de colifichets, qu'elle utilisera ensemble ou en pièces détachées, selon les circonstances.

Les bracelets à rangs multiples, les colliers qui s'enroulent vingt fois autour du cou, les boucles d'oreilles géantes, les broches aux motifs modernes font partie de la garde-robe de Mademoiselle 1969-1970.

Mademoiselle 1969/1970 vit l'époque de la chaîne. Colliers immenses, bracelets s'enroulant plusieurs fois autour du poignet feront son bonheur !
(Avipress - J.-P. Baillod)

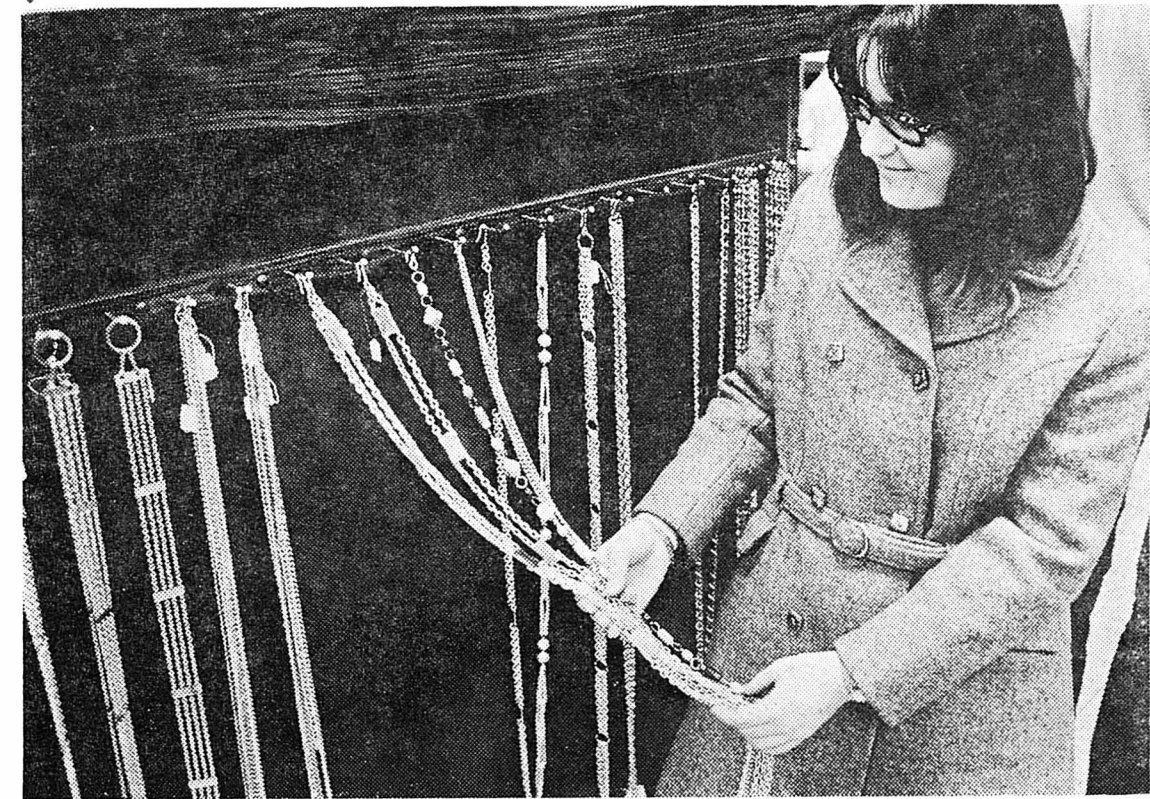

Mademoiselle sera comblée...



Pendule murale en cuir, longue de nonante centimètres environ, cadran carré de quinze centimètres, chiffres dorés. Cette montre originale et très décorative fonctionne avec des piles.

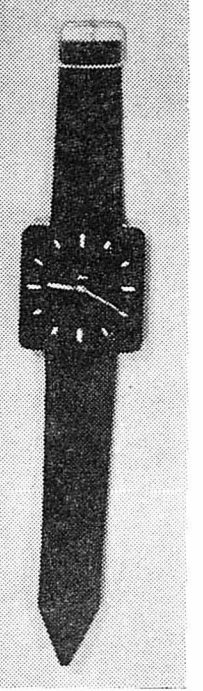

Les animaux en peluche, tel ce chien aux poils soyeux, ont leur place dans la chambre de Mademoiselle.

