

AVIS TARDIFS

2 francs par millimètre de hauteur

XAMAX - CHIASSO Match des réserves à 12 h 30

L'AQUARIUM DANSE CE SOIR, de 20 h 30 à 2 heures, avec l'orchestre Raymond Claude, 2206 les Geneveys-sur-Coffrane.

engage pour son Supermarché de SERRIÈRES AUXILIAIRES et MAGASINIER

VENTE DE TAPIS PASSAGES AU MÈTRE

TAPIS MUR A MUR En 365 cm le m2 13.-

COUPONS de 9 h à 12 h, de 13 h 30 à 18 h

RÉCITAL de la chanteuse israélienne Sarah Alexander

Aujourd'hui Match au loto des RADICAUX

Hôtel du Cygne CHEZ-LE-BART CE SOIR

DANSE avec les « GOLDEN STAR »

Compagnie des PÊCHEURS et COSSONS

SALLE DES CONFÉRENCES SOIRÉE DE NOËL

CONFÉRENCE T.C.S.

CONFÉRENCE de M. Edouard Bois-de-Chêne, sur: Expédition au Sahara

VENTE DU SOIR A MORAT jusqu'à 21 h 30

Pour les amis des Young Sprinters

VILLE DE NEUCHÂTEL

AUDIENCE DU TRIBUNAL DE POLICE DE NEUCHÂTEL MALGRÉ LES FEUX, LE CARREFOUR DU COLLÈGE DE LA PROMENADE RESTE TRÈS DANGEREUX

De notre correspondant: Le tribunal de police de Neuchâtel a siégé hier sous la présidence de MM. J. Ruedin et B. Galland assistés de Mmes J. Eap et M. Steininger qui assumaient les fonctions de greffier.

breathalyser (1.3%) et à une prise de sang (1.22%). A l'audience, le mandataire de P.M. conteste l'ivresse au guidon. Il estime que son client n'avait pas un taux d'alcoolémie illicite lorsqu'il a circulé et qu'il a été appréhendé par la police.

Le tribunal a encore à s'occuper de nombreuses affaires dont la relation n'a aucun intérêt.

Une infirmière blessée
UNE AUTOMOBILISTE, Mlle Rosemarie Bruder, âgée de 27 ans, infirmière à Neuchâtel, a dérapé avec sa voiture et heurté un tracteur en traversant le village de Missy.

BOLETS SECS le cornet de 1 kg seulement Fr. 19.50 3 kg Fr. 57.-

Geisler Maladière 18

AULA DU NOUVEAU GYMNASÉ (ruelle Vaucher) Ce soir, à 20 h 30 El Gringo, Dominguez et LOS JAIRAS folklore bolivien

RESTAURANT DU CHALET, Cortaillod Ce soir, RACLETTE animée par les deux Jackson

Café National - Bevaix Ce soir, à 20 h 15 CONCERT par la Bandelle du vieux-pont du Landeron

A VENDRE de gré à gré logement complet

Observations météorologiques Observatoire de Neuchâtel 4 décembre 1969.

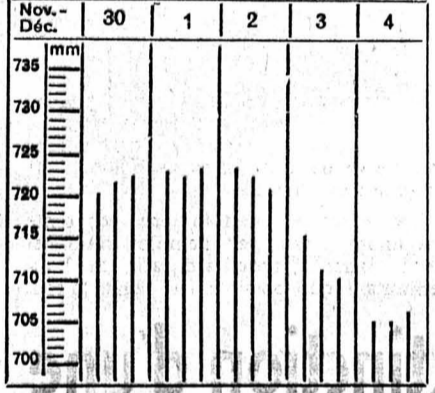

Niveau du lac 4 décembre à 6 h 30: 428.86

Prévisions du temps. - Nord des Alpes, Valais nord et centre des Grisons: le ciel sera le plus souvent très nuageux, voire couvert.

COMMUNIQUÉS

A l'aula du Nouveau gymnase Los Jairas et Alfredo Dominguez El Gringo, ce Valaisan qui est, en Bolivie, le meilleur joueur de « quena ».

Nouveau programme à l'ABC Cela sent déjà les fêtes au cabaret-dancing de l'ABC.

Naissances Monsieur et Madame Georges PORRET-FERRÉ ont la grande joie d'annoncer la naissance de leur fille Sonia le 4 décembre 1969

Naissances Monsieur et Madame Bernard PERRENOUD ont la grande joie d'annoncer la naissance de leur fils Alain le 3 décembre 1969

IVRESSE AU VOLANT Le 6 septembre 1969 D.G. s'était rendu en voiture à Bienné. Au cours de la soirée il consuma quelques whiskies.

IVRESSE AU GUIDON Le dimanche 31 août 1969 R.C. s'était rendu chez des amis au Val-de-Ruz pour participer à un vaste cueillette de champignons.

PLATEAU DE DIESSE Evadés de Diesse: et de cinq! Des six jeunes gens évadés de la maison d'éducation de la Montagne de Diesse, qui se signalèrent par de nombreux vols de voiture notamment, et par des actes de brigandages dans différentes régions de Suisse romande, un seul n'a pu encore être appréhendé.

VIGNOBLE

BOUDRY La fanfare à Granges (c) Dimanche après-midi les musiciens de la fanfare iront affronter le jury du 3me Festival du prix de musique de la ville de Granges.

Etat civil de Neuchâtel NAISSANCES. - 2 décembre. Pecoraro, Mireille, fille d'Andrea, infirmier à Marin, et de Carmela, née Cannella; Charonnens, Raphaël, fils de Georges-Maurice, mécanicien-électricien à Boudry, et de Lucienne-Rose, née Boillat.

La C.C.A.P. garantit l'avenir de vos enfants

UN PEU DE RÊVE EN CÉS VEILLES DE FÊTES DE FIN D'ANNÉE Les plus gros diamants du monde exposés à Neuchâtel

Inutile d'imaginer le vol du siècle en lisant ce titre: il ne s'agit en réalité que de la reproduction des plus gros diamants du monde.

QU'EST-CE QUE LE DIAMANT? Pour la femme, le diamant est un merveilleux bijou; pour l'homme d'affaires, c'est une valeur de placement sûre; pour le scientifique, c'est l'une des formes que prend le carbone pur.

LE PRIX DU DIAMANT ET SA TAILLE Le diamant peut atteindre des valeurs variables selon sa grandeur ou son poids.

DU PROSPECTEUR... A LA PROPRIÉTAIRE Le diamant passe en de nombreuses mains avant de garnir celles de la femme élégante.

CONFÉRENCES FLORALES en toute circonstance

R. VERDON et famille horticulteur-fleuriste

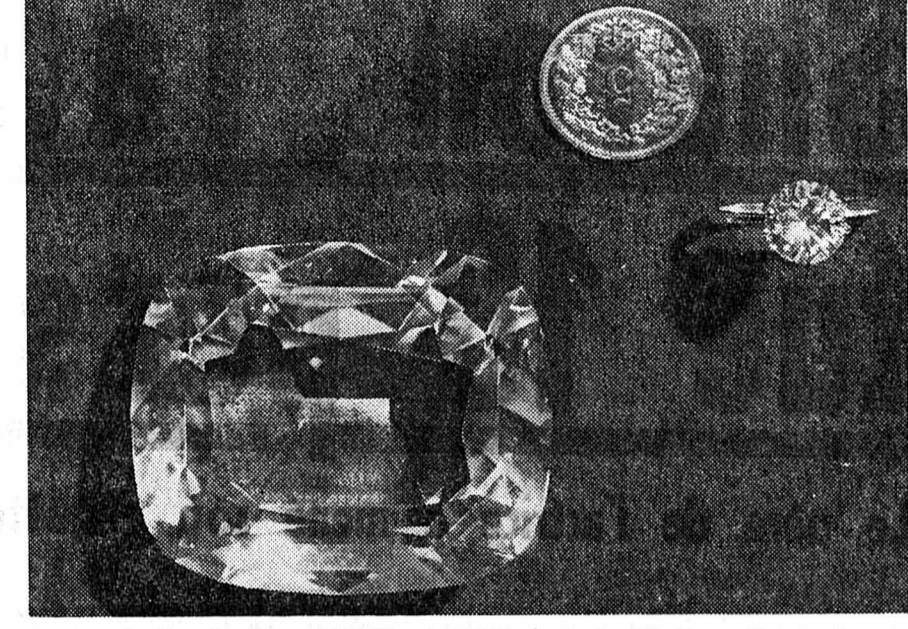

La reproduction du diamant Jubilee, de 245,35 carats, à côté d'une pièce de cinq et gemmologiste, spécialiste de la science des pierres et spécialement du diamant.

surveillées sans arrêt. Leur prix est incalculable; ils ne sont du reste pas à vendre!

AVIS MORTUAIRES

Madame Agnès Antiglo-Robellaz, à Butttes; Monsieur François Antiglo, à Neuchâtel; Monsieur Jean-Marc Antiglo, à Fleurier;

REMERCIEMENTS

Dans l'impossibilité de répondre à chacun personnellement, la famille de Madame CÉSAR JEANNERET-GUYE

Dans l'impossibilité de répondre séparément, la famille de Madame François LUTZ

La famille de Monsieur Adolphe HUMBERT-DROZ

Madame Wilfred Francfort et sa famille, profondément touchées par les nombreux témoignages de sympathie et d'affection reçus à l'occasion du décès de Monsieur Wilfred FRANCFORT

Les amis contemporains 1902 du Val-de-Ruz sont informés du décès de leur cher collègue et ami, Monsieur Louis-Auguste MATTHEY

Monsieur Louis-Auguste MATTHEY L'ensevelissement aura lieu à Savagnier, vendredi 5 décembre, à 13 h 30.

AVIS OFFICIELS



COMMUNE DE CRESSIER

L'administration communale de Cressier cherche, pour le printemps 1970,

un (e) apprenti (e) d'administration

ayant suivi, si possible, l'école secondaire.

Nous offrons une formation complète d'employé (e) d'administration.

Les offres manuscrites, contresignées par le représentant légal de l'intéressé (e), doivent être adressées au Conseil communal, jusqu'au 15 décembre 1969.

Conseil communal.



COMMUNE DE BOUDRY

La commune de Boudry cherche, pour le printemps 1970, un (e)

APPRENTI (E) DE BUREAU

Les offres manuscrites, accompagnées des certificats scolaires, doivent être adressées au CONSEIL COMMUNAL jusqu'au 31 décembre prochain.

Boudry, le 3 décembre 1969.

CONSEIL COMMUNAL

IMMEUBLES

NEUCHÂTEL

A VENDRE BÂTIMENTbien placé, à mi-chemin entre la gare et le centre, à l'intersection de trois rues, comprenant: 6 appartements de 3 chambres, cuisine, W.-C. et dépendances, un petit magasin et un café. Surface totale 162 m². Pas de servitude. Pour visiter et traiter, s'adresser à l'étude de Me Roger Dubois, notaire, rue du Temple-Neuf No 4, à Neuchâtel. Tél. (038) 51441.

A vendre à la Neuveville

villa

de 7 pièces, tout confort moderne. Garage, grande terrasse, jardin arborisé, dépendance, situation très tranquille, vue magnifique sur le lac, l'île de Saint-Pierre et les Alpes. Facilités de financement.

Dr Krattiger & Cie
Immeubles
7 Place de la Gare
2500 Bienne
Tél. 032 2 09 22**Réservez dès maintenant votre appartement en propriété par étage**

et devenez propriétaire d'un splendide appartement à Saint-Blaise sur la base d'un financement offrant les meilleures garanties de sécurité.

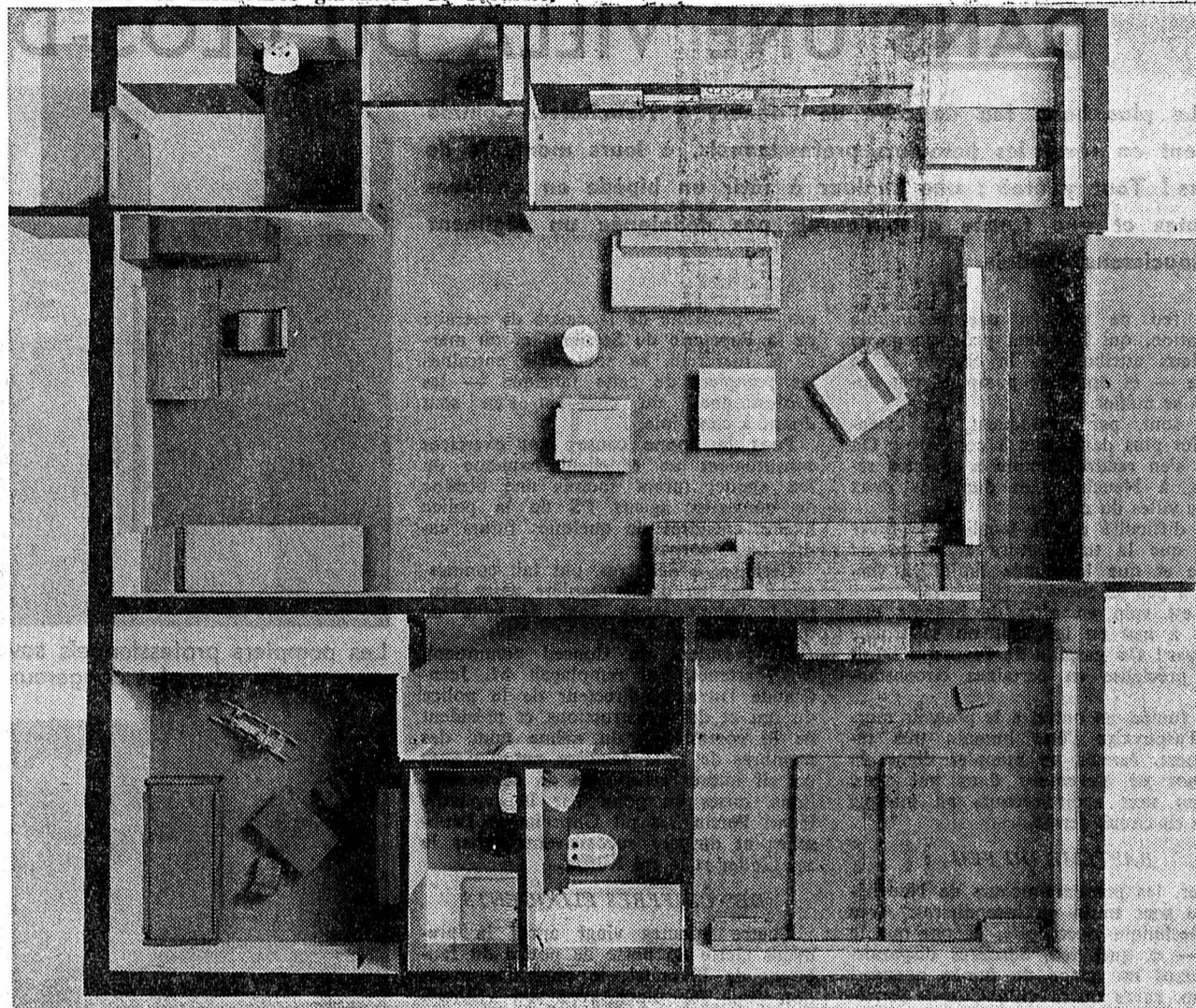

Immeuble neuf, construit pour de futurs propriétaires avec appartements tout confort, cuisine équipée avec frigo 245 l, cuisinière, four encasturé, machine à laver la vaisselle, 2 ou 3 chambres à coucher, piscine. Plan de financement inédit avec hypothèque assurée.

Renseignements et documentation sur place et par téléphone, Pierre-de-Vinglé 14, 2003 Neuchâtel, TOURAINE société anonyme pour la promotion tél. (038) 8 49 79 ou 3 11 70.

VILLAà vendre à Bevaix (début route de l'Abbaye)
2 appartements (3 et 4 pièces) tout confort, vue imprenable, grand jardin (fruitier, gazon, etc.) construction récente.
Faire offres sous chiffres C 03-355,707 à Publicitas S.A., 2000 Neuchâtel.

A vendre, à Cressier,

villade 5 pièces, garage et sous-sol avec 3 locaux à usages multiples.
Pour traiter: 110,000 fr.Fiduciaire L. Robert, fbg de l'Hôpital 22, Neuchâtel.
Tél. 4 17 17 ou 6 12 72.

A vendre, à 3 minutes d'auto du centre de Neuchâtel, quartier Monruz, à proximité de nombreuses fabriques et du trolley, vue sur le lac,

MAISON DE 2 APPARTEMENTS CONFORTABLESau total 8 pièces, central général, surface totale environ 1000 m².
PRIX: 170,000 fr.
Pour traiter: 60,000 fr.
Possibilité d'aménager 9 à 10 chambres indépendantes, coup de peinture à la façade nécessaire.AGENCE IMMOBILIERE
CLAUDE BUTTY
ESTAVAYER-LE-LAC
Tél. (037) 63 24 24

Ø 5 13 13

Neuchâtel offre à vendre

A toute demande de renseignements, prière de joindre un timbre pour la réponse

HAUTERIVE

Appartement-Terrassecomprenant 6 1/2 pièces, grand confort, ascenseur, vue dominante sur la baie de Saint-Blaise, le lac et les Alpes.
Terrasse d'environ 135 m².Administration de la
Feuille d'avis de Neuchâtel**CHAMPÉRY VALAIS**

Une station de détente et de sport, hiver comme été. En liaison directe avec Avoriaz-Morzine.

A VENDRE

APPARTEMENTS et STUDIOS dès Fr. 37,000.-

Construction de 1er ordre — Situation ensoleillée — Facilités de crédit.

Renseignements et documentation:

AGENCE IMMOBILIERE DE CHAMPÉRY L'HOSTE-AVANTHAY
Tél. (025) 8 44 44.
1874 CHAMPÉRY

Grand choix de location pour la saison d'hiver et d'été.

A vendre près de Neuchâtel, pour cause de départ, situation exceptionnelle, promontoire sur toute la région, le lac et les Alpes, vue grandiose,

CHALET-VILLA 6 PIÈCES, TRÈS CONFORTABLESurface totale 1550 m².

Prix: 250,000 fr.; pour traiter: 100,000 fr.

Living 8 m x 3 m 50. Cuisine, bain, central général au mazout, garage; possibilité de revendre 700 à 800 m² à très bon prix.AGENCE IMMOBILIERE
CLAUDE BUTTY
ESTAVAYER-LE-LAC
Tél. (037) 63 24 24.ÉTUDE CLERC, notaires,
2, rue Pourtalès - Tél. 5 14 68

A VENDRE, quartier nord de la gare CFF, une MAISON de 20 appartements de 3 chambres avec cuisine et bains (loyer mensuel 165 fr.), chauffage central, avec 9 GARAGES (loyer mensuel 50 fr.)

Une MAISON de 16 appartements de 3 chambres avec cuisine et bains (loyer mensuel 165 fr.), chauffage central.

A vendre à Gorgier

jolie villa

de deux appartements et congélateur public. Transformation possible en cinq chambres. Jardin avec arbres fruitiers. Vue imprenable sur le lac et les Alpes. Possibilité de reprendre hypothèque.

S'adresser à Fiduciaire F. Anker, Reussière 20, 2024 Saint-Aubin.
Tél. (038) 6 76 49.**TERRAIN**

à vendre, entre Onnens et Grandson. Faire offres sous chiffres 42-2644 à Publicitas, 1401 Yverdon.

Baux à loyer

en vente au bureau du journal

A LOUER

A louer, sous l'église catholique de Serrières,

plusieurs garages(place de lavage à disposition) disponibles très prochainement. Renseignements et inscriptions chez M. Gabriel Juriens, Pierre-de-Vinglé 10, Serrières.
Tél. (038) 8 49 05.**DEMANDES A LOUER**

Nous cherchons, pour le 1er janvier 1970,

2 chambres et un studio meublés

Région: Boudry, Colombier, Cortaillod.

MIKRON HAESLER S.A., 2017 BOUDRY
Tél. 6 46 52.**Devenir propriétaire d'un beau panorama et d'un bel appartement**

Vente d'appartements à Neuchâtel

Situation
La Coudre-Champréveyres
vue exceptionnelle et imprenable**Bâtiment**
résidentiel de 20 appartements,
4 par étage plus 2 attiques**Appartements**
2 1/2, 3, 4, 5, 6, 7 pièces tout confort**Prix**
2 1/2 pièces à partir de fr. 60 000.-
4 pièces à partir de fr. 103 000.-
5 pièces à partir de fr. 134 000.-**Financement**
étudié pour chaque cas,
hypothèques organisées par nos soinsAcheter son chez-soi,
c'est en finir avec les versements à fonds perdus, les soucis de hausses

Se soucier de ses économies dont le pouvoir d'achat ne cesse de diminuer, c'est les placer où elles se revalorisent à mesure que le franc dévalue

Voilà le placement qui est proposé à chaque épargnant disposant d'un minimum de 20 %

Les expériences faites jusqu'ici sont concluantes, nombreuses références

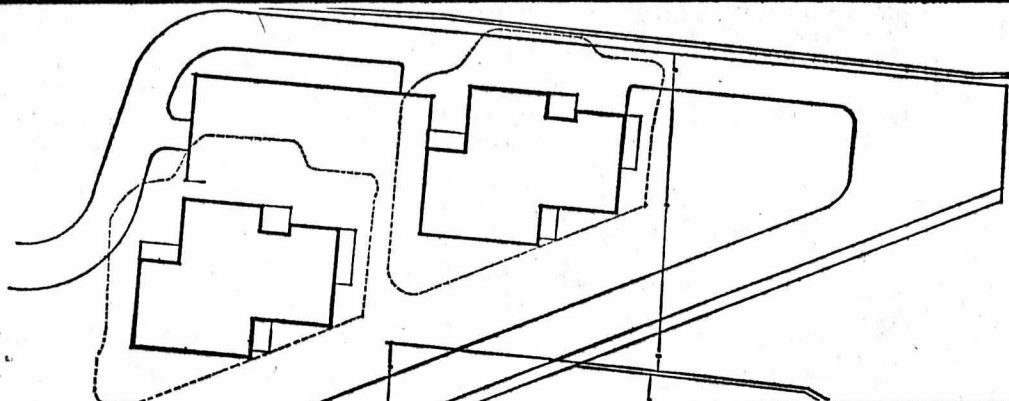
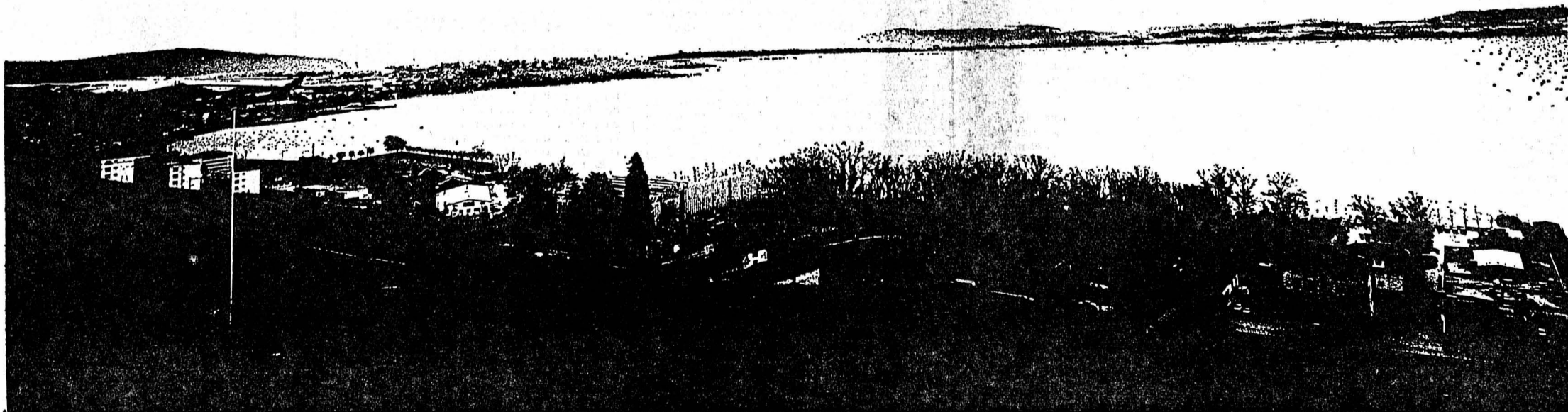

Tous renseignements, sans engagements de votre part

G. Fanti
Rue du Lac 19
2014 Bôle
Tél. 038 6 22 84

NEUCHÂTEL cherche, pour un de ses employés, un

APPARTEMENT à Saint-Blaise(même dans immeuble ancien).
Téléphoner au 5 37 21.

La Raffinerie de Cressier S.A. cherche, pour le début 1970,

2 grands appartementsconfortables, de 4 ou 5 pièces, à Neuchâtel ou aux environs.
Tél. (038) 7 75 21, interne 251.Urgent. — Je cherche
studio
ou**appartement**2 pièces, confort ou mi-confort, région Hauterive - Saint-Blaise - Marin.
Adresser offres écrites à CE 2954 au bureau du journal.**OFFRES D'EMPLOIS****M** Micromécanique S. A.

cherche

employée de bureauà la demi-journée.
Faire offres à Micromécanique S. A.
Draizes 77
2006 Neuchâtel
Tél. 8 25 75.Boulangerie-Pâtisserie
Laurent Gunthardt
Tél. 6 40 26 - (6 27 16 privé)
cherche employé**BOULANGER-PÂTISSIER**

qualifié, pour date à convenir.

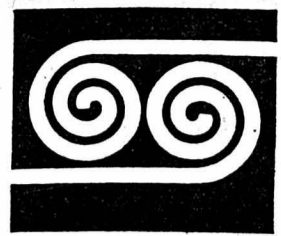

WYSS

LA PARADE DES CADEAUX

 <p>Tapis de jass dès frs 13.-</p> <p>Tapis muraux (nouveau) dès frs 175.-</p>	<p>Magnifiques objets ouvrages de Thaïlande</p> <p>Jetés lit anglais dès frs 72.-</p> <p>Tapisseries murales dès frs 40.-</p>	<p>Petits tapis d'Orient</p>  <p>Hamadan baby dès frs 55.-</p>	 <p>Grand choix d'objets typiques de Yougoslavie travail artisanal dès frs 1.20</p>	<p>Poches Espagnoles dès frs 16.50</p>  <p>Tapis tissés Espagnols dès frs 16.50</p>	<p>Jetés de lit Espagnols</p>
 <p>Selles de chameaux frs 85.-</p>	 <p>Poufs cuir véritable différentes exécutions, qualité garantie dès frs 85.-</p>	<p>Chancelières dès frs 102.-</p> <p>Garnitures de bain dès frs 45.-</p> <p>Peaux de moutons dès frs 75.-</p>	 <p>Afghan baby dès frs 48.-</p>		

et encore bien d'autres idées-cadeaux chez



WYSS

J. Wyss S.A. 2000 Neuchâtel
6, Place d'Armes 038 / 5 21 21

Pour vos cadeaux, Esso a des idées!

Offrir est un plaisir. A condition d'avoir des idées. Esso vous en propose une, excellente et simple: le

Bon-cadeau Esso

Dans chaque Esso Shop – tout pour votre voiture – vous obtiendrez ce bon destiné à vos amis «autos-fans», mais que leur voiture aussi saura apprécier. Car, chaque accessoire de qualité (par ex.: chaînes, porte-skis, antigel de serrure, etc...) est une assurance supplémentaire pour un hiver sans soucis.

ESSO SHOP

Nous faisons plus pour vous



Avec garantie en blanc

Ces stations-service Esso possèdent un Esso Shop:

Bevaix: F. Devaud; Colombier: J. Wüthrich; Le Landeron: J.-B. Ritter, route Cantonale; Neuchâtel: M. Bardo, Poudrières 161, D. Colla, rue des Parcs 147, M. Facchinetti, Portes-Rouges 1, J.-L. Segessemann, Pierre-à-Mazel 51; Saint-Blaise: U. Dall'Acqua.

Offrir à Noël
une céramique de
*la boutique
du Trésor*
est un cadeau apprécié
Trésor 2

Département mesure à votre disposition

PKZ

Neuchâtel, 2, rue du Seyon, tél. 038 / 5 16 68

Une idée
Un cadeau
Un portrait

par J. SCHÛEPFLIN
photographe
Terreaux 2 — Neuchâtel

BEAU CHOIX DE CARTES DE VISITE
en vente à l'imprimerie de ce journal.



Un
deux
trois...
une nouvelle coiffure!

carmen curlers

Les CARMEN CURLERS permettent à chaque femme d'en faire autant. Chez elle, en vacances, à toute heure du jour! Seule condition: une prise de courant. La chaleur accumulée dans les bigoudis donne en 10 minutes à vos cheveux, roulés à sec ou légèrement humides, la forme que vous voulez. Votre chevelure n'est pas maltraitée et tient à coup sûr. Et ce que vous apprécierez le plus: juste un quart d'heure avant de sortir, les CARMEN CURLERS vous permettent de créer, de rien, une toute nouvelle et séduisante coiffure.

En trois garnitures de Fr. 46.50 à Fr. 135.-

KINDLER

Hôpital 9

Neuchâtel

COPO DISCOUNT Portes-Rouges 20

**GRANDS VINS
PETITS PRIX**

CHÂTEAU la PATACHE

Bordeaux
Appellation Pomerol
contrôlée

la bout. **620**
au lieu de **920**

VOSNE-ROMANÉE

domaine Cathiard-Molinier
1964

Appellation contrôlée
la bout. **660**
au lieu de **840**

CHAMBOLLE-MUSIGNY 1966

domaine Georges Roumier

la bout. **790**
au lieu de **980**
Appellation contrôlée

Horaire :
Mardi - Jeudi
Mercredi
Vendredi
Samedi

lundi fermé
9 h - 12 h 15 - 15 h - 18 h 30
9 h - 12 h 15 - fermé
9 h - 12 h 15 - 14 h - 18 h 30
8 h - 17 h **NON STOP**



PRIX CHOC
marmite à vapeur
« **DUROMATIC** »
Fr. **56.- net**



J'ai trouvé
le moyen de faire
exécuter mes photo-
copies à la minute
sous mes yeux, et
à un prix avantageux,
chez Raymond, rue
Saint-Honoré 5, à
Neuchâtel.

Collies Lassies

A vendre 6 jeunes sable-dorés.
Père et mère classe ouverte
jugé excellent; haut pedigree.
R. Vauthey, 1349 Eclépens
(VD). Tél. 87 72 21.

PRÊTS sans caution
de Fr. 500.- à 10000.

- octroyés à tous les salariés et agriculteurs
- formalités simples et rapides
- discrétion absolue
- remboursements adaptés à chaque revenu

BANQUE GOLAY & Cie
GRAND-CHÊNE 4
1003 LAUSANNE
(à 200 m du Parking de Montbenon)
Téléphone: (021) 22.66.33 (5 lignes)
Ouverture des bureaux: 7 h 30 - 12 h / 13 h 30 - 18 h
Le samedi de 8 h à 12 h.

Envoyez-moi votre documentation sans engagement!
Nom, prénom: _____
Adresse: _____

Superbe
**RÔTI DE BŒUF
et BOUILLI**
extra-tendre
Belles langues de bœuf
Chaque lundi, dès 16 heures:
BOUDIN FRAIS
à la crème
BOUCHERIE-CHARCUTERIE

max Hofmann
T. 51050 BOUCHERIE CHARCUTERIE
Rue Fleury 20 - NEUCHÂTEL

**BIENNE
VENTE DU SOIR**

Judi 11 et 18 décembre
jusqu'à 22 h

Samedi 13 et 20 décembre
jusqu'à 18 h

Pas de vente le dimanche

Le gruyère est à la base de toute bonne fondue

Une fondue en famille détend, efface tout.

QUERELLES, TRACAS, FROTTEMENTS, NERVOUSITÉ?

La fondue resserre le cercle familial

La fondue crée la bonne humeur

Coupon
pour l'amateur de fondue

Veillez me faire parvenir votre brochure «La fondue» contenant mille et un conseils et recettes. Ci-joint 80 centimes en timbres-poste 43.4

Nom: _____
Rue: _____
Lieu: _____

Détachez, puis envoyez-nous ce coupon:
Union suisse du commerce de fromage S.A.
Case postale 1762, 3001 Berne

Les meilleurs mélanges pour la fondue s'achètent chez le spécialiste, que vous reconnaîtrez grâce à une fourchette d'or, symbole à garder en mémoire.

Lave-vaisselle Favorit F., capacité 12 couverts, adoucisseur incorporé; programmes automatiques, 220/380 V.

AEG NOTRE PRIX **1590.-**

Autres marques à votre choix **Creteigny** COMPTOIR MÉNAGER FBG. DU LAC 43 - NEUCHÂTEL

LOCATION-LEASING: 44 fr. par mois

Ø 5 69 21

Une mesure pleinement justifiée : le parcage alterné pendant l'hiver

De notre correspondant : L'hiver, à trois heures du matin quand les responsables du service de débâiement...

Le jour ardu, ingrat surtout. A la fin de la journée, quand les éléments le permettent, une fois tous les véhicules rentrés...

aisée et la tâche des chauffeurs est souvent rendue encore plus difficile par le mauvais parcage des voitures qui obstruent la route...

mis gratuitement sera fort bien accueilli. Ces mesures bien entendu ne valent naturellement que par leur application...

QUAND ET COMMENT PARQUER - Qu'est-ce que le stationnement alterné ? - C'est une mesure qui impose aux automobilistes de stationner d'un côté précis en fonction des jours et de l'heure.

Comme 2000 véhicules passent la nuit dehors à la Chaux-de-Fonds, la police et les travaux publics ont été amenés à prendre certaines mesures : le parcage alterné...

Il va de soi que les rues principales restent interdites au stationnement - des panneaux l'indiquent d'ailleurs. Le changement de côté se fait entre midi et deux heures...

Une comédie musicale à la Chaux-de-Fonds grâce à la Société pédagogique romande

Les Montagnes neuchâteloises, en juin l'an prochain, accueilleront près de six cents congressistes qui se feront mutuellement la classe pendant deux jours...

Le cahier des charges remis à Charles Joris et à son équipe précisait que la SPR allouerait une subvention à la troupe afin qu'elle puisse monter un spectacle qui, sans elle, demeurerait hors de sa portée.

En post-scriptum, la Société pédagogique romande demandait encore que ses hôtes étrangers, venus des Etats-Unis, de Scandinavie, de Grande-Bretagne, de Belgique et du Maroc...

UN CHOIX DIFFICILE - Le Théâtre populaire romand proposa cinq œuvres au comité d'organisation du Congrès, que préside M. Jean John, de la Chaux-de-Fonds.

Ils sont condamnés par un projet d'éclairage La mort des arbres de la route des Eplatures sauvera des vies

(c) L'Etat a décidé du tracé de la route cantonale de la Chaux-de-Fonds (même si l'agrandissement de cette route et sa correction n'est pas pour demain).

Le projet comporte la pose de 32 candélabres métalliques zingués, équipés chacun d'une armature munie d'un ballon fluorescent, à vapeur de mercure, de 250 watts.

« Le Prince travesti » par le Théâtre populaire romand

Le Théâtre populaire romand donnera ce soir, au Théâtre de la Chaux-de-Fonds, la dernière représentation de « Prince travesti », de Marivaux, en pays neuchâtelois.

Une expérience à suivre Classes de neige pour le degré moyen

(c) L'Oeuvre des colonies de vacances de la Chaux-de-Fonds, après avoir constaté la parfaite réussite de la colonie d'été de Bretagne, a décidé de tenter une expérience au cours de cet hiver.

Un locataire évacué

(c) Un incendie qui aurait pu avoir de graves conséquences s'est déclaré ce matin dans un atelier de galvanoplastie, rue de Gibraltar.

LE LOCLE - LE LOCLE

Le tribunal de police a siégé, jeudi après-midi, sous la présidence de Me Jean-Louis Duvanel, assisté de Mme Danièle Pistor, commis au greffe.

LA SAINT-MARTIN, IL EST INUTILE DE DÉCROCHER LA LUNE POUR LES CENT ANS DE Mme LOUISA RUDOLF

Déjà garni les branches de sapin en prévision des fêtes de fin d'année, le salon de l'Asile des Lilas, à Saint-Martin s'apprête à accueillir la famille des 17 pensionnaires et leur directrice pour célébrer les cent ans de Mme Louisa Rudolf.

En attendant le 10 décembre, jour de son anniversaire, Mme Rudolf compte les jours avec une certaine appréhension. Le ciel noir et la grisaille qui pesaient hier sur le Val-de-Ruz étaient plus lourds au cœur de Mme Rudolf que le poids des ans.

Au Théâtre, le quatuor Vegh a fait pleurer les notes de « La Malinconia »

(c) Paganini possédait un « stradivarius », Sandor Vegh se sert du même instrument. C'est donc un homme heureux.

tistes furent très chaleureusement félicités et nous nous réjouissons de les réentendre en février 1970!

Etat civil de la Chaux-de-Fonds du mercredi 3 décembre 1969

Naissances: Alvarez, Monica, fille de Manuel, mécanicien et de Electra, née Baixauli; Gerber, Yves-Albert, fils d'Eric-Walther, chauffeur et de Fernande-Antoinette, née Chaignat; Jolidon, Evelyne, fille de François-Armand, électrotechnicien et de Ruth, née Schwyder; Scarascia, Olivier, fils de Vincenzo-Antonio, peintre et de Josiane, née Pierrehumbert; Ruetschi, Elisabeth, fille de Karl, ingénieur-électricien et de Heidemarie, née Huemer; Vidali, Marc-André, fils de Secondo-Claudio, mécanicien et de Johanna, née Handl; Zumbrennen, Fabrice, fils de Michel-André, faiseur d'étampes et de Daniela, née Ballesir.

VAL-DE-RUZ - VAL-DE-RUZ

Un agriculteur du district avait rendu son équipement au conseiller d'Etat Barrelet: l'armée le garde!

Ainsi que nous l'avons brièvement signalé hier, le tribunal de division 2 s'est réuni en audience mercredi 3 décembre 1969 à Neuchâtel, sous la présidence de son grand juge, le colonel Lenoir.

litaire et sans avis aux autorités militaires compétentes. Il a ainsi fait défaut au cours de complément de son unité. Le tribunal le condamne par défaut à trois mois d'emprisonnement pour insoumission intentionnelle et inobservation de prescriptions de service.

AUJOURD'HUI DANS LES MONTAGNES

● A LA CHAUX-DE-FONDS CINÉMAS. - Ritz: «Le Bal des vampires». ABC: «Les amours d'une blonde». Eden: «Macadam Cowboy». Corso: «Haine pour haine». Scala: «Ben Hur».



Centenaire et polyglotte! (Avipress - G. C.)

CERNIER - Bienôt le Noël de la Paternelle

(sp) La traditionnelle fête de Noël de la Paternelle aura lieu le 7 décembre à Cernier. Au cours de cette manifestation, le public entendra un message de l'Eglise catholique (les pasteurs ont renoncé à présenter un sketch) et il applaudira les acrobates-jongleurs «Misko and Partner».

SAVAGNIER - Soirée de la Société de gymnastique

(c) La Société de gymnastique de Savagnier a donné, récemment, sa soirée annuelle. Au cours du programme, les exercices physiques cédèrent le pas à la farce et à la grâce. Quatre saynètes emmenèrent le public amusé d'une démonstration de tir à une agence matrimoniale en passant par un tribunal et «le lit d'un canon».

CARNET DU JOUR

EXPOSITION. - Landeyens: Art artisanal. Pharmacies de service. - Marti, Cernier; Piergianni, Fontaines. Permanence médicale et dentaire. - Dès samedi, à 12 h, à lundi, 8 h, tél. 7.11.33.

FRANCE VOISINE - Collision: 2 morts 3 blessés

(c) Un accident de la circulation a fait 2 morts et 3 blessés, hier, à Besançon, au lieu dit «La Belle-Etoile», sur la route de Dijon. Une voiture, pilotée par M. Pierre Mengin, 36 ans, ouvrier, demeurant à Champdivers, dans le Jura, a dérapé sur la chaussée rendue glissante par la neige.

LE LOCLE - L'habit ne fait pas le moine...

Le tribunal de police a siégé, jeudi après-midi, sous la présidence de Me Jean-Louis Duvanel, assisté de Mme Danièle Pistor, commis au greffe. U. C. est prévenu de parcage incorrect à la jonction de la rue du Pont et la Grand-Rue. Pour sa défense, il dit que la Grand-Rue était barrée à cet endroit, ce qui l'empêchait de se rendre au parc de la place du Marché.

L'importance d'un chiffre

(c) Une petite erreur d'impression s'est glissée dans l'article concernant les réflexions du collège. Il fallait lire: «Le tout est devisé à 226,000 et non pas 22,000».

INSOUSSION

Le fus. Y.H. a quitté la Suisse l'an dernier sans être au bénéfice d'un congé militaire.

LA VUE-DES-ALPES - Au skilift des Loges

Le skilift des Loges dont nous parlions dans une de nos récentes éditions est maintenant équipé d'une piste éclairée. Nombreux seront sans doute les jeunes skieurs qui utiliseront car cette piste n'est pas trop difficile.

PYTHAGORE SAIT COMPTER, IL VA À LA MIGROS!

$$2x^2(xy+33x^2)^2 + 2xy(x+11y-14) + 5y^2+3x(439x-y)...$$

Et, dans les Marchés Migros, il a découvert des tas d'idées originales pour ses cadeaux de Noël:

DERIB

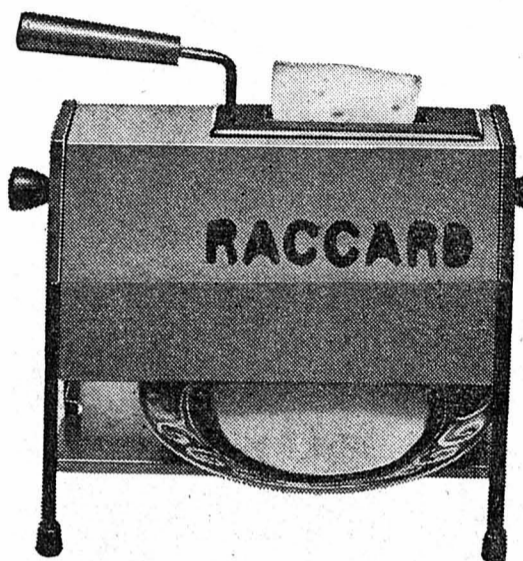
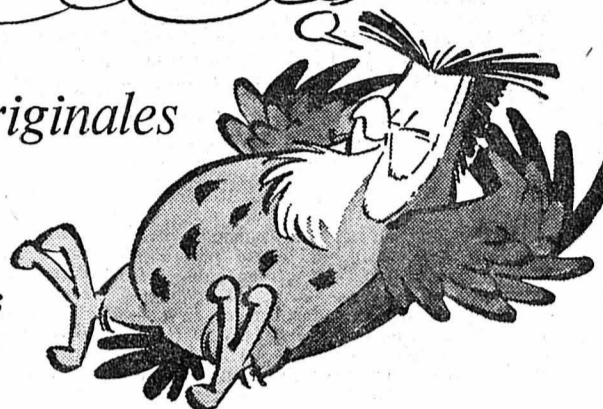

48.-

...le four à raclette «Raccard» pour réussir, chez vous, une délicieuse raclette.

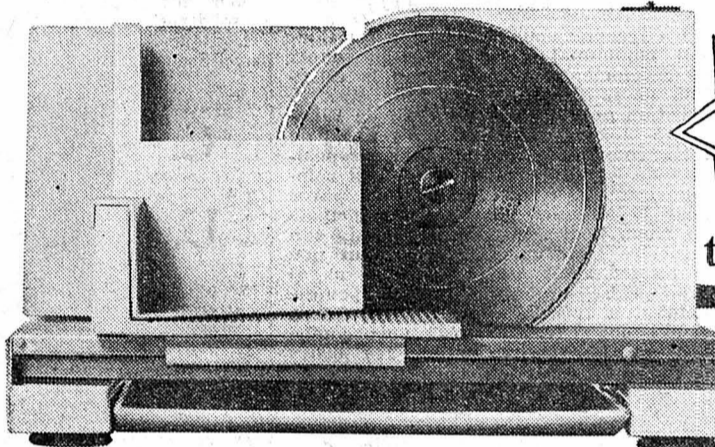

85.-

...la nouvelle trancheuse électrique «mio-cut» pour couper la viande séchée en tranches fines comme du papier à cigarettes et le pain en tranches épaisses comme le doigt. Fantastique.

38.-

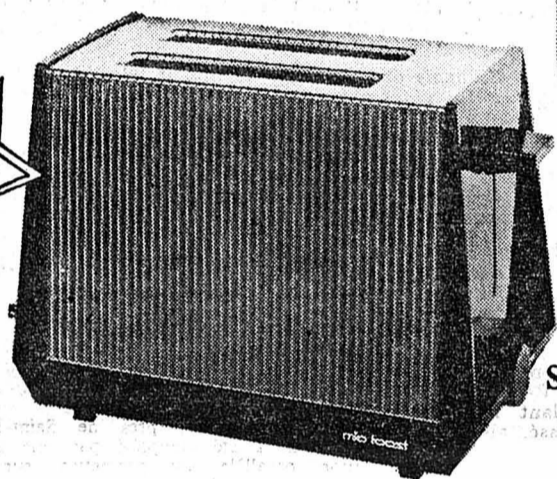

...un grille-pain automatique «mio-toast» pour griller deux tranches à la fois. Réglage sans palier du degré de cuisson.

880.-

...une machine à laver «mio-matic UT», très peu encombrante, à glisser sous une table ou sous une étagère. Elle a 64 cm de haut, peut recevoir 3,6 kg de linge sec, se remplit par le haut et possède 11 programmes de base.

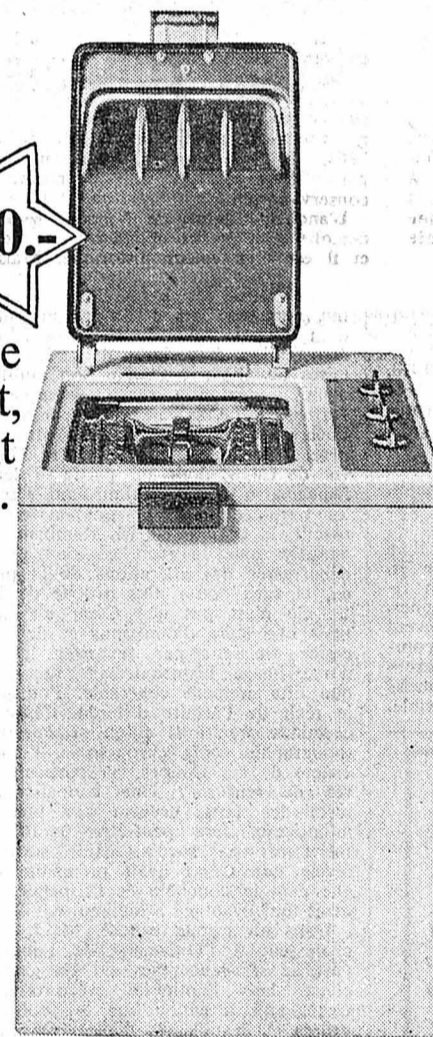

65.-

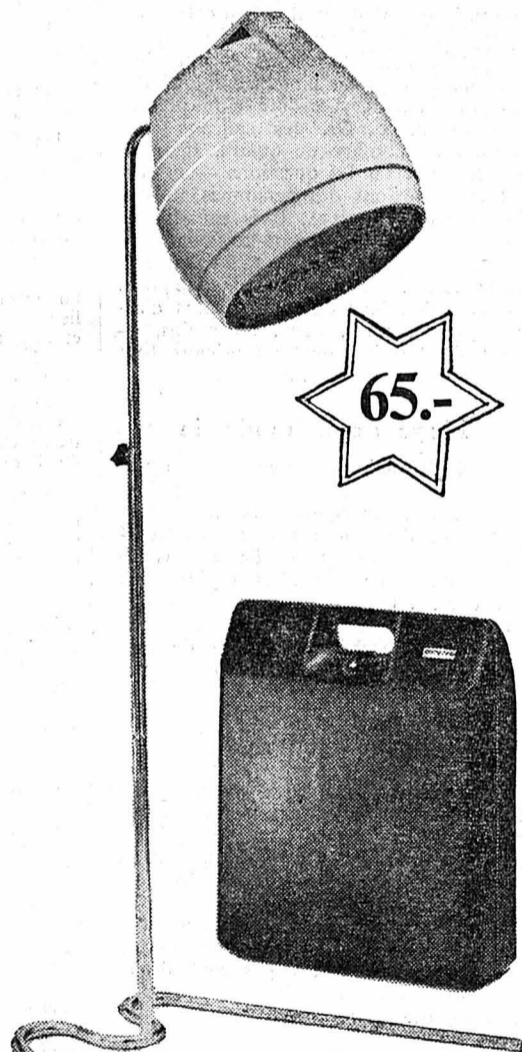

...ou le nouveau casque-séchoir «mio-luxe». Visière télescopique en matière synthétique, 2 puissances de chauffe, 1 position air froid. Pied-support stable, pliable. Emballage soigné dans un coffret portatif, très pratique.

400.-

...une machine à repasser électrique «mio-star» avec commande au pied. 2 thermostats, 3 vitesses, largeur du tambour: 60 cm, extrémité du tambour libre.

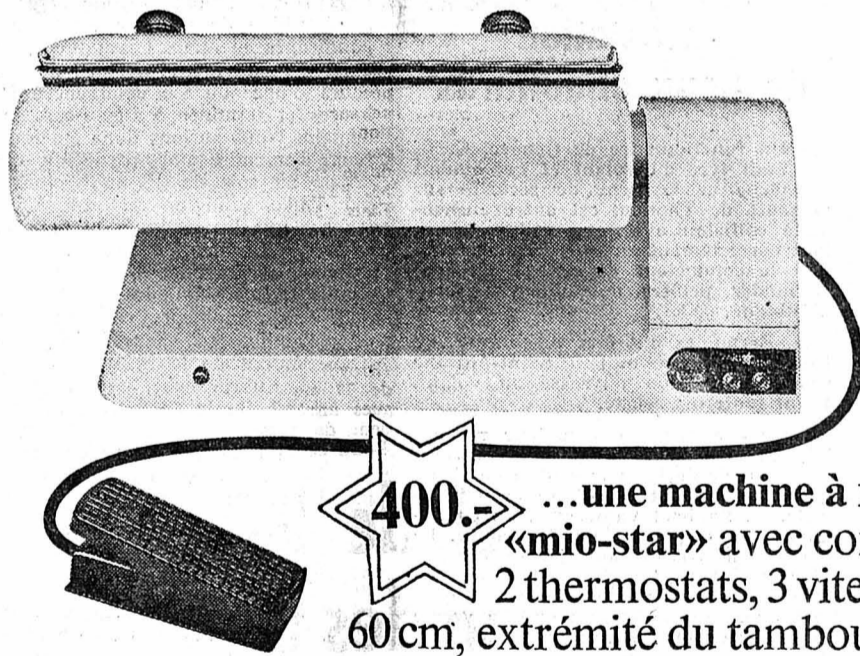

MARCHÉS
MIGROS

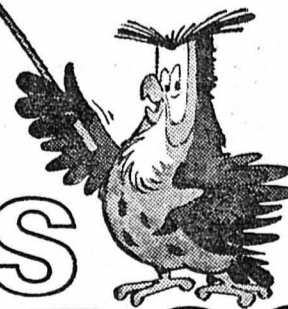



Nouveau

Biscuits « Oriental »

Wernli
130 g **1⁶⁰**
au lieu de **1⁸⁰**

Biscuits « Gold Keks »

mélange fin de fête
800 g **6⁸⁰**

Avec timbres coop



La Treille



55 idées de cadeaux pour Noël et le Nouvel An

Le catalogue Jaeger-LeCoultre 1970 vient de paraître

*Monsieur Pfaff,
joaillier-orfèvre à Neuchâtel,
sera heureux de vous remettre votre exemplaire*

JAEGER-LECOULTRE a voulu ce catalogue à l'image de sa nouvelle collection: captivant par son contenu, raffiné dans sa présentation, avec de belles harmonies de formes et de teintes.

De ravissantes jeunes femmes habillées par Jean Patou ont été choisies pour illustrer quelques créations Jaeger-LeCoultre parmi les plus recherchées.

55 modèles sélectionnés. Classiques, nouveaux, audacieux. Toujours d'un goût parfait. Nul risque de les retrouver au poignet de milliers de femmes, de milliers d'hommes. Jaeger-LeCoultre, ce n'est pas la montre de tout le monde.

Votre choix personnel

Le catalogue Jaeger-LeCoultre 1970 vous donne un brillant aperçu de la nouvelle mode horlogère. 23 pages en couleur: chacune est une fête pour les yeux.

Ce catalogue est aussi un guide précieux et sûr que vous aimerez consulter chez vous, à tête reposée. Il vous aidera à découvrir, parmi 55 suggestions, la montre Jaeger-LeCoultre à offrir comme cadeau de Noël ou de Nouvel An. Celle que vous irez ensuite choisir chez M. Pfaff, concessionnaire exclusif Jaeger-LeCoultre à Neuchâtel.

JAEGER-LECOULTRE

en exclusivité à Neuchâtel chez



PFAFF
JOAILLIER-ORFÈVRE
7, PLACE PURY / NEUCHÂTEL

LE 24 DÉCEMBRE NOUS NE VENDONS PAS UNE INSTALLATION HI-FI STÉRÉO

car pour choisir une installation HI-FI stéréo il faut du temps: le vôtre et le nôtre. Pour cette raison, venez au début du mois de décembre. Nous vous ferons, avec plaisir, une démonstration. Toutes marques en tuners, amplificateurs, colonnes sonores, enregistreurs, tourne-disques, etc.



Angle Grand-Rue - Chavannes - Neuchâtel

Chavannes

Grand-Rue

Nous avons des obligations



et des obligations de caisse à

5 1/4 % d'intérêt

Avec une obligation de caisse UBS de Fr. 1000.- à 5 ans, vous encaissez chaque année Fr. 52.50 d'intérêts (l'impôt anticipé est récupérable).
Les obligations de caisse UBS constituent un placement absolument sûr. Vous pouvez les acheter sans formalités à tous les guichets de l'UBS. C'est une manière vraiment pratique de placer son argent.



UNION DE BANQUES SUISSES

UN CHAUFFAGE DE RÊVE Jacques Toedtli BUTANE - PROPANE

Tél. 4 23 05 ou 3 84 51. A l'essai chez vous gratuitement pendant 2 jours.

un chauffage mobile sans feu sans flamme, sans fumée sans odeur

sans installation avec les radiateurs **BUTA-THERM'X**

à catalyse du butane PUISSANTS, RÉGLABLES A VOLONTÉ, ÉCONOMIQUES, D'UNE SÉCURITÉ ABSOLUE, (pas d'oxyde de carbone) DÉMARRAGE INSTANTANÉ

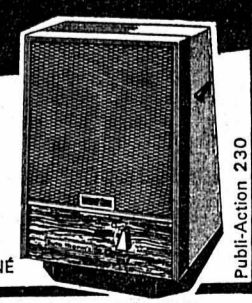

Démonstration et vente: ESSO GAZ Jacques TOEDTLI Exposition: PORT-D'HAUTERIVE

Bulletin à retourner à ESSO GAZ, rue Bachelin 9, Neuchâtel.
Nom _____ Prénom _____

Adresse exacte _____ Tél. _____

Je demande un chauffage à l'essai, sans engagement.

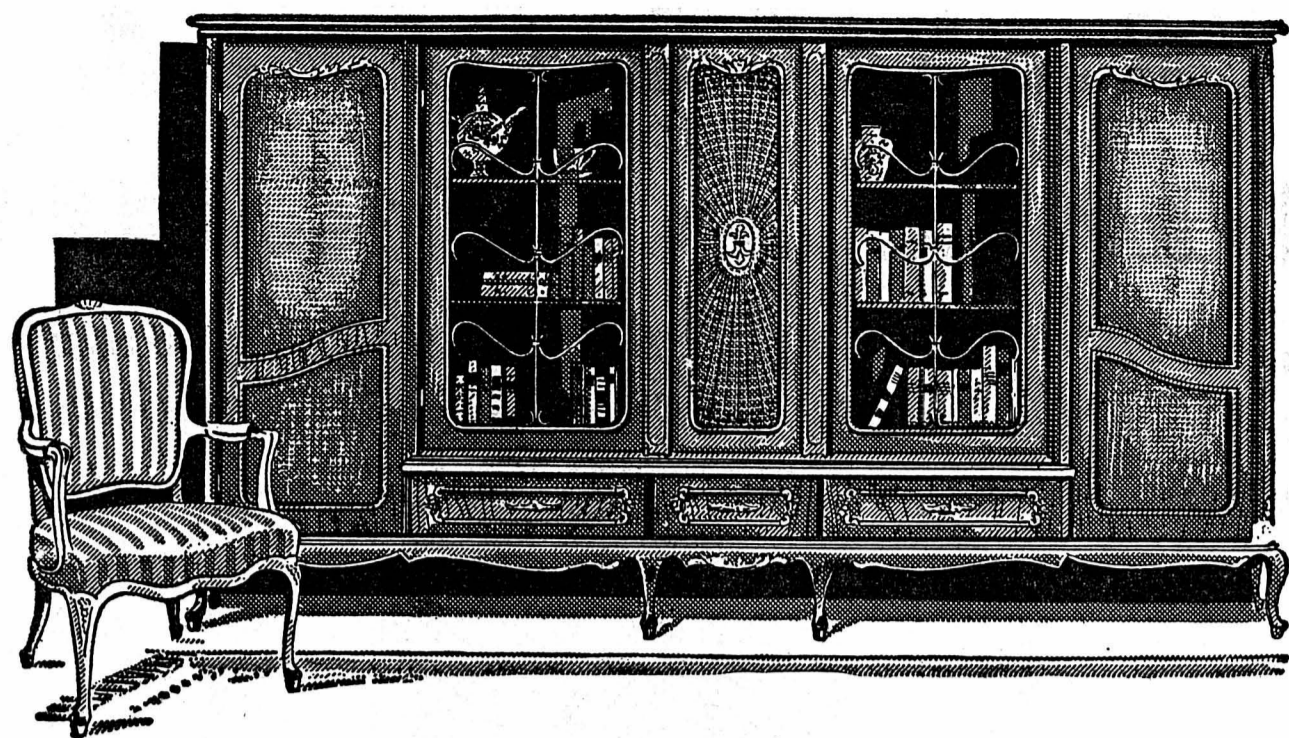

Nos meubles de style sont avantageux!

Visitez notre belle exposition. Grand choix de chambres à coucher, salles à manger, salons.

A NE PAS MANQUER: Notre merveilleuse galerie de petits meubles de style: guéridons sculptés ou marquetés, étagères, commodes, secrétaires, meubles rustiques espagnols, etc.

UN CHOIX GRANDIOSE POUR VOTRE INTÉRIEUR!

UN EXEMPLE DE PRIX... le magnifique meuble Louis XV ci-contre, en noyer antique avec très belles sculptures, longueur 280 cm.

Fr. **2950.-**

meubles **MEYER**

neuchâtel
faubourg
de l'hôpital
tél. 038/575 05

Grande exposition sur 6 étages
Voyez nos 30 vitrines

HENKE ***** Plastic COMET FR.169.-



La
chaussure de ski
5 étoiles au prix surprenant.
Une vraie performance Henke! Une chaussure
plastique au prix imbattable - pour dames,
hommes et juniors. fr. 169.- seulement

Tige plastique	Boucles Martin	Semelle parallèle	Support anatomique	Rembourrage
en matière synthétique exclusive (double cuir à l'intérieur). Matière insensible aux coups d'arêtes, indéformable, imperméable à l'eau, isolante, n'exigeant aucun entretien.	à chaque chaussure, 5 boucles avec crochets excentriques pour réglage fin. Une fermeture incomparable assurant sécurité et confort. Exigez la boucle Martin. La vraie!	nouvelle semelle PVC moulée à la largeur du ski. Conçue selon les expériences les plus récentes pour un guidage des skis et une pression sur les carres optimum.	une nouveauté sensationnelle pour le confort du pied (plus de brûlures de la plante des pieds) - interchangeable, elle est ultra-légère (et peut être adaptée à la forme du pied).	de la cheville aux orteils - un confort merveilleux.

Henke Plastic

Henke & Cie SA, 8260 Stein am Rhein

Offre unique
DE STEINFELS!
LE GRAND
OURS* NIAXA
Seulement
FR. 12.80
+ BONS NIAXA.

*grandeur 35 cm, peluche de nylon, sans parties dures et dangereuses, léger comme une plume, lavable.

Le plus beau cadeau
pour tous les enfants!



Commande:

1. Verser Fr. 12.80 à Frédéric Steinfels S.A., 8023 Zurich. Compte de chèques postaux 80-445.
2. Envoyer le récépissé de votre versement avec 5 bons du paquet double Niaxa ou bien 1 bon du paquet Jumbo à Frédéric Steinfels S.A., 8023 Zurich.

(Livrable jusqu'à épuisement du stock.)

«Pour le dégrossissage et le lavage.»

La maculature

s'achète à bon prix au bureau du journal

Où que vous
soyez: rasage
rapide et soigné.
Avec «Remington»

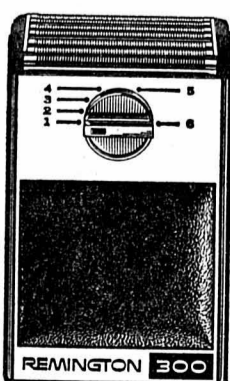

au magasin spécialisé

Vuillomenet & C^o.S.A.
ELECTRIQUES
INSTALLATIONS
NEUCHÂTEL
GRAND-RUE 4
TÉL. 5 17 12

Nous vous recommandons nos

4 bonnes spécialités fraîches

- Pintadeaux du pays
- Canetons du pays
- Jeunes pigeons
- Cuisses de grenouilles

Lehnherr frères

le magasin spécialisé

Neuchâtel - Place des Halles - Tél. (038) 5 30 92

De toute nouvelles

La boutique-cadeaux Agfa-Gevaert.
Des cadeaux durables.

AGFA-GEVAERT



idées-cadeaux Agfa-Gevaert

Vous y trouverez quelque chose pour chacun. Des cadeaux pour elle et lui. Dans des emballages plaisants. Des cadeaux Agfa-Gevaert.

VENDREDI
 5
 DÉCEMBRE 1969

20^{me} ANNIVERSAIRE DE LA Pharmacie Armand

Grâce à des locaux et à un agencement toujours à la pointe du progrès, notre pharmacie, en ce 20^{me} anniversaire, a l'avantage de vous présenter sous un même toit et dans un cadre plaisant un grand choix d'articles pour votre santé, votre confort et votre beauté



- Médicaments
 - Parfumerie
 - Droguerie - Cosmétique
 - Herboristerie - Boutique
 - Lunettes pour TV - Humidificateurs
 - Articles sanitaires - Ceintures chauffantes
 - Lingerie antirhumatisme - Lampes de quartz
 - Balances pèse-personnes - Articles diététiques
 - Articles de toilette - Collants et bas de soutien
 - Cadeaux pour bébés et alimentation pour bébés
 - Sandalettes et pantoufles orthopédiques - Linges et peignoirs
- répartis dans les 3 départements de



Afin de remercier sa fidèle clientèle, une **SURPRISE** sera remise aujourd'hui à chaque visiteur !

Pharmacie
Parapharmacie
Parfumerie

Rue de l'Hôpital 2
Neuchâtel
Tél. 5 57 22

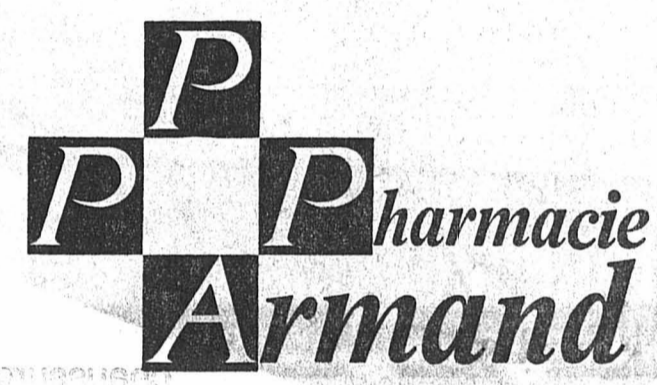

Depuis 20 ans, prix avantageux grâce aux **TIMBRES-ESCOMPTE SEVJ** distribués sur tous les produits autres que les médicaments réglementés et certaines grandes marques de parfumerie

A VENDRE D'OCCASION

Quelques générateurs d'air chaud **DIEMO**

parfait état, garantie. Industrie Maschinen AG 8105 Regensdorf/ZH Agent général pour la Suisse : dépôt Lausanne, tél. (021) 34 84 20 Service après-vente dans toute la Suisse

L'annonce reflète vivant du marché

Un rendez-vous à ne pas manquer au printemps prochain :

LA QUINZAINE COMMERCIALE DE NEUCHÂTEL

du 28 mai au 6 juin 1970

Confiez au spécialiste

la réparation de votre appareil NOVALTEC

est à votre service

Parcs 54 Tél. 5 88 62

CISEAUX

CENTRE DE COUTURE BERNINA

L. CARRARD

Epancheurs 9 — NEUCHÂTEL

Prêt comptant à 7 1/2 %

tel est le coût maximum aujourd'hui de nos crédits personnels (7 1/2 % par an calculé sur le montant initial du prêt, soit max. 0,625 % par mois).

C'est de l'argent à bon compte pour vous permettre de réaliser vos projets raisonnables.

Nous finançons l'achat de: voitures, bateaux, appareils ménagers, téléviseurs, meubles, machines agricoles etc. sans réserve de propriété.

Si votre situation financière est saine et ordonnée, utilisez nos crédits personnels avantageux et discrets

- de Fr. 1 000.- à Fr. 25 000.-
- remboursable jusqu'à 60 mensualités
- basé uniquement sur la confiance.

Assurez-vous la possibilité de bénéficier d'une réduction moyenne de 20% du taux d'intérêts autorisé en nous retournant le coupon ci-après:

Le nouveau Crédit Renco, avec garantie de réduction d'intérêts m'intéresse. Envoyez-moi, sans engagement, votre documentation.

Nom: _____ Prénom: _____

Adresse: _____

Domicile: _____

Crédit Renco S.A.

1211 Genève 1, Place Longemalle 16, téléphone 022 24 63 53 V/344

NOTRE FEUILLETON

L'AMOUR VIENT QUAND IL VEUT

Par **BARBARA CARTLAND**



28

Ce fut à ce moment-là, alors que le brouhaha des conversations permettait un aparté en sourdine, que Lola Carlo prit Aria par le bras et l'attira un peu à l'écart.

— Ecoutez, dit-elle à voix basse, je voudrais vous demander un service. J'ai besoin d'une liste de tous les journaux avec leur numéro de téléphone. N'en parlez à personne, mais apportez-moi cette liste dans ma chambre, après le déjeuner. Vous comprenez ?

— Parfaitement, répondit Aria.

— Et surtout, n'en soufflez mot à personne.

Lola se glissa parmi les couples qui s'approchaient de la table et l'on ne tarda pas à l'entendre échanger d'une voix joyeuse des plaisanteries avec Lord Buckleigh. Mais Aria restait silencieuse et préoccupée. Que voulait dire ceci ?

Pour quelle raison Lola avait-elle besoin d'une liste des journaux ? A quelles fins ?

CHAPITRE VI

Il y avait une princesse à déjeuner et une demi-douzaine de visiteurs de marque, plus ou moins célèbres.

A son grand soulagement, Aria comprit que l'on n'exigerait pas d'elle une participation active à la conversation. Elle se trouvait encadrée par deux jeunes gens pétillants d'esprit qui rivalisaient de calembours et de plaisanteries, souvent aux dépens de leurs meilleurs amis.

Au cours du repas, le ton ne cessa de monter et c'est dans un brouhaha fort animé que l'on apporta le café. Aria éprouvait une réelle fatigue. Le courrier, ce matin-là, avait atteint un volume record. De plus, la première chambrière s'était disputée avec une des soubrettes et toutes deux étaient venues rendre leur tablier à la gouvernante ; Aria avait dû faire usage de tout son charme et de sa diplomatie pour apaiser la querelle et les faire revenir sur leur décision.

A peine en avait-elle fini que McDougall, faisant grise mine, était venu lui déclarer qu'il ne pouvait continuer son travail sans un valet supplémentaire. Aria s'était précipitée sur le téléphone, mais Mrs Benstead ne pouvait pas en trouver. Finalement, après avoir fait le tour des agences et bureaux de placement, on avait découvert un retraité de plus de soixante-dix ans qui promettait de donner un coup de main tant que son arthrite ne le ferait pas souffrir.

Le gong du déjeuner avait surpris Aria au milieu de ces difficultés et elle n'avait eu que le temps de faire un brin de toilette avant de se précipiter en bas et de

rejoindre les invités se rendant à la salle à manger.

Dan Huron lui lança un regard noir, d'où elle conclut qu'il lui en voulait pour une raison quelconque, mais Lord Buckleigh ne tarda pas à la renseigner.

— Vous auriez dû vous trouver ici pour recevoir la princesse.

— J'avais oublié qu'elle venait, avoua Aria.

Il lui sourit et alla s'asseoir entre deux charmantes jeunes femmes dont le nom se retrouvait souvent dans le carnet mondain de tous les journaux.

Aria remarqua la nature de Lola Carlo qui semblait fort bien connaître tous ces invités. Les grands de ce monde l'adulaient autant que la foule des midinettes, parce que l'aristocratie du cinéma jouit d'un prestige immense dans tous les milieux.

Lola paraissait fort à son avantage, en robe blanche d'une trompeuse simplicité. Elle arborait des bracelets d'aigues-marines, scintillantes et des clips assortis, aux oreilles. Elle déployait un tel charme qu'Aria comprenait son ascendant sur tous les hommes, même de la trempe de Dan Huron.

A la fin du repas, McDougall s'approcha de Lola Carlo et Aria l'entendit annoncer :

- On vous demande au téléphone, Miss.
- Qui ? interrogea Lola.
- Une femme qui n'a pas voulu donner son nom, mais elle dit qu'elle doit vous parler de la part de votre grand-mère, Mrs Hawkins.

Juste à ce moment, un silence se fit par hasard et le chuchotement de McDougall porta clairement jusqu'au dernier des convives. Aria vit Lola changer de visage. Son regard devint rusé, méfiant.

— Impossible pour le moment, dit-elle à McDougall. Elle allait ajouter quelque chose, mais, se ravisant, se tourna vers Aria — Miss Milbank, allez répondre, je vous prie, demanda-t-elle d'un ton autoritaire.

Blessée par cet ordre donné sans ménagements, Aria dut pourtant l'exécuter.

— Bien, Miss Carlo. Je vais prendre la communication, ou demander que l'on rappelle plus tard.

Elle se leva et se rendit dans le petit salon attenant, où se trouvait un poste de téléphone, tout blanc, assorti aux tapisseries claires et aux rideaux blancs et bleus.

— Allô ?

— C'est Miss Carlo à l'appareil ?

— Non, Miss Carlo est occupée pour le moment. Je suis la secrétaire de Mr Huron, puis-je lui faire une commission ?

— J'aurais voulu y causer de la part à sa grand-mère, Mrs Hawkins, expliqua une voix assez vulgaire. Elle a lu sur l'journal que Lola Carlo elle restait à cette adresse et elle a absolument voulu que j'y téléphone.

— Mrs Hawkins est-elle malade ? demanda Aria.

— Pas pire que d'habitude. Elle va sur ses quatre-vingt-deux ans, vous savez, et ses rhumatismes la font souffrir des fois. Mais c'est d'être seule qui lui fait le plus ; elle a pas beaucoup d'amis, surtout où c'qu'elle reste maintenant.

— Et où habite-t-elle ?

— 92 King George Road. A la limite de Putney. Y a le 171 qui vous dépose à la porte.

— Je comprends. Je vais faire la commission et demander à Miss Carlo si elle peut aller voir sa grand-mère.

— Ah ! ça lui ferait plaisir à la grand-mère. Elle est si fière de Miss Carlo. Elle découpe tous les articles des journaux et ce serait une fête pour elle de voir sa petite fille, j'vous assure.

— Bon, je le lui dirai et merci d'avoir appelé.

— De rien. Je fais les ménages chez Mrs Johnson deux fois par semaine et la grand-mère elle m'est sympathique.

— Merci, répéta Aria avant de raccrocher.

Elle ne revint pas dans la salle à manger, trouvant inutile de se mêler aux invités, à la fin du repas. Elle préféra retourner à son bureau et s'atteler à la correspondance.

(A suivre)

BRAUN

Ce n'est pas pour rien...

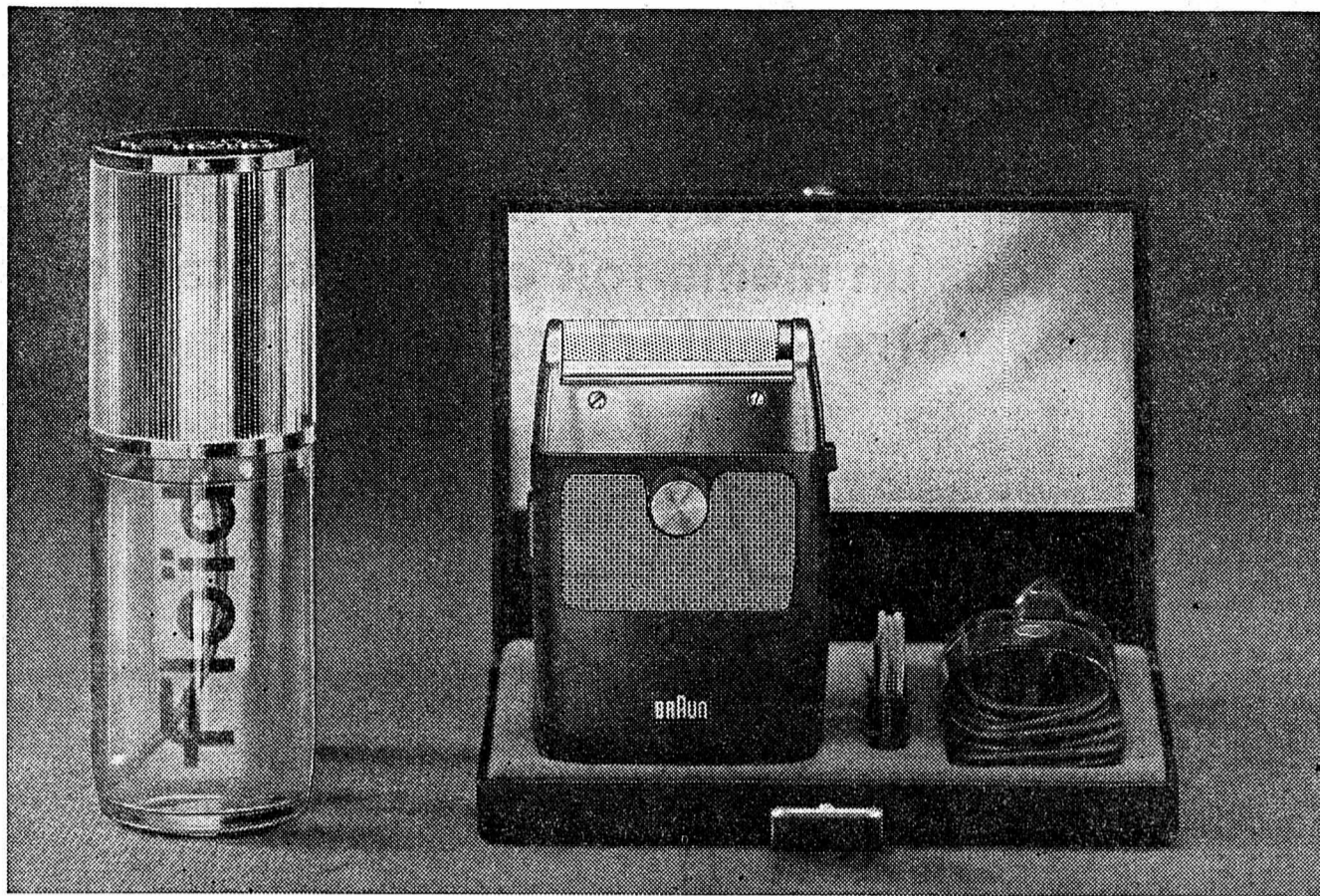

... qu'un homme se rase au sixtant.

raisons techniques:

- la grille en nids d'abeilles, très souple, avec surface de glissement platinée
- 13 000 arêtes tranchantes avec contours microscopiquement ondulés
- le bloc de coupe se compose de 36 couteaux en acier surfin, rectifiés au diamant

raisons esthétiques:

- la forme sobre du Braun sixtant S
- l'équipement de bon goût
- les détails luxueux (tondeuse de poils longs commutable, élégante cassette à miroir)

Braun sixtant S, maintenant en emballage-cadeau attrayant

avec un flacon d'aérosol Floïd After-Shave, rafraîchissant et soignant la peau. Le tout au prix normal de Fr. 99.-

Braun sixtant S



Le combiné de piste. 118.-

Si vous descendez mieux que l'année dernière, vous méritez de vous offrir le nouveau combiné.

Il combine deux disciplines: La descente pour la veste et la course pour le pantalon.

Un pantalon de compétition (modèle ESCO): il moule, il tend, il est solide et capable d'encaisser les chutes en sportif.

La veste? C'est une championne qui ne sent pas le froid à 100 km à l'heure. Parce qu'elle est double, en Bri-Nylon imperméable au vent

et à l'eau, avec une couche thermique isolante.

Bref: un combiné qui vous fait arriver en tête au grand combiné descente et après-ski.

Mais le prix a fait une vilaine chute!

Pantalon 59.-, veste 59.-, les deux 118.-.

Notre essayeur vous attend!

MODÈLE

ESCO

VÊTEMENTS-SA

pour Messieurs et Garçons à Neuchâtel: 12, rue St-Maurice

Aarau, Amriswil, Arbon, Baden, Bâle, Bienne, Coire, Fribourg, La Chaux-de-Fonds, Lucerne, Neuchâtel, Schaffhouse, Sion, Saint-Gall, Thoune, Winterthur, Zurich

Cenovis pour tartiner

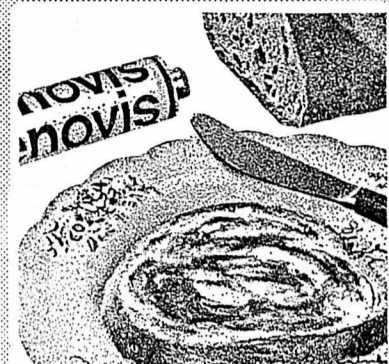

Une pâte à tartiner piquante et savoureuse. On étend une couche extra-fine, prise directement au tube, sur du pain beurré. C'est si simple et... si délicieux!

Cenovis pour assaisonner

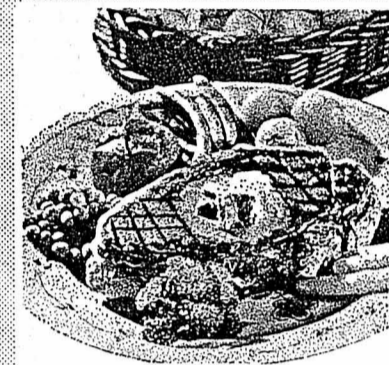

Les filets, entrecôtes, rôtis, volailles et poissons sont encore plus délicats et savoureux, lorsqu'on les frotte avec du Cenovis, avant de les saler légèrement et de les faire rôtir ou frire.

Cenovis pour assaisonner



Ajoutez à votre sauce à salade un grain de Cenovis en tube ou une tombée de Cenovis liquide: votre salade sera encore meilleure que vous ne l'attendez.

A propos! Le condiment en poudre Cenovis est plus digeste: il contient moins de sel que les condiments en poudre ordinaires.

Cenovis pour assaisonner



Getreidefloeken S.A., Lenzbourg

PRÊTS

sans caution
de Fr. 500.- à 10,000.-



Formalités simplifiées. Rapidité. Discretion absolue.

BANQUE

COURVOISIER & CIE

2001 NEUCHÂTEL (038) 5 12 07

Faubourg de l'Hôpital 21

Envoyez-moi documentation sans engagement

Nom _____

Rue _____

Localité _____

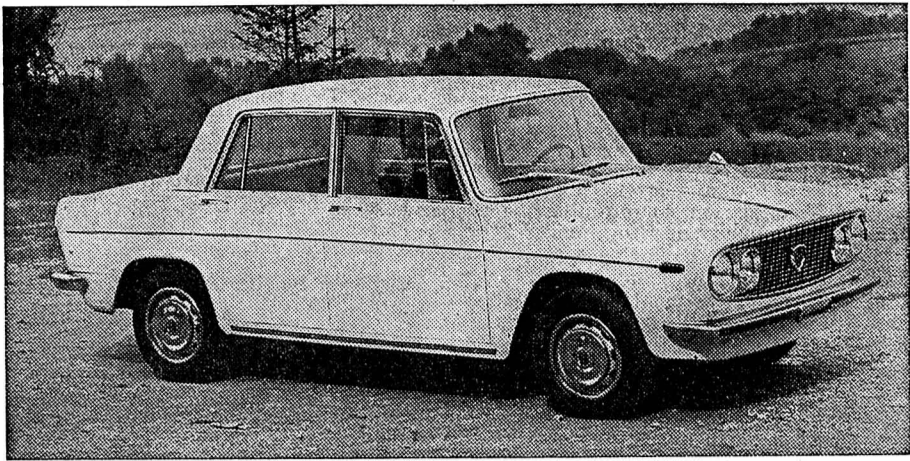

LA NOUVELLE FULVIA BERLINE EST ARRIVÉE!
plus puissante - confort accru - ligne modifiée

FULVIA ... un grand nom dans la gamme LANCIA!

Fr. **12,200.-**

Importateur : **GARAGE DES TROIS ROIS**
J.-P. & M. Nussbaumer

NEUCHÂTEL
LA CHAUX-DE-FONDS Essais et démonstration
LE LOCLE

rapides
PRÊTS
discrets

Banque de Crédit
1200 Genève, 11, rue d'Italie
Tél. 022 25 62 65

Veillez m'adresser sans engagement
votre documentation: 56
Nom et Prénom _____
Rue _____
Lieu _____

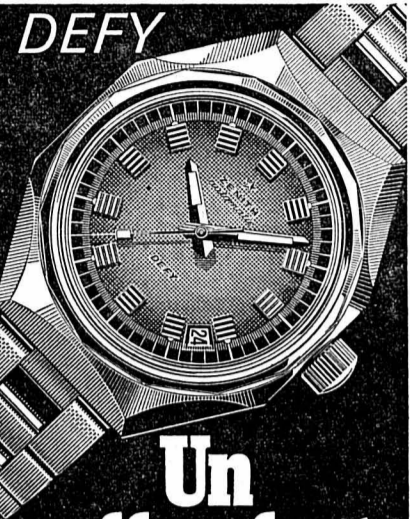

Un coffre-fort.

Jamais une telle précision
n'a été si bien protégée.

ZENITH DANIEL MARTHE
Horlogerie-Bijouterie
Grand'Rue 3 - Neuchâtel
Tél. 5 31 57

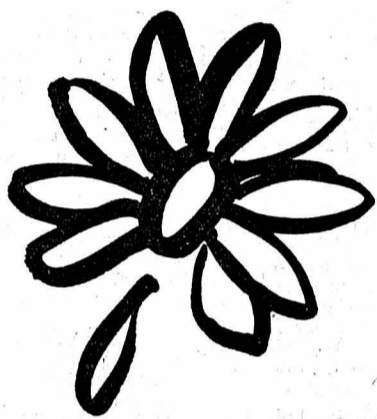

« Je sais qu'aujourd'hui
tu voulais m'apporter des fleurs...
alors je t'ai préparé quelque chose
de bon pour le dessert! »

Une crème dessert
Stalden

chocolat, vanille, caramel, praliné, moka et ananas

**Les gens heureux
boivent
Appenzeller**



Caractère... style...
personnalité...!



L'IMPRIMERIE CENTRALE
et de la
FEUILLE D'AVIS DE NEUCHÂTEL
se fera un plaisir de vous soumettre
sa nouvelle collection de
CARTES DE VISITE

**TOM JONES
VIENT**

pas à Neuchâtel mais, avec une installation
HI-FI d'Interdiscount vous pourrez écouter
votre vedette préférée jour et nuit.

Votre spécialiste pour image et son.



Angle Grand-Rue - Chavannes - Neuchâtel

Chavannes

Grand-Rue

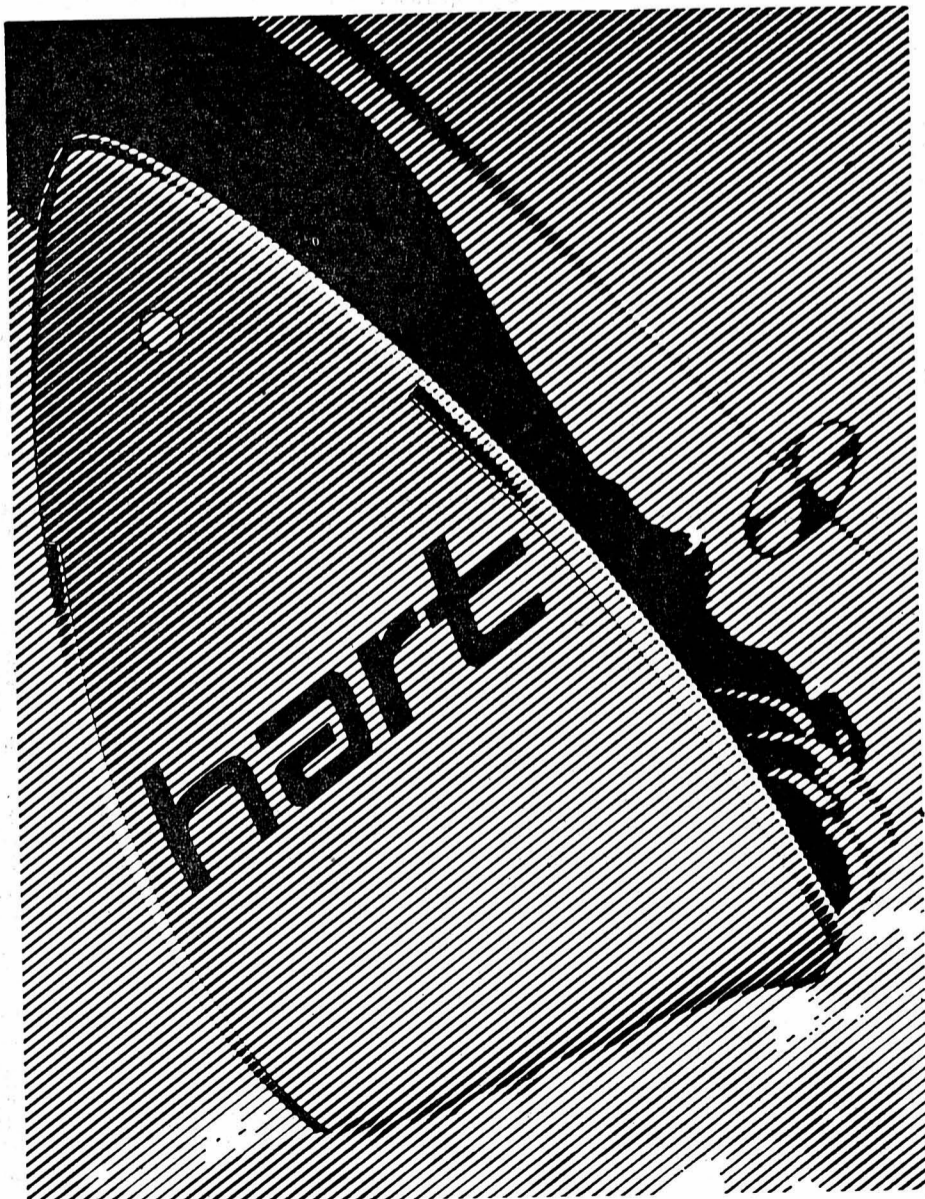

Les skis «hart» sont en vente aux armourins.

Les joies du ski... à Bruson

C'est l'invitation que vous fait cette station valaisanne en développement, en vous proposant de voir les maquettes exposées dans nos vitrines et de visiter notre rayon de ski (Temple-Neuf, 1er étage) où **vendredi 5 et samedi 6 décembre, Monsieur André Marait**, instructeur de ski à Bruson, vous donnera avec plaisir tous conseils pour votre équipement.

Skieurs, venez voir les derniers modèles de skis
Toutes les grandes marques - un choix exceptionnel - des qualités éprouvées

Rayon sports

armourins
neuchâtel

Montage de skis dans
notre atelier par du
personnel spécialisé.



Complets messieurs, choix magnifique, les dernières nouveautés de Fr. 118.- à Fr. 298.-



NOUVEAU

Voici le nouveau rasoir électrique suisse jura-octa avec les deux têtes.

Voici pour vous le nouveau rasoir électrique suisse jura-octa!

Oubliez pour une fois qu'il est nouveau. Et que c'est un produit suisse de qualité. Oubliez de même que jura doit avoir de bonnes raisons de lancer, malgré la concurrence existante, un rasoir électrique.

Essayez le jura-octa!
Vous trouverez vous-même une demi-douzaine de bonnes raisons en faveur du nouveau jura-octa. Par exemple: la lamelle souple à perforation à 8 arêtes, s'adaptant admirablement bien à la peau et attaquant chaque poil directement à ras. Ou bien la lame-ciseaux construite si ingénieusement, avec les couteaux concaves à 128 arêtes coupantes aiguisées au diamant.

Le jura-octa vous rase doucement, proprement et vite! Après le rasage vous pouvez vous montrer aussi à midi... et encore le soir. Vous serez enthousiasmé du rasage parfait du jura-octa!

Essayez aussi la deuxième tête, la tondeuse efficace, spécialement conçue pour les longs cheveux. Elle garantit une coupe nette

et propre de la nuque, des tempes, de la moustache ou de la barbe. Vous voyez exactement où vous coupez.

Rasez-vous avec le jura-octa! Vous aussi pourrez le confirmer: Avec jura ça va mieux!

Nous accordons une garantie de deux ans et les ménagères vous le confirmeront: le service après-vente jura est sûr rapide et très développé.

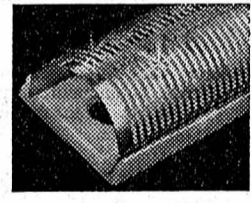

La lame-ciseaux brevetée, le cœur du jura-octa. La lame-ciseaux, construite ingénieusement, ayant des couteaux concaves à 128 arêtes aiguisées au diamant, rase incomparablement mieux.

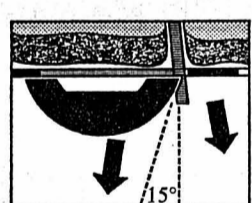

Nettoyage Les couteaux concaves se nettoient d'eux-mêmes grâce à leur angle de coupe de 15°. Ainsi un rendement maximum est garanti, sans devoir nettoyer les lames après chaque usage.

Jura-octa n° 500.12 dans étui de luxe en cuir foca. Commutable sur 110 ou 220 volts, avec tondeuse. Fr. 96.50

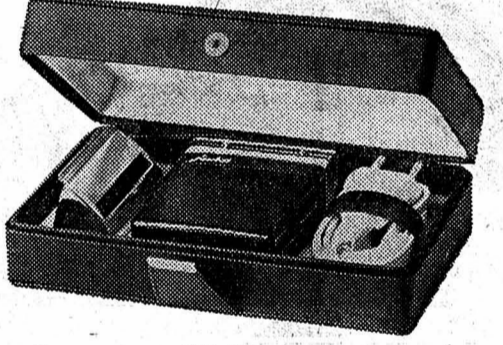

Jura-octa n° 501.12, sans tondeuse, dans étui simple, commutable sur 110 ou 220 volts. Fr. 69.50
Tondeuse n° 500.90 toujours livrable. Fr. 22.50

Nous vous en disons volontiers davantage sur les avantages exclusifs du jura-octa. Demandez le prospectus détaillé dans le bon magasin spécialisé.



Un produit de tout premier ordre de jura Fabriques d'Appareils Electriques, L. Henzirohs S.A., Niederbuchsiten-Olten Tél. 062 632323

Si vous êtes à l'affût de recettes nouvelles...

...les Croquettes Knorr feront votre bonheur. Avec ce mélange prêt à l'emploi, vous réussirez du premier coup des spécialités telles que les pommes duchesse, les croquettes de pommes de terre ou les pommes William!

Croquettes Knorr

...aujourd'hui, en pommes duchesse

Préparation: Verser la masse à croquettes, délayée selon le mode d'emploi, dans une poche à douille (étoile); en former des rosaces sur une plaque graissée et les glisser au four chaud (chaleur supérieure et inférieure).



...quelle joie pour toute votre famille!

Votre buste sera parfait

Avant: Vous remarquez un aspect déformé, le buste paraît plat, les arêtes sont saillantes.

Maintenant: Nos améliorations ont été prises en compte. Le résultat est immédiat.

Après: Les arêtes sont complètement effacées, le buste est parfaitement arrondi.

Nos améliorations: Il s'agit de...
- des courbes molles, absolument irrésistibles dans le buste-gorge. Personne ne devine votre secret.
- des courbes molles, absolument irrésistibles dans le buste-gorge. Personne ne devine votre secret.

Résultat: la poitrine est ferme et paraît 2 no. plus grande. Indiquez le taille et vous recevrez contre remboursement nos améliorées à Fr. 2.50.
MOONLIGHT-VERSAND, 4104 Oberwölz Dépt 21

STATION-SERVICE PRÉBARREAU

Neuchâtel (038) 5 63 43

Normale 90-92 oct. **-.56**
Super 98-100 oct. **-.58**

René NYDEGGER

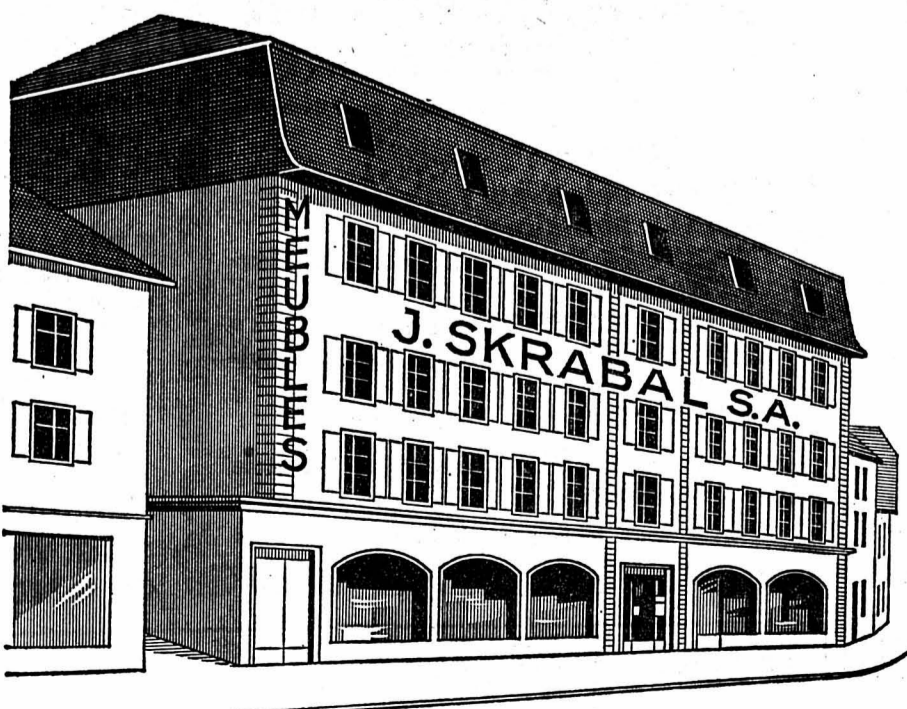

Parc devant l'immeuble

A PESEUX, visitez nos 6 étages d'exposition: 3000 m²

Le samedi: ouvert sans interruption de 8 à 17 h
MEUBLES CLASSIQUES, MODERNES, DE STYLE - TAPIS - RIDEAUX

MEUBLES J. SKRABAL S.A.

PESEUX NEUCHÂTEL Grand-Rue 38 Fbg du Lac 31 Tél. (038) 8 13 33 Tél. (038) 4 06 55

BON Veuillez m'envoyer votre catalogue illustré.

Nom: _____
Prénom: _____
Rue: _____
Localité: _____

POUR VOS ACHATS DE NOËL

AU VAL-DE-TRAVERS

Cuisinières électriques toutes marques
Machines à laver - Frigos - Congélateurs

Fourneaux à mazout
avec pompe électrique — Citernes

Pierre MONTI

FLEURIER, rue des Moulins 2 ☎ (038) 9 12 27

GRANDS VINS DE BOURGOGNE
«GRIVELET-CUSSET»

Importation

PERRENOUD S.A.

En vente dans les magasins spécialisés
MOTIERS (NE)

CADEAUX DE FIN D'ANNÉE!!!

BOUT'CHOU

Fleurier Grand-Rue 4 ☎ (038) 9 09 09

Grand choix d'articles pour bébés -
fillettes et garçonnets

Cadeau de Noël offert par **BOUT'CHOU**

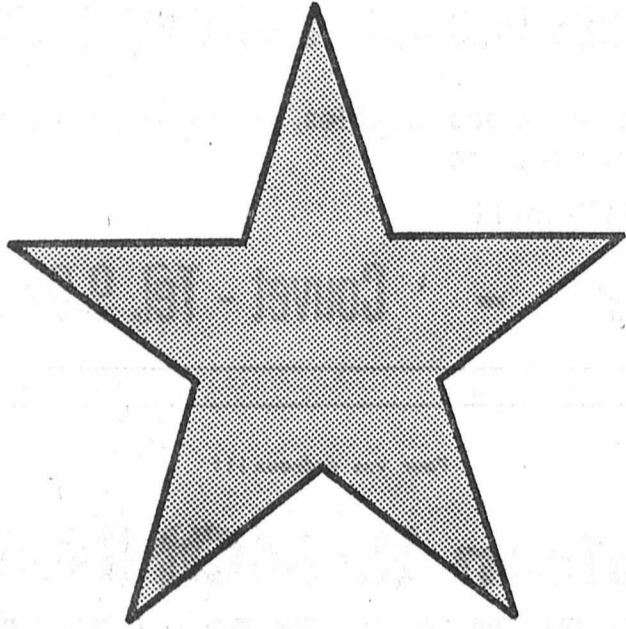

POUR VOS CADEAUX DE NOËL

HERBORISTERIE
PARFUMERIE
COSMÉTIQUES

Pharmacie **A. PERRIN**

FLEURIER

Place du Marché



Plantes vertes et fleuries
Fleurs coupées — Motifs givrés
Arrangements tous genres

Georges CHABLOZ

& FILS Horticulteurs
Rue de Buttes 2114 FLEURIER
Tél. 9 11 54 Service à domicile

Pour vos cadeaux de Noël
adressez-vous au spécialiste

Grand choix de montres TISSOT, pendules
neuchâteloises « LE CASTEL » (20 modèles en
exposition), beau choix de BAGUES, ALLIAN-
CES, MÉDAILLES, COLLIERS, ORFÈVRERIE

R. MARTINET horlogerie-bijouterie

COUVET Tél. 9 60 92

Pour vos installations
force... lumière...

toujours bien conseillés aux

SERVICES INDUSTRIELS

FLEURIER 9 10 59

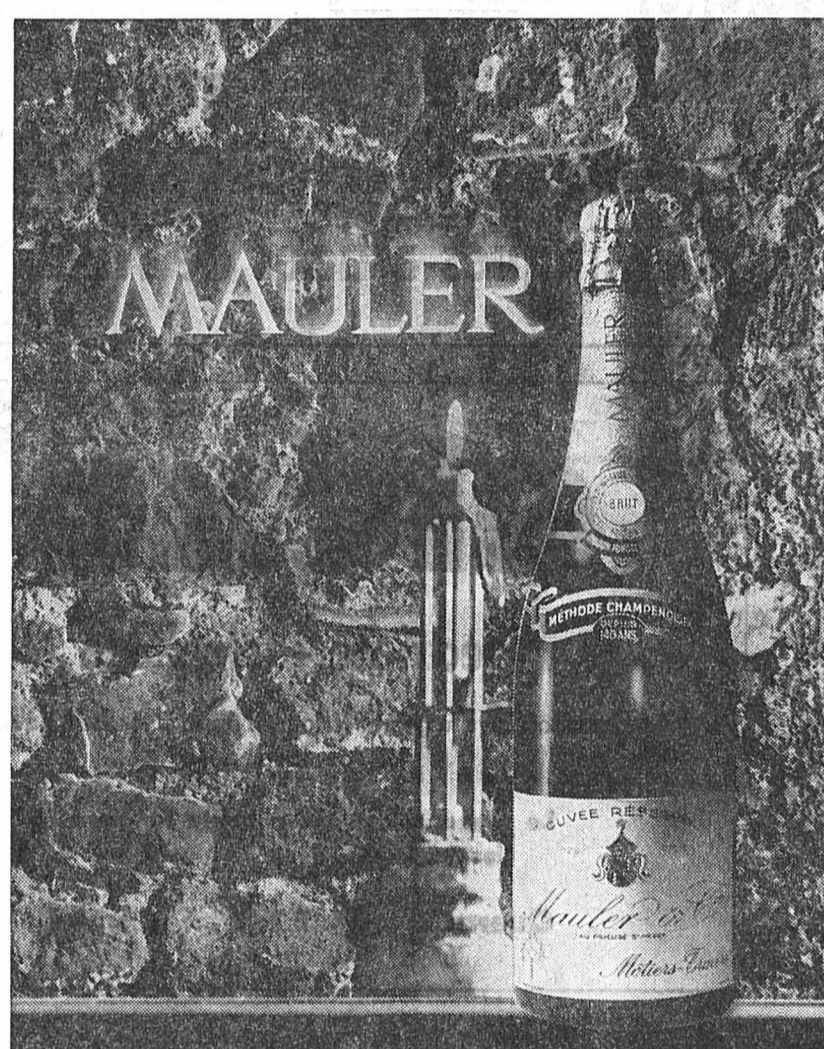

MAULER et Cie S.A. au Prieuré St Pierre MOTIERS NE

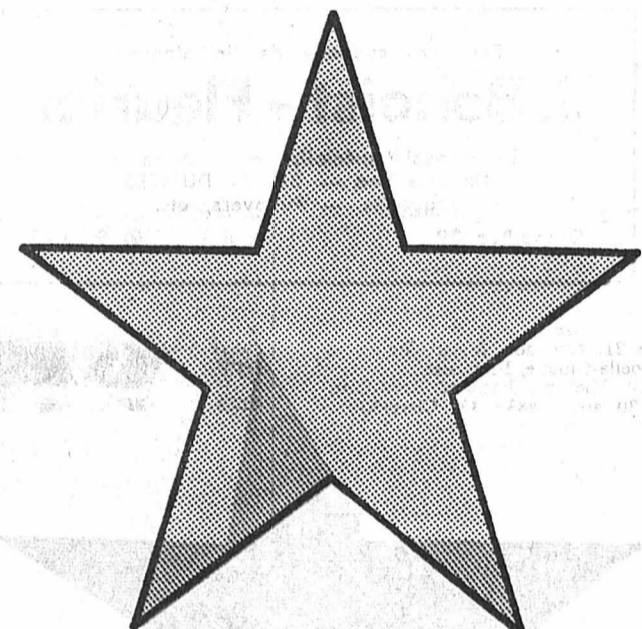

CHAUSSURES DE SKI

absolument imperméables

Enfants Fr. 24.80

Hommes Fr. 44.80

VAUCHER - BOGNAR

FLEURIER

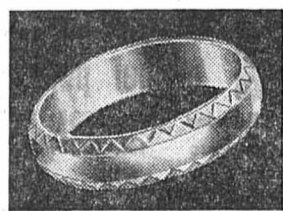

ALLIANCES

Horlogerie - Bijouterie

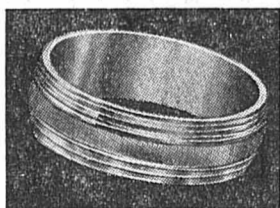

FIVAZ

Emer-de-Vatel 3

COUVET ☎ 9 61 37

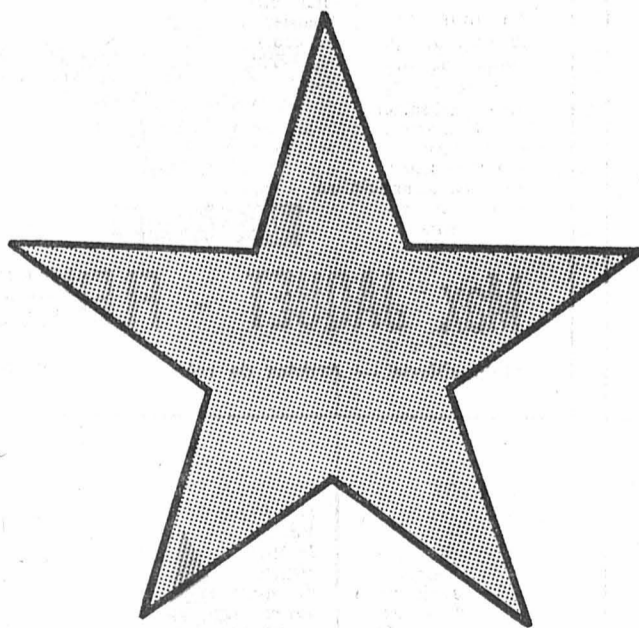

Demandez vos vins de fêtes

à votre **ÉPICIER**

Les BEAUJOLAIS HAUT-PONCIE AC
Les BOURGOGNES PONCIE AC
Les VINS VALAISANS R. GILLIARD
etc., de la

Maison F.-A. LANDRY & CO., 2126 LES VERRIÈRES



75 ans

à votre service

PRIX RAISONNABLES + QUALITÉ

Fleurier

BOUCHERIE
André Pétremand
TÉL. 9 10 61

Chauffage central
Brûleurs à mazout
Sanitaires

BIELER & Fils S.A.

FLEURIER, tél. (038) 9 10 63 - 9 16 70

Plus de 75 ans

POUR VOS ACHATS DE NOËL

AU VAL-DE-TRAVERS

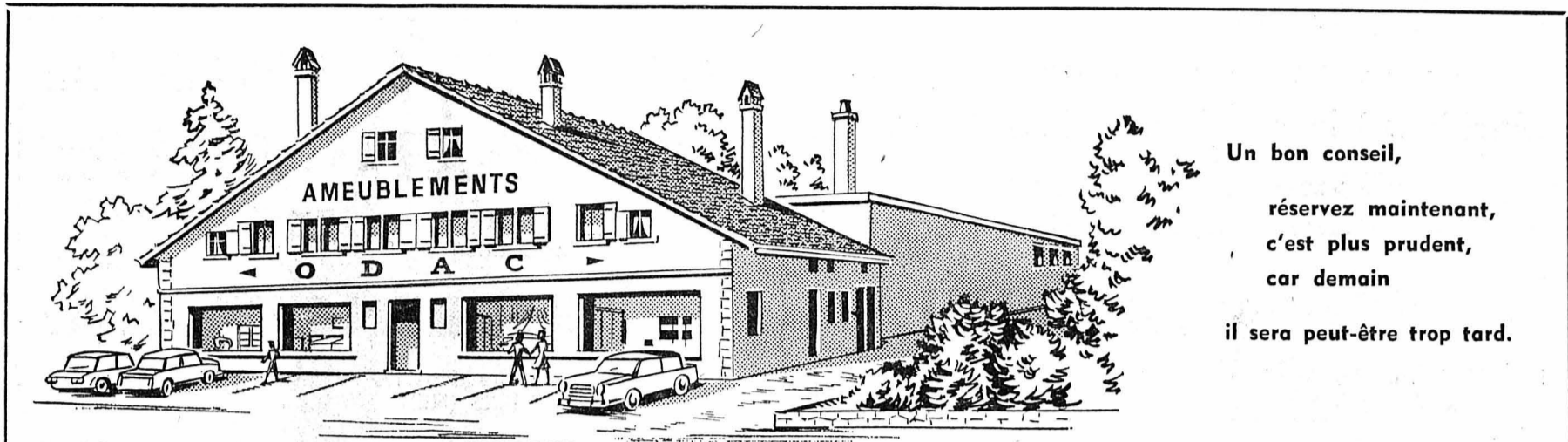
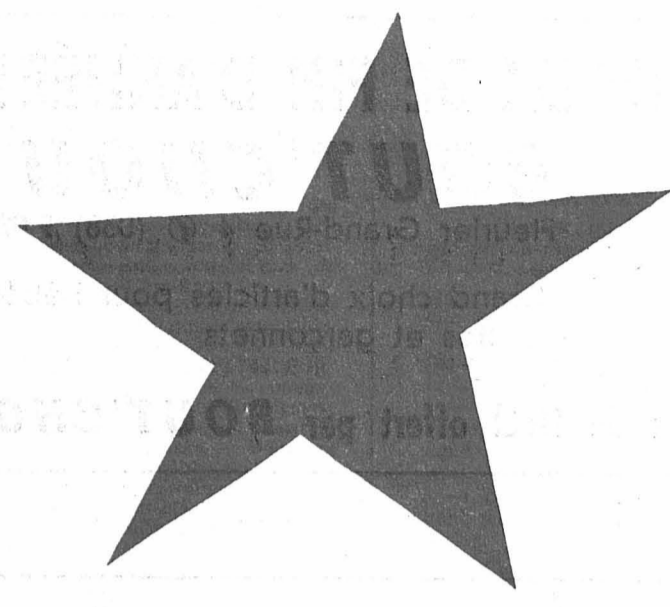

Un bon conseil,
réservez maintenant,
c'est plus prudent,
car demain
il sera peut-être trop tard.

Offrir des cadeaux utiles c'est bien... Choisir des modèles ODAC c'est mieux !
ODAC vous offre, grâce à son immense choix et à la qualité de ses meubles, la réalisation de vos idées d'ameublements au meilleur compte

Nouvelle exposition agrandie... Plus de 1400 m² !!!

Meubles ODAC - H. Isler - Couvet - Tél. 9 62 21

Articles pour cadeaux appréciés :

- Fers à repasser : Rotel - Jura
- Aspirateurs : Rotel - Hoover
- Frigorifiques : General Electric
- Cuisinières : Sarina - Le Réve
- Rasoirs électriques : Remington - Philips
- Articles boutique — Fers forgés

J. Simonin & Fils - Couvet

Quincaillerie — Ménage — Outillage ☎ 9 61 59

TIMBRES-ESCOMPTE **SENF**

Pour vos cadeaux de fin d'année

J. Benoist - Fleurier

Le magasin spécialisé pour Madame !
Lingerie fine — Bas — DUSTERS
Jaquettes — Pullovers, etc.

Grand-Rue 29 ☎ 9 15 95

cgjo Nos magasins
du Val-de-Travers
sont équipés pour vous servir
de magnifiques articles de Noël

Pour vos cadeaux !!!

Maison R. MONNIER

TRAVERS - 9 64 24
COUVET - 9 69 22
FLEURIER - 9 08 08

Beau choix en :
Télévisions — Radios — Enregistreurs
Electrophones — Chaînes HI-FI — Disques
Venez nous rendre une visite

Avantageuses facilités de paiement

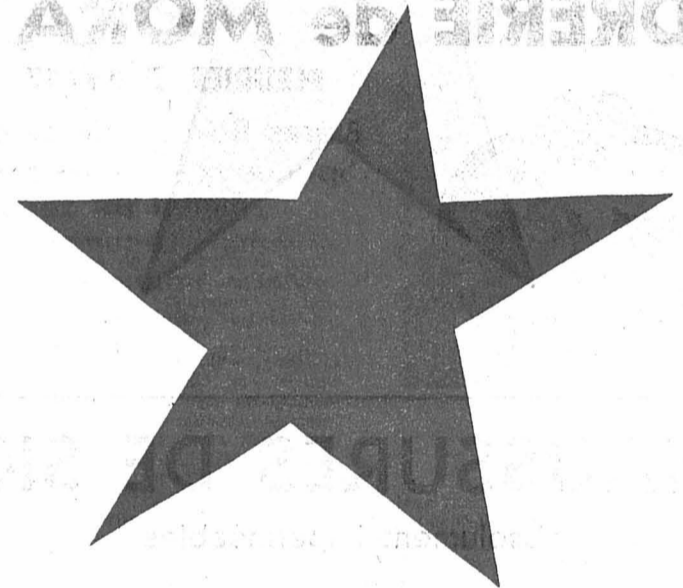

elexa

Electricité - téléphone

vous offre un grand choix d'appareils électriques
et de lustrerie

Le magasin est ouvert toute la journée
les samedis 13 et 20 décembre

Quarre 4 ☎ 9 73 71 Couvet



Epicerie — Vins — Tabacs

Spécialité : Truites au vivier, toute l'année

Marcel MAGNIN - FLEURIER

Moulins 5 — Livraison à domicile — ☎ 9 15 38

Couvertures de laine
poil de chameau, orlon, etc.

Duvet de qualité
Chaque-lit antirhumatismal
(non électrique) tout cela vous le
trouverez

Chez André FLEURIER

Ameublement — Décoration
Avenue de la Gare 1 - Tél. 9 02 70
Visitez notre vitrine spéciale

La marmite
à vapeur qui
vous donnera
entière
satisfaction.

En vente au
magasin spécialisé

DUROMATIC

Max JAQUET - FLEURIER

Quincaillerie — Articles de ménage — ☎ 9 10 23

**Pour votre chauffage:
une bonne
adresse!!!**

michel pellaton
Fleurier tél. (038) 9 13 41
Travers tél. (038) 9 67 45
charbon - mazout
bière - limonade
michel pellaton

Prix record.

Les chaussures de ski de première qualité ne peuvent pas être les meilleur marché. Voici pourtant, à un prix sensationnel, une nouvelle performance Raichle sur le plan de la qualité et de la technique.

Raichle of Switzerland

Il existe une chaussure Raichle pour chaque pied, chaque skieur et chaque budget.

Raichle Hit Record

Performance record par son prix et sa qualité: modèle nouveau à excellentes propriétés d'ajustement et de confort, construction idéale du point de vue de la technique du ski, cuir « Gallo », semelle parallèle anatomique, micro-boucle de précision.
Dames/Messieurs Fr.109.-

Maintenant grand choix — maintenant libre essayage.

Pour Noël

offrez à vos amis et parents un abonnement à la

FEUILLE D'AVIS DE NEUCHÂTEL

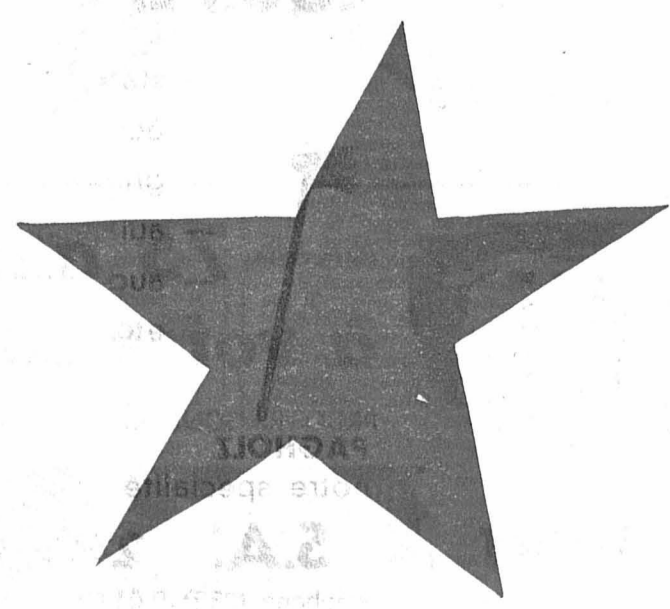

La solution la moins chère pour votre chauffage!

Cuisinière à chauffage central au mazout

LADIV
à triple service permanent :

- cuisine
- chauffage central
- eau chaude

FRANCO BELGE
MERVILLE (Nord)

Importateur : LE CORDON BLEU S. A., 1000 LAUSANNE 9
Documentation et installation par :
F. GARREL installateur **TRAVERS** ☎ 9 63 52

Grand choix d'autres modèles de
Fr. 27.80 à Fr. 350.—

Schmutz Sports FLEURIER

POUR VOS ACHATS DE NOËL

AU VAL-DE-TRAVERS



Cadeaux de fin d'année

UN CHOIX SURPRENANT D'ARTICLES
DE BON GOUT A TOUS LES PRIX !

Pour mieux choisir, visitez notre nouveau
magasin entièrement rénové. ENTRÉE LIBRE.

Jeudi 18 et lundi 22 ouvert jusqu'à 18 heures.



QUINCAILLERIE - MÉNAGE
COUVET - Téléphone (038) 9 62 06

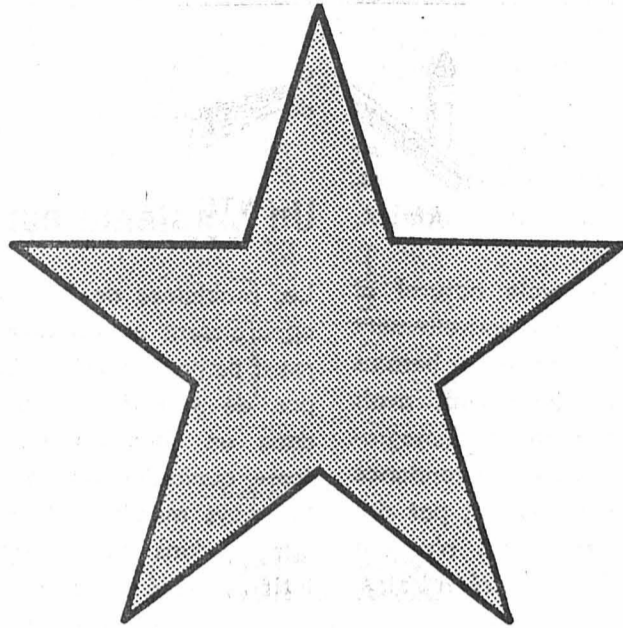

TÉLÉVISION noir-blanc, couleur + RADIO
SERVICE après-vente « IMMÉDIAT »
Tél. (038) 9 11 94

CHAINES HI-FI - DISQUES - ENREGISTREURS

« JACCARD » FLEURIER

Avenue de la Gare 9 (maison verte)

HORLOGERIE - BIJOUTERIE - ORFÈVRE

Alliances : gravure gratuite - Toutes réparations et gravages

Du choix pour vos cadeaux

PHOTO-CINÉ PRIX DISCOUNT

DIANA

TRAVERS ☎ 9 65 74

GLOBES TERRESTRES LUMINEUX

Pour des cadeaux de choix

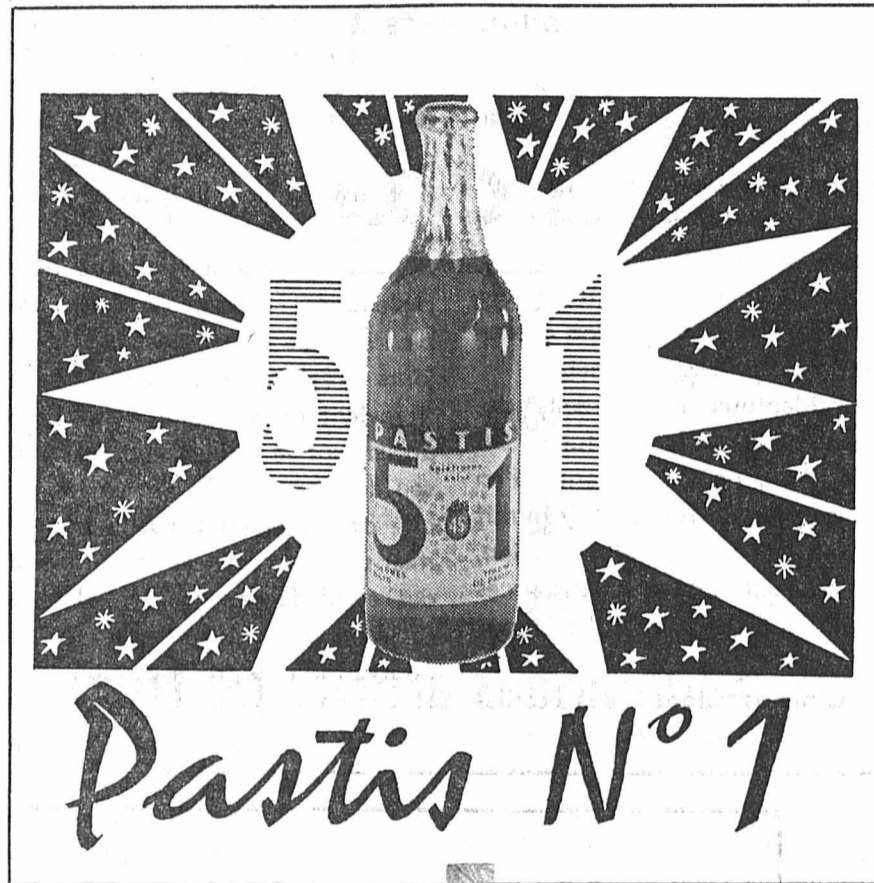

Pastis N°1

« AU GOURMET » Pour les FÊTES

Boucherie - charcuterie
FLEURIER ☎ 9 11 73

Volaille fraîche de 1^{re} qualité, dindes,
poulets fin bec, poulardes et canards.
Fondus bourguignonne et chinoise.
Bœuf, veau, porc, agneau.
Noix de jambons et petits jambons de
Fr. 15.— à Fr. 50.—.
Grand choix de FUMÉS.
Terrine de volaille en gelée.



Michel STAUFFER

On porte à domicile.

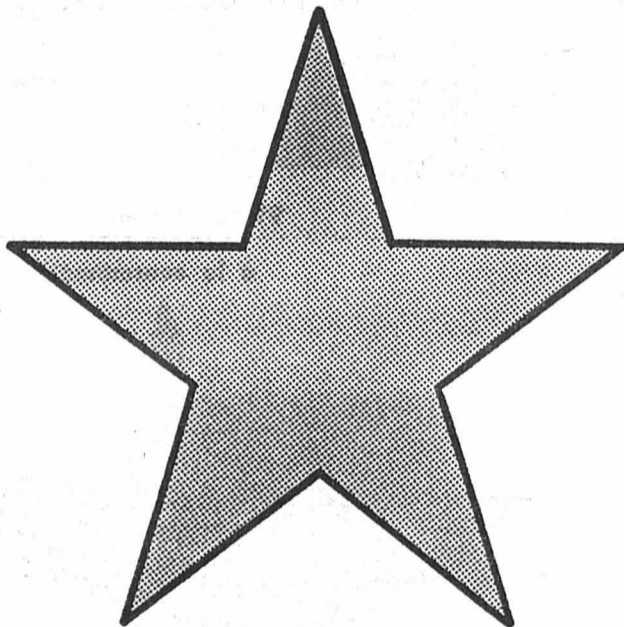

FRED BALMER

Magasin spécialisé en jouets

Grand choix de trains Märklin

FLEURIER

☎ 9 12 96

CIDRERIE de MORAT

FLEURIER ☎ 9 11 17

Bières Boxer - Cardinal
Spiritueux - Vins - Eaux
minérales

Fruits - Légumes
Magnifique choix
pour les Fêtes
Service à domicile



C. JACOT & Cie, FLEURIER Tél. 910 96

CAVES de la CITADELLE

Le vin de tous les jours...

★ Réserve de la Citadelle ★

Vin fin de la commune de TARRAGONE

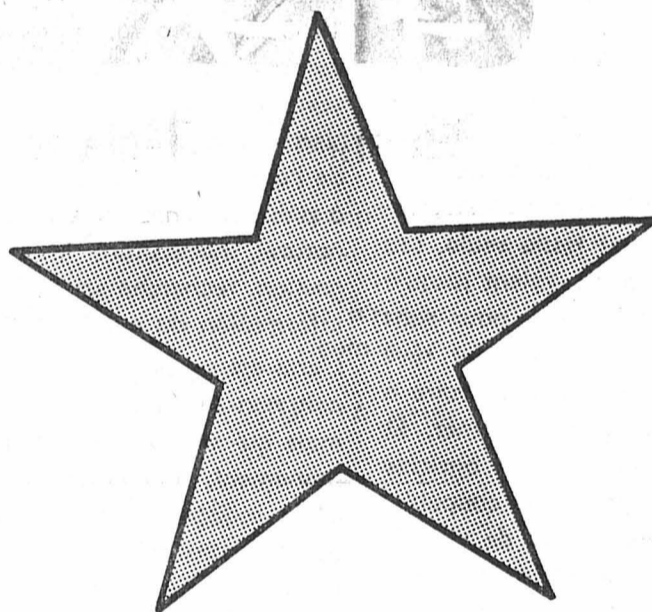

La boucherie H. Pétremand

(Grand-Rue 6 - COUVET) Tél. 9 65 06
vous propose pour les Fêtes :

Bœuf, veau, porc et agneau - Fumés
Charcuterie fine et de campagne

Saucissons - Saucisses au foie
1^{er} choix

VOLAILLE Se recommande.



Audi

Garage
L. Duthé

2114 FLEURIER
Tél. 9 16 37



ÉQUIPEMENT DE :

- stades
- écoles
- grandes salles
- aulas
- auditorios
- etc.

PAGHOLZ
notre spécialité exclusive

VERISIA S.A. 2115 BUTTES

Téléphone (038) 9 01 01

De la gaieté aux repas...

MAS FAIRRIÉ

vous la donnera

D. RAINERI

Couvét

Vins en gros

☎ 9 62 17

Le cadeau que Madame aime offrir...
et que Monsieur aime recevoir...
COMPLETS PURE LAINE ET TRÉVIRA
parfaite réussite se portant avec gilet
AUTO-COAT entièrement doublé
BLOUSONS dans le vent

PANTALONS - PULLOVERS - CHEMISES - CRAVATES

La source de l'élégance
masculine
☎ 9 13 41

Nous réservons pour les fêtes

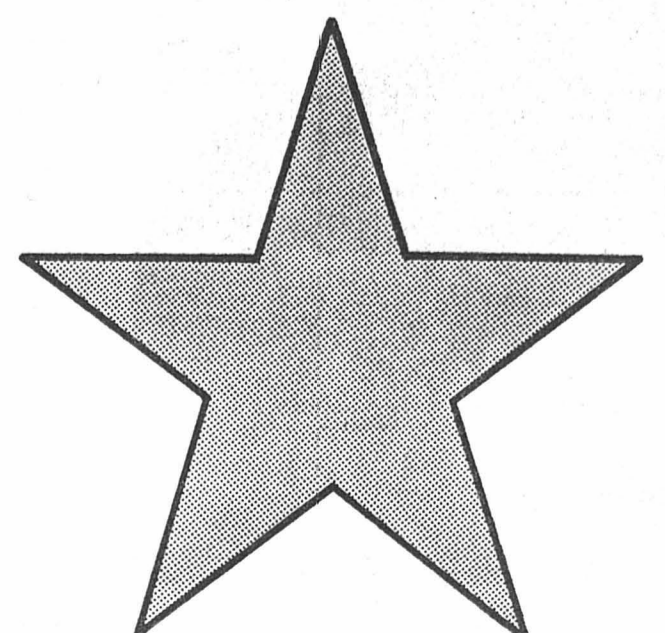

Dans cent ans nous manquerons d'eau

L'EAU EST PARTOUT, mais on l'oublie. Une catastrophe maritime comme celle de la marée noire issue de la cale d'un cargo et voilà enfin d'actualité les problèmes de la mer. Une catastrophe fluviale, le Rhin pollué par un sac d'endosulfan, ses conséquences possibles, et voilà chacun concerné directement par cette chose, cette richesse si naturelle qu'on en a oublié la fragilité, l'eau, l'eau douce. Nous vivons d'eau, elle représente 60 % du poids de notre corps ; condition de la vie, symbole de la vie, elle semble être inépuisable : elle ne l'est pas. Il n'y a en effet que 2 % des eaux sur toute la terre qui ne sont pas salées. Si l'on excepte les 13,000 kilomètres cubes d'eau atmosphérique, il nous reste sur toute la planète 500,000 kilomètres cubes d'eau douce soit à la surface, dans les étangs, les rivières, les fleuves, soit souterrainement, par les puits, par les sources. Pendant des millénaires, le cycle naturel et perpétuel de l'eau a permis un renouvellement constant, couvrant largement tous les besoins dans les contrées où l'eau, justement, avait permis les civilisations. La poussée démographique, le monde industriel va avoir tendance à rompre ce cycle, à épuiser trop tôt, par des demandes énormes, les réserves qui n'auront plus le temps de se reconstituer, créant ainsi un déficit de plus en plus alarmant.

La pollution : comment la combattre ?

Sans mesures appropriées, dans cent ans nous manquerons d'eau. Car si le mal risque d'être important nous connaissons contre lui des remèdes efficaces. Le dessalement de l'eau de mer est à l'heure actuelle un moyen d'action économiquement viable bien qu'exceptionnel. Dans les pays occidentaux notamment, des recherches de plus en plus précises, faites sur le cycle naturel de l'eau nous montrent qu'en utilisant celui-ci avec plus de raison, il y aurait pour le moment, avant toute nouvelle solution, une augmentation considérable des ressources disponibles. Il s'agit de lutter contre les pertes par évaporation, d'aménager les cours d'eau pour arrêter, ou au moins retarder, les écoulements inutiles, et surtout de rendre plus intensive la lutte contre le grand ennemi, l'irréductible ennemi de l'eau douce, la pollution. Après l'augmentation des réserves, la préservation et l'amélioration de l'eau douce qui doit conserver ou retrouver ses qualités naturelles, est un problème majeur que les pays européens connaissent d'ailleurs depuis longtemps. Il y a cinq siècles déjà « toute personne ayant causé tort à la Tamise ou y ayant déversé des immondices » était condamnée par la législation anglaise à une forte amende. Mais c'était l'exception, la régénération se faisait toute seule. Les riverains du lac de Constance pouvaient jusqu'à il n'y a pas si longtemps en boire les eaux sans traitement préalable et sans danger. Le rêve des sources fraîches auxquelles on peut boire à même le sol est en train de se terminer. Et l'énorme consommation industrielle et agricole avec tous ses résidus n'est pas seule coupable. Notre vie quotidienne, notre niveau de vie, de jour en jour heureusement amélioré, ne cesse de réclamer de plus en plus d'eau pure que nous rendons polluée, car les nouveaux instruments, les nouveaux moyens dont nous disposons (les machines à laver sont un bon exemple) en ont formidablement accru les usages. Nos loisirs aussi utilisent l'eau et la salissent : bateaux de plaisance, jeux nautiques, etc... alors que d'autre part la pollution détruit les possibilités de pêche.

Tant de causes et tant d'effets rendent difficile une définition rapide et globale des divers types de pollution. Un rapport d'experts européens définit la pollution d'un cours d'eau lorsque « la composition ou l'état de ses eaux sont... modifiés du fait de l'activité de l'homme dans une mesure telle que celles-ci se prêtent moins facilement à toutes les utilisations auxquelles elles pourraient servir en leur état naturel... » Spectaculaires ou insidieuses, ces modifications réclament une épuration constante des eaux polluées. Les techniques d'épuration que l'on connaît bien maintenant sont souvent chères ; elles peuvent cependant offrir des compensations : ainsi, à Chicago, on extrait, des boues urbaines, de la vitamine B₁₂.

Un problème européen

Les problèmes de l'eau ont ceci d'original : ils apparaissent au premier coup d'œil nécessairement communautaires. La formule : « L'eau n'a pas de frontière » est immédiatement saisie dans un sens absolu. Cependant, quoiqu'on fasse, quoiqu'on veuille, il faut agir en commun. Les pays membres du Conseil de l'Europe ont adopté, dans leur législation nationale, des solutions, mené à bien des réalisations tout à fait remarquables, par exemple la coopérative de l'Emsher en Allemagne fédérale depuis 1904, la législation allemande de 1957, les lois anglaises de 1876, 1951 et 1963, les travaux des Pays-Bas, la loi française de 1964. Les codes juridiques privés ont prévu en particulier des règles de bon voisinage pour les eaux communes, mais un plan d'ensemble, plus, un véritable humanisme de l'eau devient une nécessité : il faut réglementer l'usage de l'eau, la soumettre au bien-être de la collectivité, dans le cadre, toujours présent, de l'aménagement du territoire. Il revient au sénateur belge Georges Housiaux présentant le 1er octobre 1965 devant le Conseil de l'Europe un rapport sur la situation critique des eaux en Europe, d'avoir établi le premier acte commun de la lutte contre la pollution des eaux de nos régions. Il fit l'unanimité de l'Assemblée consultative. De cette première intervention au projet de Convention européenne relative à la protection des eaux douces contre la pollution, du 12 mai 1969 (également présenté par M. Housiaux, ce projet édicte des règles précises) en passant par l'Accord européen sur la limitation de l'emploi de certains détergents dans les produits de lavage et de nettoyage, d'octobre 1968, il y eut, le 6 mai 1968 à Strasbourg, la proclamation de la Charte européenne de l'eau au Conseil de l'Europe. Ce texte majeur pose, en douze points, les conditions morales et pratiques de notre sauvegarde de l'eau douce, bien précieux, relativement rare, à préserver en commun dans le cadre du bassin naturel, nécessitant inventaire des ressources, gestion, recherche scientifique, une plus grande information du public.

L'eau est un patrimoine commun indivisible qui doit non seulement demeurer ou redevenir pur, mais qui veut le respect du paysage, de l'environnement, la protection du couvert végétal étant indispensable à l'eau pour lui permettre de se reconstituer.

Nous vivons d'eau. Chaque génération est comptable de cette richesse, lent travail continu qui suppose aussi une équitable répartition. Nous vivons d'eau, ce besoin, cette protection débouche nécessairement sur le respect de la nature, l'utilisation rationnelle et humaniste de la nature qui ne peut être que l'effort constant de tous.

M. DORSDAY

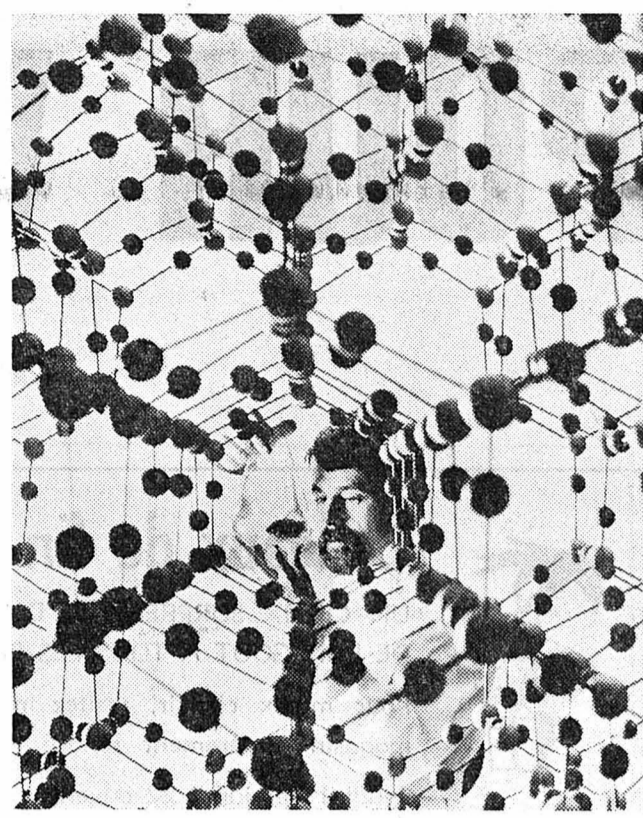

La science doit être mobilisée pour protéger l'eau.

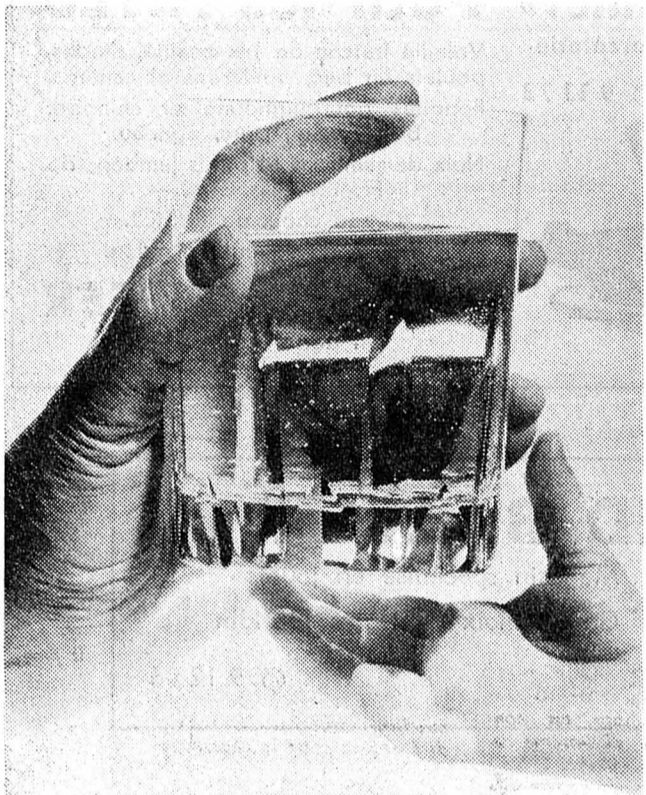

De main d'homme à main d'enfant : chaque génération est comptable de cette richesse.

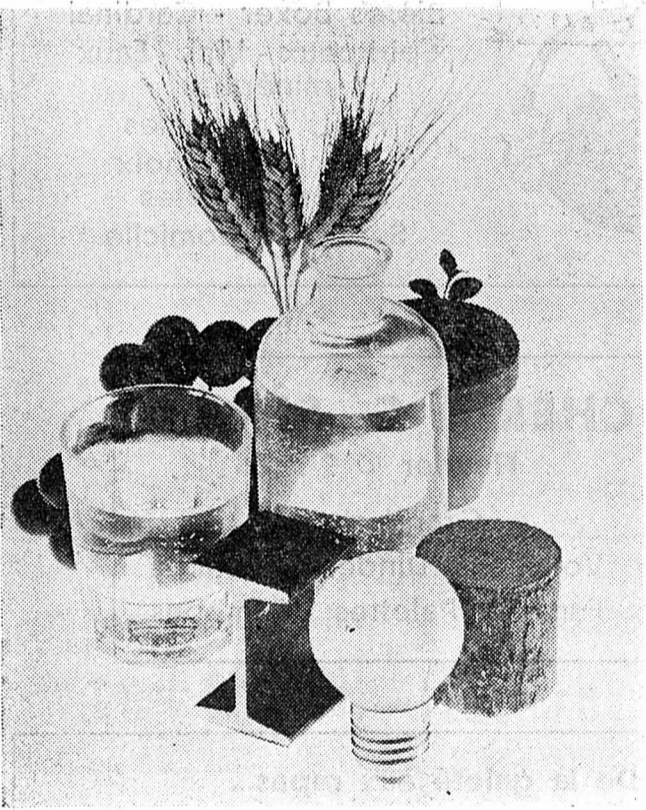

On a besoin d'eau pour tout et sa gestion doit faire l'objet d'un plan arrêté par les autorités compétentes.



99 % de l'eau de notre planète est impropre à la consommation humaine.



La gestion des ressources en eau devrait s'inscrire dans le cadre du bassin naturel plutôt que dans celui des frontières administratives et politiques.



Il n'y a pas assez d'eau pour tout le monde



Nous sommes tous coupables !



L'eau peut aussi mourir...

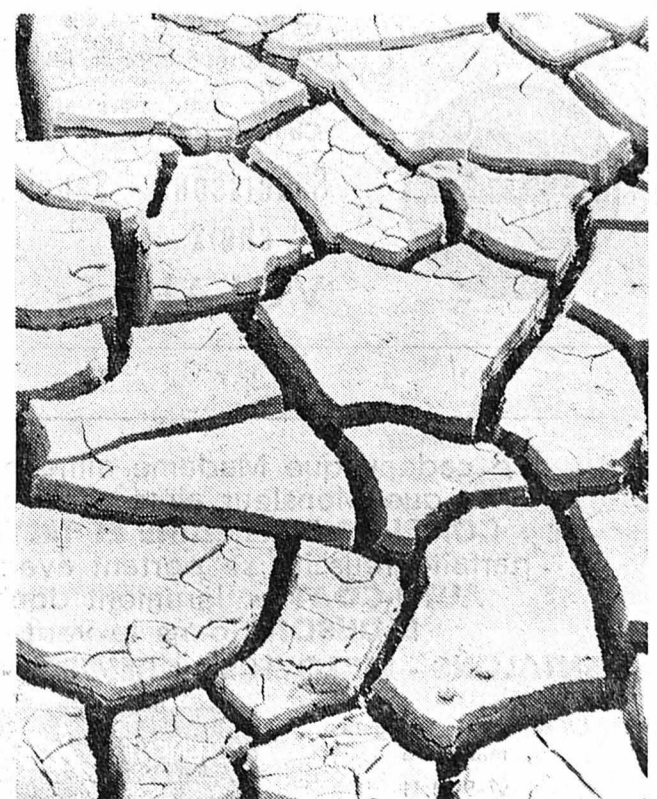

Pas de végétation, pas d'eau. Pas d'eau, pas de végétation.



REDIFFUSION S.A. BIENNE

cherche

employée de bureau

de langue maternelle française, pour son administration

Entrée : immédiate ou date à convenir.

Si vous appréciez une ambiance de travail agréable, veuillez adresser vos offres à REDIFFUSION S.A., BIENNE, rue du Canal 28, 2500 Bienne. Tél. (032) 2 57 19.

Suchard

Nous engageons un

aide de garage

pour le lavage et l'entretien léger de nos véhicules automobiles.

Le permis de conduire A est désiré afin de pouvoir faire des courses locales occasionnelles.

Si vous êtes de nationalité suisse ou éventuellement étranger hors plafonnement et qu'une telle activité vous intéresse, veuillez adresser vos offres de service à

CHOCOLAT SUCHARD S.A., service du personnel 2003 Neuchâtel-Serrières. Se présenter sur rendez-vous seulement.

Tout nouvel abonné à la

FEUILLE D'AVIS DE NEUCHÂTEL

ou à

L'EXPRESS pour 1970

recevra le journal

gratuitement

jusqu'à fin décembre
1969

BULLETIN D'ABONNEMENT

Je m'abonne dès ce jour à

★ LA FEUILLE D'AVIS DE NEUCHÂTEL
★ L'EXPRESS★ Jusqu'à fin mars 1970 pour Fr. 14.50
★ Jusqu'à fin juin 1970 pour Fr. 28.50
★ Jusqu'à fin décembre 1970 pour Fr. 56.—

(★ souligner ce qui convient)

Ne pas payer d'avance, nous vous enverrons une carte de versement.

Nom : _____

Prénom : _____

No et rue : _____

Localité : _____ No postal : _____

Signature : _____

Veuillez retourner ce bulletin comme imprimé, sous enveloppe non collée, affranchie de 10 centimes, à la
FEUILLE D'AVIS DE NEUCHÂTEL ou à L'EXPRESS

Service des abonnements

2001 NEUCHÂTEL

Etude de la place' cherche

secrétaire qualifiée

pour entrée immédiate ou date à convenir.

Faire offres à case postale 31540, 2001 Neuchâtel.

+GF+

Nous offrons à une jeune

sténodactylo

de la langue maternelle française, ayant une bonne formation commerciale, la possibilité de parfaire ses connaissances scolaires d'allemand au sein d'une équipe jeune et dynamique s'occupant de la vente.

Vous profiterez de la semaine de cinq jours, d'une cantine et nous nous chargeons de vous procurer une chambre.

Veuillez nous adresser votre offre, accompagnée des documents d'usage.

Georges Fischer Société Anonyme, Schaffhouse

Le GARAGE du ROC

Agent officiel OPEL-CHEVROLET-BUICK, Hauterive-Neuchâtel, cherche pour entrée immédiate ou pour date à convenir :

MÉCANICIENS QUALIFIÉS
AIDES-MÉCANICIENS
LAVEUR-GRASSEUR

Nous offrons places intéressantes, conditions de travail modernes, avantages sociaux, salaires en rapport avec capacités.

Faire offres ou se présenter

GARAGE DU ROC Hauterive - Neuchâtel
Tél. (038) 3 11 44.

Pour nos succursales de Pe-seux, Cormondrèche, Boudry et Bevaix, nous cherchons

VENDEUSES

pour début janvier.

Places stables, semaine de 5 jours, avantages d'une grande entreprise.

Faire offres à COOP du district de Boudry, 2017 Boudry. Tél. 6 40 29.

Brasserie - Pizzeria
FLEUR-DE-LYS

cherche

sommeliers (ères)

garçon ou fille de buffet.

Se présenter ou téléphoner au 4 30 30.

Restaurant du Simplon
cherche

sommelière

pour le 15 décembre.
Tél. 5 29 85.

Une profession intéressante et variée, constamment adaptée au rythme de la vie moderne

fonctionnaire aux douanes

à formation technique.

Nous exigeons une bonne instruction générale, une conception rapide et une probité à toute épreuve; si possible, le certificat d'étude d'une école d'administration ou de commerce, ou aussi un apprentissage de commerce ou d'administration, mais au moins la fréquentation d'une école secondaire du degré inférieur; la connaissance de deux langues officielles et l'aptitude physique; Age: de 18 à 28 ans; nationalité suisse

Nous offrons une solide formation professionnelle, une rémunération en rapport avec les exigences, des conditions de travail modernes, de bonnes institutions sociales, une situation stable.

Demandez-nous les formules d'inscription par téléphone (031) 61 34 82) ou à l'aide du coupon d'inscription ci-après; annoncez-vous dès maintenant à la

Direction générale des douanes, 3003 Berne

Les directions d'arrondissement et les bureaux de douane donnent également tous les renseignements désirés.

DIRECTION GÉNÉRALE DES DOUANES, 3003 BERNE

Veuillez m'envoyer le dépliant d'information «Le fonctionnaire aux douanes».

Nom : _____ Prénom : _____

Rue : _____ NPLieu : _____

RÉPUBLIQUE ET CANTON DE GENÈVE

POLICE DE SÛRETÉ GENEVOISE

Une inscription est ouverte au Département de justice et police pour l'engagement de :

Inspecteurs de sûreté

Conditions requises :

- 1) Etre citoyen suisse et âgé de 27 ans au plus au moment de l'inscription.
- 2) Avoir régulièrement fait son service militaire et être incorporé dans l'élite.
- 3) Avoir une bonne santé.
- 4) Avoir une instruction générale suffisante (études secondaires souhaitées).
- 5) Parler couramment, en plus du français, une autre langue au moins.
- 6) Avoir une bonne présentation.

Les candidats qui satisfont à toutes ces conditions subiront une visite médicale approfondie, ainsi que des examens d'admission (culture générale et préparation physique). Ils seront admis, en cas de succès, à un cours de formation professionnelle de 6 mois.

En cas de nomination, le traitement sera fixé conformément à la loi sur l'organisation de la police.

Les demandes, écrites de la main même du postulant, devront parvenir au CHEF DE LA SÛRETÉ, Hôtel de police, avec un curriculum vitae jusqu'au 15 janvier 1970, dernier délai.

Fonctionnaires administratifs (hommes)

Conditions requises :

- 1) Etre de nationalité suisse.
- 2) Avoir une bonne santé.
- 3) Avoir une instruction générale suffisante.
- 4) Etre âgé de 20 ans au moins au moment de l'inscription.

Sténodactylographe qualifiée

Conditions requises :

- 1) Etre de nationalité suisse.
- 2) Avoir une bonne santé.
- 3) Parler si possible, en plus du français, une autre langue.

Il s'agit de places stables, semaine de 5 jours, avantages sociaux, caisse de retraite.

Les renseignements relatifs au salaire peuvent être obtenus auprès de l'état-major de la Sûreté, 19 bd Carl-Vogt.

Le conseiller d'Etat
chargé du Département de justice et police :
HENRI SCHMITT

L'Association pour le développement du Nord Vaudois met au concours le poste de

secrétaire général

Cahier des charges à disposition chez Pierre Despland, bureau fiduciaire, rue de la Plaine 55, 1400 Yverdon. Délai de postulation : 31 décembre 1969.

Les candidats doivent joindre à leur offre un curriculum vitae et une photo, à déposer chez Pierre DESPLAND, rue de la Plaine 55, 1400 Yverdon.

Une place d'avenir vous attend...

Importante entreprise immobilière et assurances
cherche

COLLABORATEURS

consciencieux et travailleurs pour son service de vente.

Rayon d'activité : Bienne, Seeland, Jura.

Nous offrons activité indépendante, travail intéressant et varié en contact permanent avec la clientèle, ambiance agréable au sein d'une équipe jeune et dynamique, possibilités de gain supérieures à la moyenne, Caisse de pension.

Entrée en fonctions à convenir.

Pour tout renseignement complémentaire, veuillez téléphoner au (032) 3 90 45 ou (032) 2 09 22.

EBAUCHES SA
2001 NEUCHÂTEL
TEL. 038 5 74 01

Ebauches S. A., à Neuchâtel

cherche

DEMOISELLE DE RÉCEPTION

Entrée à convenir.

Faire offres, avec curriculum vitae et photographie, à

Ebauches S. A., direction générale,
fbg de l'Hôpital 1, 2001 Neuchâtel.Entreprise d'horlogerie de format
international

Sur la place des sports, BUVEZ



DIMANCHE 7 décembre à 10 h 15

Stade de la Maladière

CHAMPIONNAT SUISSE DE PREMIÈRE LIGUE

Milo GOLAZ S.A.

J.-C. DEFOREL

Eaux minérales

Bureau : rue du Musée 6
Neuchâtel. Tél. (038) 5 68 69.

Neuchâtel Sports - Minerva

Station-Service et SELF-SERVICE des Deurres CLERC & LOEW

L'augmentation pour nous...
AVANTAGE POUR VOUS!
Prix inchangés : Benzine
normale **-.55** super **-.58**
grâce à notre système d'abonnement
Votre CLEF vous attend!

Renseignez-vous ☎ 8 19 81

visitez A NEUCHÂTEL LE PARADIS DU MEUBLE

meubles MEYER

Faubourg de l'Hôpital
☎ (038) 5 75 05

Choix grandiose sur 6 étages
200 chambres à coucher, salles à manger, studios - Plus de 1000 meubles divers.
30 VITRINES

MEUBLES ODAC
vous invite à visiter son exposition
Comme toujours le choix et la qualité
chez
ODAC - Couvet
Tél. (038) 9 62 21
Livraison franco domicile — Facilités de paiement

L'ultime rendez-vous de l'année est fixé à dimanche matin à la Maladière. Neuchâtel Sports y affrontera Minerva. Après ce sera la pause hivernale et le moment pour l'équipe neuchâteloise de faire le point, d'établir un premier bilan.
Pour l'heure, seul le match dominical compte. Tout doit être mis en œuvre pour gagner cette rencontre, pour s'accrocher aux équipes qui précèdent la formation neuchâteloise dans la hiérarchie du classement de première ligue. Ce match, c'est celui qui engagera le futur. Une défaite serait grave. En revanche, une victoire prouverait que Neuchâtel Sports a la volonté de sortir de l'ornière dans laquelle il s'est enfoncé. La volonté de démontrer que pour sa première année d'existence en tant que Neuchâtel Sports il vaut mieux que cette place qui lui confère « l'honneur » de détenir la lanterne rouge.

Neuchâtel Sports s'est mis dans une situation que bien d'autres avant lui ont occupée. Certains se sont sortis du trou à force de persévérance, parce qu'ils avaient foi en leurs couleurs. D'autres, au contraire, ont sombré corps et âme. Neuchâtel Sports ne veut pas appartenir à cette catégorie; il désire revaloriser son panache rouge et jaune, ces couleurs nouvelles qu'il a endossées au printemps.
Sur le plan du « matériel » humain il possède un potentiel valable. Le récent match contre Chênois l'a prouvé une fois de plus, même si la victoire fut genevoise. Contre Minerva, les Neuchâtelois mettront tout en œuvre pour que le succès leur appartienne. Pour ce faire, Neuchâtel compte non seulement sur ses joueurs — les premiers intéressés — mais encore sur son public. Ses amis.

menuiserie serge piana
Chemin de Champ-Coco
NEUCHÂTEL Tél. 5 20 17

CLASSEMENTS (groupe romand)

	Matches			Buts		
	J.	G.	N. P.	p.	c. Pts	
1. Vevey	12	9	1	2	31-9	19
2. Monthey	13	7	3	3	29-14	17
3. Meyrin	13	7	3	3	27-17	17
4. Chênois	13	7	3	3	19-10	17
5. Rarogne	13	6	4	3	23-25	16
6. Nyon	13	7	1	5	32-18	15
7. Minerva	13	5	3	5	12-20	13
8. Yverdon	13	4	2	7	17-19	10
9. Malley	13	4	2	7	18-36	10
10. Le Locle	12	4	1	7	16-23	9
11. Campagnes	13	3	3	7	10-18	9
12. Berne	12	3	2	7	19-21	8
13. Neuchâtel	13	3	0	10	11-34	6

Formation probable de Minerva

Bählen	Stucki	Balmer	Luthi
Weber	Jost	Brunimann	Rindlisbacher
	Lehmann	Ruch	

Tschopp
Entraîneur: Ruffli

Deforel, Tinturier, Paulsson, Ballaman, Paccolat, Kiener, Wenger, Planas, Griffond, Siméoni, Payot

Nussbaumer clichés
NEUCHÂTEL

René SCHENK
CYCLES — MOTOS — SPORTS
Tout pour le football
CHAVANNES 15 ☎ 5 44 52 NEUCHÂTEL

L'IMPRIMERIE CENTRALE S.A.
rue Saint-Maurice 4
tient à la disposition des industriels et des commerçants son matériel moderne pour exécuter tous les travaux en typographie et en offset.

Vuillomenet & C^o S.A.
ELECTRIQUES
INSTALLATIONS NEUCHÂTEL

Hôtel-Restaurant du Marché
Restauration soignée
Service sur assiette et à la carte
Pl. des Halles Tél. 5 30 31
Fermé le dimanche

CLAIRVUE
NEUCHÂTEL
Portes-Rouges 163 + Bassin 8

TERMARIN
La protection idéale contre lumbagos, sciatiques, refroidissements.
Fabricant:
La gaine VISO-Saint-Blaise

LE SPORTIF...
... a besoin, comme vous, d'un intérieur qu'il retrouve avec plaisir
VOTRE RÊVE SOUS VOTRE TOIT
sera réalisé si vous visitez nos deux expositions permanentes sur plus de 1000 m².
Vous y trouverez un choix immense de **BEAUX MEUBLES AVANTAGEUX** qui feront votre bonheur pour la vie entière

MEUBLES NUSSBAUM
P E S E U X — Tél. (038) 8 43 44 ou 5 50 83

MENUISERIE DECOPPET & C^{ie}
Evoles 69 - NEUCHÂTEL - Tél. 5 12 67

OFFRES D'EMPLOIS

Mise en concours

L'Ecole Supérieure de jeunes filles du Marzili, à Berne, cherche des enseignants (tes) pour donner :

14 leçons de français et
24 leçons d'anglais.

Entrée en fonction : 1er avril 1970.

Les candidats (tes) doivent être titulaires d'un diplôme universitaire dans les branches indiquées. Les étudiants préparant leur examen à bref délai peuvent éventuellement concourir.

Le traitement est fixé par le règlement municipal.

Les offres, accompagnées de renseignements sur la formation et l'activité actuelle, doivent être adressées jusqu'au 15 décembre 1969 au président de la commission d'école : M. E. Bircher, conseiller national, Kasthoferstrasse 59, 3000 Berne.

Tous renseignements peuvent être obtenus auprès de M. H. Joss, directeur de l'Ecole Supérieure de jeunes filles du Marzili, à Berne. Tél. (031) 45 05 18. Berne, le 1er décembre 1969.

LA COMMISSION D'ECOLE.

EUGÈNE VUILLEUMIER S.A.

Faubourg de l'Hôpital 9

NEUCHÂTEL

cherche

HORLOGER COMPLET

pour s'occuper des pièces rhabillage après-vente

Téléphone : (038) 4 33 22

L'ADMINISTRATION COMMUNALE
LAUSANNOISE

Direction des Travaux
cherche

INGÉNIEUR-GÉOMÈTRE
EPUL ou EPF

titulaire du diplôme fédéral. Quelques années de pratique.

Le salaire sera fixé d'après l'âge et l'expérience acquise.

Prestations sociales d'une grande administration. Semaine de 5 jours. Age maximum 35 ans. Permis de conduire.

Adresser offres à la Direction des Travaux, service du cadastre, rue Beau-Séjour 8, 1002 Lausanne, ou téléphoner au 21 53 67.

Nous cherchons

ATELIER
DE PEINTURE

moderne, pouvant exécuter des travaux de peinture sur machines-outils en sous-traitant.

Dans l'offre, veuillez indiquer le temps mensuel pouvant être consacré à ce travail.

Adresser offres sous chiffres P 900314 N à Publicitas S. A., 2001 Neuchâtel.

Le JOURNAL DE MONTREUX
quotidien régional

cherche à engager, pour date à convenir,

un rédacteur

bien au courant de la technique de l'information locale et régionale, mais s'intéressant aussi aux problèmes économiques. (Éventuellement rédactrice).

Les candidats, qui seront convoqués pour une entrevue, sont priés d'adresser leurs offres manuscrites, avec biographie, références et photo (discretion assurée), à M. Georges Corbaz, éditeur, rue du Collège 4, 1815 Clarens.



DISCOUNT

Portes-Rouges 20
un cadeau à faire ! une boîte d'excellent thé
(boîte métal, forme carrée)

Earl Grey Lipton
le thé créé pour les aristocrates anglais, parfumé à l'arôme d'huile de bergamote

la boîte **3 30**
au lieu de **4 30**

Darjeeling Lipton
cultivé sur les pentes de l'Himalaya, aux Indes

la boîte **3 70**
au lieu de **4 95**

Lipton's Tea
qualité 1

la boîte **2 70**
au lieu de **3 70**



Horaires :
Mardi - Jeudi
Mercredi
Vendredi
Samedi

lundi fermé
9 h - 12 h 15 - 15 h - 18 h 30
9 h - 12 h 15 - fermé
9 h - 12 h 15 - 14 h - 18 h 30
8 h - 17 h NON STOP

TEXACO S.A.

cherche

collaborateur - représentant

pour la vente des produits pétroliers et la création de nouvelles stations-service.

Rayon : canton de Neuchâtel et parties limitrophes

Age :

25 - 35 ans

Entrée : immédiate ou date à convenir

Langue : française avec connaissances des langues allemande et anglaise souhaitées

Domicile : Neuchâtel ou environs.

Salaire mensuel fixe, frais de voiture et de représentation, avantages sociaux d'une grande entreprise. Préférence sera donnée à candidat ayant expérience de la vente.

Prière d'adresser offres manuscrites, avec curriculum vitae et photo, à :

TEXACO S.A.
Rue Saint-Pierre 26, 1700 Fribourg.

Foyer FAVAG

cherche

une fille de cuisine

pour entrée immédiate ou date à convenir.

Semaine de 5 jours.

Faire offres ou se présenter le matin au

Foyer FAVAG

2000 NEUCHÂTEL - Monruz 36
Tél. (038) 5 14 98

JOWA SA

cherche

1 aide-
mécanicien

pour l'entretien de son installation technique,

ainsi que

1 dame

pour le département emballage.

Prestations sociales élevées.

Les intéressés sont priés de s'annoncer à la Direction de JOWA S.A., avenue des Pâquiers 3, 2072 Saint-Blaise, tél. (038) 3 27 01.

Suchard

Nous engageons à notre service d'Organisation une

employée

à temps partiel.

Nous demandons une personne ayant une bonne formation commerciale, connaissant bien la langue française et sachant prendre la responsabilité de son activité.

Adresser offres écrites à

CHOCOLAT SUCHARD S.A.,
Service du personnel, 2003 Neuchâtel-Serrières.



Pour le département Comptabilité de notre Direction Centrale, à Zurich, nous cherchons une jeune

employée de bureau

de langue maternelle française, ayant si possible quelques notions d'allemand.

Si vous avez le goût des chiffres, savez bien écrire à la machine et avez l'habitude d'un travail exact et indépendant, nous vous invitons à nous adresser vos offres de service.

De bonnes prestations sociales, un restaurant moderne, l'horaire anglais et la semaine de cinq jours complètent un salaire approprié à vos capacités.

Shell Switzerland, dépt Personnel
Bederstrasse 66, 8002 Zurich.

Beaucoup de salariés ne sont pas pleinement satisfaits de leur emploi.

Etes-vous de ceux-là ? Ecrivez-nous, notre spécialiste vous conseillera.

Aux personnes capables, nous offrons une situation intéressante comme

REPRÉSENTANT

Gain élevé, situation stable, caisse de retraite à 60 ans.

Exigences : travail et bonne volonté.

Nom : _____ Domicile : _____

Prénom : _____ Age : _____

Rue et No : _____ No de tél. : _____

A remplir sans engagement et à envoyer sous chiffres P 900,317 N à Publicitas, S.A., NEUCHÂTEL.

NEUCHÂTEL engage pour

son restaurant libre-service
LA TREILLE, à Neuchâtel :

employé (e) d'office
et de cuisine

Prestations sociales d'une grande entreprise
LIBRE LE DIMANCHE

Faire offres à
R. Strautmänn, restaurateur,
Treille 4, Neuchâtel
Tél. 4 00 44



FAN

Réception centrale :

Rue Saint-Maurice 4
Neuchâtel

Téléphone (038) 5 65 01

Compte de chèques postaux 20-178

Nos guichets sont ouverts au public
de 8 heures à midi et de 13 h 45 à 18 h 10,
sauf le samedi

Tous nos bureaux peuvent être atteints par téléphone de 7 h 30 à 12 heures et de 13 h 45 à 18 heures. En dehors de ces heures, une permanence est ouverte, du dimanche au vendredi soir, de 20 h 30 à 0 h 30. La rédaction répond ensuite aux appels jusqu'à 2 heures.

Délai de réception
de la publicité :

Annonces

Les annonces reçues l'avant-veille à 17 heures peuvent paraître le surlendemain. Pour le numéro du lundi, les grandes annonces doivent parvenir à notre bureau le vendredi avant 9 heures et les petites annonces le vendredi également, avant 11 heures. Pour le mardi, le lundi jusqu'à 8 h 15.

Avis de naissance et avis mortuaires

Les avis de naissance et les avis mortuaires sont reçus à notre bureau jusqu'à 18 heures ; dès ce moment et jusqu'à 23 heures, ils peuvent être glissés dans la boîte aux lettres du journal située à la rue Saint-Maurice 4, dans le passage.

Réclames et avis tardifs

Les réclames doivent nous parvenir jusqu'à 15 heures. Passé ce délai et jusqu'à 23 heures, nous n'acceptons plus que les avis tardifs dont la hauteur est fixée au maximum à 50 millimètres et de 50 millimètres pour les réclames.

Tarif de la publicité

ANNONCES : 40 c. le mm, min. 25 mm. — Annonces locales 30 c., min. 25 mm. Avis tardifs et réclames urgentes Fr. 2.— Réclames Fr. 1.35. Mortuaires, naissances 60 c. Petites annonces non commerciales à tarif réduit 25 c. le mot, min. 10 mots.

Pour les annonces de provenance extra-cantonale :

Annonces Suisses S.A., « ASSA », agence de publicité, Aarau, Bâle, Bellinzzone, Berne, Bienne, Fribourg, Genève, Lausanne, Locarno, Lucerne, Lugano, Neuchâtel, Saint-Gall, Schaffhouse, Sierre, Sion, Winterthur, Zurich.

Tarif des abonnements

SUISSE

1 an	6 mois	3 mois	1 mois
56.—	28.50	14.50	5.50

ÉTRANGER

1 an	6 mois	3 mois	1 mois
90.—	46.—	24.—	8.50

Espagne, Turquie, Grande-Bretagne, Yougoslavie et les pays d'outre-mer :

1 an	6 mois	3 mois	1 mois
95.—	52.—	27.—	10.—

Délais pour les changements d'adresse
(minimum une semaine)

la veille avant 8 h 30.

Pour le lundi : le vendredi avant 8 h 30.

Les changements d'adresse en Suisse sont gratuits.

A l'étranger : frais de port en plus.

L'EXPRESS

Certaines de nos montres sont d'une résistance incroyable. Elles vont même sur la lune, quand il le faut.

Voici des montres qui ont fait leurs preuves: la première est allée sur la lune. C'est la fameuse Omega Speedmaster. Toutes les autres montres de la collection Seamaster d'Omega possèdent un mouvement aussi précis que celui de la Speedmaster, la montre de l'espace. Elles sont, comme elle, d'une résistance à toute épreuve.



Omega Speedmaster, la première montre portée sur la lune.

Chronographe-bracelet, enregistre les temps du 1/5 de seconde jusqu'à douze heures.
Modèle illustré: acier inoxydable, étanche fr. 480.-
(Epuisé jusqu'en janvier 1970; réservez-le dès maintenant chez votre horloger Omega).

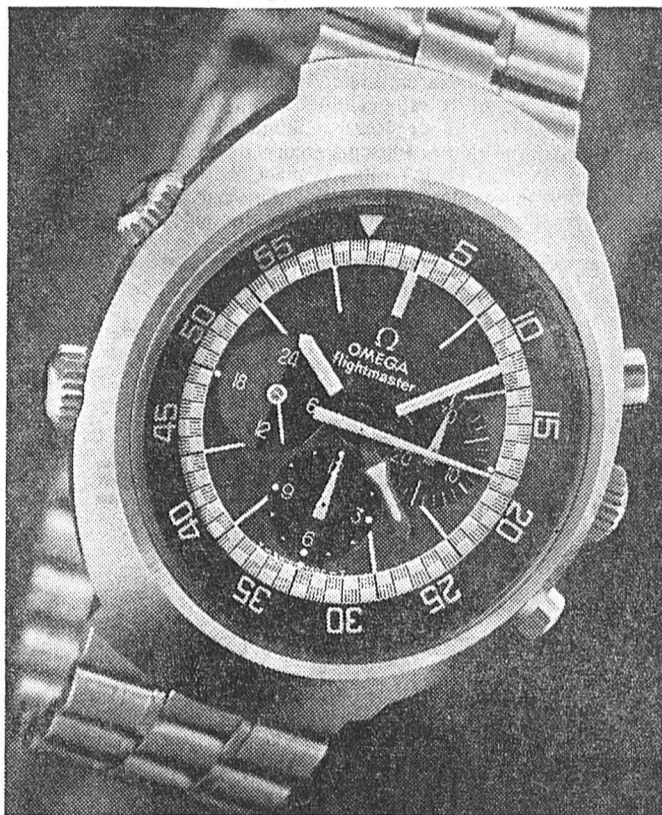

Omega Flightmaster. La montre du pilote par excellence.

aussi bien de celui qui est aux commandes d'un jet que du pilote sportif. C'est la « montre aviation » la plus perfectionnée à ce jour. Ses sept aiguilles et ses cinq cadrans permettent une lecture instantanée et facile.
Modèle illustré: acier inoxydable, étanche à 120 m fr. 585.-

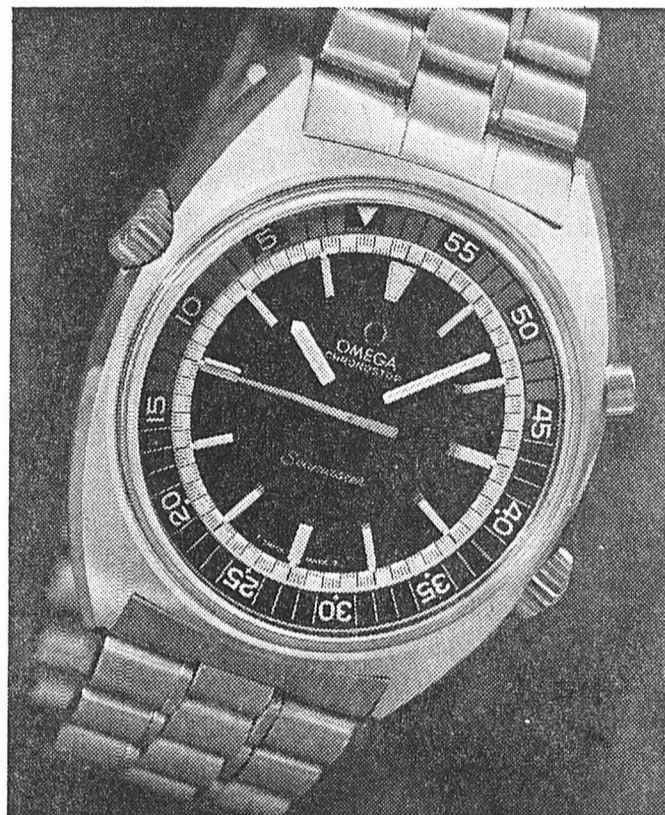

Omega Seamaster Chronostop. Montre stop-seconde à lunette intérieure tournante.

Echelle tachyproductométrique. Disponible avec lunette compte à rebours, yachting et graduations de vingt quatre heures.
Modèle illustré: acier inoxydable, étanche fr. 325.-

Ces modèles sont en vente exclusivement chez les concessionnaires Omega. Ils vous offrent le choix, la garantie et le service d'une marque de renommée mondiale.

BIENNE: RYSER - rue du Canal 5 — TIÈCHE-KÖNIG - rue de Nidau 40 — VILLIGER - rue de la Gare 21

LA CHAUX-DE-FONDS: MAYER-STEHLIN - avenue Léopold-Robert 57

NEUCHÂTEL: ROBERT - rue du Seyon 5 — SAUVANT - rue Saint-Honoré 3

Pour marquer sa participation au programme lunaire de la NASA, Omega vous propose une Speedmaster en or massif, créée en nombre limité et numérotée. Cette exclusivité est la réplique exacte du modèle de série en acier porté par les astronautes. Votre horloger-bijoutier Omega se fera un plaisir de vous la présenter.

Ω OMEGA

Omega a la confiance du monde

**Une idée pour un cadeau:
une bicyclette!**

Achetez-la dans un commerce spécialisé car cette vignette garantit le service chez tous les marchands organisés de Suisse!

**UN BAISER
POUR Fr. 25.-**

Car un baiser est la moindre des choses que vous recevrez, si vous faites cadeau d'un moulin à café PHILIPS à votre femme.

INTERDISCOUNT est connu pour des articles photo et radio, mais nous tenons aussi un choix d'articles ménagers à votre disposition. Pour vos cadeaux:

**Inter
Discount**

Angle Grand-Rue - Chavannes - Neuchâtel

Chavannes

Grand-Rue

mince!...
elle boit
CONTREX

Rester mince, cela revient à éliminer autant ou plus que l'on absorbe. Si vous buvez de l'eau minérale de Contrex-éville vous stimulez les fonctions d'élimination confiées à votre foie et à vos reins. C'est un bon départ pour lutter contre le poids et contre la cellulite.

**Contrex
contre-poids**

Eau minérale
naturelle
sulfatée calcique



Protégez votre voiture avant l'hiver avec nos produits d'entretien réputés.

- Pulvérisateurs: protège-chrome incolore et de couleurs
- Dégrissant — Lubrifiant
- Protège-châssis
- Dégivreur
- Spray ICE - GRIP pour obtenir de bons démarrages sur sol glissant, verglas, etc.
- Utilisez également notre dérouilleur FERRO - BET
- Spray Super - Therm pour pots d'échappement

**Color
Center**

Ecluse 15 Neuchâtel Tél. 5 17 80

Samedi, ouvert jusqu'à 17 heures. Lundi fermé toute la journée

Une carte de visite

soignée est l'affaire de l'Imprimerie Centrale, à Neuchâtel. Le bureau du journal vous présentera un choix complet et varié.



Chers petits amis,
Je vous donne rendez-vous
avec vos parents

samedi 6 décembre

à de 14 h à 16 h



Serrières

un petit cadeau vous attend!
Saint-Nicolas

Ne prenez pas de décision pour vos cadeaux... sans avoir vu notre
EXPOSITION D'ARTICLES BASQUES



... un grand choix d'articles vous permettra
d'offrir des cadeaux originaux

**MEUBLES
NUSSBAUM**

TRAVAIL ARTISANAL!

Voyez nos vitrines **PLACE PURY** PESEUX et NEUCHÂTEL ☎ 8 43 44
8 50 88

Place au ciré

Douceur moelleuse de
hommes. Garnitures
tous les cas du ciré.
dable. Parce qu'il

la doublure Borg, pour
sports pour garçons. Dans
Parce qu'il a un effet formi-
est, naturellement, à l'épreuve
du temps et sans
problème.



98.-

54.-

Veste pour hommes. Ciré avec doublure Borg.
Fr. 98.- Autres modèles pour hommes dès Fr. 39.-

Veste pour garçons. Avec garnitures
variées, dès grandeur 140,
Fr. 54.-
Autres modèles
pour garçons
dès Fr. 19.-

Bonnets de ski dès Fr. 12.-

Pantalons
de ski en
hecospañ
HELANCA avec Lycra[®]
HECOSPAN (Helanca et Lycra) garantit un pantalon élégant,
toujours bien tendu. Il est caractérisé par son extrême élasti-
cité assurant une incroyable liberté de mouvements. Ce pan-
talon conserve une forme impeccable, même après avoir été
porté longtemps. Nombreuses teintes mode, dès Fr. 79.-
Fuseaux de ski pour hommes en Helanca/Laine/Lycra dès
Fr. 59.-
Fuseaux de ski pour garçons en Helanca/Rayonne/Lycra
dès Fr. 28.-

**SCHILD
TUCHAG**

Neuchâtel, 9, Saint-Honoré, 18 et 22 décembre, ouvert jusqu'à 22 heures

LE CENTRE NEUCHÂTELOIS DE LA RADIO, TÉLÉVISION ET DU DISQUE

Les nouveaux modèles 1970
noir-blanc et couleur sont arrivés

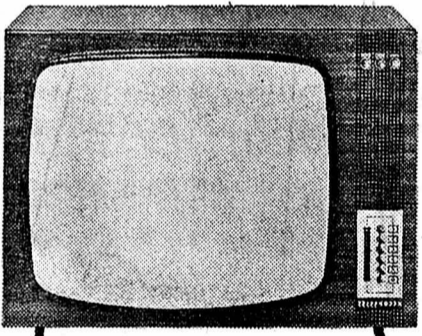

CHOIX EXTRAORDINAIRE
des meilleures marques mondiales

AMPLIX - BARCO - BLAUPUNKT - CARAD - DUCRE-
TET THOMSON - GRAETZ - LOEWE OPTA - NOVAK
- NORDMENDE - PHILIPS - SABA - SCHAUB LORENZ

SUISSE-FRANCE

conçus spécialement pour la Suisse

Livraison immédiate **970.-**
à partir de

AUTRES MODÈLES à partir de Fr. 495.-

Pose d'antennes tout genre par spécialistes
Conditions avantageuses

LOCATION

RÉPARATION de toutes marques par techniciens expé-
rimentés — Service de dépannage rapide et perman-
ent — Notre abonnement de services vous met à
l'abri de tous soucis.

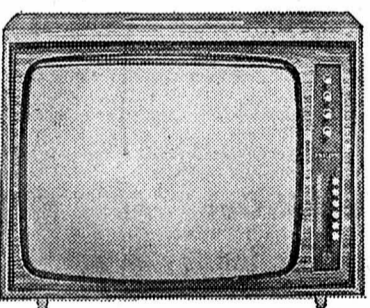

PHILIPS

Jeanneret & Cie

Concessionnaire officiel des PTT - Seyon 26-28-30 - NEUCHÂTEL - Tél. 5 45 24

LE CENTRE NEUCHÂTELOIS DE LA RADIO, TÉLÉVISION ET DU DISQUE

Prêt comptant

- ★ de Fr. 500.- à Fr. 25000.-, si vous avez une situation financière saine
- ★ remboursable jusqu'à 60 mois
- ★ accordé dans les 48 heures
- ★ basé uniquement sur la confiance, contre votre seule signature
- ★ garantie d'une discrétion absolue

Contre l'envoi du bon ci-joint, vous bénéficiez d'une réduction de 20% sur le coût total des intérêts autorisés.

Notre «service-exprès», téléphone 071 23 39 22, vous donne chaque soir de 19 à 21 h. tous les renseignements désirés sur nos prêts comptant.

Nom _____
Rue _____
Domicile _____ A. 544
Banque Rohner-Cie.S.A.
9001 St-Gall, Neugasse 26, ☎ 071 23 39 22
8021 Zurich, Strehlgasse 33, ☎ 051 23 03 30



LOTÉRIE ROMANDE

demain...

à Guin / Fr

Pour insérer
une petite annonce
au tarif réduit
de 25 centimes le mot

vous avez la possibilité de passer à
notre bureau de réception, 4, rue
Saint-Maurice, ou d'insérer votre
annonce au dos du coupon d'un bul-
letin de versement postal.
Ces annonces ne sont pas acceptées
par téléphone et elles doivent être
payées avant la parution.
Les annonces commerciales ainsi que
les annonces pour la vente de véhi-
cules à moteur ne sont pas admises

PRÊTS et
ESCOMPTE S.A.

LAUSANNE
Rue
Haldimand 14
Sans caution
500
à 3000 fr.
modes de
remboursement
variés
Tél. (021)
23 92 57 - 58
(3 lignes)

Prêts rapides et discrets

Pas de cession de salaire.
Conditions intéressantes.
Demandez la documentation et les formules de demande dans toutes les succursales de l'UBS ou découpez ce bon et adressez-le à
Banque ORCA SA, quai de l'Île 13,
1211 Genève 11.

Veuillez m'envoyer votre documentation ainsi qu'une formule de demande de prêt personnel.

Nom: _____
Adresse: _____



PRÊT PERSONNEL

AKO, ORCA et ABRI —
trois banques unies sous l'égide de l'UBS
pour mieux vous servir.

A vendre, en excellent état,
une machine à coudre

industrielle, point droit et zigzag. S'adresser à: Gaine Viso,
av. des Pâquiers,
2072 Saint-Blaise, tél. 3 22 12.

SANYO offre plus que la qualité!

SANYO est une marque mondiale - Cela nous donne des obligations!

SANYO offre un programme de vente étendu à un prix intéressant: radios, enregistreurs à cassettes, magnétophones et tourne-disques, TV portatifs et chaînes Hi-Fi.

Le siège de la représentation générale SANYO pour l'Europe est Bâle. Ce sont des Suisses qui donnent à SANYO son visage européen. Nos appareils sont constamment contrôlés avec la vraie précision suisse. Votre vendeur-spécialiste vous démontrera volontiers les tous derniers modèles.



Représentation gén. suisse: Buttschardt 4002 Bâle.

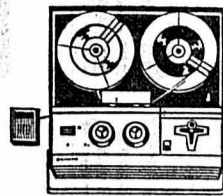

MR-115
Magnétophone portatif pour bobines jusqu'à 13 cm de Ø. Entièrement transistorisé, réglages autom. Reproduction musicale de haute qualité! Prix recom.: **Fr. 299.-**

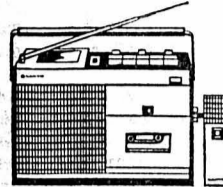

MR 411E
Enregistreur à cassettes. Récepteur incorporé FM/OM. Possibilité d'enregistrement direct. Fonctionne sur piles/secteur (bloc-sect. incorp.) Prix recom.: **Fr. 365.-**

10HA-836 LZ

Radio à transistors. 4 gammes d'ondes. Boîtier élégant en imitation de bois de teck. Fonctionne sur piles/secteur (bloc-sect. adaptable livré à part).

Prix recommandé: **Fr. 190.-** ▶▶

Vente dans les magasins spécialisés



Tout frire à coup sûr avec la même huile (économie d'huile jusqu'à 50%) sans transmission de faux goût grâce à la friteuse TURMIX **Fr. 198.-**

No 11 de la famille TURMIX

Seul le spécialiste

vous donnera satisfaction en contribuant au bien-être de vos pieds par des

SUPPORTS et CHAUSSURES sur mesures

Magasin de chaussures avec les meilleures marques. EN EXCLUSIVITÉ: nos modèles spéciaux à porter avec nos supports orthopédiques.

DESPLAND

2022 BEVAIX (NE)
Tél. (038) 6 42 46
Bottiers-Orthopédistes
Parcage facile

MÄRKLIN Maquettes de chemins de fer

Voie libre!
-sur une voie nouvelle

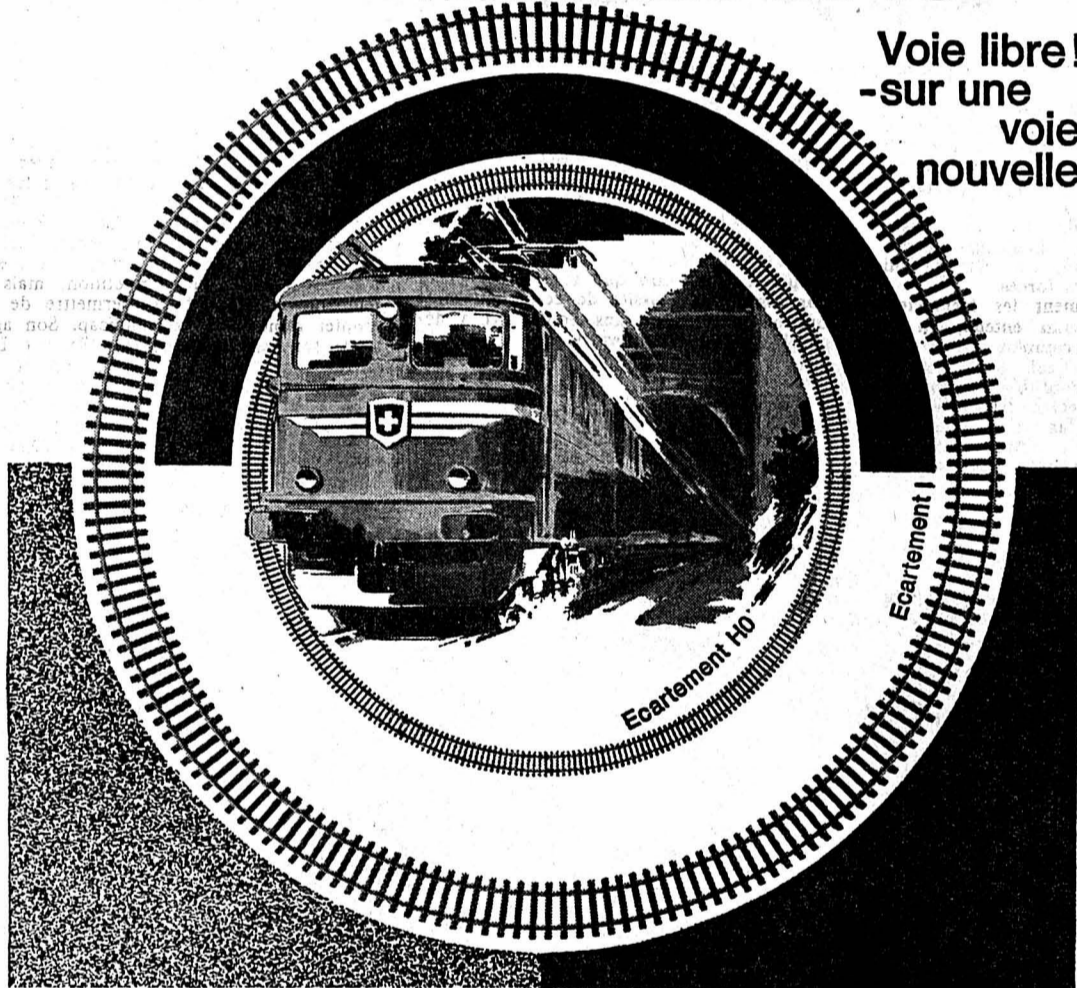

Là où circulent des chemins de fer il y a de la vie

La meilleure voie de communication est la voie ferrée. On s'en rend aisément compte en regardant passer à toute allure un rapide ou un train de marchandises lourdement chargé sur un réseau MÄRKLIN. La voie constitue la base indispensable pour tout le trafic. Elle sert à l'amenée du courant et à la transmission de toutes les télécommandes; elle permet l'arrêt, l'évitement, le dépassement, les manoeuvres; sa pose est très facile et laisse toute initiative à l'amateur MÄRKLIN qui sera certainement enchanté de prendre connaissance des nombreuses nouveautés qui complètent l'assortiment d'éléments de voie MÄRKLIN: nouveaux éléments K en écartement H0, éléments de 45 mm en écartement I. Il faut y ajouter les merveilleuses maquettes nouvelles MÄRKLIN.

Et maintenant, bon voyage - sur voie MÄRKLIN

MÄRKLIN chez votre fournisseur spécialisé de jouets



DONNE DU COEUR
A L'OUVRAGE...

LA SEMEUSE
LE CAFÉ QUE L'ON SAVOURE...

J'y pense tout à coup...

... si je mettais une petite annonce?
C'est si simple, si pratique et si avantageux! surtout dans



LA FEUILLE D'AVIS

FAN



Avantageuse **COMBINAISON** nylon fine dentelle aux bretelles, au décolleté et dans le bas

990

avec timbres coop ou 5 % rabais



La Cité

VENTE DE MEUBLES DE STYLE

au détail

La maison Robac, meubles de style en gros

tél. 5 15 03

J.-P. Bachmann successeur

Neuchâtel - Vauseyon - Les Draizes 2-4

vend en vue de réorganisation:

Rabais jusqu'à 70%

salons, salles à manger, chambres à coucher, petits meubles de tous les styles, ensembles à prix très avantageux

UNE VISITE S'IMPOSE SANS ENGAGEMENT

1218/1



Pl. du Marché Neuf Ouvert tous les jours
 Arrêt de bus de 8.00 h à 18 h 30
 à pied 8 min. de la gare CFF sans interruption, le samedi jusqu'à 16.00 h.
 Tél. 032 - 3 68 62 Lundi matin fermé

Voyez et comparez:

Sur 8 étages et 4500 m² d'exposition — unique à Bienne — vous découvrirez chez Pfister ameublements les plus belles et les plus récentes créations, conçues pour vous par les architectes d'intérieur les plus réputés d'Europe.

Aucune autre maison d'ameublements n'est en mesure d'offrir un choix international aussi vaste et varié.

Nulle part ailleurs vous ne bénéficierez de prix d'achat si intéressants et d'avantages aussi nombreux.

Particulièrement apprécié par les fiancés: Agencement complet sous le même toit! Meubles, tapis, rideaux, lampes — et tout harmonieusement assorti. Ainsi le choix d'un mobilier devient une expérience fascinante!

Vous économiserez de la sorte votre temps et votre argent. Comparez toujours chez Pfister ameublements, avant de dépenser votre argent. Une visite vous prouvera que cela en vaut la peine!

Plus de 2 millions de clients satisfaits: Existe-t-il une meilleure preuve quant à l'exclusivité des prestations de notre maison?

A Bienne on va chez Pfister

ameublements

devant la maison et dans les environs;

Garderie d'enfants. Essence gratuite / billet CFF remboursé pour tout achat dès Fr. 500.—.

IMPORTANT: Livraison gratuite chaque semaine dans toute la Suisse!

"Knirps-étui miniMINI"

le plus petit Knirps qu'on puisse trouver:

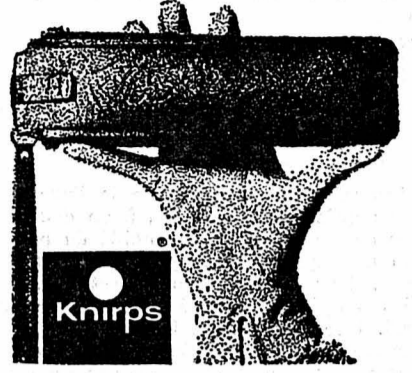

biedermann
maroquinier Neuchâtel

A vendre d'occasion

machine à vapeur **CLAYTON**

parfait état, garantie. Industrie Maschinen AG, 8105 Regensdorf (ZH). Agent général pour la Suisse: Dépôt Lausanne, tél. (021) 34 84 20. Service après-vente dans toute la Suisse.

Prêts express

de Fr. 500.— à Fr. 10 000.—

- Pas de caution: Votre signature suffit
- Discrétion totale

Banque Procrédit
1701 Fribourg
1 rue de la Banque
Tél.: 037/2 64 31

X Tout peut se régler par poste. Ecrivez aujourd'hui.

Service express

Nom _____
Rue _____
Endroit _____



Pour un homme — sentir bon ce n'est pas tout....

... mais ça aide!

Indiscutablement, une femme préfère se trouver en public avec un homme de tenue soignée. Et cette différence tient souvent à peu de choses, des choses qui ont pour nom «After Shave», lotion capillaire, eau de cologne, désodorisant, par exemple. Vous trouverez dans une atmosphère masculine le choix des meilleurs produits «For Men» à la Pharmacie Tripet, les marques les plus connues, tout un éventail de produits destinés à l'homme de goût, ce gentilhomme des temps modernes qui pense: «Si une femme se fait belle pour me rencontrer, je me dois de soigner ma tenue pour lui rendre hommage». Car rien ne saurait la flatter davantage.

Les «beatniks» le savent bien et ils en souffrent!

Pharmacie - Parfumerie - Droguerie



F. TRIPET

Seyon 8 - Neuchâtel - Tél. 038 5 45 44



Eau sauvage de Dior - Signorici de Nina Ricci - Monsieur Lanvin de Lanvin - Old Spice - Saint-Léger - Tabac - Dunhill - Yardley - Mister L - Pour un Homme de Chanel - Pour un Homme de Caron - Floïd - Houbigant - Vetiver de Carven - D'Orsay - Gentilhomme - Rodolphe Deville - Atkinson - Mennen - Aqua Velva - Millot - Cravache de Robert Piguet - Balenciaga - Jacques Fath - Roger & Gallet - Pantène...

Rideaux-Trousseaux-Tapis
Argenterie - Verrerie - Porcelaine

M. HUGUENIN

1er-Mars 14, rez-de-chaussée
NEUCHÂTEL - Tél. (038) 5 51 55

Horloger - Bijoutier - Orfèvre - Horloger

Sawant

ST. HONORÉ 3 - NEUCHÂTEL - ST. HONORÉ 3

Ce cadeau, notre nouveau magasin, nous l'avons voulu à la mesure de votre confiance et de votre fidélité. Aussi, avons-nous le privilège de vous offrir:

- une bijouterie plus jeune et plus moderne
- un cadre encore plus confortable
- un choix plus prestigieux
- une ambiance chaude et sympathique

Ce présent vous est réservé — une visite vous en convaincra.

3, Rue St. Honoré

un cadeau préparé à votre intention

Employé solvable
désire emprunter rapidement

3000 fr.

Remboursement assuré début
avril 1970. Intérêts à discuter.
Faire offres sous chiffres H.J.
2959 au bureau du journal.

83 ANS **AEG**

CUISINIÈRES ÉLECTRIQUES

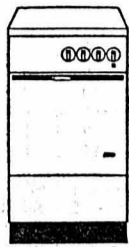

STANDARD SR 31
3 plaques (1 ultrarapide)
Four avec thermostat
Compartment à ustensiles
(supplément couvercle Fr. 30.-) **Fr. 395.-**

AEG

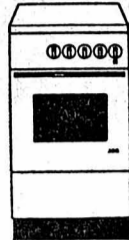

STANDARD SRF 41
4 plaques (2 ultrarapides)
Four avec thermostat
Porte du four vitrée et éclairage
Compartment à ustensiles
(supplément couvercle Fr. 30.-) **Fr. 495.-**

AEG



INTERFORM DELUXE D 4
4 plaques (2 « Régle »)
Four à thermostat
Tiroir à ustensiles
(supplément couvercle Fr. 45.-)
(Grill infrarouge Fr. 45.-) **Fr. 595.-**

AEG

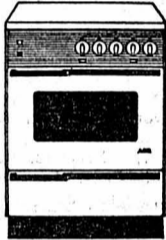

INTERFORM DELUXE DF 4
4 plaques (2 « Régle »)
Four à thermostat
Porte du four vitrée et éclairage,
tiroir à ustensiles
(supplément couvercle Fr. 35.-)
(Grill infrarouge Fr. 45.-) **Fr. 685.-**

AEG

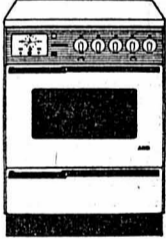

INTERFORM DELUXE DUF 4
4 plaques (2 « Régle »)
Dispositif automatique d'enclenchement et de
déclenchement du four, d'une ou de deux pla-
ques
Horloge avec heure exacte
Minuterie avec sonnerie
Four à thermostat
Porte du four vitrée + éclairage
Tiroir + chauffe-plats
(supplément couvercle Fr. 35.-)
(Grill infrarouge Fr. 45.-) **Fr. 875.-**

AEG LA PLUS GRANDE FABRIQUE
D'APPAREILS MÉNAGERS EN EUROPE,
VOUS OFFRE UN CHOIX PRESTIGIEUX
A DES PRIX INCOMPARABLES

Renseignements et
liste des revendeurs agréés chez
APLIM S.A. - Importateur exclusif
11 bis, rue Caroline - 1000 Lausanne 4

COMPTOIR MÉNAGER

CRETEGNY & Cie
APPAREILS MÉNAGERS
FAUBOURG DU LAC 43
2000 Neuchâtel
Tél. (038) 5 69 21



Nouveau! La Ford 26 M vous offre: Élégance, Puissance et Super-luxe!

Luxueuses, la plupart des voitures ne le deviennent que grâce à des équipements facultatifs. Ce n'est pas le cas pour la nouvelle Ford 26 M! Son équipement standard comprend un moteur V 6 de 2,6 litres à transmission automatique, un intérieur XL super-luxe, d'une finition raffinée, un chauffage électrique de la vitre arrière, un toit ouvrant, une radio avec haut-parleur supplémentaire à l'arrière.

* Livrable avec boîte à 4 vitesses et levier au plancher.

Même à des vitesses élevées, la Ford 26 M roule en silence, en douceur, en sécurité. Sa direction et ses freins assistés vous garantissent une conduite «relaxée». Pas besoin de faire jouer vos muscles: la Ford 26 M obéit au moindre de vos désirs.

Mais, à lui seul, le luxe ne fait pas le bonheur. Il faut qu'il s'associe à la puissance. (148 CV, qu'en dites-vous?)

La super-luxeuse Ford 26 M! Rien n'y manque... sauf vous.

La super-luxeuse Ford 26 M! Rien n'y manque... sauf vous.

Ford 26 M

Ford reste le pionnier

Neuchâtel: Garage des Trois Rois S. A., J.-P. & M. Nussbaumer, 11, Pierre-à-Mazel, tél. (038) 5 83 01 — La Chaux-de-Fonds: Garage des Trois Rois S. A., J.-P. & M. Nussbaumer, 102, rue de la Serre, tél. (039) 2 35 05 — Le Locle: Garage des Trois Rois S. A., J.-P. & M. Nussbaumer, 20, rue du Temple, tél. (039) 5 24 31.

Hôtel des Deux-Colombes Colombier

vous offre son grotto
pour
ses spécialités et son bar
accueillant
avec sa gentille barmaid Lily.
Musique stéréo.
Ouvert tous les soirs sauf le lundi.
Vendredi, prolongation autorisée.
JEUX DE QUILLES
automatiques
Grande salle pour sociétés.
Se recommande: Famille Gillet.

Pour vos comptes impayés
adressez-vous à

RESA

qui fera rentrer
votre argent rapidement
et à peu de frais

RESA - Recouvrements S. A.,
Neuchâtel, tél. (038) 5 27 49,
16, rue de l'Hôpital

Auberge de Montezillon

La chasse

Chevreuil. Sur commande:
marcassin - cerf - sanglier.
Sa carte, ses spécialités.



Bijouterie A. Charlet
sous le théâtre

**PENDULES Louis XV
et Louis XVI**

avec sonnerie, heure et demie
diverses couleurs, avec garan-
tie écrite,

à partir de 118.-
avec socle
(Voyez nos vitrines)

VÉHICULES À MOTEUR

L'OCCASION DU JOUR

Expertisée + 200 l d'essence
Reprise
Crédit

ID 19

1965, verte, 64,000 km, très bon
état mécanique, peinture neuve,
intérieur tissu, très propre,
radio, équipement d'hiver.

Fr. 5900.-

SERVICE VENTE TÉL. 5 48 14

Apollo
Garages
Henri Favre
S.A.
Fbg Lac Neuchâtel Tél. 5 48 16

A vendre
VW 1300
1969, 8000 km,
état de neuf.
Prix intéressant.
Tél. (038) 7 13 36.

VW
expertisée, très bon
état de marche et
d'entretien, 1400 fr.
Garage Mario Bardo
Sablons 47,
tél. 4 18 44.

A vendre
PEUGEOT 404
1964, expertisée.
Tél. 5 55 76.

TRÈS URGENT
A vendre
**Triumph
Spitfire**
1963, moteur révisé.
Excellent état.
Bas prix. Tél. 5 76 64.

Dauphine Renault

1960, couleur grise,
première main,
moteur 45,000 km,
850 fr.
S'adresser à
Desmeules,
Tél. 6 27 72, entre
12 h 30 et 13 heu-
res.

Citroën ID 19

1964-65, à vendre
pour cause de double
emploi; peinture
ve, révision complè-
te (facture à dispo-
sition), 4 pneus d'été,
plus 4 pneus d'hiver
cloutés.
Tél. (038) 8 17 07.

A vendre MAZDA 1500

modèle 1967
limousine
5 places, très
soignée,
première main
Expertisée
Prix Fr. 6800.-
Grandes facilités
de paiement
Garage R. Waser
Seyon 34-38
2000 Neuchâtel
Tél. (038) 5 16 28

A vendre VOLVO 144 S

1967, 40,000 km,
radio, 8500 fr.;
pneus V 10.
Garage Mario Bardo
Sablons 47,
tél. 4 18 44.



Peugeot 404

1960, verte, radio.
Expertisée. Prix intéressant.

A vendre

ALFA ROMEO

1750 Berline,
année 1969, 6500 km.
Tél. (038) 7 91 91.

SOPHIA LOREN

est mère et passe des heures devant une
caméra tous les ans. Caméra! En avez-vous
une! Une bonne!...

Filmez votre fête de Noël, en couleur, avec
une caméra d'INTERDISCOUNT. Pour un
prix avantageux, un grand choix et surtout
un service après-vente:



Angle Grand-Rue - Chavannes - Neuchâtel

Chavannes

Grand-Rue

OCCASIONS

Garanties-Expertisées

FORD CORSAIR 1967 9 CV, grise, 4 portes, inté-
rieur simili.
AUSTIN 1100 1966 6 CV, beige, 4 portes, inté-
rieur simili, moteur neuf.
TRIUMPH 1300 1969 7 CV, rouge, 4 portes, inté-
rieur simili, neuve.
FIAT 850 COUPÉ 1967 5 CV, bleue, 2 portes,
intérieur simili.
MORRIS MINI 1000 1969 6 CV, rouge, 2 portes,
intérieur simili, 4 pneus neige clous, compte-
tours, tapis, etc., 10,000 km.
SIMCA 1501 GLS 1967 8 CV, blanche, 4 portes,
intérieur drap, radio, 28,000 km.

Facilités de paiement — Essais sans engagement
Demandez liste complète avec détail et prix
Roulez jusqu'au 30 juin 1970 en ne payant que
6 mois de taxe; achetez maintenant votre voiture

GARAGE DU LITTORAL

SEGESSEMAN & FILS — NEUCHÂTEL
Pierre-à-Mazel 51 — Tél. (038) 5 99 91 / 92



Avant de vous déplacer à Bienne, Yverdon ou Morat pour l'achat de votre rasoir électrique voyez nos prix exceptionnellement avantageux et par surcroît chez le spécialiste qui vous assure le service après-vente.

WILLY MAIRE
Neuchâtel

Salon de coiffure
Rue du Seyon 19
Tél. 5 36 39

+ BREV. + PORTE-SKIS MURAL VOGEL

RANGÉZ ET SOIGNEZ VOS SKIS EN LES SUSPENDANT

pour monter soi-même à la cave, au garage, etc. Environ 6 paires par mètre. Fr. 6.80 pour une paire de skis. En vente dans les quincailleries et magasins d'articles de sport. Modèles spéciaux pour hôtels, écoles, cabanes, etc.

Un produit Efaul.
E. Vogel, 051/98 17 54
8102 Oberengstringen

A vendre

FAUTEUILS LOUIS XV Fr. 384.-

bergères 839 fr., chaises neuchâtoises 158 fr., chaises Directoire, Louis XIII, fauteuils Louis XVI, semainiers, bars, chevets, secrétaires, miroirs, vitrines Louis XV.
Magasin ouvert le samedi de 9 à 12 et de 14 à 17 heures.
M. Ritter, ch. de la Pacotte (route du haut), Auvernier, tél. 6 33 90.

PRÊTS sans caution

EXEL

BANQUE EXEL 2001 NEUCHÂTEL

Av. Rousseau 5 ☉ (038) 5 44 04
Ouvert le samedi matin

Pour vos cadeaux, achetez une antiquité,

présent qui fait plaisir sa vie durant.
Grand choix, à prix modérés, chez
JOËL SCHENK, ONNENS
avant Grandson.

COUTURE

Transformations et retouches de tous vêtements dames

DAIM-CUIR

retouché, réparé, etc. par spécialiste Veston - Pantalon
Toutes retouches Remise à la taille
Pitteloud, couture Temple-Neuf 4
Neuchâtel
Tél. 5 41 23

Nivada Grenchen Taravana

Taravana Nivada

Concessionnaire officiel
Service après-vente garantissant un travail impeccable

W. Steiner & fils
Seyon 5 (immeuble boucherie Margot)
Neuchâtel

LOOK NEVADA

Fonctionnement éprouvé
Pratique
Fidèle
Sûre

Fixation de sécurité

Moi, on me laisse sous la neige !... Je « grelotte », je rouille, tous mes organes se détériorent et surtout...

Quant à moi, avant de me « remiser » dans un local bien chauffé, sec, agréable, on m'a « cocolée », graissée, mis de l'huile fraîche, traité le châssis, je me conserve dans un état de fraîcheur et surtout...

VOUS POUVEZ ME FAIRE CONFIANCE, JE SUIS EN PLEINE FORME

VOUS ME TROUVEREZ
AU 1er ÉTAGE DE NOTRE GARAGE
PIERRE-A-MAZEL 11

PROFITEZ DE NOS CONDITIONS EXCEPTIONNELLES DE SAISON

Garage des Trois Rois
Neuchâtel
La Chaux-de-Fonds
Le Locle

J.-P. & M. NUSSBAUMER

PORCELAINE ● CÉRAMIQUE ● CRISTAL

ARTICLES FANTAISIE

Offrez un
Cadeau
de bon goût et de qualité...
du spécialiste

Sollberger et Co
NEUCHÂTEL

Place du Marché 8

La source d'articles de choix
à la portée de chacun

ARGENTERIE ● ARTICLES FANTAISIE

ARGENTERIE ● CÉRAMIQUE ● CRISTAL

Vendredi 5 décembre, dès 14 h 30
au **MARCHÉ MIGROS** rue de l'Hôpital

Samedi 6 décembre, dès 10 h
au **MARCHÉ MIGROS** av. des Portes-Rouges

« Derib et Job »

les auteurs des aventures de Pythagore
dédicaceront
leur premier album en couleurs
« Pythagore et Cie contre Brazzero »

A l'intention de chacun,
Derib exécutera un
dessin original
dédiacé.

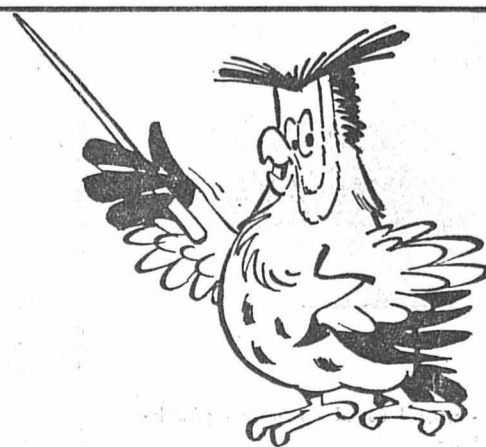

Pour l'amateur de meubles d'art

Les meubles d'époque sont toujours plus rares et plus chers. Il n'est pas dans les possibilités de chacun de s'offrir un meuble de style authentique.

La tradition des anciens ébénistes français n'est pas perdue. Il existe de bons artisans capables de fabriquer de beaux meubles avec un outillage beaucoup plus perfectionné. Actuellement on peut obtenir pour un prix abordable de magnifiques copies qui, avec les années, prendront de la valeur.

Nous avons rassemblé dans notre magasin toute une collection de belles copies.



Commode Louis XIV dite Tombeau, en bois de violette patine ancienne, dim. 120 cm

MIORINI

maître tapissier décorateur

Chavannes 12 NEUCHÂTEL Entrée libre



SALLE DES CONFÉRENCES NEUCHÂTEL

Mercredi 10 décembre 1969, à 20 h 15

UNIQUE CONCERT

I MUSICI DI ROMA

Au programme : CORELLI - HAYDN - TELEMANN
VIVALDI - ROSSINI

Prix des places : Fr. 5.- à Fr. 16.- (taxe comprise).
Location : HUG & Cie, musique, tél. 5 72 12.

Halle de GYMNASTIQUE PESEUX

Samedi 6 décembre 1969 Dès 20 h précises

GRAND LOTO

des GYMS actifs et hommes

Superbes quines : Vélo-Solex - Transistors -
Montres - Jambons - Caisse de vins, etc.

Abonnements : 25 tours Fr. 10.-
50 tours Fr. 20.-

Cressier Salle Vallier

Samedi 6 décembre, à 20 h 15

GRAND LOTO

organisé par la S.F.G.
et le Tennis-club Cressier-Cornaux

SUPERBES QUINES

Télévision - Tapis - Fauteuil - Vrenelis -
Montre - Transistors - Jambons fumés -
Cartons de vins - Lapins - Canards - Lard -
Paniers garnis, etc.

Abonnements - Cantine

Un mois de loyer

C'est ce que le Centre social protestant veut offrir à ceux qui luttent toute l'année pour nouer les deux bouts. Aidez-lui !

Centre social protestant,
Neuchâtel CCP 20-7413, « action loyer »
Jura bernois Moutier CCP 25-3294, « action loyer ».

DÉDICACE

Samedi 6 décembre
dès 15 heures

LE PASTEUR ALAIN BURNAND

dédicacera son dernier
disque de Noël

Rayon disques

armourins
neuchâtel

Aspirateur

NILFISK

Aspirer la poussière avec Nilfisk...
c'est tout autre chose ! L'effet de
cyclone ! Jusqu'à 50 % d'économie
de temps et de force.

Fr. 435.- seulement
pour la plus haute
qualité.

En vente chez
votre spécialiste
NILFISK SA
8027 Zurich
Tél. 051/36 26 66

NILFISK

Beau choix de cartes de visite
à l'imprimerie de ce journal

TV

noir et blanc
couleur

Vente
Location
Echanges
Modèles depuis
Fr. 575.-

Service impeccable
rapide et conscien-
cieux par personnel
spécialisé

hug

RADIO-TV
Neuchâtel

VOYAGES

natural

Notre traditionnel

voyage surprise de Saint-Sylvestre

par train spécial, avec haut-parleurs,
y compris un excellent repas de Réveillon
Danse - Cotillons - Jeux - Attractions

Fr. 58.-

Programme du voyage et inscriptions
à l'agence de voyages

NATURAL S.A.

Saint-Honoré 2 - Neuchâtel - Tél. 4 28 28



Vous choisirez entre six
couleurs
pour ce golfer dames,
100% acrilic, facile à
entretenir, fully fash-
ioned, tailles 40 à 48.

seulement
15.-
avec timbres coop
ou 5 % RABAIS

94/69 399.325



La Cité

Votation cantonale des 6 et 7 décembre 1969

OUI

à l'Institut Neuchâtelois de Microbiologie

Les 6 et 7 décembre, le corps électoral neuchâtelois aura notamment à se prononcer sur la création d'un institut neuchâtelois de microbiologie. Malgré l'usage des antibiotiques, les maladies infectieuses dont les formes sont extrêmement nombreuses restent un danger. Pour les combattre efficacement un institut de microbiologie (englobant la bactériologie, la virologie et la sérologie) est un élément nécessaire de l'équipement sanitaire du canton.

Les médecins soussignés recommandent instamment aux électeurs et électrices neuchâteloises d'en approuver la création.

Dr Jules Barrelet
Dr Max Béguin
Dr Jean-J. Berthet
Dr Gustave Bolay
Dr Pierre Borel
Dr Hermann Chapuis
Dr Jean-P. Christen
Dr Jean-P. Clerc
Dr Jean-L. Clerc-Vaucher
Dr François Consolini
Prof. Dr Bernard Courvoisier
Dr Ph.-R. Dreyfus
Dr René Gerber
Dr Pierre Girardet
Dr Marcel Greub

Dr Etienne Gubéran
Dr Claude Jacot
Dr Jean-C. Jornod
Dr Pierre Kocher
Dr Jean Liechti
Dr Henri Ott
Dr Marc Pellaton
Dr Jean-P. Perrenoud
Dr Pierre Porret
Dr Jean-Daniel Sandoz
Dr Samuel Schneider
Dr Pierre Siegenthaler
Dr Georges Terrier
Dr Daniel Thommen

COMMERCE DE FOURRURES

Bornand & Cie Les Geneveys-sur-Coffrane
Tél. (038) 7 63 67

VISONS, LEOPARDS, ASTRAKANS, etc.

ELEVAGE des
VISONNS de l'OREE

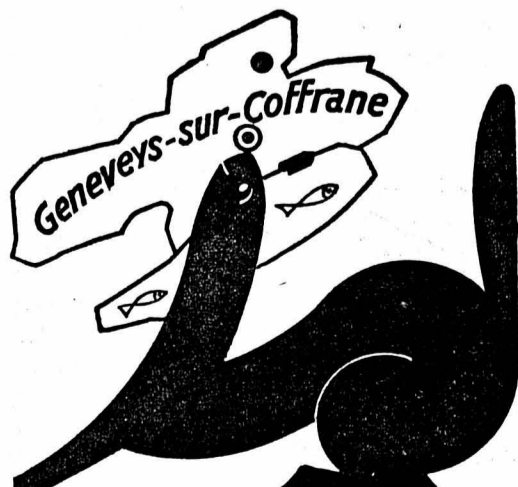

Vente directe, aux prix les plus intéressants, à notre salon d'exposition, à l'élevage, de : manteaux, boléros, toques, colliers, cravates, etc.

En vison : foncé - standard - sauvages - pastel royal - saphir - pearl - kohinor - blanc.

A la boucherie

Marchés MIGROS, rue de l'Hôpital et av. des Portes-Rouges

**PRIX MIGROS
PRIX NETS
PRIX CLAIRS**

Toujours un grand choix de viande fraîche à des prix avantageux

- Rôti de porc,** les 100 g à partir de **1.15**
- Ragoût de bœuf,** les 100 g à partir de **-.90**
- Langue de bœuf,** les 100 g **-.80**
- Tranches de veau,** les 100 g **2.20**

Pour les fêtes

Grand choix de viandes fumées, volailles, salamis et spécialités en emballage cadeau, entre autres:

- «Assiette Méleze», la pièce **6.-**
- Corbeille garnie, la pièce **9.-**
- Salami «Tipo Milano» la pièce de 500 g **5.-**

MIGROS



La perfection de l'authentique Cognac Roffignac vous est garantie par

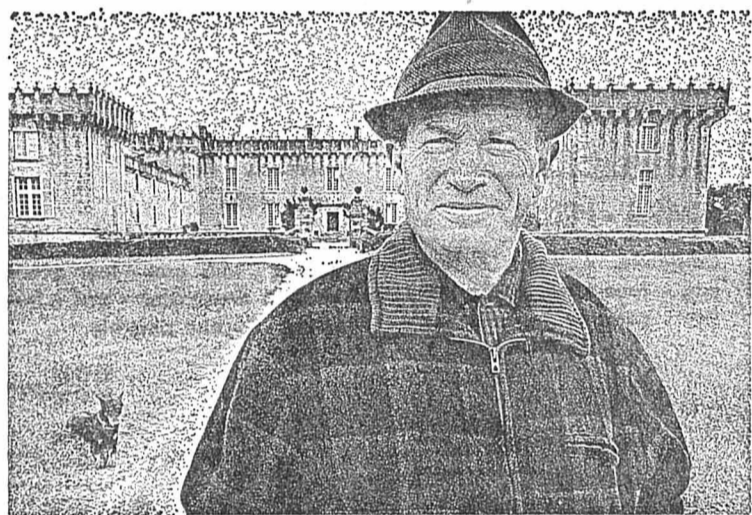

Le Comte Jean de Roffignac, seigneur du Château-Chesnel, propriétaire de vastes vignobles, expert en cognac par ancienne tradition.

COGNAC ROFFIGNAC



Signes d'authenticité: Treillis de fil doré et étiquette de garantie plombée.

AVIS IMPORTANT

Les personnes qui auraient été en contact avec CEPEMI Michel, au sujet de la location d'appartements dans

l'immeuble chemin des Carrels 22, Neuchâtel

actuellement en construction, sont priées de bien vouloir se mettre immédiatement en rapport avec La Neuchâteloise, Compagnie Suisse d'Assurances Générales, rue du Bassin 16, propriétaire dudit immeuble.

M. CEPEMI ayant agi sans aucun mandat, nous nous voyons dans l'obligation de décliner toute responsabilité vis-à-vis des tiers auxquels il aurait fait des promesses abusives.

Les Halles

à Neuchâtel, tél. 5 20 13

Chaque soir, sur commande: la PAELLA, minimum 4 personnes

Temple d'Auvernier

Dimanche 7 décembre, à 17 h

RÉCITAL D'ORGUE

donné par CLAUDE REUTTER et organisé par l'Association des organistes protestants romands.

Invitation cordiale à chacun.

MENU CARTE et Assiettes
CAFÉ DU THÉÂTRE

Halle de gymnastique, à Saint-Sulpice

Samedi 6 décembre
Portes 19 h 30 Rideaux 20 h

GRANDE SOIRÉE

organisée par la S.F.G. locale
Soirée familiale
dès 22 h 30, conduit par l'orchestre René Vincent
Se recommande: la S.F.G.

Hôtel du Vaisseau PETIT-CORTAILLOD

Vendredi et samedi soir

Souper boucherie maison

Saucisse à rôtir, fricassée, boudin à la crème
Tous les jours, filets de perches au beurre
Tél. (038) 6 40 92.

TEMPLE DE CORCELLES-CORMONDRECHE

Le dimanche 7 décembre 1969, à 20 h.

Concert de l'Avent

donné par Suzanne ROBERT, organiste et le pasteur Henry BAUER, baryton.

Au programme: œuvres de J.-S. Bach, Händel, J.-F. Franck, Böhm, B. Reichel et H. Gagnebin.
Une collecte sera faite à la sortie.

Bouchoyade

Samedi et dimanche, au restaurant de Pertuis
Tél. 7 14 95.

Apprenez cet hiver à taper à

la machine à écrire

en louant une machine à raison de 20 fr. par mois, chez Reymond, à Neuchâtel, fbg du Lac 11.



Pour Noël

belle nichée de caniches noirs, petits-moyens et moyens, pure race. Agés de 10 semaines environ.

Possibilité de voir cette belle nichée sans obligation d'achat

Salon canin

Boite 2
4 37 68
Neuchâtel

Veuf

60 ans, très affectueux, sincère, sobre, ayant place stable avec caisse de retraite, désire rencontrer, pour amitié, mariage éventuel, gentille dame solitaire.

Discrétion assurée.

Ecrire à GI 2958 au bureau du journal.

Pour être vite et bien servis, téléphonez au

5 19 42

la veille ou le matin avant 8 h

BOUCHERIE-CHARCUTERIE

C. SUDAN

avenue du Vignoble 27
la Coude-Neuchâtel

Cercle Liberal, Neuchâtel

SAMEDI 6

Souper tripes

Tél. (038) 5 11 30.



L'annonce reflet vivant du marché



Fonds de Participations Foncières Suisses GENEVE

Paiement des coupons

Nos 15 et 16

Dès le 1er décembre 1969, il sera mis en paiement, par les soins de la Caisse hypothécaire du canton de Genève, banque dépositaire, et des domiciles de paiement et de souscription, un montant de Fr. 66.- brut comme suit:

1. Coupon N° 15,			
montant brut	Fr. 51.-		
impôt anticipé (récupérable)	Fr. 3,35		
		Fr. 47,65	Fr. 47,65
2. Coupon N° 16,			
distribution de bénéfice en capital	Fr. 15.-		
impôts cantonaux ¹ et fédéraux	-		
		Fr. 15.-	Fr. 15.-
Total NET:			Fr. 62,65

La taxation pour les impôts directs se fera sur la base de Fr. 51.-. L'imputation ou la récupération de l'impôt anticipé pourra être demandée par les porteurs de parts sur un montant brut de Fr. 11.16.

Les porteurs domiciliés dans un pays avec lequel la Suisse a conclu un accord de double-imposition pourront, cas échéant, bénéficier des facilités offertes par celui-ci.

1. A l'exception des cantons qui imposent les distributions en capital.

Domiciles de paiement et de souscription

Caisse hypothécaire du canton de Genève,	Union de Banques Suisses
Crédit Foncier Vaudois,	Banque Populaire Suisse
Banque de l'Etat de Fribourg,	MM. Bordier & Co Genève
Banque cantonale du Valais,	MM. Darier & Co, Genève

La société gérante: SOFID S. A., Genève.

Fanfare de Gals

Grand match au loto, à l'hôtel du Verger,

THIELLE,

Samedi 6 décembre 1969, à 20 h 15.

- Beaux quins: jambons entiers, fumés, paniers de fruits, tourtes, tresses, etc.
- Premier tour gratuit.
- Abonnements 16 fr.
- Invitation cordiale à tous.
- Fanfare de Gals et famille Bottala-Dreyer, Thielle.



PROGRÈS SOCIAL = INITIATIVES SOCIALISTES

des pensions populaires méritant enfin ce nom

Lors de son Congrès à Bâle en 1968, le Parti socialiste suisse décidait de lancer une initiative pour la création de pensions populaires. But: Assurer à tous, personnes âgées et invalides, une existence à l'abri des soucis. Cette initiative, lancée au début de novembre 1969, prévoit:

- La garantie pour tous les salariés d'une rente pour le moins égale à 60% de la moyenne du salaire réalisée au cours des dix meilleures années de la vie active.
- Une meilleure sécurité pour les survivants.
- L'ajustement assuré des rentes à l'évolution du coût de la vie.
- Le libre passage entre toutes les caisses de pensions reconnues.

L'initiative socialiste pour la création de pensions populaires est une démarche hardie en faveur d'une sécurité sociale digne de la prospérité générale de notre pays.

Chaque citoyen peut apporter son concours à l'édification d'une véritable sécurité sociale en Suisse •

Il suffit de signer et de faire signer les initiatives socialistes • D'autres formules d'initiatives sont à votre disposition.

une assurance obligatoire contre les risques de la maladie

L'explosion du prix des soins médicaux et l'augmentation des cotisations aux caisses d'assurance maladie prouvent à chacun l'insuffisance de la réglementation actuelle dans ce secteur de la sécurité sociale. Les deux tiers des cas de déséquilibre financier frappant les familles ont la maladie pour origine. Seule une solution nouvelle et audacieuse pourra surmonter la crise actuelle.

Notre Initiative demande:

- La prise en charge, par l'assurance obligatoire, de la totalité des frais d'hospitalisation, des maladies de longues durées ou de celles qui entraînent des conséquences financières graves et de la maternité.
- Dans ces cas, l'assurance garantira la compensation d'au moins 80% du salaire.
- La prise en charge, par l'assuré, des soins dentaires.
- Des cotisations à l'assurance maladie prélevées, pour les travailleurs et leur famille, en pour-cent du salaire.
- La reconnaissance des caisses maladies existantes comme Institutions responsables du nouveau système d'assurance.
- L'obligation, pour tous les travailleurs, d'être assurés contre les accidents.



Parti socialiste suisse
Eigerplatz 5
3000 Berne
Tél. 031/45 40 31

INITIATIVES SOCIALISTES = PROGRÈS SOCIAL

ARCADES
57878

16 ANS 20 h 15

IL ÉTAIT UNE FOIS DANS L'OUEST

AUJOURD'HUI

16 ANS 20 h 15

LES FRÈRES KARAMAZOV

53000
STUDIO

Pourquoi payer plus cher ?

NE CHERCHEZ PAS AILLEURS !
ce que vous désirez est vendu
chez nous... meilleur marché !

**LES PRIX TORRE
SONT TRADITIONNELLEMENT IMBATTABLES !**

...voici quelques exemples :

- **CHOIX TORRE**
des milliers d'appareils répartis sur nos 5 étages d'exposition !
- **QUALITÉ TORRE**
tous nos appareils sont garantis... donc pas de surprises !
- **SERVICE TORRE**
rapide, efficace, dévoué... ET SUR PLACE !
- **FACILITÉS TORRE**
facilités de paiement larges... et surtout légales !

MACHINES À LAVER LA VAISSELLE

NEFF - BOSCH - HOOVER - KENWOOD -
SIEMENS - ZOPPAS - etc... - etc...

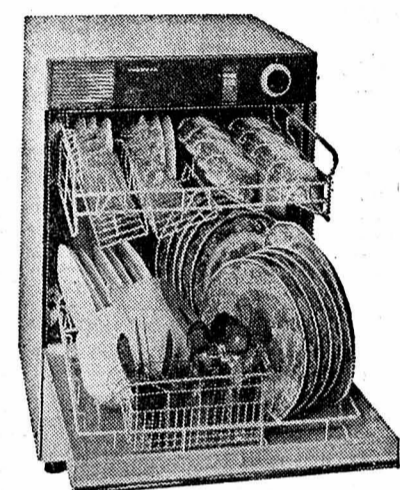

2 exemples :
KENWOOD
Machine à laver la
vaisselle automatique
Lave, rince et sèche toute
la vaisselle. Chauffage in-
corporé. 3 programmes de
lavage différents
Garantie 1 année

Prix conseillé **998.-**

Prix
Torre **898.-**
seulement

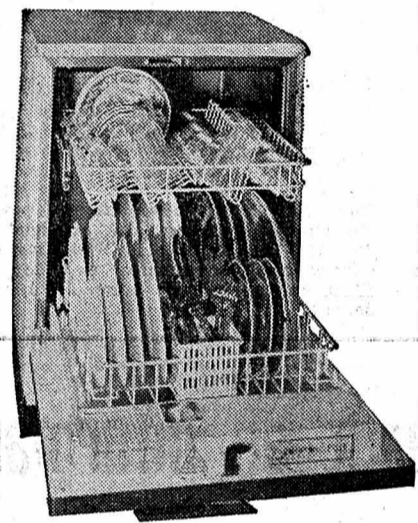

**Lave-vaisselle au-
tomatique NEFF,**
avec cuve en
acier inoxydable

Lave, rince et sèche toute
la vaisselle. 5 program-
mes différents, dont 1
spécial pour les casse-
roles. Adoucisseur d'eau
incorporé. Garantie 1 an-
née.

Prix conseillé **1690.-**

Prix Torre
1490.-

MACHINES À LAVER LE LINGE

BOSCH-HOOVER-INDESIT-KENWOOD-
SIEMENS - ZOPPAS - etc... - etc...

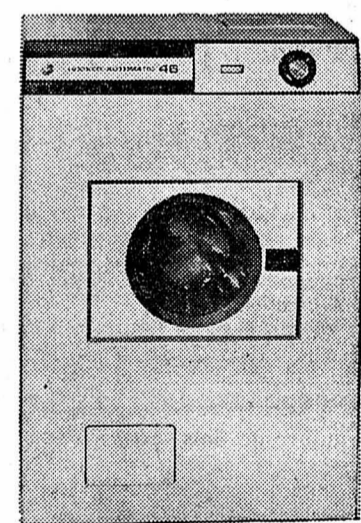

2 exemples :
HOOVER 46
Machine à laver le linge
100 % automatique
9 programmes de lavage
Capacité 4 kg de linge
Garantie 1 année

Prix conseillé **698.-**
rabais-reprise **73.-**

notre
prix
seulement **625.-**

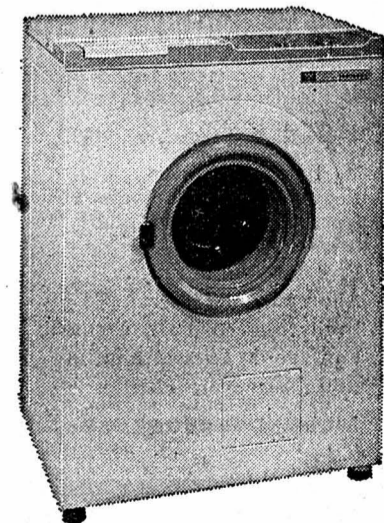

INDESIT
Machine à laver le linge
100 % automatique 380 V.

Capacité 5 kg de linge
Grande variété de pro-
grammes - garantie
1 année

Prix conseillé **890.-**

Prix
Torre **790.-**
seulement

CUISINIÈRES ÉLECTRIQUES et à GAZ REPRISE de votre ancienne cuisinière quel que soit son état : de 75.- à 350.-

Quelques exemples :

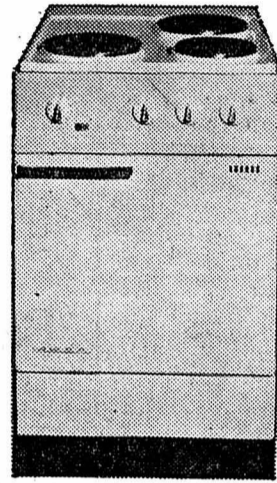

AMSA
mod. 1493 XY
Cuisinière électrique
3 plaques, dont une rapide
- four géant avec ther-
mostat - lampe témoin -
garantie 1 année.

398.-
Reprise **75.-**

Reste
seulement **323.-**
Couvercle-table facultatif
+ Fr. 30.-

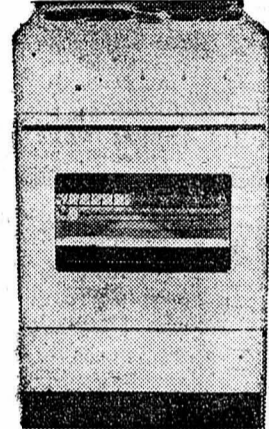

AMSA
mod. 1483 FG
Cuisinière électrique
3 plaques, dont une rapide
- Four géant vitré, à ther-
mostat - Gril infrarouge,
broche possible - Tiroir à
ustensiles - Garantie 1 an.

558.-
Reprise **120.-**

Reste
seulement **438.-**
Couvercle-table facultatif
+ Fr. 30.-

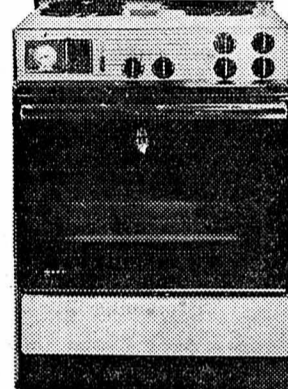

AMSA - NEFF
mod. 1444 NCSM
Cuisinière électrique automa-
tique avec horloge de comman-
de - 4 plaques, dont 2 ultra-
rapides et 1 à thermostat -
four géant vitré - grill infra-
rouge - broche automatique -
tiroir chauffe-plats - prise
pour petits appareils ména-
gers - garantie 1 année.

1055.-
Reprise **200.-**

Reste
seulement **855.-**
Couvercle-table facultatif
+ Fr. 30.-

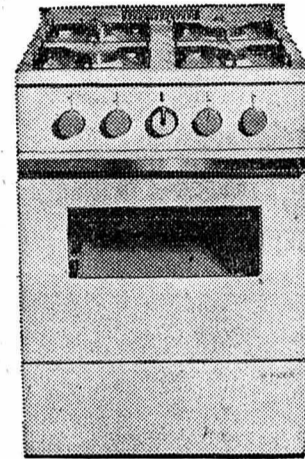

AMSA - FIDES
Cuisinière 4 feux - tous
gaz - four vitré, à thermo-
stat - garantie 1 année.

378.-

Reprise **100.-**

Reste
seulement **278.-**
Couvercle-table facultatif
+ Fr. 30.-

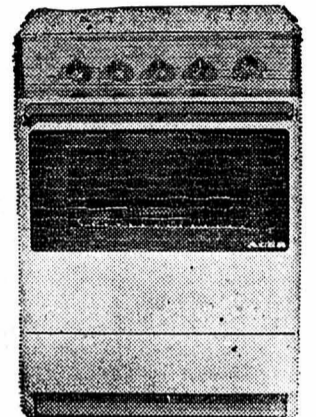

AMSA - ACER
mod. 4090
Magnifique cuisinière
4 feux - tous gaz - four géant
vitré, à thermostat - grill infra-
rouge - broche possible.

538.-

Reprise **120.-**

Reste
seulement **418.-**
Couvercle-table facultatif
+ Fr. 30.-

GRAND CHOIX DE TV NOIR/BLANC ET COULEUR

Agence officielle : PHILIPS - GRUNDIG - SONDYNA - SONY - SUPERTONE - etc...

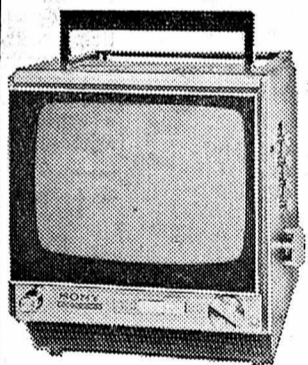

Nouveau Sony
portatif 9-90 UM
conçu pour tous les pro-
grammes européens, 1re et
2me chaîne, CCIR, France-
Belgique. Fonctionne sur sec-
teur 220-110 V. et sur accu
12 V. Antenne télescopique.

Prix conseillé **795.-**

Prix Torre
seulement **663.-**

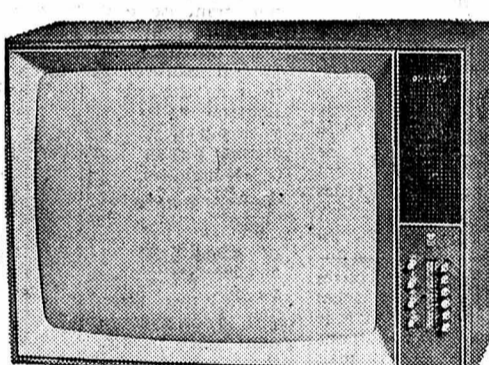

Philips X 24 T 690
Grand écran 61 cm - Belle ébénisterie -
France-Suisse, 1re et 2me chaîne - Haut-
parleur frontal - Sélecteur de programmes
à touches.

Prix conseillé **1148.-**

Prix Torre
seulement **975.-**

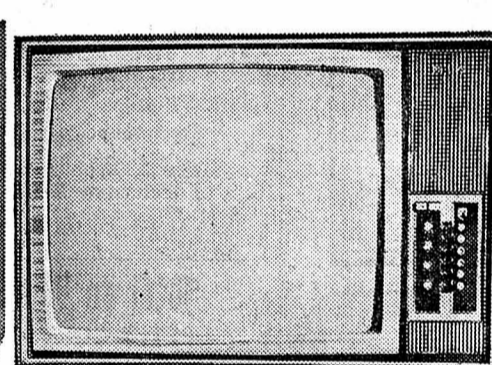

Philips X 24 T 695
Téléviseur dernier modèle - France-Suisse,
1re et 2me chaîne - Ecran super-carré de
61 cm - Présélection automatique des pro-
grammes - 2 haut-parleurs.

Prix conseillé **1348.-**

Prix Torre
seulement **1145.-**

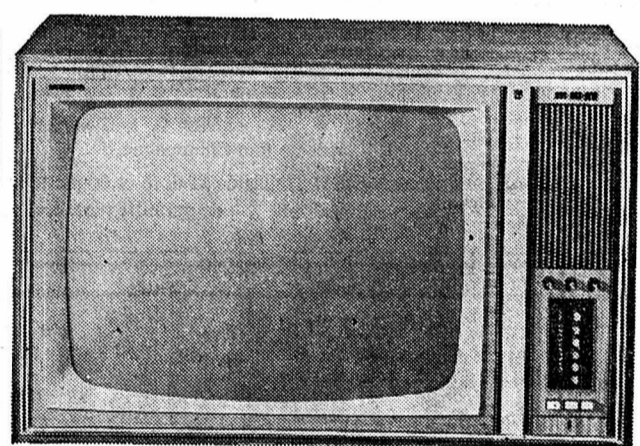

Philips X 25 K 151 noir/blanc et couleur
Magnifique téléviseur noir/blanc et couleur dernier mo-
dèle - Système PAL-SECAM, France-Suisse - 1re et 2me
chaîne - Présélection automatique de 6
programmes.

Prix conseillé **3890.-**

Prix Torre
seulement **3598.-**

TRANSISTORS - ENREGISTREURS - ÉLECTROPHONES

en rayon, toutes les plus grandes marques à des prix sensationnels : AKAI - DUAL - REVOX - UHER - PHILIPS - GRUNDIG -
LOEWE OPTA - NORDMENDE - PYGMY - SONY - TELEFUNKEN - TEPPAZ - etc... etc... — quelques exemples :

et toujours nos fameux **9.50** et **19.50**
transistors à : 7 transistors ondes moyennes 6 transistors, ondes moyennes et longues

NOËL ARRIVE A GRANDS PAS !

n'attendez pas les derniers
jours pour acheter ou faire
réserver vos cadeaux.

PHOTO - CINE - DISQUES -
CASSETTES - RADIOS -
RASOIRS - ASPIRATEURS -
APPAREILS MÉNAGERS -
MACHINES A COUDRE.

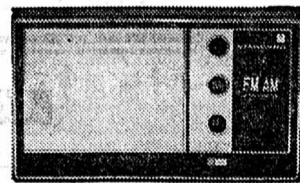

STANDARD
Mod. SRQ 771 FL
Charmant transistor, 3 lon-
gueurs d'ondes.
Ondes longues, moyennes et
FM (OUC). Étui cuir et écouteur
personnel compris.

Prix Torre
seulement **77.-**

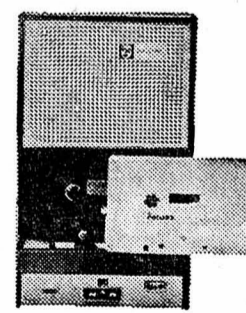

PHILIPS
Mod. 3302

Magné-
phone à cas-
settes Philips
(2 fois 60 minutes avec cassette
C 120), fonctionne sur piles (alimen-
tation secteur facultative séparée),
micro, commande à distance, étui et
une cassette de démonstration com-
pris.

Prix conseillé **210.-**

Prix
Torre
seulement **178.50**



TEPPAZ CLEO :
Electrophone portatif 110-220 volts, grand haut-
parleur, très musical, 4 vitesses, arrêt automatique.

Prix conseillé **149.-**

Prix Torre
seulement **128.-**

● VISITEZ NOTRE EXTRAORDINAIRE STUDIO Hi-Fi ●
● nous vous offrons un choix sensationnel de toutes ●
● les plus grandes marques mondiales, platines - ●
● chaînes complètes - amplis - tuners - haut-parleurs. ●

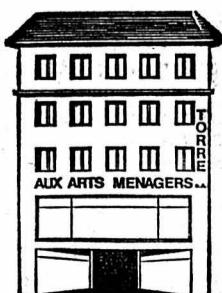

ATTENTION : le samedi, ouvert sans interruption de 8 h 15 à 17 h.

TORRE-AMSA - AUX ARTS MÉNAGERS S.A.

NOUVELLE ADRESSE A NEUCHÂTEL : Fausses-Brayes (à côté des Terreaux) derrière la
Cave Neuchâteloise — Nouveau No de téléphone : 5 76 44 (3 lignes)
A GENÈVE : TORRE-ARTS MÉNAGERS S.A. - AMSA - Angle rues de Rive et du Port
A LAUSANNE : AUX ARTS MÉNAGERS S.A. TORRE-AMSA - 11 et 30, Petit-Chêne

MOTS CROISES

Problème No 965

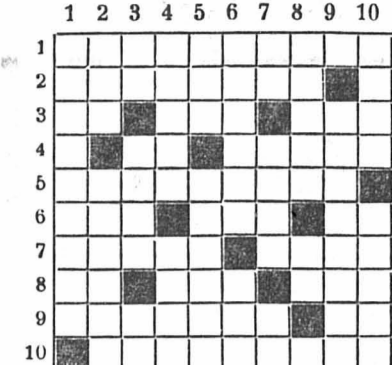

HORIZONTALEMENT

1. Voile de l'arrière. 2. Modifier par une action nouvelle. 3. Il baigne Saint-Omer. — Préfixe. — Première moitié. 4. Abréviation d'un titre. — Monnaie d'or. 5. Squellettes. 6. Bien marqué. — Poisson rouge. — Pronom. 7. Comédie d'Aristophane. — Ecivain et théologien janséniste. 8. Article étranger. — Grande peine. Digne de confiance. 9. Le bon écolier n'en a jamais. — Article. 10. Dirigés vers la gauche.

VERTICALEMENT

1. Chasser ou pêcher en marge du droit. 2. Partie de poule. — A l'exclusion de toutes autres. 3. Préfixe. — Entre dans un maquis. — Pronom. 4. Nom de rayons. — Le paradis perdu. 5. Il n'a pas de prix. — Boisson de malade. 6. Un peu simplet. — Mis en mouvement. 7. Pour faire des barres parallèles. — Poterie opaque. — Conjonction. 8. Elle fut deux fois impératrice. — Face du toton. 9. Petit sac anatomique membranoux. 10. Plage bretonne. — Instruments à cordes.

Solution du No 964



HOROSCOPE

La matinée sera placée sous des configurations favorables. L'après-midi sera propice aux travaux de longue haleine. Naissances: Les enfants de ce jour seront capricieux, changeants mais ils auront de très bonnes idées.

- BÉLIER (21/3-19/4)
Santé: Faites quelques exercices physiques. Amour: Vous travaillez trop, distrayez-vous. Affaires: Ne traitez rien aujourd'hui.
TAUREAU (20/4-20/5)
Santé: Recherchez les causes de vos maux de tête. Amour: Passez une ou deux soirées au calme. Affaires: Forcez votre action pour convaincre.
GÉMEAUX (21/5-21/6)
Santé: Menez une vie régulière. Amour: Ne vous fiez pas aux apparences. Affaires: Entourez-vous de collaborateurs.
CANCER (22/6-22/7)
Santé: Attention à l'intoxication alimentaire. Amour: Portez plus d'intérêt à vos amis. Affaires: Evitez de prendre position.
LION (23/7-23/8)
Santé: Surélevez le pied de votre lit. Amour: Encouragez la voix de la raison. Affaires: Votre valeur sera reconnue.
VIERGE (24/8-23/9)
Santé: Vous n'êtes pas en excellente condition. Amour: Votre attitude étonne beaucoup. Affaires: Fournissez un travail impeccable.

- BALANCE (24/9-23/10)
Santé: Couvrez-vous plus chaudement. Amour: Vous devez demeurer optimiste. Affaires: Ne vous engagez pas dans une situation délicate.
SCORPION (24/10-22/11)
Santé: Prenez un petit déjeuner substantiel. Amour: Petite déception sentimentale. Affaires: Vous devrez faire preuve d'énergie.
SAGITTAIRE (23/11-21/12)
Santé: Remplacez le vinaigre par du citron. Amour: Respectez la personnalité de chacun. Affaires: Ne comptez que sur vous.
CAPRICORNE (22/12-19/1)
Santé: Evitez les féculents et l'alcool. Amour: Respectez les opinions des autres. Affaires: La concurrence sera sérieuse.
VERSEAU (20/1-18/2)
Santé: Aérez plus souvent votre lieu de travail. Amour: Vos amis apprécient votre entraînement. Affaires: Améliorez votre rendement.
POISSONS (19/2-20/3)
Santé: Elle est tributaire de votre moral. Amour: Des questions précises vous seront posées. Affaires: Ne laissez pas passer une occasion de gain.

BULLETIN BOURSIER

Table with financial data including Zurich, Bourse de Neuchâtel, Cours des billets de banque étrangers, Cours des devises, LAUSANNE ACTIONS, and BORS-BOURSE.

LES PROGRAMMES DE LA TV

- SUISSE ROMANDE
18.00 Bulletin de nouvelles.
18.05 Echanges.
18.30 L'actualité au féminin.
18.40 Avant-première sportive.
19.00 (C) Trois petits tours.
19.05 Le Petit Monde de Marie-Plaisance.
19.40 Carrefour.
20.00 Téléjournal.
20.20 Temps présent.
21.40 (C) Mauregard.
22.50 Soir-information.
22.55 Téléjournal.
FRANCE 1ère CHAÎNE
10.12 Télévision scolaire.
12.30 Midi-magazine.
13.00 Télémidi.
13.15 Midi-magazine.
14.03 Télévision scolaire.
15.05 Télévision scolaire.
16.30 Télévision scolaire.
18.15 Dernière heure.
18.20 Le Schmilbi.
18.35 Phrase élé.
18.55 Les Aventures de Babar.
19.00 Actualités régionales.
19.25 Café du square.
19.45 Télésoir.
20.20 Appel pour l'UNICEF.
20.25 UNICEF 69.
21.25 Les Vieux.
22.40 Dominantes.
23.10 Télé nuit.
FRANCE 2ème CHAÎNE
13.30 Conservatoire national des arts et métiers.
18.00 Conservatoire national des arts et métiers.
19.00 Actualités régionales.
19.20 Colorix.
19.40 Rendez-vous de l'aventure.
20.10 L'amour de l'art.
20.30 Télésoir.
21.05 Appel pour l'UNICEF.
21.10 Sainte Jeanne.
22.55 A propos.
SUISSE ALÉMANIQUE
14.15 télévision scolaire. 15.15 télévision scolaire. 17 h. II Saltmartino. 18.15, télévision éducative. 18.44, fin de journée. 18.50, téléjournal. 19 h, l'antenne. 19.25, flammingos en Péril. 20 h, téléjournal. 20.20, Was kam denn da ins Haus. 21.50, téléjournal. 22 h, spectrum. 22.30, Joy and the Hit Kids.
ALLEMAGNE I
16.35, téléjournal. 16.40, une curieuse classe. 17.55, téléjournal. 18 h, programmes régionaux. 20 h, téléjournal, météo. 20.15, cours de danse. 21 h, nouvelles de Bonn. 21.15, L'Homme de fer. 22.05, téléjournal, météo. 22.20, Tragédie de chasse. 23.55, téléjournal.
ALLEMAGNE II
17.30, informations, météo. 17.35, télé-sports. 18.05, plaque tournante. 18.40, Pat et Patachon. 19.10, Quatre femmes dans la maison. 19.45, informations, actualités, météo. 20.15, la lutte de l'Irlande. 21.45, ri-

CARNET DU JOUR

- NEUCHÂTEL
CONCERT. — Aula du nouveau gymnase, 20 h 30: Alfredo Dominguez et Los Jirafas (folklore bolivien).
EXPOSITIONS. — Galerie des Amis des arts: Exposition Miep de Leeuwe, Hollande et Gilbert Reinhardt, Lausanne.
Musée cantonal d'archéologie (hôtel Dupeyrou): Exposition.
Musée d'ethnographie: Exposition Japon, théâtre millénaire vivant.
Galerie de la Tour de Diesse: Peintures de L. Fraquelli; Cl. Guye et R. Colliard.
Galerie Karine: Exposition R. Bohnenblust.
TPN, centre de culture: Exposition de photos de J. Alexander; 20 h 30, M. Bonhomme et les incendiaires.
CINÉMAS. — Rex: 20 h 15, Le Rouge et le noir. 16 ans.
Studio: 20 h 15, Les Frères Karamazov. 16 ans.
Bio: 18 h 40 et 20 h 45, Thérèse et Isabelle. 18 ans.
Apollo: 15 h et 20 h 30, Un détective à la dynamite. 16 ans.

BIBLIOGRAPHIE

Dr Ernest Jones
THEORIE ET PRATIQUE DE LA PSYCHANALYSE
(Editions Payot, Paris)
Célebre par sa monumentale Vie de Freud, et il décrit aussi l'histoire du développement de la psychanalyse, Ernest Jones (1879-1958) fut l'un des principaux artisans de ce mouvement. La fidélité de son affection pour Freud, le rôle qu'il a tenu auprès des plus proches disciples de celui-ci, son audience internationale lui ont donné une place prépondérante parmi les fondateurs de la psychanalyse.

critique Divertir en informant

CETTE SEMAINE AU PARLEMENT (Suisse romande). — En produisant cette nouvelle émission, le département de l'information de la télévision suisse romande fait preuve d'esprit civique. Il est aidé dans la réalisation de ses objectifs, par les responsables de l'établissement de la grille des programmes qui, lors des sessions des Chambres fédérales, ont supprimé la diffusion d'un épisode du feuilleton quotidien. Cette décision donne toute sa valeur à l'initiative du département de l'information puisqu'un large public est ainsi touché par l'émission. Pourtant, il se pourrait que cette suppression entraîne une vague de réactions; spécialement lorsque la série diffusée est bonne. C'est pourquoi, il aurait peut-être été plus prudent de supprimer l'édition de « Carrefour », qui, généralement, est suivie avec moins de passion. Hier, Gaston Nicole et ses invités ont évoqué les principaux aspects de la semaine parlementaire écoulée. Ils se sont entretenus du nouveau régime fiscal fédéral, des problèmes de logement et de la prochaine élection de deux nouveaux conseillers fédéraux. Cette abondance pourrait nuire à tout autre émission d'information. Mais, dans le cas de « Cette semaine au parlement », il ne s'agit pas tant d'aller au fond des choses, mais plutôt de rappeler des décisions, de motiver des options. Le débat sur les modalités de l'élection au Conseil fédéral mériterait d'être repris dans le détail. De plus, Gaston Nicole doit veiller à ce que les principales tendances soient représentées dans son émission. Par exemple, pourquoi n'avoir pas donné la parole à ceux qui ont lancé l'initiative relative au droit de logement? CARREFOUR (Suisse romande). — « Genève, ville ouverte » tel aurait pu être le titre de la dernière édition du magazine des actualités dites romandes. Le problème traité n'est pas propre à la cité de Calvin, mais il était plus simple de l'envisager sous un seul angle. Ainsi, les téléspectateurs des autres cantons auront une fois de plus été lésés. De plus, les dernières déclarations antérieures de cette longue séquence puisqu'elle était sans mobile réel. Enfin, rappelés que « Carrefour » doit être un magazine qui divertit tout en informant. CAMÉRA-SPORT (Suisse romande). — L'hôte de service a prétendu que le sport mène à tout. Pour notre part, nous préférons que la télévision mène partout. A la suite d'un reportage consacré au football ivroien, très intéressant du reste, nous contestons l'utilité d'un important déplacement pour vingt minutes d'émission, alors que les sujets ne manquent pas chez nous. Hier, nous avons pu constater que l'équipe romande en a profité pour visiter le pays, puisqu'elle nous a ramené un autre document n'ayant aucun rapport avec le sport... La concession n'est pas gaspillée... A entendre certaines conversations, après le passage de la télévision dans certains coins du pays, il semblerait que de nombreux téléspectateurs ne soient pas de cet avis. Si Boris Acquadro ne s'est pas rendu en Côte-d'Ivoire pour honorer des contrats d'aide technique, nous nous rangerons du côté des mécontents. Les deniers du service des sports auraient été gaspillés! J.-Cl. LEUBA

Mais arrêtez donc de tousser! Essayez le Sirop des Vosges: Il calme rapidement votre toux; vous dormez enfin d'un bon sommeil et respirez librement.

Sirop des Vosges Des crevettes surgelées dans un lit de sel De la semoule refroidie à moins trente degrés centrifugée peut constituer une excellente méthode pour surgeler certains aliments.

Avis vous loue des voitures
©AVIS RENT A CAR SYSTEM INC. A WORLDWIDE SERVICE OF IIT
NEUCHÂTEL AVIS LOCATION DE VOITURES SA Garage Patthey, Pierre à Mazel Tél. (038) 530 16

SUPERMAN DONALD DUCK



Samedi 6 décembre

coop **coop** **2^{me} anniversaire** **coop** **coop**
Supermarché Fleurier

Offres spéciales dès ce jour

au rayon fruits et légumes:	mandarines	CLÉMENTINES	le kg	160
au rayon pâtisserie:	mille-feuilles	au mètre	le mètre	8.-
au rayon vin:	vin rouge du MAROC	BENI-AMAR	le litre	170 + verre
au rayon fleurs:	roses de Cobourg		5 pièces	150
au rayon boucherie:	ENTRECÔTE	1 ^{er} CHOIX	100 g	150

Avec timbres coop

Quelques suggestions pour vos cadeaux :
 globes terrestres
 constructions Heller
 plumes réservoir - stylos à bille
 papeteries en étuis ou en boîtes
 albums de photos, puzzles, etc.
 PAPETERIE
Bickel
 PLACE DE LA POSTE

Fabricant d'horlogerie offre
1 lot de 2000 mouvements
 5 1/2" 6620, 17 rubis, sans Incabloc, doré rosé, à un prix très avantageux.
 Qualité excellente.
 Livraisons immédiates.
 Adresser offres écrites à AC 2952 au bureau du journal.



Choix complet, y compris toutes les pièces de rechange. Service après-vente assuré par du personnel expérimenté et capable de construire une maquette de A à Z.
 Toutes les nouveautés 1970 sont arrivées.

Reymond
 Neuchâtel — 5, Saint-Honoré

Un saucisson?..
 Goûtez ceux de la BOUCHERIE CHARCUTERIE
F. GUTMANN
 Avenue du 1er-Mars

A vendre
1 paire de skis
 150 cm, 1 paire de souliers de ski; grandeur 36, à boucles, et deux anoraks pour 12 et 15 ans environ.
 Tél. 5 67 64.

BAUX A LOYER

au bureau du journal, rue Saint-Maurice 4

Un joli cadeau



porte-journaux
 laitonné
 recouvert d'une feuille en matière synthétique de dessin écossais en couleurs, 40x51 cm

avec timbres Coop ou 5 % rabais

12.-

DISCOUNT TEXTILES
 ruelle Dublé 3

PYJAMAS
 rayés, croisé molletonné pur coton pour messieurs

Seulement **12.-**

coop Fermé le lundi **coop**

A vendre, éventuellement à louer,
PIANO PIANO A QUEUE
 d'occasion (marques de 1^{re} classe) 5 années de garantie.
ORGUE
 électronique à prix avantageux.
 Tél. (031) 44 10 82 Heutschi, Berne.

A vendre deux **grandes malles-armoires** avec tiroirs et porte-habits, 8 malles de différentes grandeurs, à partir de 40 fr.
KARST, le Landeron, route de la Neuveville 43 B. Tél. 7 80 44.

SOLITAIRE

C'est encore le moment de vous trouver des amis ou un conjoint pour passer joyeusement les fêtes de fin d'année. Si vous avez de 20 à 70 ans, choisissez librement la personne qui correspond à vos désirs. Centre-Union, club, Etoile 1, 2300 la Chaux-de-Fonds vous envoie gratuitement sa documentation. Discretion assurée.
 Tél. (039) 2 22 75; de 18 à 20 heures.

Location de **FILMS 8 MM** et SUPER 8 mm
 Renseignements à case postale 12, 2852 Courtételle. Catalogue sur demande contre 50 c. en timbres-poste.

Une alouette ne fait pas le printemps...

Mais le printemps prochain fera de Neuchâtel une ville ouverte à la joie de vivre et à la bonne humeur grâce à la

QUINZAINE COMMERCIALE DE NEUCHÂTEL

du 28 mai au 6 juin 1970

A vendre d'occasion quelques **radiateurs à gaz** à catalyse ou infrarouge. Modèles de démonstration peu utilisés. Egalement quelques **poêles à mazout** occasions en excellent état. Appareils exposés à l'usine GRANUM S.A., rue des Tunnels, Cuvette de Vauseyon. Ouvert jusqu'à 18 h 30, ainsi que le samedi matin.

Transformation et réparation de manteaux et vestes de



R. Poffet, tailleur, Ecluse 10, Neuchâtel Tél. 5 90 17.

POUR LE CENTENAIRE

Savoir profiter des occasions! Cette fin de semaine, notre offre spéciale et surtout avantageuse: ragoût-roulé de veau, 1^{er} choix, le 1/2 kg. sans os Fr. 6.50.

LA Belle EPOQUE 1869 1969

La Treille



Actualité suisse et romande

DÉBAT SUR LA RÉGIE DES ALCOOLS AU CONSEIL NATIONAL
M. Celio confirme l'augmentation des taxes
sur les spécialités d'eau-de-vie indigène

Coopération technique: on aborde l'augmentation des crédits

(CPS - ATS). — Jeudi matin, le Conseil national a voté une série de crédits supplémentaires aux budgets de la Confédération et des PTI pour 1969 et adopté, sur rapport de MM. Grueter, socialiste, Berno, et Barras, conservateur, fribourgeois, le rapport et les comptes de la Régie des alcools pour 1968-69, dont le bénéfice s'élève à 121,69 millions de francs.

La discussion des comptes de la Régie des alcools a été l'occasion pour M. Gerosa (ind-SG) de réclamer une augmentation des taxes frappant les spécialités d'eau-de-vie indigènes et une production plus forte de jus de raisin sans alcool.

Le rapport, qui avait été présenté par M. Barras (Fribourg), a été approuvé à l'unanimité. Le conseil a de même accepté sans opposition de prolonger le délai imparté au Conseil fédéral pour faire rapport sur l'initiative populaire pour la protection des eaux contre la pollution des eaux.

COOPÉRATION TECHNIQUE
On peut alors passer au principal objet de l'ordre du jour, l'augmentation du crédit pour la coopération technique (60 millions de francs par an au lieu de 40 millions).

Les rapporteurs sont MM. Hofer (PABE) et Deonna (lib-Genève). La commission unanime propose d'accepter le projet du Conseil fédéral qui prévoit la continuation du programme actuel en faveur du tiers monde, avec adjonction de quelques mesures de nouvelles. Cent trente-huit projets sont en cours.

Exportation d'armes et matériel de guerre: nuance, dit Berne!
BERNE (ATS). — M. Jean Ziegler (soc. G.) a posé, au Conseil fédéral la petite question suivante: le Conseil fédéral ne pense-t-il pas que les exportations «massives» et très profitables pour quelques groupes particuliers d'armes suisses vers le tiers monde sont en contradiction avec notre politique de coopération technique?

Le Conseil fédéral établit une distinction entre «matériel de guerre» (24 millions) et «armes» (9 millions de francs) en 1968. Il précise que le montant des transactions illégales d'une maison suisse

avec des pays en voie de développement (13 millions) n'est pas compris dans ces chiffres. Les prescriptions en matière de matériel de guerre, poursuit le Conseil fédéral, sont appliquées de la même manière à tous les pays, quel que soit leur niveau de développement.

Fromage: augmentation des ventes et des exportations
BERNE (ATS). — L'Union suisse du commerce de fromage S. A. a tenu sa 23me assemblée générale ordinaire jeudi, à Berne, sous la présidence de M. Max Brand, avocat à Berne.

Les ventes de fromages ont augmenté de 8,2% par rapport à l'année précédente (1968). Les Etats-Unis pour 8,3% (9,9%), les Etats de l'Association européenne de libre-échange pour 2,4% (3,0%) et les Etats africains pour 2,6% (1,0%).

Non à M. Schwarzenbach
BERNE (ATS). — Présidence pour la dernière fois par M. A. Heil, récemment élu juge au Tribunal fédéral des assurances, le comité national de la Confédération des syndicats chrétiens de la Suisse (GSC) s'est réuni dernièrement à Olten.

Les documents du propulseur de l'avion Mirage, conclut la réponse gouvernementale, «étant uniquement confidentiel, c'est-à-dire classés à l'échelon inférieur, la destruction en a été confiée à l'entreprise Sulzer».

Suites mortelles d'un accident
(c) Jeudi matin est décédé à l'hôpital de Ston des suites de ses blessures, M. André Sommer, fiduciaire à Stion. Il avait été victime la veille d'une violente collision sur la route cantonale près d'Ardon. Sa voiture avait dérapé sur la chaussée reconverte d'une mince couche de neige et s'était écrasée contre un poids lourd qui roulait en sens inverse.

Une affaire d'attentat à la pudeur jugée à Lausanne
(c) Le tribunal correctionnel de Lausanne a jugé hier un jeune délinquant Claude M., pour tentative d'attentat à la pudeur avec cruauté et exhibitionnisme. M. s'exhibait en voiture près d'adolescentes et de jeunes femmes dans les bois du Jorat.

Incendie de Locarno
Cependant, pendant toute la nuit, une colonne de fumée s'élevait du bâtiment, devant lequel s'étaient rassemblés de nombreux curieux.

Le groupe démocratique et évangélique serait même disposé à voter un crédit encore plus élevé, dit M. Sausser (ZH). Mais l'utilisation des crédits doit être contrôlée avec soin, au besoin par des voyagés sur place de députés.

Débat aux Etats sur les «petites amendes»: la loi fédérale votée
BERNE (ATS). — Jeudi matin, le Conseil des Etats a approuvé une contribution de 20 millions de francs pour assurer la mise en valeur de betteraves sucrières de 1969 et valable une année, déjà adoptée par le Conseil national.

BUDGET DES CFF
M. Clavadetscher (rad-LU) rapporte au sujet du budget 1970 des Chemins de fer fédéraux avec un déficit probable de 8,7 millions de francs.

«Simplifier, dit M. Grosjean»
Au cours de la discussion sur des détails infimes, M. Grosjean (rad-NE) demande que l'on n'oublie pas le sens et le but de la nouvelle loi: simplifier et rendre encore plus complexe la procédure des «petites amendes».

Winterthour: le témoin nommé membre d'honneur de la société Suisse-Israël
WINTERTHOUR (ATS). — Jeudi après-midi, le tribunal a entendu les premiers témoins cités uniquement par la défense.

«Trous de mémoire»...
Si donc il est difficile à l'agent d'El-Al d'opposer victorieusement jusqu'à la fin sa version de la légitime défense aux dépositions concordantes d'une dizaine de témoins, son défenseur zélateur travaille à montrer qu'il était tout aussi malaisé, dans l'agitation et la confusion qui régnaient indiscutablement sur le lieu de l'attentat jusqu'à ce que les membres du commando et Mordechai Rahamin fussent arrêtés.

Une sordide affaire de mœurs jugée à Morges
(c) Le tribunal correctionnel de Morges, à cinq juges, a eu à s'occuper hier d'une très grave affaire d'attentats répétés à la pudeur dont s'est rendu coupable un père de famille sur ses quatre propres filles.

Le faux policier faisait chanter homosexuels et prostituées
(c) Le tribunal correctionnel de Lausanne a jugé jeudi un homme de 21 ans, ayant confectionné une fausse carte de police, avait extorqué d'importantes sommes d'argent à de nombreux homosexuels du canton de Vaud et rançonné des prostituées dans les cantons de Vaud et de Genève, sous la menace et parfois sous les coups.

Maître secondaire maintenu en fonctions
FREAKENDORF (BL). (ATS). — M. Marc Haering, ce maître secondaire dont les autorités communales de Frenkendorf avaient demandé le renvoi en raison d'une condamnation à 5 mois de prison par le tribunal de la division 4 pour refus de servir, a été maintenu en fonctions par le Conseil d'Etat de Bâle-Campagne. Il est à noter que M. Haering avait déjà accompli huit cours de répétition avant de refuser de servir en raison de ses convictions.

Incendie de Locarno
Cependant, pendant toute la nuit, une colonne de fumée s'élevait du bâtiment, devant lequel s'étaient rassemblés de nombreux curieux.

RESTAURANT CITY NEUCHÂTEL
ARRIVAGE DU JOUR en express, de l'océan au restaurant City la portugaise elle vous ravigote pour, peut-être: un TURBOT grillé ou des SCAMPI à l'indienne Place Piaget - Tél. 5 54 12

IMPRIMERIE CENTRALE et de la FEUILLE D'AVIS DE NEUCHÂTEL S.A. rue Saint-Maurice 4 - Neuchâtel Direction générale: Marc Wolfrath Rédacteur en chef: Jean Hostetter

Miracle à Genève pour un conducteur Dix secondes plus tard c'était le drame

(c) La chaussée verglacée et un coupable excès de vitesse ont joué un tour pendable à un automobiliste genevois, M. Daniel Hunziker, domicilié 13, avenue Gallatin, à Genève.

Quatre ans de réclusion pour un étrangleur par passion!
(c) C'est un criminel hors série qui s'est assis, jeudi matin, sur le banc d'infermie de la Cour d'assises de Genève. Le crime qu'il a commis dépasse l'entendement, dans la mesure où l'on a peine à penser que la passion amoureuse l'ait dicté.

SUISSE ALÉMANIQUE
A Winterthour: le témoin nommé membre d'honneur de la société Suisse-Israël
ce, le jour même de l'attentat, mais il y avait à ce moment une telle agitation que l'on n'a pas exactement noté tout ce qui s'est dit.

Acquittement dans un procès d'atteinte à l'honneur
BALE (ATS). — L'acquittement de M. Heinz Kreis, chroniqueur local des «Basler Nachrichten», assigné devant le tribunal par M. Marcel H. Thuringer, député au Grand conseil badois, est passé en force de chose jugée.

Drame de la route Deux morts et quatre blessés
GOSSAU (SG) (ATS). — Dans un virage de la route Gossau-Andwil, une automobile, conduite par Mme Urscheler, a heurté une camionnette de livraison de plein fouet.

