



CINEMA - THEATRE - MUSIQUE  
 PEINTURE - SCULPTURE - LITTERA  
 TURE - MODE - JEUX  
 EDUCATION - SCIENCE - CUISINE  
 CINEMA - THEATRE - MUSIQUE  
 PEINTURE - SCULPTURE - LITTERA  
 TURE - SCIENCE - CUISINE  
 EDUCATION - MODE - JEUX  
 CINEMA - THEATRE - MUSIQUE  
 PEINTURE - SCULPTURE - LITTERA  
 TURE - SCIENCE - CUISINE  
 EDUCATION - MODE - JEUX

**Un sourire**  
**Bon appétit !**  
*Deux gastronomes se font des confidences:*  
 - Et de l'araignée... Vous avez déjà mangé de l'araignée ?  
 - Non ! Quel goût ça a ?  
 - Ben, un goût de mouche...

**Hit-parade**

Résultat de l'enquête No 26 de la Radio-télévision romande:  
 1. Funky Town (Lipps Inc.); 2. Les jardins du ciel (Jairo); 3. Night Boat to Cairo (Madness); 4. Making up making Love (Karen Cheryl)\*; 5. Reviens (Hervé Villard)\*; 6. Walking ont the Moon (Police); 7. Téléphone à téléphone mon bijou (Plastic Bertrand); 8. Elle (Didier Barbelivien)\*; 9. What's another Year (Johnny Logan); 10. Little Jeanie (Elton John); 11. Si j'étais président (Gérard Lenorman)\*; 12. Coming up (Paul Mc Cartney)\*; 13. Stella Stai (Umberto Tozzi)\*; 14. Solo noi (Toto Cutugno); 15. Le banana Split (Lio); 16. Rectangle (Jacno); 17. Il jouait du piano debout (France Gall)\*\*; 18. C'est ma vie (Julio Iglesias); 19. La groupie du pianiste (Michel Berger)\*\*; 20. Call me (Blondie)\*.  
 \* En hausse cette semaine.  
 \*\* Nouveaux venus.

**LECTURE**  
**Scotland Yard mène l'enquête**

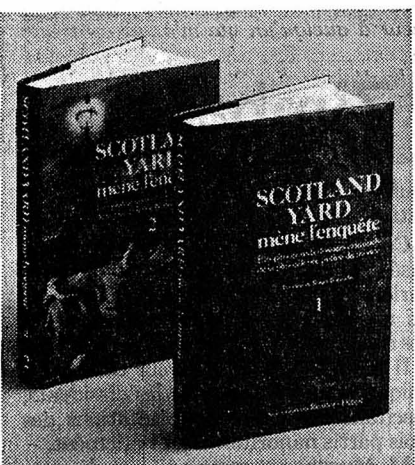

La plus célèbre police du monde a fêté l'an dernier son cent cinquantième anniversaire. A cette occasion, les éditions du Reader's Digest présentent, à travers une sélection des plus grands dossiers criminels de la fin du siècle dernier et de notre époque, une image de la police britannique d'hier et d'aujourd'hui, du Scotland Yard classique et moderne.  
 L'ouvrage en deux volumes contient huit enquêtes policières écrites par huit auteurs britanniques de romans policiers à succès. Chaque histoire est précédée d'une courte présentation et

Sur la route des vacances :  
**Conducteur, sachez vous reposer !**

Ceux qui, avant les vacances, préparent leur voiture au grand voyage, pensent souvent à (presque) tout, sauf à eux-mêmes.  
 Avant le départ, ils font en effet soigneusement effectuer les travaux de service, contrôler la direction, les amortisseurs, le système de refroidissement, les freins, les pneus, etc. Il en oublie le facteur humain.  
 L'expérience a cependant montré qu'en vacances, c'est le plus souvent le conducteur qui est responsable des problèmes qui se présentent, et non pas le véhicule.

**BIEN CHOISIR SON JOUR**

Le planning du voyage commence déjà par le choix du jour de départ. D'après les recensements faits dans toute l'Europe, les mardis, mercredis, jeudis et dimanches sont les «jours relativement calmes».  
 La densité la plus faible du trafic est en général enregistrée le mercredi et le dimanche.  
 Les lundis sont par contre déconseillés à cause du trafic très dense de véhicules utilitaires.  
 Chacun sait désormais que voyager de nuit, à la fin du dernier jour de travail, comporte des risques énormes. Même les stimulants «éprouvés» tels que le café, le thé ou les boissons au cola n'y peuvent rien.

**S'ARRÊTER SOUVENT**

Les médecins recommandent aux conducteurs de respecter strictement pour les longs parcours un «plan des arrêts» établi sur la base des courbes de performance, bien connues, de l'organisme humain. Déjà après la première heure au volant, cinq minutes de repos s'imposent.  
 Pour cela, il est recommandé de se garer à un endroit approprié, de

descendre tout de suite de la voiture pour effectuer quelques exercices physiques, de marcher, de relaxer tout le corps et de respirer à pleins poumons.  
 Après trois heures et demie de route, un repos de dix minutes est indiqué et après cinq heures, il faut intercaler un repos de vingt minutes.  
 A la septième heure, une pleine heure de repos est indispensable et dix heures au plus tard après le départ (y compris les arrêts) tout conducteur responsable va se coucher pour récupérer sa forme.

Les médecins s'occupant de la circulation ont, après des analyses détaillées, établi que c'est à deux heures du matin et à deux heures de l'après-midi que la courbe de performance des conducteurs est au plus bas, ce qui entraîne le plus grand nombre d'accidents.  
 Le pouvoir de concentration se relâche à ces moments, même chez les conducteurs les plus entraînés. C'est pourquoi on a tout intérêt de s'accorder, à ces heures, un repos prolongé.

**LA PANNE S'ANNONCE**

Les pannes automobiles en vacances sont rarement des «événements» complètement imprévisi-

bles. C'est pourquoi «Auto-utile» conseille de faire attention aux signes annonciateurs d'une panne, tels que par exemple une baisse progressive de la performance du moteur, une augmentation du niveau de bruit de la voiture, un jeu dans les pédales et d'autres petits détails auxquels on risque de s'habituer petit à petit.  
 De tels changements peuvent annoncer une usure technique. Un contrôle rapide chez le spécialiste vous permet d'en avoir le cœur net et vous évite, le cas échéant, le désagrément d'une panne.

Avant leur départ à l'étranger, les automobilistes expérimentés notent d'ailleurs toujours les numéros et les caractéristiques les plus importantes de leurs papiers de la voiture pour le cas où ils se perdraient en route.  
 Voici la méthode la plus simple et la plus rationnelle :  
 Faire une photocopie du permis de conduire, des papiers de la voiture et des passeports et papiers d'identité (de tous les passagers). A l'aide de ces documents, vous faciliteriez aux représentations suisses à l'étranger (ambassades, consulats, etc.) l'établissement de documents de remplacement pour le retour. (au)

Lecture  
**Mémoires**  
 PAR PIOTR GRIGORENKO

Le Général Grigorenko, témoin privilégié de l'histoire de l'U.R.S.S. (il est né en 1907), familier de tous les grands noms de l'ère stalinienne, cadre militaire et politique de premier plan, a pourtant été, à partir de 1961, arrêté et interné à plusieurs reprises en hôpital psychiatrique spécial.  
 Révoqué de son grade de général, militant du Mouvement des Droits de l'Homme, compagnon de lutte de Sakharov, Soljenitsyne, Boukovski, il est déchu de sa nationalité soviétique en 1978.  
 Aujourd'hui âgé de 73 ans, il vit en exil aux Etats-Unis où il continue le combat de la dissidence.  
 L'autobiographie de Piotr Grigorenko couvre un champ tout à fait considérable. Embrassant toute l'histoire de l'Union Soviétique, elle est écrite par un homme qui a connu les deux camps: avant de devenir dissident, le Général Grigorenko a été communiste stalinien et un personnage important du régime.  
 Fourmillant d'anecdotes vécues, de notations personnelles, ces «Mémoires» révèlent, mieux que beaucoup de livres d'histoire et jusqu'au moindre détail quotidien, la nature et le fonctionnement de la société soviétique.  
 (Ed. Presses de la Renaissance)

**«L'ABC de la Santé»**

Edité par les droguistes suisses, un nouveau livre de poche vient de sortir de presse.  
 Il contient, outre un condensé remarquable et vaste des méthodes éprouvées de longue date pour conserver la santé, une série de 200 planches en couleurs illustrant les plantes médicinales et les épices les plus connues, ainsi que toutes les indications et informations sur leurs propriétés et leur pouvoir de guérir. (sp)

**Le conservateur du château de Versailles entre chez Christie's**

M. Gérard Van der Kemp, qui fut pendant 27 ans conservateur en chef du château de Versailles avant de prendre sa retraite récemment, a été nommé président d'honneur de Christie's Europe. C'est le président du groupe, M. John Floyd, qui a annoncé la nouvelle à Londres en affirmant que les connaissances du monde de l'art et les relations exceptionnelles de M. Van der Kemp seraient très précieuses pour Christie's.

Pendant la deuxième guerre mondiale, alors qu'il était conservateur-assistant du Musée du Louvre, Gérard Van der Kemp avait sauvé in extremis de la destruction des œuvres aussi capitales que la Vénus de Milo, la victoire de Samothrace et les Esclaves de Michel-Ange. (sp)

Jazz suisse 1980  
**Les Bowler Hats**



En 1959, quelques éclaireurs habitant Lyss se réunissent dans l'idée de fonder un ensemble de jazz. Bientôt leur talent les fait connaître dans toute la région, grâce à leur cave «Kellerdasein», le Bowler Hats Club (Le Club des chapeaux melon).

Trois musiciens de la première heure sont toujours à l'œuvre: P. Zuber trompette, son frère Martin, banjo et A. Gerber, trombone. Les rythmes sont complétés par un piano, basse, batterie; les mélodiques par un clarinetiste-sopraniste P. Fischer remplacé depuis par Georges Etienne de Neuchâtel, qui reprend du poil de la bête, après avoir abandonné voici deux ans les «Swiss Dixie Stompers».

Personnalité artistique française hors du commun, il entreprit une œuvre unique en restaurant le célèbre château et surtout en trouvant avec l'aide de sa femme, aux Etats-Unis, l'argent pour le faire. C'est ainsi que, sous sa direction, la chambre à coucher de la reine, le Petit Trianon, les appartements de Madame du Barry, les appartements de Louis XV, et plus récemment la Galerie des Glaces et la chambre à coucher du roi, inaugurées le 9 juin en présence du Président de la République, ont été rendues à leur magnificence première.

**La perle**

Dans le numéro de la Revue neuchâteloise consacrée à Le Corbusier, je trouve cette phrase de M. Paul Seylaz: «Elle nous permet, sans que la raison s'en offusque...» Impeccable!  
 Mais dans l'introduction, un conseiller communal de Neuchâtel écrit: «Peu d'hommes ont autant voyagé, sans que jamais le voyage ne soit synonyme de fuite ou d'évasion.»  
 L'expression «sans que», qui contient par elle-même une négation, ne doit pas être suivie de «ne».  
 Le Plongeur

Musique  
**L'Orchestre de chambre de Lausanne a le vent en poupe**

La vente des abonnements de la saison écoulée de l'Orchestre de chambre de Lausanne a une fois de plus atteint un chiffre record, soit plus de 1620, annonce l'administration de l'orchestre à l'occasion de l'assemblée générale des sociétaires de l'Association de l'Orchestre de chambre de Lausanne.  
 Pour sa trente et unième saison, qui débutera le 13 octobre prochain, l'orchestre sera de nouveau très soutenu: la demande est si forte que les abonnés qui auraient omis de renouveler leurs places sont priés de le faire dans les jours qui suivent s'ils ne veulent pas les perdre.  
 L'exercice comptable de l'an dernier s'est soldé par un léger excédent de recettes, ce qui a permis au comité directeur d'absorber l'indexation des salaires en 1979 et de maintenir ainsi, pour 1980, les provisions destinées à cet ajustement, décidées en accord avec la municipalité de Lausanne. Les subventions tant de l'Etat que de la commune ont pu être maintenues au même niveau que les années précédentes.

Durant la saison 1978/79, l'orchestre a fourni près de 360 services correspondant à 82 concerts ou enregistrements. Plus de 40 chefs ou solistes engagés pour les concerts de l'orchestre ou par la Radio suisse romande sont des Suisses, Romands en majeure partie.  
 L'activité radiophonique, par les concerts du vendredi, des heures musicales ou des enregistrements, prend traditionnellement une part importante de la saison de l'ensemble lausannois. Celui-ci s'est par ailleurs distingué une fois de plus sur le plan international par des disques, notamment en poursuivant l'enregistrement des opéras de Haydn sous la baguette d'Antal Dorati.  
 L'orchestre a donné trois concerts au Festival international d'Athènes (au théâtre en plein air Herode Atticus, ou près de 40.000 auditeurs l'ont applaudi) et six concerts dans une tournée de printemps en Allemagne fédérale. (ats)

**Centenaire de la naissance du peintre François Gos**



A la galerie Tangwalder à Zermatt a été inaugurée une exposition consacrée à François Gos, le peintre de la montagne. Voici la veuve du disparu, Marguerite Gos, devant une œuvre de son mari. (as)

C'est un bon LP qui s'ouvre sur Buddy's habits, le thème immortalisé par King Oliver avec Armstrong. Les rythmes d'Hiawara rag, de souche sud-américaine, font contraste dans cette mélodie popularisée par Chris Barber. *Friendless blues* est une composition de W. C. Handy relativement peu connue, dans un arrangement heureux. *Irish black bottom* swingue à ravir comme *Some of this days*, léger, agréable et dans lequel Fischer fait apprécier sa sonorité au soprano.  
 Duke Ellington est l'auteur de bons arrangements étudiés sur *Big house blues*, *Saturday night function* et *Stevendore stomp*. *Carry me back to old virginny* permet, une nouvelle fois, d'apprécier le style et la virtuosité de l'ensemble, basé sur un genre traditionnel dans un esprit plus dixieland que nouvelle orléans où la musique écrite occupe la première place, l'improvisation étant dévolue aux solistes. Bonne qualité sonore stéréo, musique plaisante, swing, mélodieuse.  
 Roger QUENET



LA CHAUX-DE-FONDS • LA CHAUX-DE-FONDS • LA CHAUX-DE-FONDS

Le «Manège» pourrait commencer à tourner Un auteur en herbe publie sa première nouvelle

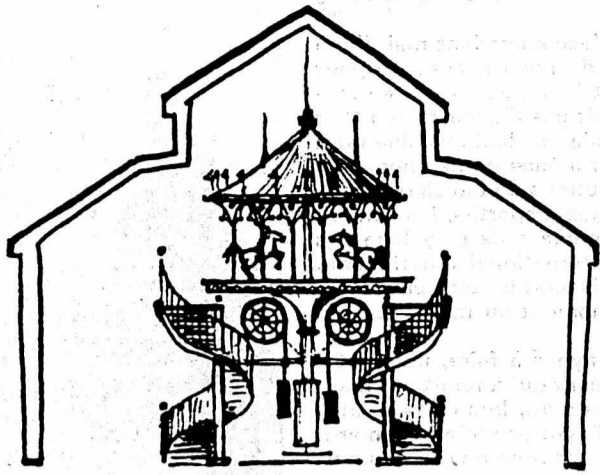

Sortie de l'utopie où certains la confinaient encore, la «réhabilitation» de l'ancien Manège est entrée dans le domaine des concrétisations.

Nous avons déjà fait état ici des négociations entreprises avec les propriétaires de l'ancienne bâtisse, négociations qui ont abouti à un accord de rachat pour une société que le comité de sauvetage est en train de former, et à laquelle l'ancien propriétaire participerait. Nous avons parlé aussi du plan de réaménagement établi par les architectes M. Emery (La Chaux-de-Fonds, initiateur du mouvement de sauvegarde du Manège) et P. Margot (Lausanne, spécialiste des restaurations d'édifices historiques) qui réanimeraient les importants volumes compris entre la remarquable cour intérieure et la typique silhouette extérieure du bâtiment en y rassemblant en une sorte de vaste «souk» différents ateliers, échoppes, bureaux, boutiques d'artisans dont la profession touche à l'élaboration ou à la commercialisation des produits horlogers de qualité.

Justement, le rassemblement des participants à ce Centre artisanal thématique, original et d'une valeur promotionnelle évidente, est en cours. L'intérêt ne manque pas de la part des preneurs potentiels, puisque d'ores et déjà plus de 60% des volumes disponibles dans le bâtiment ont déjà fait l'objet d'options fermes. Cette proportion atteint même près de 80% des volumes disponibles si l'on ne considère que la partie «commerciale» de l'immeuble. Le plan de réaffectation prévoit en effet aussi un certain nombre d'apparte-

ments dans l'ancien Manège, qui ne sont pas encore attribués. Il y en aura au maximum cinq, peut-être moins, cela dépendra des vœux des intéressés quant au nombre de pièces et au nombre de niveaux (des réalisations en duplex sont possibles). Ces appartements prévus totalisent un volume de 1289 mètres cubes, le total des volumes disponibles dans l'ensemble du bâtiment atteignant presque les 7300 mètres cubes. Jusqu'ici, une vingtaine d'artisans se sont déjà inscrits pour retenir ateliers ou locaux dans l'ancien Manège. Parmi eux on trouve des professions aussi diverses que bijoutiers, styliste, fournisseur, guillocheur, graphiste, boîtier, restaurateur d'horlogerie ancienne, architecte, spécialiste en cabinets de pendules, etc. Ils ont été séduits par la souplesse des possibilités d'aménagement, les prix compétitifs et bien entendu la perspective de se trouver intégrés à un ensemble qui, tout en sauvegardant leur autonomie, valorisera leur travail en le présentant sous un jour attractif propre à dynamiser leurs affaires. A cet ensemble d'ateliers (de surfaces et de localisation variables, livrables bruts ou aménagés) s'ajoutent un assez vaste bistrot avec ses dépendances, des locaux sanitaires communs, et vraisemblablement aussi un secrétariat qui centraliserait les tâches administratives des artisans qui désireraient s'en décharger, ainsi qu'un petit musée, en guise d'attraction supplémentaire et d'élément d'animation.

Pour l'instant, la formule pratiquée est celle de la location-vente, mais la

vente ou la location simples sont aussi possibles. La SA en formation «Ancien Manège» signe avec les intéressés des promesses de bail de 5 ans à dater de l'entrée en jouissance, prévue pour le printemps 1982. Les engagements sont donc maintenant fort précis, et les sauveteurs du «Manège» entendent commencer les premiers travaux dès cet automne.

Ils ont l'espoir désormais d'emporter un appui officiel. La Commission cantonale des monuments et des sites leur a laissé entendre qu'un subventionnement et un classement, au moins partiel, de l'immeuble, serait envisageable si la Confédération et la commune de La Chaux-de-Fonds accordent elles aussi une aide, et si le plan financier de la «réhabilitation» est assuré en totalité. Désormais, ce dernier objectif du moins semble à la portée des sauveteurs. Dès l'automne, on pourrait voir donc le «Manège» commencer à «tourner»! (MHK)

● Pour les intéressés, des renseignements plus détaillés peuvent être fournis directement par l'Ancien Manège SA en formation, p. a. M. Philippe Graef, rue Louis-Favre 13, 2000 Neuchâtel.

sociétés locales

Société d'éducation cynologique. - Entraînements suspendus jusqu'au 6 août.

Club du Berger allemand. - Du 12 au 27 juillet, vacances; reprise des entraînements le samedi 2 août. Samedi 23 août, Concours interne.

La Jurassienne, section F.M.U. - Course: cours alpin FMU à Champex, du 13 au 19 juillet. Le responsable technique: J.-Fr. Robert. - Mont Blanc du Tacul, 4248 m., les 9 et 10 août. Renseignements et inscriptions: Mercredi 6 août à 18 h. au Petit Palatin. Les organisateurs: A. Vuille - J.-Fr. Robert. - Sortie des cyclistes: Samedi 23 août. Les organisateurs: J.-L. Brossard et P. Brossard. - Sortie pédestre: La Fruitière de Bevaix: Samedi 23 août. Les organisateurs: M. Leuba - M. Fleury. - Gymnastique: Match amical: La Jugu - Rubattel 5-5. Reprise pour les deux groupes: Jeudi 14 août.

Club des Loisirs. - Groupe promenade, vendredi 11 juillet, Les Bois - Biaufond. Rendez-vous à la Gare, à 13 h. 15.

Lars Kophal, 10 ans et demi, élève de 5e primaire, n'est pas toujours facile en classe: les mathématiques... bof! Par contre, il montre des prédispositions pour l'écriture.

Son maître de classe, M. Claude-Alain Kleiner, a remarqué que Lars, par son style, son imagination et sa richesse de vocabulaire, franchissait le seuil de la bonne rédaction scolaire. Il en a discuté avec son jeune élève et ensemble, ils ont décidé d'un thème qui pourrait faire l'objet d'une nouvelle. Lars s'est alors débrouillé seul et sans aucune intervention d'adulte, il a écrit: «Douglas, garçon courageux». Une nouvelle de 19 chapitres qui relate le voyage en avion de deux enfants: un fait qui pourrait être banal si l'histoire ne se compliquait pas par une prise d'otage et un détournement.

Lars écrit aussi des poèmes, son imagination est très poussée, mais ce qui l'intéresse surtout dans l'écriture, c'est l'aspect technique et la précision dans les détails. Très observateur, il se pose déjà, pour son âge, pas mal de questions sur sa raison d'être. Il réfléchit à bien des problèmes et remet déjà en question ce qu'il fait.

Lars est très attiré par les histoires d'Hitchcock et celles basées sur les enquêtes de détectives. «Plus tard», nous a-t-il dit, «j'aimerais être inspecteur à la police secrète».

Le travail de Lars, a expliqué le directeur des Ecoles primaires, M. J.-M. Kohler, par la qualité et la quantité des écrits dépassait les normes d'une simple rédaction. Pour cette raison il a été décidé de publier cette nouvelle. Sur le plan rédactionnel, ce travail comporte des perspectives pédagogiques importantes et est aussi important pour les enseignants que pour les enfants et parents.

En publiant une de ses nouvelles, c'est aussi revaloriser Lars et lui donner l'occasion et le moyen de s'exprimer individuellement.

Collision

Hier à 13 h., M. S. R. de la ville quittait, avec un minibus, en marche arrière une place de parc au sud de l'immeuble Combe-Grieurin 33. Lors de sa manœuvre, il a heurté avec l'arrière droit de sa machine l'avant de l'auto conduite par Mlle I. M., de la ville également, qui circulait dans ladite rue en direction est. Dégâts matériels.

Editée à 200 exemplaires, cette nouvelle est en vente au secrétariat de la direction des Ecoles primaires.

C. M.

memento

- Estiville: 20 - 23 h., sérénades terrasse en terrasse.
- Bois du Petit-Château: Parc d'acclimatation, fermé.
- Home méd. La Sombaille: Roger Huguenin, artiste médaille.
- Vivarium: 14-17 h.
- Musée paysan: 14-17 h.
- Musée internat. horlogerie: 10-12, 14-17 h.
- Musée des beaux-arts: 10-12, 14-17 h.
- Musée d'histoire naturelle: 14-17 h.
- Biblioth. de la Ville: 9-12, 13.45-20 h.
- Bibliothèque des Jeunes: 13 h. 30-18 h.
- Cabaret Rodéo: Dancing-Attractions.
- Le Scotch: Bar-Dancing.
- Club 55: Dancing, attractions.
- Le Domino: Cabaret-Attractions.
- La Boule d'Or: Bar-dancing.
- ADC: Informations touristiques, tél. (039) 22 48 21, rue Neuve 11.
- Service d'aide familiale: tél. 23 88 38, 8-12, 14-16 h.
- Baby-Sitting Cr.-Rouge: 7 h. 30 - 11 h.30, tél. 22 22 89.
- Vestiaire Croix-Rouge, Paix 73: 14-18 h.
- Accueil du Soleil 4: 14-18 h.
- Centre Rencontre: 16-18 h., 20-22 h.30.
- Permanence de jeunes: 9-21 h.
- SOS alcool: tél. 23 39 22 ou 23 79 87.
- Alcooliques Anonymes AA: tél. (039) 23 75 25.
- Poste de secours Armée du Salut: tél. 22 44 37.
- La Main-tendue: No 143
- Soins à domicile Cr.-Rouge: tél. 22 22 89, 7 h. 30 - 11 h. 30; tél. 26 64 41, 13 h. 30 - 14 h. 30; tél. 23 57 58, 18-19 h.
- Pharmacie d'office: jusqu'à 21 heures, Forges, Ch.-Naine 2a.
- Ensuite, police locale, tél. 22 10 17, renseignera.
- Service d'urgence médicale et dentaire: tél. 22 10 17 renseignera. (N'appellez qu'en cas d'absence du médecin de famille).
- Soc. prot. animaux: tél. 23 58 82 et 22 63 43.
- Drop in (Industrie 22): 16-19 h., tél. 23 52 42 et 31 74 35.
- Service soins à domicile: tél. 23 41 26.
- Planning familial: tél. 23 56 56.
- Consult. conjugales: tél. (038) 24 76 80.
- Police secours: tél. No 117.
- Feu: tél. No 118.

Pour les cinémas voir page 20.

HORAIRE VACANCES HORLOGÈRES NORMAL

**Ferroc** à votre service

pendant les vacances horlogères

DOUBLE chèques fidélité

SERVICE + CONSEILS + QUALITÉ

**305**

Nouveau Break

1300 cm<sup>3</sup>  
1500 cm<sup>3</sup>  
à partir de Fr. 13750.-

**Masserey SOLDÉS**

à l'emporter ou livrés gratuitement

- Exceptionnel, un tapis de fond bouclé nylon, dos mousse compacte, pour chambre à coucher, chambre d'enfants, chambre d'amis, et plus de 70 rouleaux en magasin, devant vous, pour faciliter votre choix. Fortes réductions sur les fins de rouleaux. **Fr. 19.-** le m<sup>2</sup>
- Plus de 1000 coupons de Fr. 5.- à **Fr. 200.-** pour chambre, cuisine, corridor, entrée, balcon, salle de bains, bateau, voiture, caravane.
- 250 tapis de milieux laine et synthétique, 200 x 300 cm. et 250 x 350 cm à partir de **Fr. 230.-**
- 100 tours de lit les 3 pièces dès **Fr. 135.-**
- Tapis d'Orient 65 x 120 cm **Fr. 57.-** 200 x 300 cm **Fr. 985.-**

Soldes aux magasins Gros rabais

Vente autorisée du 1er au 21 juillet

**Masserey**  
PORTES-ROUGES 131-133  
Neuchâtel  
Tél. (038) 25 59 12

**Tapis d'Orient**  
une agréable surprise vous attend à notre rayon au 1er étage

**PEUGEOT**

**ENTILLES SA**

GARAGE ET CARROSSERIE

LA CHAUX-DE-FONDS (039) 22 18 57

LE LOCLE (039) 31 37 37

Nous cherchons pour notre atelier de construction d'outillages plastiques des

**mécaniciens moulistes**

**mécaniciens faiseurs d'étampes**

**mécaniciens de précision**

qualifiés, possédant de bonnes connaissances dans la construction des moules pour pièces techniques.

Nous offrons une rétribution mensuelle en rapport avec les connaissances, ainsi que de bonnes prestations sociales.

Faire offre, ou téléphoner au (021) 83 25 41 (interne 18, M. Hausmann).

**CLEMATEITE S.A.**  
Fabrique d'objets en matière plastique  
1337 Vallorbe

**LA CHAUX-DE-FONDS • LA CHAUX-DE-FONDS • LA CHAUX-DE-FONDS**

**Le tournoi 1980 de l'ACFA est terminé  
Victoire finale du Centre de Rencontre**



Les grands vainqueurs de ce tournoi 1980 de l'ACFA, le Centre de Rencontre.



Services Industriels, champion de groupe.

**VINGT FABRIQUES, DOUZE SOCIÉTÉS**

Le championnat de l'ACFA (Association des clubs de football amateur) qui en était à sa 43e édition s'est terminé jeudi soir dernier. Trente-deux équipes prenaient part à ce championnat, soit 20 fabriques et douze sociétés. Quarante deux parties ont été disputées, en un peu plus d'un mois et ceci souvent par des conditions météorologiques exécrables. Il fallait pourtant que toutes les rencontres puissent être disputées avant les vacances, et cette gageure a pu être tenue grâce au travail fourni par le comité de l'ACFA dirigé de main de maître par M. Jean-Louis Wenger, assisté de MM. Por-

tenier, Reichenbach et Huguenin auxquels il convient d'associer les deux arbitres, MM. Droz et Schaerer, qui n'ont, au propre comme au figuré, pas eu peur de «se mouiller».

La finale opposait cette année le champion des fabriques, le FC Singer, au champion des sociétés, le Centre de Rencontre. Ce furent finalement ces derniers qui s'imposèrent sur le score sans appel de 6 buts à 1. Auparavant, le FC Singer s'était qualifié aux dépens de Portescap et des Services Industriels, autres champions de groupes tandis que le Centre de Rencontre créait la grande surprise en éliminant les vainqueurs des deux précédentes éditions, le FC Les Forges.

Cette finale s'est disputée sur un terrain boueux, ce qui incita les deux équipes à aborder la rencontre avec prudence. Par la suite, au fil des minutes, le Centre de Rencontre parvenait à imposer son jeu. A la décharge de l'équipe Singer, il faut relever qu'elle devait se passer des services de plusieurs joueurs blessés. Elle fut toutefois l'une des meilleures équipes de ce championnat au niveau des buts marqués.

R.V.

Photos BERNARD et SCHNEIDER



Le FC Singer, vainqueur des fabriques et finaliste malchanceux.

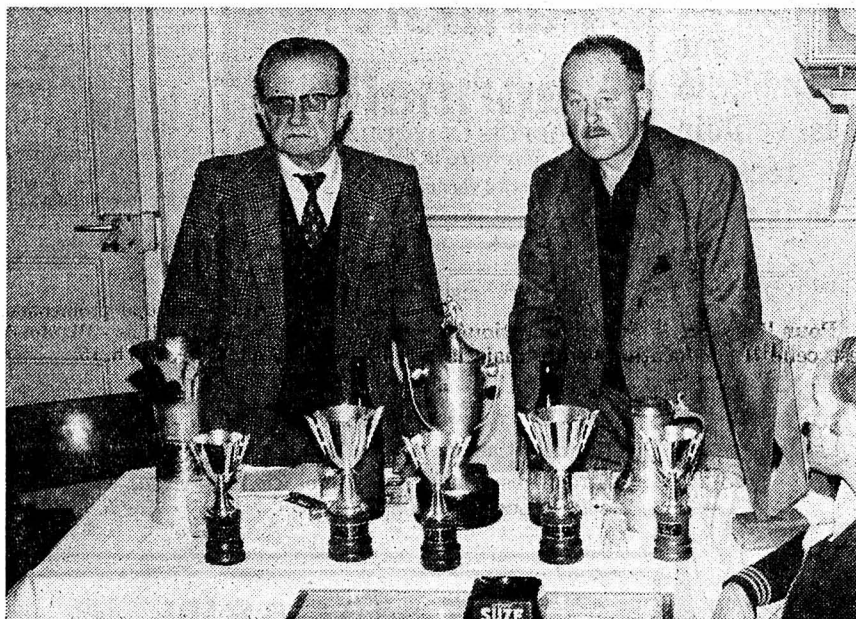

A l'heure de la remise des prix, en compagnie de deux membres du comité, MM. Portenier et Reichenbach.

**LES ÉQUIPES FINALISTES**

**Singer:** Tonossi, Hannequin, Kummer, Boissot, Godat, Marrodan, Marguet, Cesar, Bonicatto, Turcheria, Vonlanthen, Humair, Bugnon, John P., Dehnen, Marques et Nodiroli.

**Centre de Rencontre:** Ungricht, Schmid, Quilleret, Rappan, Fontaine, Jambé, Gigon, Alber, Zurcher, Ganodel, Fatton, de Pietro P.-A., John C., de Pietro J.-F.

Arbitre: M. Schaerer.



Les Forges, champion de groupe.



Portescap, champion de groupe.



Deux phases de jeu prises lors de la finale.

**Le palmarès**

Challenge Voumard (au champion): Centre de Rencontre.

Challenge ACFA (au vice-champion): Singer.

Challenge Universo (au champion des fabriques): Singer.

Challenge Albert Mauron (idem): Singer.

Coupes de champion de groupe: Centre de Rencontre, Singer, Services Industriels, Portescap et Les Forges.

**CLASSEMENTS**

**Sociétés: Groupe 1:** 1. Centre de Rencontre; 2. Peppino; 3. Bar Léo; 4. Carlino; 5. ex aequo Paix et Carioca. - **Groupe 2:** 1. Les Forges; 2. Tivoli; 3. Bâlois; 4. ex aequo La Rochelle et Pueblos; 6. Portugais.

**Fabriques Groupe 3:** 1. Services Industriels; 2. Junod; 3. Impartial; 4. ex aequo Electriciens et Quinche; 6. Leu; 7. Bouchers. - **Groupe 4:** 1. ex aequo Portescap (meilleur goal-avérage) et Voumard; 3. Union Carbide; 4. ex aequo Freiburghaus et Nivarox; 6. Cheminots; 7. Rubattel. - **Groupe 5:** 1. Singer; 2. Promenade; 3. Brandt; 4. PTT; 5. Jumbo; 6. Travaux Publics; 7. Ebel.

\*\*\*

**Résultats des finales intergroupes:** Singer - Services Industriels 4-0; Portescap - Services Industriels 2-1; Singer - Portescap 2-1; Centre de Rencontre - Les Forges 3-2.

**Vacances annuelles 1980**  
**Imprimerie:**  
 fermée du 14 au 26 juillet  
 réouverture: lundi 28 juillet

**Magasin:**  
 fermé du 14 juillet  
 au 2 août  
 réouverture: lundi 4 août

**Imprimerie Gasser**  
**Papeterie-Librairie**  
**Le Locle**

**A vendre au Locle**  
**appartements**  
**de 3 et 6 pièces**  
**duplex**

dans immeuble à transformer.  
 3 pièces dès Fr. 95 000.-  
 6 pièces dès Fr. 180 000.-  
 Duplex dès Fr. 170 000.-  
 Finitions très soignées au gré du preneur.  
 Très belle situation. - Possibilité de financement.  
 Fonds propres nécessaires 15%.  
 Tél. (038) 25 10 63.



**Vacances horlogères**  
**EXCURSIONS**  
**STAUFFER 1980**

Tél. (039) 31 49 13 - Les Monts - Le Locle

Dimanche 13 juillet	Romont et son château	13 h. 15	Fr. 24.-
Lundi 14 juillet	Col des Mosses - Col de la Croix, dîner compris	8 h. 00	Fr. 50.-
Mardi 15 juillet	Tour du lac de Thoune - Interlaken	13 h. 00	Fr. 25.-
Mercredi 16 juillet au dimanche 20 juillet			
<b>TYROL - CHATEAUX DE BAVIERE - SALZBURG - Fr. 510.-</b>			
Mercredi 16 juillet	Signal de Bougy, aller par la France, retour par Morges. Carte d'identité	8 h. 00	Fr. 30.-
Jeudi 17 juillet	Le Lac Noir	13 h. 15	Fr. 24.-
Vendredi 18 juillet	Colline aux Oiseaux, dîner compris	7 h. 30	Fr. 56.-
Samedi 19 juillet au mardi 22 juillet (3 jours et demi)			
<b>LES GRISONS - ENGADINE - LAC DE COME - TESSIN - Fr. 350.-</b>			
Samedi 19 juillet	GRUEN 80, féerie des roses	7 h. 30	Fr. 29.-
Dimanche 20 juillet	Tour du Lac de Gruyère	13 h. 15	Fr. 25.-
Lundi 21 juillet	Le Passwang	13 h. 15	Fr. 24.-
Mardi 22 juillet	Beaune / France, avec visite d'une cave. Carte d'identité	7 h. 15	Fr. 42.-
Mercredi 23 juillet	Course dans le Pays de Vaud	13 h. 15	Fr. 24.-
Jeudi 24 juillet	Rust / Allemagne, Europa-Park. Carte d'identité	7 h. 00	Fr. 44.-
Vendredi 25 juillet	Le Gurten, point de vue en-dessus de Berne. Train compris	13 h. 15	Fr. 26.-
Samedi 26 juillet	Altreu - Soleure, retour par le Seeland	13 h. 15	Fr. 24.-
Dimanche 27 juillet	Ballenberg, musée rural suisse. Bateau compris	7 h. 00	Fr. 45.-
Dimanche 27 juillet au lundi 28 juillet			
<b>GRAND-ST-BERNARD - CHAMONIX - Fr. 190.-</b>			
Lundi 28 juillet	Mariastein	13 h. 15	Fr. 24.-
Mardi 29 juillet	Lac de Halwil et lac de Baldegg	8 h. 00	Fr. 55.-
Mercredi 30 juillet	Ile de St.-Pierre, bateau compris	13 h. 15	Fr. 24.-
Jeudi 31 juillet	Col du Grand-St-Bernard, dîner compris	8 h. 00	Fr. 55.-
Vendredi 1er août	Feux du 1er Août à Neuchâtel, souper filets de perches à La Neuveville compris	13 h. 30	Fr. 35.-
Samedi 2 août	Ste-Croix - Les Rasses, retour par Yverdon	13 h. 15	Fr. 23.-
Dimanche 3 août	Ouchy	13 h. 15	Fr. 25.-

Rabais AVS, bons de voyage acceptés  
 Car moderne et confortable avec frigo et toilettes,  
 chauffeur de toute confiance

Départs: au Locle, Place du Marché;  
 à La Chaux-de-Fonds, Place de la Gare

**C. Matthey**  
 TAPISSIER - DÉCORATEUR  
 LE LOCLE

**FERMÉ**

DU SAMEDI 12 JUILLET  
 AU LUNDI 4 AOÛT

**FORD 1,6**  
**Taurus**

1972, expertisée, bas prix.  
 Tél. 038/33 70 30 ou  
 038/33 36 55

**Mélanges**

**A DONNER**

contre bons soins un  
 chiot de 2 mois.  
 Tél. (039) 31 43 56

**COUPELLERIE**  
**P.-A. VERMOT**  
 succ. de Matthey-Chesi  
 Le Locle

**OUVERT**  
 DU 14 AU 19 JUILLET  
 de 9 à 12 h. et de 15 à 18 h.

**FERMÉE**  
 DU 21 JUILLET AU 2 AOÛT



A louer, Le Locle  
**local commercial**  
 pouvant convenir  
 à atelier ou dépôt.  
 Accès facile.  
 Dès 1.1.1981.

S'adresser à:  
**REGENCE S.A.**  
 rue Coulon 2  
 tél. (038) 25 17 25  
 2001 Neuchâtel

**Restaurant**  
**de La Croisette**  
 LE LOCLE

**Fermeture**  
**annuelle**

DEPUIS LE 12 JUILLET  
 Réouverture le 4 août à 6 h.  
 Bonnes vacances à tous!

**Mélanges**

**A LOUER**

au Communal, Le Locle, studios meublés, confort.  
 Tél. (039) 31 67 71

**A LOUER**

chambre indépendante près du Technicum au Locle.  
 Tél. (039) 31 27 72

Maison de transports internationaux cherche

**apprenti(e)**  
**de commerce**

pour début août  
 Faire offres à Jacky, Mæder et Cie, fret aérien,  
 2400 Le Locle, tél. (039) 31 88 88.

**LE MAGASIN**  
**Coste Fleurs - Le Locle**  
**SERA FERMÉ**  
 DU 14 JUILLET AU 13 AOÛT

**La Boutique de la Jalouse**

souhaite à tous de bonnes vacances et

**SERA FERMÉE**  
 du 14 juillet au 3 août

Réouverture: lundi 4 août

**ÉTUDE**

**Alain MATTHEY**  
 LE LOCLE

**FERMÉE**

du 14 juillet au 3 août 1980

**RESTAURANT**  
**CHEZ « SANDRO »**  
 LE LOCLE

**FERMÉ**

DU DIMANCHE 13 JUILLET  
 AU MARDI 5 AOÛT  
 RÉOUVERTURE  
 MERCREDI 6 AOÛT

**Coiffure**

**Charles BINGGELI**  
 France 8 - Le Locle

**Fermé pendant**  
**les vacances**  
**horlogères**

Réouverture: mardi 5 août

J'effectue rapidement

**TRANSPORTS**

EN TOUS GENRES

Téléphone (039) 31 71 47

**Le Progrès**

CAISSE MALADIE - LE LOCLE  
 LE BUREAU  
 GRANDE-RUE 32 - LE LOCLE

**sera**  
**ouvert**

LE MATIN DE 8 À 12 h.  
 pendant les vacances horlogères  
**FERMÉ SEULEMENT**  
 DU 21 AU 25 JUILLET

LE BUREAU DE  
 LA CHAUX-DE-FONDS  
 JAQUET-DROZ 58

**sera**  
**fermé**

DU 14 JUILLET AU 2 AOÛT

Le Comité

économiser  
 sur  
 la publicité  
 c'est vouloir  
 récolter  
 sans avoir  
 semé

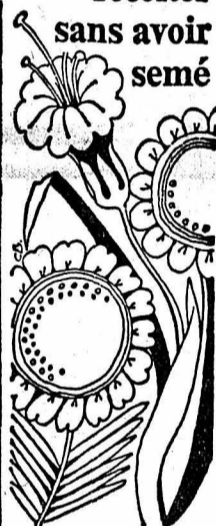

Le magasin  
  
**SERA FERMÉ**  
 pendant les vacances horlogères soit  
 DU 14 JUILLET AU 2 AOÛT

PERDU

**chat persan gris**

répondant au nom de «Pupus» au Locle.  
 Récompense. Tél. (039) 31 10 47 dès 19 h.

A vendre

**Fiat 131 Racing 2000**

15.000 km. 1979, prix à discuter.  
 Tél. (039) 32 18 93

BOULANGERIE-PÂTISSERIE  
 TEA-ROOM  
 R. Willemin, LES BOIS  
 cherche

**vendeuse-**  
**serveuse**

Tél. 039/61 12 06



**ERIC JOSSI**

HORLOGERIE - BIJOUTERIE  
 ORFÈVRE - LE LOCLE

vous souhaite de bonnes vacances  
 et vous informe que le magasin

**SERA FERMÉ**

DU 14 JUILLET AU 2 AOÛT

**Articles de marque à prix ABM!**

**ABM**  
 Spezial special speciale

**Pampers**  
 PREMIER PAS  
 60 pièces  
**20.-**

**Pampers**  
 NUIT  
 66 pièces  
**20.-**

**Pampers**  
 JOUR SUPER  
 78 pièces  
**20.-**

**Pampers**  
 NOUVEAU-NE  
 96 pièces  
**20.-**

**Pampers**  
 JOUR NORMAL  
 90 pièces  
**20.-**

**Pampers**  
 90  
 NORMAL  
 5-7kg  
**20.-**

La Chaux-de-Fonds: POD 2000, av. Léopold-Robert

Partis il y a 22 mois pour un tour du monde en side-car

# P. Jordan et R. Frutschy ont déjà parcouru 80.000 km.

Dimanche 8 octobre 1978, deux jeunes Loclois, Pierre Jordan, âgé aujourd'hui de 24 ans, et Roland Frutschy, du même âge, quittaient Le Locle pour les Amériques, à bord d'un super side-car minutieusement et patiemment préparé et aménagé par les deux globe-trotters. Cette expédition représentait la réalisation d'un rêve qui tenait à Pierre et Roland depuis longtemps. Il y a donc 22 mois qu'ils sont partis. Actuellement, ils sont au Kenya et le père de l'un des deux intrépides Loclois, M. Albert Jordan, nous a déjà donné quelques indications sur leur voyage émaillé de nombreuses péripéties, parvenues au Locle grâce à l'envoi régulier de lettres ou de cassettes expédiées de l'autre bout du monde par ces deux « routards » qui ont déjà parcouru plus de 80.000 kilomètres.



Derrière leur véhicule, un globe terrestre en pierre. Planté au nord de Quito, en Equateur, c'est là que passe l'Equateur.

Ce n'est évidemment pas sans une certaine émotion que les parents de Pierre, dit « Le long » et Roland, dit « Yoyo » ouvraient les missives ou se mettaient à l'écoute des cassettes pour prendre des nouvelles de leurs enfants.

Ces voix venues de l'autre côté de la planète ont certes fait couler passablement de larmes, mais elles ont aussi permis de rassurer leurs familles locloises. Régulièrement, M. Jordan a scrupuleusement recopié à la machine à écrire toutes les lettres, réenregistré sur une longue bande magnétique toutes les cassettes, classé les photographies et les négatifs qui lui sont parvenus. Tout ce matériel qui servira de livre de bord a encore été daté. De beaux souvenirs pour Pierre et Roland lorsqu'ils rentreront. Cela ne saurait d'ailleurs tarder, leurs ressources financières étant en effet presque taries. Mais, précisons d'emblée qu'ils vont bien et qu'ils n'ont guère connu de graves problèmes. Jugez plutôt: jamais, malgré un voyage de 80.000 kilomètres, ils n'ont dû lever le capot du moteur de leur moto Honda. Le « moulin » tourne en effet comme une horloge.

### A TRAVERS LES USA

C'est à Rotterdam, le 13 octobre 1978 que les deux Loclois liés par une indéfectible amitié se sont embarqués pour Montréal. Ils pensaient au départ visiter le Canada, mais le froid a eu raison de leur volonté. Ils se sont rendus au sud, à Toronto par les chutes du Niagara. Ils ont alors traversé les Etats-Unis, par la Virginie, le Kentucky, l'Arkansas, le Texas, jusqu'à San Diego. Longeant la côte Pacifique, ils ont visité Los Angeles, San Francisco pour ensuite traverser une nouvelle fois cet immense pays et se rendre en Floride. Avant le début de leur odyssee, ils avaient déjà décidé qu'ils iraient voir les courses de Daytona. Sur place, ils ont retrouvé les parents Frutschy. C'est notamment là que Pierre a passé une nuit en prison, pour avoir enfreint, bien involontairement un article de la loi interdisant la consommation d'alcool sur la voie publique. Pierre avait soif, il buvait une bière dans la rue. Il a été libéré sous caution...

De la Floride, départ pour le Mexique, pour La Nouvelle-Orléans, Houston, etc... M. Albert Jordan, le père d'un des deux motards, marque minutieusement d'un crayon noir, sur une carte de géographie, l'itinéraire emprunté par son fils et Roland Frutschy. De sorte qu'il est aisé de les suivre.

### SOUS LES BALLES DES MILITAIRES

Ce fut alors la grande traversée de l'Amérique centrale, par le Mexique, le Honduras britannique, le Guatemala, le Costa-Rica et Panama. Par bateau, ils durent contourner le Nicaragua. L'offen-

sive des Sandinistes mettait alors à feu et à sang le pays du général Somoza et tout accès était rigoureusement interdit. Cette première traversée en bateau a d'ailleurs failli mal se terminer. Embarquant à bord d'un vieux rafiot, commandé par un capitaine du même style, celui-ci s'est trompé et a tenté d'accoster une première fois sur une côte qu'il croyait être celle du Costa-Rica. Grave erreur, les voyageurs étaient encore dans les eaux nicaraguayennes. Le tir des militaires leur fit rapidement comprendre leur erreur. Pierre et Roland longèrent ensuite le canal de Panama. A Colon, la route panaméricaine qu'ils suivaient depuis leur entrée en Amérique centrale étant interrompue, ils décidèrent d'embarquer une nouvelle fois leur side-car sur un bateau afin de gagner la Colombie par mer.

### SUR UN BATEAU DE CONTREBANDIERS

Ici survint une nouvelle aventure piquante aux deux Loclois, qui vaut la peine d'être contée. Sur les conseils d'un autre « routard », Pierre et Roland prennent contact avec un capitaine qui leur propose, pour un prix modique, un passage sur le nord de la Colombie. Ils embarquent. Le voyage doit durer trois jours et ils ont pris de quoi se nourrir. Or, peu après le départ, ils découvrent qu'ils sont sur un bateau de contrebandiers. La tempête s'en mêlant, le voyage dure sept jours. Les deux jeunes gens soudoient le cuisinier pour obtenir à manger. Et ce n'est pas tout. Au moment de débarquer le side-car, le second du capitaine exige le versement de 200 dollars. Après d'âpres négociations, ils conviennent d'une somme de 100 dollars. Ils sont alors en plein désert. Seules quelques cahutes en bois sont plantées à proximité de la plage. Des camions attendent la marchandise introduite frauduleusement. Ils s'élancent sur la piste. Peu après, une vieille femme leur indique de façon très significative que s'ils poursuivent dans cette direction, ils rencontreront des bandits qui attaquent les contrebandiers. Pour bien se faire comprendre, elle passe un doigt sous sa gorge et fait « couic »! Pas très rassurés les deux amis s'engagent alors sur une autre piste. Un véritable écheveau. Il y en a tant de ces pistes... C'est finalement grâce à une boussole et roulant dans de très mauvaises conditions, qu'ils pourront se diriger à un poste-frontière entre la Colombie et le Venezuela. C'est en effet dans ce dernier pays qu'ils se sont retrouvés, eux qui partaient pour la Colombie!

### A CHACUN SON HÉPATITE !

En Colombie, ils s'y sont tout de même rendus pour poursuivre leur route sur l'Equateur, en s'arrêtant deux semaines à Esmeralda. Il s'agissait de se remettre des fatigues et des émotions des semaines précédentes...

Laissant leur side-car à Quito, chez des connaissances faites par hasard, par avion ils sont allés aux Galapagos. Arrivés sur place, Pierre dut retourner immédiatement à Quito pour entrer à l'hôpital: il souffrait d'une hépatite. Son séjour dans l'établissement hospitalier fut heureusement de courte durée et il passa sa convalescence chez ses amis, à Quito. Mais quelle poisse. Nouvelle malchance. A son retour des Galapagos, c'est Roland qui est contaminé. Pendant quelques semaines, ils ne reprennent pas la route, sans toutefois perdre leur temps. Ils deviennent paysans, apprennent à traire les vaches... Physiquement en forme, ils poursuivent leur voyage en suivant la côte Pacifique du Pérou, jusqu'à Lima. De là, ils montent entre les Cordillères blanches et noires et arrivent à Cuzco.

C'est là qu'ils passent les seconds Noël et Nouvel-an de leur voyage. Ils visitent alors le célèbre Macu-Picchu, longent le lac Titicaca, découvrent avec étonnement ses îles flottantes construites artificiellement avec des roseaux (sur l'une d'elles se trouve même un terrain de football) et traversent le sud de la Bolivie.

### DÉPART POUR L'AFRIQUE

C'est ensuite l'Argentine que les Loclois ont traversée. Dans le sens de la longueur tout d'abord, jusqu'à Buenos-Aires et dans le sens de la largeur ensuite pour se rendre au Chili, à Santiago. Initialement, ils avaient prévu de se rendre en Australie, mais ils n'ont pas trouvé de bateau. Et l'argent commençait à diminuer. De ce fait, ils ont regagné Buenos-Aires pour prendre l'avion jusqu'au Cap. Le side-car lui, a fait le voyage par bateau. En attendant que leur engin arrive à destination, ils ont encore travaillé comme des forcenés dans la capitale argentine; se transformant en maçon, menuisier, plombier, etc... A tel titre que le patron qui les avait engagés, voyant qu'ils savaient presque tout faire, voulait les garder, à condition qu'ils signent un contrat d'une année. Mais le démon du voyage tient trop fortement les Loclois, ils ont remercié et sont partis...

### DES RENCONTRES FORMIDABLES

Il faut toutefois encore relever que jusqu'ici, ils n'ont pas eu de graves « pépins », qu'ils n'ont pas été volés et qu'en



Roland Frutschy, dans le side-car et Pierre Jordan au guidon dans les rues de Johannesburg. (Photo «The Star» Johannesburg)

de nombreux endroits, selon leurs témoignages, ils ont rencontré beaucoup de gens accueillants, chaleureux qui se sont montrés très gentils, voire généreux avec eux. Dans plusieurs villes ils ont laissé des amis. Ainsi à Quito, Buenos-Aires ou Santiago. C'est là, par exemple qu'ils ont été reçus chez un compatriote: M. Boilat, de La Chaux-de-Fonds qui, arrivé il y a 45 ans dans la capitale du Chili, sur

un vélo, dirige maintenant une entreprise de ferblanterie. A Santiago toujours, un journal du lieu leur a consacré un article. Plusieurs articles aussi à Johannesburg où ils ont encore eu les honneurs du petit écran. Que de souvenirs et de choses à raconter au retour de leur grand voyage qui aura été d'environ 100.000 kilomètres.

Jean-Claude PERRIN

## Violente collision à un carrefour



Hier à 12 h. 55, une automobiliste du Locle, Mme S. P., circulait rue de la Concorde en direction ouest. Arrivée à l'intersection avec le chemin de la Combe-Sandoz, elle n'a pas respecté le signal cédez-le-passage et est entrée en collision avec l'auto conduite par Mlle E. P., domiciliée également au Locle.

Dégâts matériels assez importants, ainsi qu'en témoignent nos photos Impar-Perrin.

### Aux Ponts-de-Martel

## Joutes de l'Union sportive

En ce début d'été, mettre au point une manifestation en plein air revêt un degré de difficulté assez élevé. En effet, la pluie, fidèle compagne depuis des semaines, risque de faire sombrer le projet. Une amélioration du temps ayant été annoncée, les organisateurs avaient finalement décidé de mettre sur pied leur manifestation, samedi.

Le matin, les enfants de la localité s'étaient donné rendez-vous pour le tournoi de football. A part quelques gouttes éparses, la situation a été assez bonne. Cependant, il faisait froid.

Les enfants ne se sont pas laissés impressionner par le mauvais temps et c'est dans une ambiance chaleureuse et fort gaie que le tournoi s'est disputé. Filles et garçons, de 6 à 16 ans, n'ont pas manqué de montrer ce dont ils étaient capables. Au cours de parties riches en émotions et parfois en moments humoristiques, il y eut des surprises assez étonnantes. Une équipe féminine de Brot-Plamboz sema la terreur chez les filles en jouant comme des garçons déjà bien entraînés.

Chez les jeunes gens, ce sont ceux qui pratiquent le football comme sport favori qui ont fait la différence.

Indépendamment du football, il y avait aussi un tournoi de volleyball et un autre de tennis. Ce dernier n'a pu être

mené à chef, la pluie le dimanche ayant rendu les installations impraticables.

Au volleyball, les dames du club local ont eu de sérieuses difficultés face aux « géants » du Hockey-Club. Dans ce tournoi, le plaisir de jouer a été évident et de nombreux « amateurs » s'y sont lancés avec enthousiasme. En fait, de telles épreuves sont justement prévues pour que chacun participe avec ce qu'il sait, même s'il ne s'agit pas de son sport favori.

Dimanche c'était le tournoi de football des seniors. Celui-ci s'est déroulé sous des trombes d'eau. Dans ce margouilli, c'est le FC Les Ponts-de-Martel qui s'est imposé, de haute lutte, devant l'équipe du Hockey-Club.

- Voici les résultats:
- Football jeunesse, - Filles: 1. groupe 1; 2. groupe 2; 3. groupe 3; 4. groupe 4.
  - Garçons I. - 1. Groupe 4; 2. groupe 2; 3. groupes 1; 4. groupe 3.
  - Garçons II. - 1. groupe 3; 2. groupe 1; 3. groupe 3; 4. groupe 4.
  - Seniors. - 1. FC Les Ponts; 2. HC Les Ponts; 3. La Sagne; 4. Juniors B. Les Ponts; 5. Vétérans Les Ponts et 6. Les Brenets.
  - Volleyball. - 1. HC Les Ponts; 2. Union cadette; 3. Volleyball féminin. (texte et photo ff)



Un groupe de champions en herbe

### Mauvaise chute d'une cyclomotoriste

Hier à 7 h. 55, une cyclomotoriste du Locle, Mlle Maria Valente, circulait sur la route principale No 20 du Locle au Col-des-Roches. A la hauteur de l'immeuble Piccard, alors qu'il pleuvait très fort, elle a percuté avec l'avant de sa machine l'avant droit d'un fourgon en stationnement au nord de la chaussée. Sous l'effet du choc, Mlle Valente chuta sur la chaussée. Blessée, elle a été transportée à l'Hôpital du Locle.

### PUBLICITÉ

**ORMOND junior**

Un cigarillo digne de la grande maison dont il est issu: les maîtres cigariers ORMOND, depuis quatre générations au service des fumeurs.

### mémento

- Grand-Cachot-de-Vent: Exposition Paul Klee.
- Bibliothèque des jeunes: 13 h. 30 - 18 h.
- Biblioth. de la Ville: 14 h. 30 - 18 h. 30.
- Pharmacie d'office: Coopérative jusqu'à 21 h. Ensuite le No 117 renseignera.
- Permanence médicale: en l'absence du médecin traitant, tél. No 117 ou service d'urgence de l'hôpital, tél. (039) 31 52 52.
- Permanence dentaire: No 117 renseignera.
- Planning familial: tél. 23 56 56.
- Consult. conjugale: (038) 24 76 80.
- Off. social, Marais 36: tél. 31 62 22.
- Service aide-familiale: tél. 31 41 44 (heures repas) ou 31 49 70.
- La Main-Tendue: tél. No 143.
- Vestiaire Cr.-Rouge: Envers 1, 14 - 18 h. 30.

## AVANT LES VACANCES

Venez visiter notre vaste choix.

Salons - parois - studios de jeunes - chambres à coucher - petits meubles - bahuts, armoires, semainiers, etc.

à des prix que vous ne reverrez plus...

meubles  
**veuthey**<sub>sa</sub>

**AU BÛCHERON**  
Place de parc derrière le magasin

A tous nous souhaitons soleil, détente et amusement !

## CHENIL DE L'ÉCOUANE

PENSION TOUTES RACES  
GRAND PARC D'ÉBAT  
SURVEILLANCE PERMANENTE  
BOXES INDIVIDUELS À L'INTÉRIEUR

**JEAN-JACQUES MEYER**  
Les Reprises 2 - 2332 La Cibourg  
Téléphone 039/23 06 01

## OFFRES D'EMPLOIS

Nous cherchons

### un (e) disposent (e) pour notre service des visas

Ce poste conviendrait parfaitement à une personne souhaitant travailler de manière indépendante et aimant les responsabilités.

Notre préférence ira à un (e) employé (e) ayant un CFC de banque, de commerce ou un diplôme d'une école de commerce.

En plus du français, nous demandons des connaissances d'allemand et d'anglais.

Age : de 22 ans à 35 ans.

Nationalité suisse.

Les intéressés voudront bien adresser leurs offres de services avec curriculum vitæ, références et prétentions de salaire au :

**CRÉDIT SUISSE - GENÈVE**  
Bureau du personnel  
2, place Bel-Air - 1211 Genève  
Tél. (022) 22 21 11



CRÉDIT SUISSE  
CS

## Le maître-boucher - votre spécialiste en viande



Votre boucher-charcutier vous remercie de votre confiance et vous souhaite d'excellentes

### VACANCES « ENSOLEILLÉES »

un temps radieux, ainsi qu'un joyeux retour dans vos foyers.

#### SOCIÉTÉ DES MAÎTRES BOUCHERS

La Chaux-de-Fonds - Le Locle - Les Brenets  
Les Ponts-de-Martel - La Sagne - La Brévine

LIVRAISONS À DOMICILE. - Pour satisfaire notre fidèle clientèle dans toute la mesure du possible, nous recommandons de passer les commandes la veille ou de téléphoner avant 8 heures du matin. Merci de votre aimable compréhension.

Je cherche une

### ancienne ferme ou villa familiale

région: canton de Neuchâtel.

Faire offres sous chiffre 87-462 aux Annonces Suisses SA, Fbg du Lac 2, 2001 Neuchâtel.

Je cherche

### petit locatif

maximum 12 appartements. Région: canton de Neuchâtel + Jura.

Faire offres sous chiffre 87-461 aux Annonces Suisses SA, Fbg du Lac 2, 2001 Neuchâtel



Modèle illustré: Opel Rekord 2000 Special (74 kW/100 CV-DIN), 4 portes, Fr. 15'975.-

# Le choix du cœur et de la raison. Ne vous contentez pas de moins. Opel Rekord.

La différence entre une Opel Rekord et les voitures plus petites, c'est bien plus qu'une simple question de centimètres.

Quelques arguments en faveur d'une voiture plus grande:

Plus de place, donc plus de confort. Mais aussi une plus grande réserve de puissance, donc une sécurité accrue. En bref, une conduite détendue et plaisante. La Rekord est la voiture la plus achetée de sa catégorie. Ce n'est pas le fruit du

hasard. Sa fiabilité, sa technique de pointe, ses performances, sa maniabilité (diamètre de braquage 10,8 m!) et son confort de route exemplaire sont parmi les raisons de son succès. Mais encore et surtout:

La Rekord est bien plus avantageuse que vous ne le pensez.

Généreuse dans ses prestations - spaciosité - confort - puissance et maniabilité, la Rekord est aussi une championne de l'économie. Elle se distingue

Consommation Rekord 2000 Special		
à 90 km/h	à 120 km/h	en ville
7,0 l	9,4 l	11,6 l

Économique, fiable, sûre.

par sa sobriété. Sa fiabilité réduit les frais d'entretien à un minimum. A part son prix d'achat avantageux, il faut mentionner sa valeur de revente au-dessus de la moyenne. Votre décision en faveur de la Rekord est donc non seulement le choix du cœur, mais aussi de la raison. Opel Rekord. Dès Fr. 14'950.-

**Nouveau** Rekord 2000 Special avec direction assistée et verrouillage central. Fr. 16'400.-

**OPEL REKORD**

Sur tous les modèles: le programme de sécurité en 24 points et la garantie Opel: 1 année sans limitation de kilomètres. Sur demande: la boîte automatique GM. Crédit ou leasing auprès de la GMAC Suisse S.A.

La Chaux-de-Fonds Garage et Carrosserie du Collège, Maurice Bonny SA; Le Locle Garage du Rallye, W. Dumont; St. Imier/Villeret Garage R. Gerster; Les Verrières Garage Carrosserie Franco-Suisse, A. Currit et les distributeurs locaux à: Couvet Garage et Carrosserie du Crêt-de-l'Eau, P. Currit; La Sagne Garage de la Vallée, Bettex Frères; Sonceboz Garage P. Hürzeler





**Studio Coop**  
du mercredi  
chaque mercredi  
entre 19.15-19.25

# Coop-informations:

**Hits <weekend>** du jeudi 10 juillet  
au samedi 12 juillet 1980

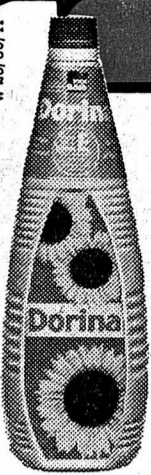

## Huile de tournesol Dorina

1 litre ~~3.95~~ au lieu de 4.65

**Prix choc**

**Serviettes en cellulose** en 3 couches, 36 x 36 cm, dans 4 coloris différents.

**Paquet à 100 pièces** blanche,

**seulement 3.80**  
en couleur, **3.90**  
**seulement 3.80**

# ACTION

**Pommes Chips Zweifel** nature Sachet de 270 g **2.90** au lieu de 4.25

**Pepsi-Cola** Boîte de 33 cl **-.45** au lieu de -.65

**grillade-party**

**Saucisses pour le grill** 2 pièces de 150 g **1.80** au lieu de 2.30

**Guisses fines de poulet** surgelées, paquet de 3-4 pièces 500 g **3.90** au lieu de 4.90

**Guisses de poulet** surgelées, paquet de 5-6 pièces 500 g **4.20** au lieu de 5.10

**Hits hebdo** 9-15.7.1980

**Yogourt Coop** à base de lait partiellement écrémé **gobelet de 500 g** nature **-.65** au lieu de -.85

aux fruits **-.95** au lieu de 1.20

**4 ramequins** surgelés **4 pièces = 280 g** **1.90** au lieu de 2.40

**Thon blanc d'Espagne** à l'huile d'olive **2 boîtes de 120 g** **2.90** au lieu de 3.30

pois égoutté: 90 g

**Sardines marocaines** à l'huile végétale pure **2 boîtes de 125 g** **1.50** au lieu de 1.80

pois égoutté: 85 g

**Biscuits Kambly Bretzeli** **2 paquets de 100 g** **2.50** au lieu de 3.50

**Biscuits ARNI à la mandarine** **2 rouleaux de 205 g** **2.40** au lieu de 3.-

**Coop compte pour qui sait compter!**

## LONGINES

Notre central téléphonique à 15 lignes est desservi par deux téléphonistes qualifiées. Nous engageons

### une téléphoniste

possédant la formation professionnelle et l'expérience nécessaires pour assurer le bon fonctionnement d'un central en relation constante avec l'étranger.

Cela exige de parler et comprendre le français, l'allemand et l'anglais.

Age idéal: environ 30 ans

Si vous avez la formation et l'expérience requises, nous vous prions d'adresser votre offre de services à

Compagnie des Montres  
**Longines Francillon S.A.**  
2610 St-Imier  
Tél. 039 421111

Longines, une marque du groupe GWC

## LONGINES

### Madame,

Vous disposez du temps qui vous permet d'envisager un travail à horaire partiel.

Vous êtes intéressée par une activité vivante, qui vous permet le contact avec autrui, et qui vous offre la possibilité d'utiliser le français, l'allemand, l'anglais que vous savez parler et comprendre.

Nous vous offrons cette activité dans notre réception qui comprend 8 salons, où vous serez chargée d'accueillir les visiteurs de notre entreprise et de les mettre en rapport avec les collaborateurs qu'ils désirent rencontrer.

Vous voudrez bien adresser vos offres de services à notre Chef du Personnel qui répondra volontiers à vos questions.

Compagnie des Montres  
**Longines Francillon S.A.**  
2610 St-Imier  
Tél. 039 421111

Longines, une marque du groupe GWC

A vendre

### Renault 6 Rodéo

75 000 km., expertisée.

Tél. 038/36 17 86



**À LOUER**  
POUR L'AUTOMNE

#### APPARTEMENTS

de 3 pièces dans maisons modernes, tout confort, rues Abraham-Robert, Fiaz, Confédération.

#### APPARTEMENTS

de 3 pièces, avec douche, fourneau à mazout relié à la citerne centrale avec compteur personnel.

#### STUDIOS

non meublés, dans immeubles modernes, tout confort, rues des Crêtets, Confédération, Nord.

#### CHAMBRES MEUBLÉES

indépendantes, chauffées, rues Neuve, Promenade, XXII Cantons.

**CHARLES BERSET**  
gérant d'immeubles  
La Chaux-de-Fonds  
Jardinière 87 - Tél. (039) 23 78 33



# DENNER

économie garantie!

valable dès le 10.7.80



1 litre ~~2.85~~  
**Sirop de framboises 2.45**  
(+ dépôt -.50)

1 litre ~~2.70~~  
**Sirop de grenadine 2.10**  
(+ dépôt -.50)

1 litre ~~2.60~~  
**Sirop d'oranges 2.10**  
(+ dépôt -.50)

1 litre ~~2.80~~  
**Sirop de citrons 2.30**  
(+ dépôt -.50)



## Crèmes Stalden

- Cioccolato
- Vaniglia
- Caramella
- Praliné

500 g ~~2.45~~  
**1.95**

- Rhum  
500 g ~~2.85~~  
**2.35**

## pâtes Corelli Tipo Napoli

- Spaghetti 500 g ~~70~~
- Penne 500 g ~~80~~
- Gnocchi 500 g ~~80~~
- Rigatelli 500 g ~~80~~

500 g à choix **-.60**



**PARMA DORO**  
Double concentré de tomates

3x150 g ~~2.70~~  
**1.95**  
(100 g -.43)

**Wernli Choco Petit Beurre** 120 g ~~2.20~~  
**1.80**  
(100 g 1.50)

**Oulevay Bricotti** délicieuses tranches pâtisseries aux abricots 200 g ~~2.40~~  
**1.70**

**Kellogg's Rice Crispies** 250 g ~~1.95~~  
**1.60**  
Le riz croustillant pour le petit déjeuner et la cuisine

**WOLO EXOTIC DOUCHE**  
En trois senteurs individuelles Sport, Elégance et Frais  
150 ml ~~2.40~~  
**2.40**  
(100 ml 1.60)

### OFFRES D'EMPLOIS

**FABRIQUE D'HORLOGERIE**  
engage tout de suite ou date à convenir

## personnel féminin

pour vérification sur vibrograf et différents travaux propres et soignés.

Travail uniquement en fabrique.

Mise au courant par nos soins.

Prière de faire offre sous chiffre AN 17636 au bureau de L'Impartial.

A louer pour le 1er août 1980 à l'avenue Léopold-Robert 13, à La Chaux-de-Fonds

### APPARTEMENT 1 PIÈCE

Loyer mensuel Fr. 285.- charges comprises  
Pour visiter: M. Schwab, tél. 039/23 87 23

L'annonce reflète vivant du marché

**Bracelets cuir**  
Ces dernières années, notre entreprise a connu un développement régulier et soutenu. Dans le cadre de cette expansion, nous engageons pour le début août ou date à convenir, quelques

### collaborateurs (trices)

pour la préparation et le découpage de nos bracelets rembourrés et semi-rembourrés. Nous offrons un travail indépendant, un horaire flexible et individuel et une place stable.

Faire offre par écrit ou téléphoner pour convenir d'un rendez-vous à BRASPORT SA Crêt-Rossel 10, tél. (039) 22 57 55 2300 La Chaux-de-Fonds

### Assistante médicale

8 ans de pratique, cherche place pour octobre-novembre 1980, région La Chaux-de-Fonds, Le Locle.  
Tél. 021/23 50 13 (Bureau, Mlle Cornuz) ou 039/23 99 74 (week-end).

A vendre, au centre de la ville et du quartier des affaires

### petit immeuble

à moderniser, à deux pas de l'avenue Léopold-Robert, comprenant locaux commerciaux ainsi que deux appartements de trois chambres et deux appartements de deux chambres. Prix intéressant.

Ecrire sous chiffre FG 17539 au bureau de L'Impartial.

### Charles BERSET

La Chaux-de-Fonds

### VACANCES HORLOGÈRES

Le bureau est ouvert le matin

### BOUTIQUE POUBELLE

Balance 4 - Tél. (039) 23 27 61  
JEANS DÉGRIFÉ Fr. 39.-  
PULLS dès Fr. 5.-  
Ouvert de 13 h. 30 à 18 h. 30  
Samedi de 9 h. à 17 h.

### GECO

Nous cherchons

### CONCIERGE

pour immeuble de 18 appartements

Situation: Rue du Progrès  
Appartement de 3 pièces à disposition. Préférence sera donnée à un couple dont l'épouse est à la maison.

Pour traiter:

Gérance GECO  
Jaquet-Droz 58  
2300 La Chaux-de-Fonds  
Tél. 039/22 11 14-15

### UNE PRÉSENCE ROMANDE

LE GROUPE LA CHAUX-DE-FONDS  
SIGECO NEUCHÂTEL

### ING. DIPL. EPF FUST

### Des machines à laver de faible encombrement

sont des appareils entièrement automatiques qui contiennent 4 kg de linge, mais qui ne mesurent qu'environ 40 cm de large, 60 cm de profond et 65 cm de haut.

### Nouveau: avec tumbler incorporé

Raccordable partout et ne le cédant en rien aux performances et à la longévité des grosses machines entièrement automatiques.  
MIELE, ELECTROLUX, AEG, ADORINA, NOVAMATIC, HOOVER.  
Aux prix FUST

Chaux-de-Fonds: Jumbo Tél. 039/26 68 65  
Bienne: 36 Rue Centrale Tél. 032/22 85 25  
Lausanne, Genève, Etoy, Villars-sur-Glâne et 36 succursales



## W. Hecklé Fourrures

LA CHAUX-DE-FONDS - RUE NEUVE 2  
avise sa fidèle clientèle que le magasin sera

### FERMÉ

pendant les vacances horlogères et pour cause de rénovation du 14 juillet au 16 août.

Réouverture le 18 août 1980



Le monde sportif • Le monde sportif • Le monde sportif • Le monde sportif

Le tirage au sort des Coupes européennes de football
Les clubs helvétiques favorisés, à Zurich

Les clubs suisses ont été particulièrement favorisés lors du tirage au sort de l'ordre des rencontres du premier tour des Coupes d'Europe 1980-1981, à Zurich. Le FC Sion en Coupe des vainqueurs de coupe, et les Grasshoppers en Coupe de l'UEFA, ont «tiré» des adversaires scandinaves, respectivement le FC Haugar (deuxième division norvégienne) et le KB Copenhague, qui ne devraient pas leur poser trop de problèmes dans l'optique d'une qualification. Avec le FC Bruegeois (Coupe des champions) et le FC Sochaux (Coupe de l'UEFA), le FC Bâle ainsi que Servette affronteront pour leur part des adversaires attractifs mais non pas imbattables. Les Rhénans et les Genevois auront par ailleurs l'avantage de jouer le premier match à l'extérieur.

CE QU'ILS EN PENSENT

Jean-Claude Rudaz, président du FC Sion: «En septembre, nous avons en Valais des conditions idéales pour la pratique du football. Le match se déroulera donc dans les meilleures conditions. Nous pouvons sérieusement envisager une qualification contre cette équipe norvégienne de deuxième division, pour autant que nous ne mésestimions pas cet adversaire. Nous aurons deux avantages. D'abord celui de pouvoir aligner les mêmes joueurs que cette saison, ce qui sera important dans le domaine de l'homogénéité; ensuite celui de pouvoir jouer le match aller à domicile.»

Roger Cohannier, président du FC Servette: «Nous sommes toujours heureux d'affronter un adversaire français. Si nous réussissons un bon match aller à Sochaux, nous aurons une bonne chance de nous qualifier. Et nous pouvons aussi espérer attirer la grande foule aux Charmilles, car nos voisins français se déplaceront en nombre. Ce qu'ils auraient d'ailleurs aussi fait sans doute avec un adversaire d'un autre pays.»

Bruno Michaud, représentant du FC Bâle: «Nous sommes contents: un adversaire attractif et un déplacement qui ne sera pas trop long. Nous apprécions par ailleurs le fait de pouvoir jouer le premier match à l'extérieur, ce qui, sauf en cas de lourde perte en Belgique, nous offrira les meilleures perspectives.»

Les matchs aller auront lieu le 17 septembre, les matchs retour le 1er octobre. Etant donné qu'il y a eu 34 inscriptions en Coupe des vainqueurs de coupe et 33 en Coupe des champions, des matchs préliminaires ont dû être fixés. Ils devront être joués avant le 31 août.

Ordre des rencontres

COUPE DE L'UEFA

RWN Molenbeck - AC Torino; SV Hamburg - FC Sarajevo; Real San Sebastian - Ujpest Dosza Budapest; Zbrojovka Brno - Voest Linz; Grasshoppers - KB Copenhague; Alkmaar (Hol) - Red Boys Differdange (Lux); Sporting Gijon - Bohemians Prague; Porto - Dundalk (Eire); Juventus Turin - Panathinaïkos Athènes; Barcelona - Sliema WWanderers (Malte); Dynamo Dresde - Napredak Krusevac (You); Vasas Budapest - Boavista Porto; Twente Enschede - IFK Göteborg; Cologne - Akranes (Isl); Sochaux - Servette; Manchester United - Widzew Lodz; SK Lokeren (Bel) - Dynamo Moscou; PSV Eindhoven - Wolverhampton Wanderers; Slask Wroclaw (Pol) - Dundee United (Ecosse); Magdeburg - FK Moos (Nor); Kaiserslautern - Anderlecht;

Voir autres informations sportives en page 16

Saint-Etienne - Kuopio Palloseura (Fin); Ballymena United (Irlande du Nord) - Vorwärts Francfort (RDA); Elfsborg Boras (Sue) - Saint Mirren (Ecosse); VfB Stuttgart - Pezoporikos Larnaca (Chypre); Dynamo Kiev - Levski Spartak Sofia; Steaua Bucarest - Standard Liège; Ipswich Town - Aris Salonique; Chaktior Donetsk (URSS) - Eintracht Francfort; Fenerbahce Istanbul - Berce Stara Zagora (Bul); Arges Pitest (Rou) - FC Utrecht; ASK Linz - Radnicki Nis (You).

dam; Newport County (Galles) - Crusaders Comber (Irlande du Nord).

COUPE DES CHAMPIONS

Honved Budapest - La Valette (Malte) (tour préliminaire). - PREMIER TOUR: Real Madrid - Limerick (Eire); Linfield Belfast - Nantes; Aberdeen - Austria Vienne; IBV Westmannaeyjar (Islande) - Banik Ostrava; Dynamo Tirana - Ajax Amsterdam; Bruegeois - Bâle; CSCA Sofia - Nottingham Forest; Liverpool - Oulun Palloseura (Fin); Olympiakos Pirée - Bayern Munich; Viking Stavanger (Nor) - Etoile rouge Belgrade; Hamstad BK (Sue) - Esbjerg (Dan); Sporting Lisbonne - Honved ou La Valette; Trabzonspor (Tur) - Szombierki Bytom (Pol); Jeunesse Esch (Lux) - Sparta Prague; Dynamo Berlin-Est - Apollon Nicosie; Internazionale Milan - Universitè Craiova (Rou).



Au cours de cette séance, l'Allemand Rumenigge reçoit le «Ballon d'or» des mains de l'entraîneur Helmut Schön. (bélino AP)

COUPE DES VAINQUEURS DE COUPE

Celtic Glasgow - Diosgyoer Miskolc (Hon); Benfica Lisbonne - Altay Izmir (tour préliminaire). - PREMIER TOUR: Partizani Tirana - FF Malmeo; Fortuna Dusseldorf - Austria Salzburg; Valencia - AS Monaco; Castilla (Esp) - West Ham United; Celtic ou Diosgyoer - Politechnica Timisoara (Rou); AS Roma - Carl Zeiss Jena; Sion - Haugar (Nor); Kastoria (Grèce) - Dynamo Tbilissi; Sporta Luxembourg - Sparta Prague; Hibernians Pawla (Malte) - Faterford (Eire); Hvidovre Copenhagen - Fram Reykjavik; Omonia Nicosie - Watschei (Bel); Dynamo Zagreb - Benfica ou Altay Izmir; Slavia Sofia - Legia Varsovie; Ilves Tampere (Fin) - Feyenoord Rotter-

Pas de «Football Grand Prix» à Zurich

Le comité de la Ligue nationale a repoussé la proposition des Grasshoppers, sur l'organisation d'un «Football Grand Prix». Le comité pense que le football a besoin d'unité, ainsi que d'une période de tranquillité. Il a été pris en outre en considération la saturation du public que cette nouvelle compétition pourrait entraîner, compétition qui d'autre part ne va pas dans le sens de la simplicité.

Le comité doute par ailleurs que ce tournoi permette une amélioration du potentiel de l'équipe nationale. Les Grasshoppers recourront, selon les règlements, auprès du comité central de la Fédération suisse de football.

Les transferts au FC La Chaux-de-Fonds
Cinq Xamaxiens en renfort...



Fleury (à gauche) et Salvi évolueront-ils désormais à La Charrière? (Photos AS)

Les dirigeants du FC La Chaux-de-Fonds ont fait parvenir la liste des mutations survenues au sein du club. Bien que quelques cas soient encore à discuter - jusqu'à ce soir - voici cette liste: Président: M. Riccardo Bosquet (ancien). Entraîneur: M. Blaise Richard (nouveau).

DÉPARTS: Ernst Bleiker, Lyss, définitif; Daniel Brégy, Granges, définitif; Jean-Marie Mérillat, Moutier, définitif; Daniel Guélat, Granges, définitif; Ilya Katic, Balzers, définitif; Yves Mauron, Lausanne; Illario Mantoan, Bulle, définitif; Hanspeter Fehr, Winterthur; Marco Morandi, Neuchâtel Xamax, définitif; Urs Kohler, Nordstern, définitif; Jean-Marc Kaelin, Nordstern; Claude Hochuli, Bulle, prêt; Alfred Berberat, Aurore Bienne, définitif; Aimé Molliet, Yverdon, définitif.

ARRIVÉES: Eric Chammartin, Sion, prêt; Sylvain Mercati, Neuchâtel Xamax, définitif; Tiziano Salvi, Neuchâtel Xamax, prêt; Vincent Dubois, Le Noirmont, définitif; Alfredo Bristol, Superga (?); Patrice Musi-

telli, Superga (?); André Mundwiler, Neuchâtel Xamax (?); Christian Fleury, Neuchâtel Xamax (?); José Hofer, Neuchâtel Xamax (?); Laydu et Läubli, Montreux (?).

Trincherro jouera à Neuchâtel

Après l'échange de gardiens entre Servette et Neuchâtel Xamax (Engel contre Stemmer), un autre Servettien rejoint les rangs du club neuchâtelois, Serge Trincherro, 18 fois international.

Par ailleurs, Neuchâtel Xamax a engagé Morandi (La Chaux-de-Fonds), Pellegrini (Chiasso) et Haas (Vaduz). Les départs sont nombreux: en plus de Stemmer, Saunier (Sion), Gross (Bochum), Fleury (Chiasso), Osterwalder (Aarau) et Salvi (La Chaux-de-Fonds) quittent le club. Hofer, Mundwiler (eux aussi en tractations avec les Montagnards) et Sampedro (Y-B) pourraient également évoluer l'an prochain sous d'autres cieux.

Pas de tennis hier à Gstaad

Aucun partie n'a pu être jouée lors de la troisième journée des Internationaux de Suisse à Gstaad. Les organisateurs ont eu l'espoir de pouvoir faire disputer quelques matchs entre 18 et 20 h. lorsque, vers 16 h, la pluie qui tombait sans discontinuer daigna s'arrêter. L'accalmie ne dura qu'une heure, si bien que tous les matchs ont dû être reportés au lendemain.

Le directeur du tournoi, M. Seling s'est voulu rassurant: «Logiquement, malgré les renvois dus au mauvais temps; le tournoi devrait se terminer et surtout se dérouler normalement. Il y a possibilité de recourir aux courts du Palace Hôtel pour les matchs de double et éventuellement de jouer simultanément sur quatre courts au TC Gstaad même.»

jour, le tournoi devrait pouvoir se terminer aux dates prévues.

GUNTHARDT NUMÉRO UN

Heinz Gunthardt a été désigné tête de série numéro un du Tournoi de Bastad (Suède), doté de 75.000 dollars.

Coupe de Galea

Lors de la seconde journée de la finale de zone de la Coupe de Galea, à Bâle, l'équipe suisse des moins de 21 ans n'a pas réussi à obtenir un point contre la Hollande, de sorte que le verdict final est un sec 5-0 pour les Bataves. Résultats:

Hollande - Suisse 5-0, derniers résultats: Bas Vletler (Ho) bat Florindo Jopiti 6-0 6-2; Huub Van Boeckel (Ho) bat Thomas Kummer 6-2 6-3. Pour la troisième place: Maroc - Chypre 4-1.

BULLETIN DE BOURSE
Cours communiqués par: SOCIÉTÉ DE BANQUE SUISSE

Table with columns for A = Cours du 8 juillet and B = Cours du 9 juillet, listing various stocks and their prices under categories like NEUCHÂTEL, LAUSANNE, GENÈVE, and ZURICH.

Table for BÂLE with columns A and B, listing Girard-Perreg., Portland, Sandoz port., Sandoz nom., Sandoz b. p., and Bque C. Coop.

Table for ZURICH (Actions étrangères) with columns A and B, listing various international companies like Alcan, A.T.T., Burroughs, Canad. Pac., Chrysler, Colgate Palm., Contr. Data, Dow Chemical, Du Pont, Eastman Kodak, Exon, Ford, Gen. Electric, Gen. Motors, Goodyear, I.B.M., Inco B, Intern. Paper, Int. Tel. & Tel., Kennecott, Litton, Halliburton, Mobil Oil, Nat. Cash Reg., Nat. Distillers, Union Carbide, and U.S. Steel.

Table for NEW YORK with columns A and B, listing industries like Ind. Dow Jones, Industries, Sports, Services public, and Vol. (milliers).

Table for Cours indicatifs listing various currencies and exchange rates: Billets de banque étrangers, Dollars USA, Livres sterling, Marks allem., Francs français, Francs belges, Lires italiennes, Florins holland., Schilling autr., Pesetas.

Table for Prix de l'or listing Lingot (kg. fin), Vreneli, Napoléon, Souverain, and Double Eagle.

Table for Communiqués par la BCN listing VALCA, IFCA, and IFCA 73.

Table for FONDS DE PLACEMENT COMMUNIQUÉS PAR L'UNION DE BANQUES SUISSES listing various funds like AMCA, BOND-INVEST, CONVERT-INVEST, EURIT, FONSA, GLOBINVEST, HELVETINVEST, PACIFIC-INVEST, SAFIT, SIMA, and others.

Table for Crédit Suisse listing CS FDS BONDS, CS FDS INT., ACT. SUISSES, CANASEC, USSEC, and ENERGIE-VALOR.

Table for FONDS SBS listing UNIV. BOND SEL, UNIV. FUND, SWISSVALOR, and JAPAN PORTFOLIO.

Table for Fonds de la Banque Populaire Suisse listing Automation, Eurac, Intermobil, Pharma, Siat, Siat 63, and Poly-Bond.

Table for INDICE BOURSIER SBS listing Industrie, Finance et ass., and Indice général.

# FÊTE ALPESTRE DE LUTTE SUISSE

## LA VUE-DES-ALPES

### DIMANCHE 13 JUILLET DÈS 8 H. 30



**Michel Aellen**  
Couronné cantonal



**Willy Schwab**  
Couronné romand



**Kurt Wydler**  
Couronné romand

**VENEZ EN MASSE APPLAUDIR LES MEILLEURS LUTTEURS DU MOMENT**

Couronné fédéral, couronnés romands, couronnés régionaux, au total 80 lutteurs

**SERVICES DE BUS DES «TC». Courses spéciales La Chaux-de-Fonds, La Vue-des-Alpes**

**Grands parcs pour véhicules à 50 mètres**

**Venez en famille passer votre dimanche dans ce cadre incomparable de La Vue-des-Alpes !**



Seul le  
**prêt Procrédit**  
est un  
**Procrédit**

Toutes les 2 minutes  
quelqu'un bénéficie d'un «Procrédit»  
vous aussi  
vous pouvez bénéficier d'un «Procrédit»

**rapide  
simple  
discret**



Veillez me verser Fr. ....  
Je rembourserai par mois Fr. ....  
Nom .....  
Prénom .....  
Rue ..... No. ....  
NP/localité .....

à adresser dès aujourd'hui à:  
**Banque Procrédit**  
2301 La Chaux-de-Fonds, 81 M4  
Avenue L.-Robert 23, Tél. 039-231612

A vendre  
**remorque  
Sariss**

modèle Arba, neuve,  
charge totale 500 kg.  
Fr. 1500.-  
Tél. 038/33 20 20,  
Béguin,  
Hauterive/NE

Fabrique d'horlogerie de la place cherche

**emboîteur qualifié**

sachant travailler de manière indépendante.  
Date d'entrée à convenir.

Faire offres sous chiffre TU 17790 au bureau de L'Impartial.

A vendre  
**eau  
de vie**

Kirsch Fr. 35.-  
Prune Fr. 25.-  
Poire Fr. 35.-

par quantité, on livre  
à domicile

CERF GUY  
COURGENAY  
Tél. 066/71 10 42

Votre  
journal: L'IMPARTIAL

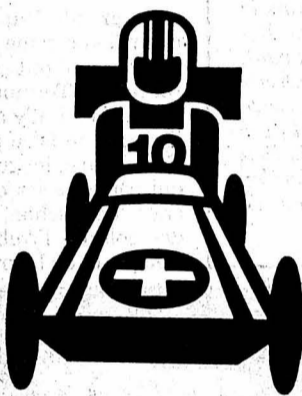

**4e Course de  
caisses à savon  
LA JONCHÈRE**

Dimanche 24 août 1980

Manche comptant pour  
le DERBY SUISSE

Championnat neuchâtois  
2 catégories:  
classes 1971- 1965

Inscriptions et renseignements:  
M. K. Frey, Boudevillers avant le 4 août 1980

Organisation: Société de Développement, Boudevillers

**LE REYMOND**

FONDUE CHINOISE à gogo

Tél. (039) 22 59 93

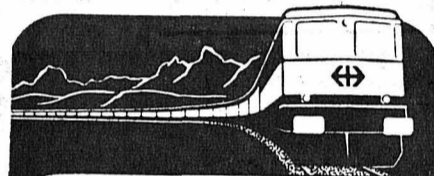

**Voyages CFF**

Dimanche 13 juillet

**Melchsee-Frutt -  
Brünig 57.-**  
train, car, télécabine 42.-\*

Mercredi/Judi 16 et 17 juillet  
2 jours en Autriche

**St.-Anton  
am Arlberg 180.-**  
Train et car postal 160.-\*

Judi 17 juillet  
Train spécial avec wagon-restaurant  
**Ile de Mainau 62.-**  
Train et bateau spécial 50.-\*

Judi 17 juillet  
Train spécial avec wagon-restaurant  
Le sommet majestueux de Suisse  
orientale  
**Säntis 65.-**  
Train, car et téléphérique 48.-\*

Judi 17 juillet  
Train spécial avec wagon-restaurant  
**Circuit en Appenzell 60.-**  
Train et car postal 44.-\*

Judi 17 juillet  
Train spécial avec wagon-restaurant  
**Course surprise 60.-**  
Train, car, bateau et 2 funiculaires 47.-\*

prix avec abonnement pour demi-billet

Programme détaillé, inscriptions et re-  
trait des billets jusqu'à la veille du départ  
à 15 heures

Renseignements CFF La Chaux-de-Fonds  
**Tél. 039 22 41 14**

**A la  
découverte  
d'une ville suisse  
par le train**  
Week-end tout compris  
dès Fr. 65.-  
Prospectus aux guichets de gare  
et dans les agences  
de voyages.

**Coop pour la qualité.  
Coop pour le prix.**

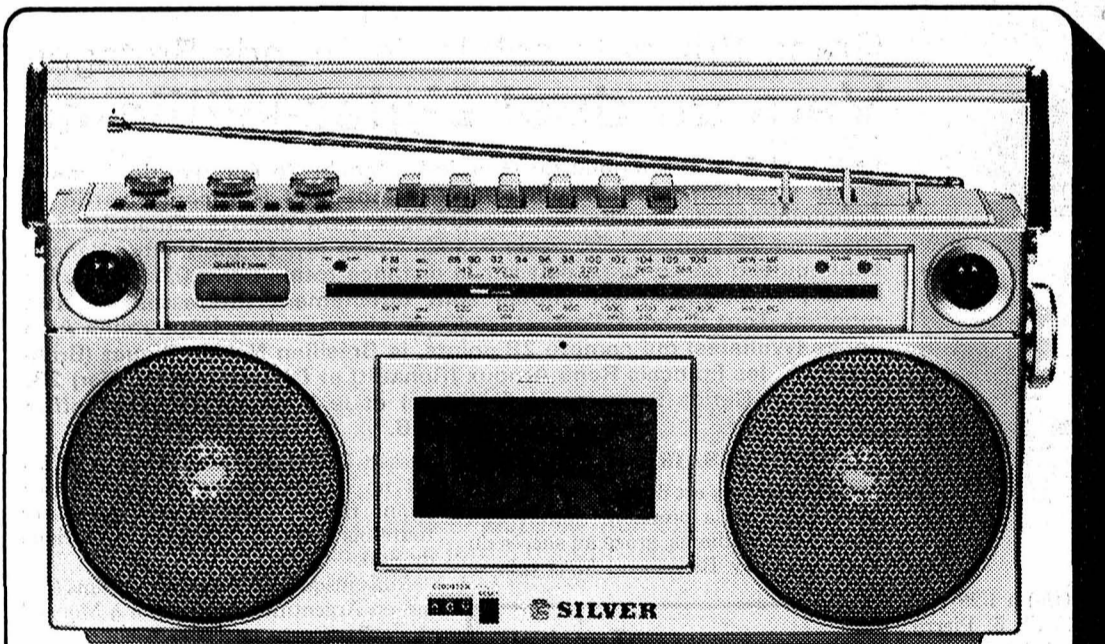

Radio-cassettes stéréo SILVER ST 1002 T

Le nouveau radio-cassettes stéréo de ligne sobre et compacte.  
Réception OM, OL et OUC stéréo. Indication LED stéréo  
rouge avec horloge LCD incorporée. Réveil en musique ou  
par sonnerie. Système automatique d'assoupissement.  
Unité à cassettes avec 2 microphones  
incorporés, compteur et arrêt  
automatique. Alimentation piles  
ou secteur.

1 an de garantie Coop

Photo/Music 80/28

**299.-**

**coop city** Rue de la Serre  
La Chaux-de-Fonds

Ouverture  
Lundi 13 h 30 à 18 h 30  
mardi à  
vendredi 8 h à 18 h 30  
samedi 8 h à 17 h  
les 2 premières heures  
Fr. -50

**FAVAG SA** Neuchâtel

cherche  
pour son département de construction

**constructeurs**

ayant une formation de base d'ouvrier ou de dessinateur  
et spécialisés dans le domaine des moules à injection  
ou en étampes.

Pour son service de contrôle

**mécaniciens de  
précision éventuellement  
mécaniciens  
ouilleurs ou  
mécaniciens en  
étampes**

- pour le contrôle mécanique de pièces détachées en cours de fabrication
- pour le contrôle final et test d'appareils électromécaniques et prototypes
- pour le contrôle et l'entretien d'outillage destinés à notre propre fabrication
- activité intéressante et variée faisant appel à l'utilisation du contrôle statistique et de moyens modernes de contrôle

Pour son centre de galvanoplastie

**galvanoplaste**

pour son centre de production de traitement galvanique,  
zinguage, nickelage, oxydation noire, dorage.

Préférence sera donné à une personne apte à travailler  
de manière indépendante et ayant une certaine expérience  
dans le traitement de surface (passeur aux bains).

Les offres sont à adresser au Service du personnel «e».  
Les candidats peuvent solliciter un entretien ou demander  
de plus amples renseignements par téléphone, interne 224.

**FAVAG SA** Monruz 34  
2000 Neuchâtel - Tél. 038/21 11 41

Une étape de transition qui restera dans l'histoire...

## G. Knetemann s'est imposé hier à Pau tandis qu'Hinault annonçait son retrait

Le Hollandais Gerrie Knetemann n'avait pas encore remporté «son» étape dans le Tour de France 1980. C'est chose faite depuis l'arrivée à Pau, où il n'a laissé aucune chance au sprint au Belge Ludo Peeters, équipier de l'ancien porteur du maillot jaune, Rudy Pevenage. Depuis le début de ce Tour de France, seuls Bernard Hinault et son compatriote Jean-Louis Gauthier, ont réussi à interrompre le monologue des coureurs de Peter Post. Mais il est probable que dès ce jour, avec la première grande étape de montagne, il va en aller différemment. A l'arrivée à Pau, Bernard Hinault était particulièrement détendu. Mais on devait apprendre en fin de soirée qu'il abandonnait.

### Un abandon surprenant, mais...

La nouvelle du renoncement du Breton a d'autant plus surpris qu'à l'arrivée à Pau au terme d'une étape rendue certes encore très difficile par le mauvais temps mais qui avait été courue sur un rythme relativement tranquille, il avait parfaitement caché le désarroi dans lequel il devait se trouver.

Après avoir magnifiquement limité les dégâts dans le contre la montre de mardi, Hinault a estimé que les difficultés de l'étape pyrénéenne de ce jour, avec les cols du Tourmalet, de l'Aubisque, d'Aspin et de Peyresourde seraient insurmontables pour lui, compte tenu de son handicap physique. Il n'a pas voulu, par ailleurs, hypothéquer la suite de sa carrière en continuant à tout prix. Tous les spécialistes ont dit que dans le cas d'une tendinite, le seul remède est une période de repos d'au moins dix jours. Et c'est finalement bien d'une tendinite que souffrait Hinault.

#### HIER À 22 HEURES

Il est allé voir vers 22 heures les organisateurs, et leur a annoncé la nouvelle. Pour ne pas alerter toute la caravane du Tour, l'entretien s'est

déroulé dans les cuisines de l'hôtel où se trouvaient les organisateurs. Bernard Hinault leur a fait ses adieux, les larmes aux yeux.

Cet abandon a aussitôt fait le tour de la ville, et tous les journalistes se sont alors précipités à son hôtel, mais il était déjà parti.

Il devait passer la nuit dans une auberge à 15 kilomètres de Pau, et personne n'a pu le contacter. Il n'a voulu faire aucune déclaration.

#### COMME EN 1971

La dernière fois qu'un maillot jaune avait été contraint à l'abandon dans le Tour de France, c'était en 1971 et il s'agissait de l'Espagnol Luis Ocana, lequel avait été contraint à renoncer dans des conditions plus dramatiques encore puisqu'il avait été victime d'une chute dans le col de Mente, au cours de l'étape Revel-Luchon. Trois jours auparavant, au cours de l'étape Grenoble-Orcières-Merlette, Ocana avait endossé le maillot jaune en terminant seul avec 5'52" d'avance sur le Belge Lucien Van Impe et 8'42" sur Eddy Merckx, lequel devait remporter ce Tour de France.

(Fr); 10. William Tackaert (Be); 11. Paul Sherwen (GB); 12. Klaus-Peter Thaler (RFA); 13. Ferdi Van den Haute (Be); 14. Johan Van de Velde (Ho); 15. Philippe Durel (Fr); 16. Bernard Bourreau (Fr); 17. Pol Verschuere (Be); 18. Régis Ovion (Fr); 19. René Martens (Be); 20. Jean Toso (Fr), tous même temps.

Classement général: 1. Bernard Hinault (Fr) 57 h. 48'54"; 2. Zoetemelk

### L'étape de demain

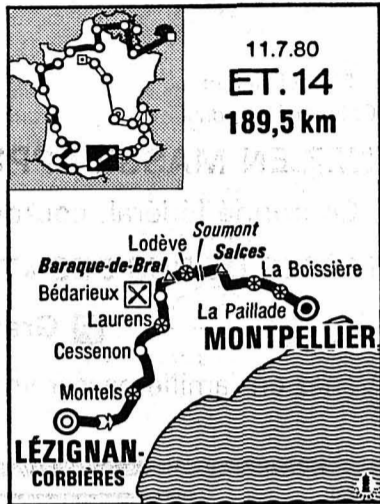

La grande étape des Pyrénées pourra avoir lieu comme prévu, ce jour. Les organisateurs ont confirmé hier que la route - au Tourmalet notamment - était praticable. Il n'y aura pas de neige, mais il risque de faire particulièrement froid. Cette étape, longue de 198 kilomètres et qui conduira les coureurs de Pau à Bagnères de Luchon, comportera l'escalade des cols de l'Aubisque, du Tourmalet, d'Aspin et de Peyresourde.

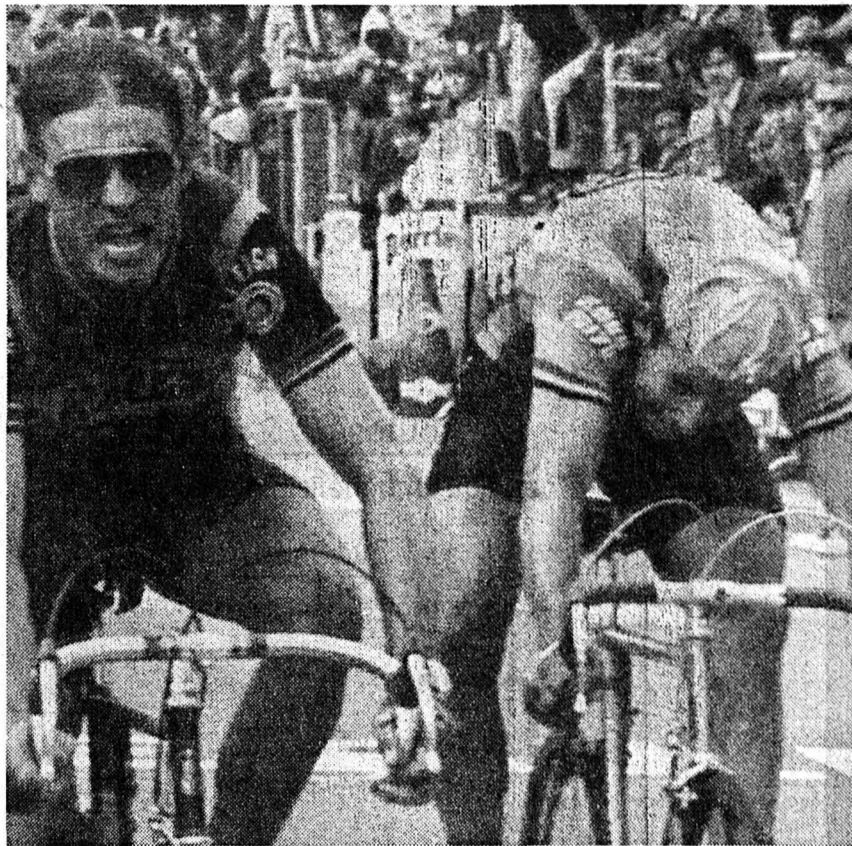

Knetemann n'a laissé aucune chance à Peeters. (bélino AP)

## Première étape des «5 Jours de Suisse» de course d'orientation: 5300 concurrents

Ils ont été plus de 5300 à répondre aux sollicitations du «starter», hier matin, lors de la première étape des «5 Jours de Suisse» de course d'orientation qui s'est déroulée dans la région neuchâteloise. 5300 coureurs, dames, messieurs, âgés ou jeunes, venant de 23 pays différents. C'était le rassemblement de l'amitié, de la camaraderie. Etrange contraste avec ce qui se prépare à Moscou pour les prochaines semaines.

Sur des tracés variés - les organisateurs avaient posé 115 postes pour les différentes catégories - rendus très glissants, voire dangereux par les incessantes chutes de pluie, le champion du monde en titre, le Norvégien Oeyvin Thon, a fait étalage de toutes ses possibilités en dominant l'épreuve de la tête et des épaules. En 59'28", le Scandinave a été le seul coureur à descendre en dessous de la barre fatidique de l'heure dans la catégorie élite.

La démonstration réalisée par les meilleurs coureurs d'orientation du monde a stupéfié le profane. On ne s'arrête pas pour consulter sa carte: non, on va directement au but. Avec une limpidité qui semble naturelle, avec une efficacité fantastique! Comme prévu, les Scandinaves

ont dominé cette première manche - la deuxième a lieu aujourd'hui dans la région de Morat - en réussissant le doublé.

Derrière le champion du monde, on retrouve en effet le Suédois Lars Loennkvist qui fut longtemps crédité du meilleur temps. Troisième, et c'est une très agréable surprise, nous retrouvons le jeune espoir suisse Klaus Butikofer (OLV Hindelbank). Les Helvètes réussissent d'ailleurs un beau tir groupé dans les places d'honneur puisque Halder, Muller et Henri Cuhe - le meilleur représentant romand - terminent entre le sixième et le huitième rang.

Chez les dames, domination suédoise: Annichen Kringsstad prend plus de 2 minutes à la meilleure représentante helvétique, Anni Fries, qui occupe un brillant deuxième rang. Les Scandinaves se retrouvent d'ailleurs dans toutes les catégories ou presque. De Suède, Finlande et Norvège, on a fait le déplacement par familles entières. Le père, la mère et les enfants sont engagés dans l'épreuve des «5 Jours de Suisse». C'est qu'on est conscient qu'il faut s'habituer au terrain helvétique, à une année de l'organisation dans notre pays des championnats du monde. J. L.

## Grand Prix automobile de Grande-Bretagne Vers un duel Ligier-Williams

Le Grand Prix automobile de Grande-Bretagne, 8e épreuve de Formule un de la saison, mais la première comptant pour la seconde partie du Championnat du monde des conducteurs, sera disputé dimanche prochain sur 76 tours du circuit de Brands Hatch (4,213 km.), situé dans la banlieue sud de Londres, soit sur la distance totale de 320,191 km. On le sait maintenant, six pilotes sont directement intéressés au titre mondial. Tout d'abord, l'actuel leader du championnat, l'Australien Alan Jones (Williams) qui compte 28 points, le Brésilien Nelson Piquet (Brabham) 25, les Français René Arnoux (Renault) et Didier Pironi (Ligier) 23, l'Argentin Carlos Reutemann (Williams) et le Français Jacques Laffite (Ligier) 16.

#### UN ANNIVERSAIRE

Ce Grand prix est d'abord un anniversaire: celui de la première victoire l'an dernier des Williams, grâce au succès du Tessinois Clay Regazzoni. Mais cela se

passait à Silverstone. Or, Brands Hatch est un circuit assez différent. Un peu moins rapide, que l'on peut comparer toutefois à celui de Kyalami, en Afrique du Sud.

Mais jusqu'à présent, les Williams (Jones en Argentine, Reutemann à Monaco et Jones encore en France) ont prouvé qu'elles étaient efficaces, sur tous les circuits, quel qu'en soit leur profil.

Une seule écurie parvient à soutenir la comparaison: Ligier qui, grâce à Pironi, a superbement remporté le Grand Prix de Belgique et a terminé 2e (Pironi) et 3e (Laffite) du Grand Prix de France. Ces deux équipes, les seules jusqu'à présent, ont en effet prouvé qu'elles étaient compétitives sur tous les circuits. On pourrait en conclure que la lutte va donc se circonscrire entre elles.

#### ET LES RENAULT ?

Mais voilà, il y a Renault avec un René Arnoux plein d'ambition et d'ailleurs toujours bien placé pour le titre mondial. Enfin, il reste le Brésilien Nelson Piquet, omni-présent depuis le début de la saison, et notamment vainqueur du Grand Prix de Long Beach aux Etats-Unis. C'est probablement entre ces six hommes que la course au titre mondial se disputera.

Les essais officiels auront lieu demain et samedi en début d'après-midi, le départ de la course étant donné dimanche à 15 h. locales (13 h. GMT).

Voir autres informations sportives en page 22

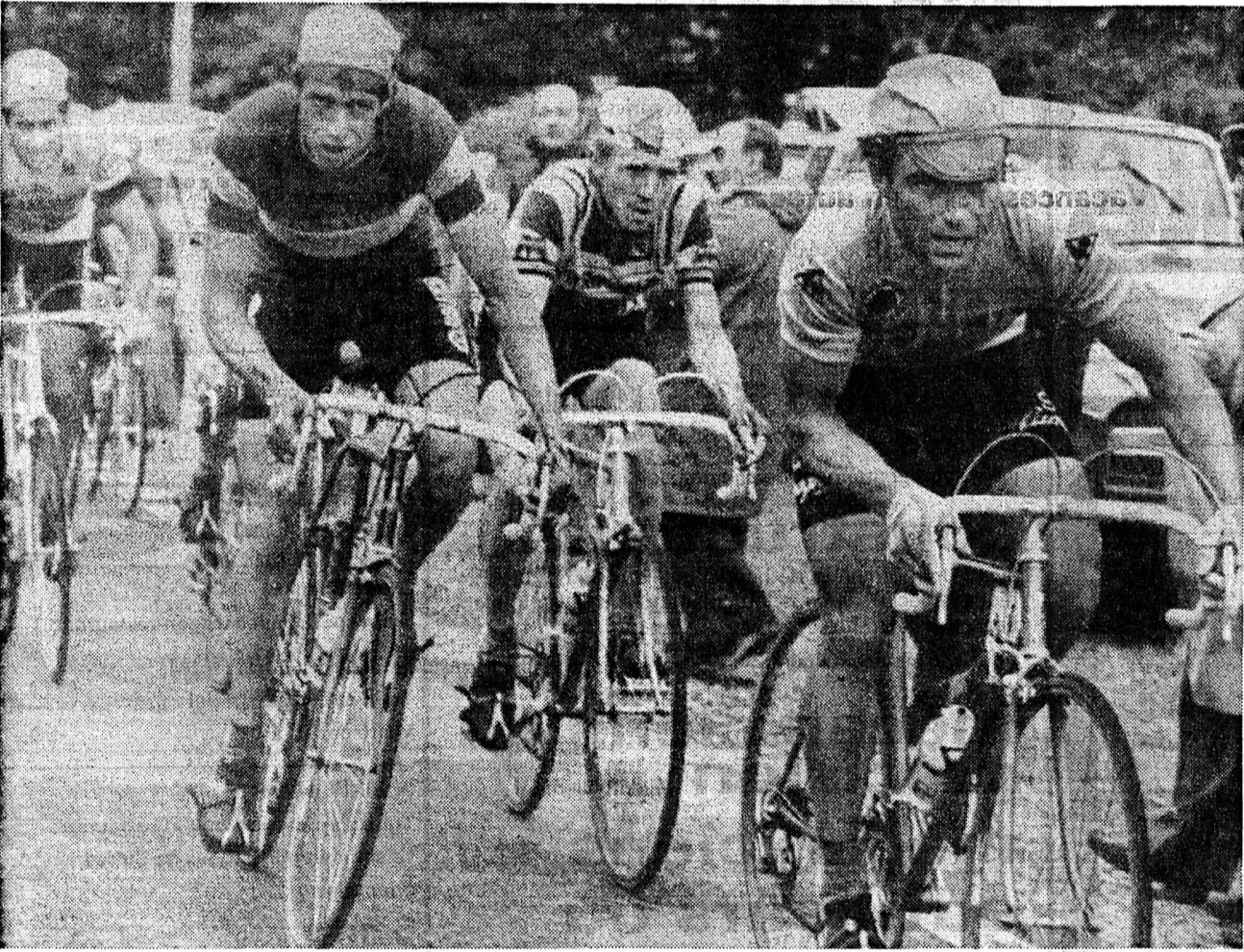

On avait pourtant vu souvent hier le maillot jaune en tête du peloton! (bélino AP)

#### TOUJOURS LA PLUIE

Une fois encore, cette douzième étape s'est disputée sous la pluie et dans le froid; ce qui, à la veille de l'attaque des Pyrénées, n'a pas permis à ceux dont l'état de santé est défaillant, de récupérer. Parmi ceux qui vont connaître une journée particulièrement pénible: Yvon Bertin, ancien porteur du maillot vert, qui comme son chef de file Bernard Hinault, se plaint d'un genou.

Cette étape longue de 193 km. 500 et disputée sur un terrain vallonné mais ne comportant aucune véritable difficulté, n'a commencé à s'animer que dans les 30 derniers kilomètres. Une fois de plus, ce sont les Hollandais de Peter Post qui ont sonné la charge, sous l'impulsion de Leo Van Vliet. Les premières attaques ne donnèrent pas de résultat.

#### L'ATTAQUE DÉCISIVE

Il en allait autrement lorsque, à Lembege (km. 159), Gerrie Knetemann, ancien champion du monde sur route, tenta sa chance. Emmenant le Belge Ludo Peeters dans sa roue, le Néerlandais à lunettes dut se contenter pendant plusieurs kilomètres d'une avance de l'ordre de 20 secondes. Le peloton ne réagissant guère et les deux fuyards harmonisant parfaitement leur action, l'écart commença ensuite à se creuser. Il était de 1'20" à 25 kilomètres de l'arrivée.

Quinze kilomètres plus loin, il avait passé à 2'30". Sur la ligne d'arrivée à Pau, il était encore de 1'25".

#### Résultats

12e étape, Agen - Pau (193,5 km.): 1. Gerrie Knetemann (Ho) 5 h. 45'24" (moyenne 33,717); Ludo Peeters (Be) même temps; 3. Jean-Luc Vandembroucke (Be) 5 h. 46'43"; 4. Leo Van Vliet (Ho) 5 h. 46'49"; 5. Jos Jacobs (Be); 6. Ludo Delcroix (Be); 7. Jan Raas (Ho); 8. Sean Kelly (Irl); 9. Yvon Bertin

(Ho) à 21"; 3. Pevenage (Be) à 1'29"; 4. Hennie Kuiper (Ho) à 1'31"; 5. Pierre Bazzo (Fr) à 2'40"; 6. Henk Lubberding (Ho) à 5'03"; 7. Rony Claes (Be) à 5'24"; 8. Guerrie Knetemann (Ho) à 5'50"; 9. Johan Van de Velde (Ho) à 6'03"; 10. Patrick Bonnet (Fr) à 6'13"; 11. Perret (Fr) à 6'27"; 12. Vandembroucke (Be) à 6'42"; 13. Chassang (Fr) à 6'58"; 14. De Muynck (Be) à 7'14"; 15. Jones (GB) à 7'53"; 16. Bernaudeau (Fr) à 8'18"; 17. Martin (Fr) à 8'25"; 18. Pollentier (Be) à 9'25"; 19. Verlinden (Be) à 9'36"; 20. Simon (Fr) à 9'39".

## Jeux olympiques: les Italiens pour Moscou

M. Franco Carro, président du Comité olympique national italien (CONI), a rendu publique la liste des athlètes italiens qui participeront aux Jeux olympiques de Moscou.

Cette liste comporte 169 noms (130 hommes et 39 femmes), en dépit du retrait obligatoire de 47 athlètes militaires qui, pour la plupart, n'ont pas été remplacés. En fait, 166 des 169 athlètes inscrits sont certains d'aller à Moscou, les trois autres, Fontanella (1.500 m.), Borghi (hauteur) et Italiani (plongeon) devront, avant la semaine prochaine, réaliser une bonne performance pour obtenir leur billet.

Trente représentants italiens seront inscrits dans les épreuves d'athlétisme. Ils auront pour chefs de file Sara Simeoni, détentrice du record du monde du saut en hauteur, et Pietro Mennea, lequel est inscrit pour le 100 m., le 200 m. (dont il détient respectivement le record d'Europe et du monde), mais aussi pour le relais 4 x 400 m. Les Italiens, en effet, n'ont pas voulu inscrire le 4 x 100 m., dont l'équipe nationale a égalé l'an passé le record d'Europe.

Quatorze escrimeurs participeront quand même aux Jeux, mais, pour la même raison, la représentation italienne sera sérieusement amoindrie.

#### Football

#### MUTATIONS À BONCOURT...

L'US Boncourt verra quatre de ses joueurs changer de club. Il s'agit de Michel Rouèche (Moutier), André Babey (Porrentruy), Michel Grillon (entraîneur à Bonfol) et Alain Vuillaume (Delémont). Ces défections sont compensées par l'arrivée de quatre joueurs: Jacques Gigandet (Delémont), Gérard Sabot (Porrentruy), Félix Maerkli (Concordia Bâle), Roland Jecker (Delémont).

#### ...ET À DELÉMONT

L'avant-centre de Delémont Roland Jecker jouera la saison prochaine au sein de l'US Boncourt. Les deux clubs jurassiens viennent en effet de parvenir à un accord au sujet de ce transfert et ont signé un prêt d'une année. Par contre, l'ex-entraîneur ajoutot Alain Vuillaume portera à nouveau les couleurs du Parc des Sports delémontain. Cinq départs ont été enregistrés au sein du contingent de la formation delémontaine de la saison 1979-1980. Il s'agit de Marciniak (France), Friche (Moutier), Gigandet (Boncourt), Rufi (La Chaux-de-Fonds) et Jecker (Boncourt). Par ailleurs, Jean-René Moritz sera sûrement au centre de la ligne d'attaque de l'équipe de Rudolf Schribertschnig lors du prochain championnat de première ligue. (RS)



Etudes de Mes Pierre et Henri Schluep, notaires, 2610 Saint-Imier

## Vente d'un immeuble

le vendredi 11 juillet 1980, dès 15 h.

à l'Hôtel des XIII Cantons à Saint-Imier, l'hoirie de Monsieur Victor Misteli exposera en vente publique et volontaire, la

## maison d'habitation

qu'elle possède à la rue de la Gare à Villeret, d'une contenance de 489 m<sup>2</sup> et d'une valeur officielle de Fr. 49 800.-.

Entrée en jouissance immédiate ou pour époque à convenir.

Lors de l'adjudication, l'acquéreur devra payer le 30% du prix de vente ou fournir des garanties pour le même montant.

Saint-Imier, le 30 juin 1980.

Par commission:  
P. Schluep, notaire

## von gunten

MAÎTRE OPTICIEN  
DIPLOMÉ FÉDÉRAL  
Av. Léopold-Robert 23 - Tél. (039) 22 38 03  
LA CHAUX-DE-FONDS

Ouvert pendant  
les vacances

A louer dès fin août, Chapelle 3, à La Chaux-de-Fonds,

## APPARTEMENT 3 PIÈCES

avec confort. Chauffage individuel économique. Loyer modéré.

Offres écrites à: Jean Aiassa, Valangin.

On cherche

## MÉCANICIEN

pour la transformation, la réparation et le réglage de petites machines.

M. Jeanneret, rue des Diamants 9, 2500 Bienne, Tél. (032) 23 36 61 (bureau), 41 14 30 (privé)

## AVIS le salon de coiffure CHARLY

Rue du 1er Mars 4

sera transféré  
Place du Stand 14

dès le 5 août 1980

A louer près du centre (est) quartier tranquille, dans immeuble confortable, un bel

## appartement

de 5 pièces dont 3 boisées.

pourrait aussi convenir pour bureaux, ou domicile-bureau.

Chauffage autonome mazout, avantageux. Service de conciergerie.

Pour tous renseignements téléphoner au (038) 42 13 79

A remettre

## Café-restaurant de quartier

Situation centrale

Faire offres sous chiffre DS 17469 au bureau de L'Impartial.

Jeune fille cherche emploi comme

## fillette de buffet

Horaires réguliers, région La Chaux-de-Fonds.

Ecrire sous chiffre AN 17832 au bureau de L'Impartial.

LA CHAUX-DE-FONDS  
Rue de l'Helvétie 22

A louer pour le 1er novembre, éventuellement 1er octobre

## APPARTEMENT DE 2 PIÈCES

au 4<sup>e</sup> étage.

Confortable, balcon, cave, ascenseur.

Loyer Fr. 393.- charges comprises.

Pour visiter :

Tél. (039) 26 62 04 le soir.

Gérance: IMMOTEST SA Bienne  
Téléphone (032) 22 50 24

## VOYAGES hertzeisen

### Vacances 1980 en autocar

12-26 juillet: SEJOUR BALNEAIRE A RIMINI ou CESE-NATICO. Fr. 795.- et Fr. 850.- tout compris.

15-20 juillet: PARIS - MONT ST-MICHEL - ILE DE JERSEY - LOIRE. Fr. 690.- tout compris.

19-28 juillet: LA SARDAIGNE, circuit et séjour, car et bateau. Fr. 985.- tout compris.

21-26 juillet: VIENNE - TYROL - SALZBOURG. Fr. 780.- tout compris.

28-29 juillet: SAVOIE - ANNECY - YVOIRE. Fr. 185.- tout compris.

30 juillet au 2 août: GRAND TOUR DE SUISSE. Fr. 480.- tout compris.

31 juillet et 1er août: VAL D'ANNIVIERS - ZINAL - GRIMÉNTZ. Fr. 185.- tout compris.

1er et 2 août: LOCARNO - NUFENEN - OBERALP. Fr. 210.- tout compris.

9 et 10 août: WEEK-END GASTRONOMIQUE EN ALSACE. Fr. 290.- tout compris.



Renseignements - inscriptions:  
DELÉMONT - Avenue de la Gare 50  
Tél. 066/22 95 22

## OFFRES D'EMPLOIS

# CALIDA

Nous ouvrons un nouvel atelier de couture en automne 1980 à La Chaux-de-Fonds.

Pour diriger ce centre de production, nous cherchons un (une)

## chef d'atelier

Ce poste de confiance exige une bonne formation technique ou commerciale, de l'expérience dans la conduite de personnel, un réel talent d'organisation et beaucoup de sûreté de soi. La disposition à effectuer aussi des travaux manuels, en cas de besoin, va de soi pour cette activité variée. Sans être indispensables, quelques connaissances de la branche de l'habillement ainsi que de la langue allemande seraient souhaitables.

Les compétences sont clairement définies. Le salaire et les autres conditions d'engagement tiennent compte de l'importance du poste à pourvoir.

Ayez l'amabilité de faire parvenir votre offre, accompagnée de copies de certificats, d'un échantillon d'écriture et d'un curriculum vitae, en indiquant vos prétentions de salaire à

W. Palmers  
CALIDA S.A.  
Pyjamas, lingerie, pullovers  
6210 SURSEE

## Nouveau: Lada Combi 1500

Fr. 9950.-



Lada

Plus que jamais un choix intelligent!

## GARAGE DES STADES

MICHE & HELBLING

Charrière 85 - Tél. 039/23 68 13  
LA CHAUX-DE-FONDS

## A VENDRE

1 charrue ancienne en bois  
2 petites chaudières à bois-charbon pour un appartement.  
PLUSIEURS RADIATEURS toutes grandeurs, 2 BANCS D'ANGLE avec table, exécution en sapin mouluré  
2 buffets neufs, très jolie exécution, genre ancien.  
S'adresser D. Donzé, 2725 Le Noirmont, Tél. (039) 53 12 28

## Marché Chaussures

### A SAISIR!

1 000  
PAIRES

HOMMES  
DAMES  
ENFANTS

Prix  
sacrifiés

LA CHAUX-DE-FONDS

BALANCE 12

# Non à l'arroseur arrosé!

C'est bon pour les films, car cela n'amuse personne de trébucher sur un tuyau non rangé ou de devoir le démêler juste au moment où on a envie d'arroser son jardin ou son gazon. Et si vous passiez nous voir à la Migros?

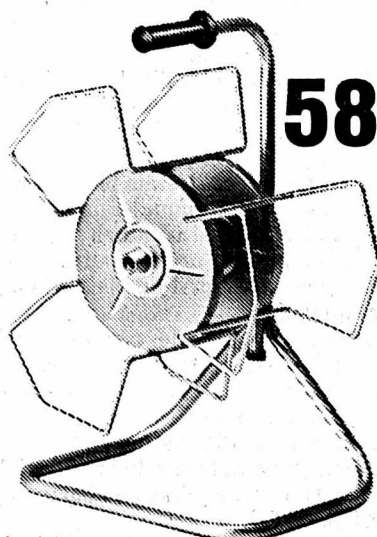

58.-

### Enrouleur-dévidoir avec passage d'eau

En acier galvanisé. Tube central avec raccords 3/4". Tambour très facile à suspendre et à transporter.

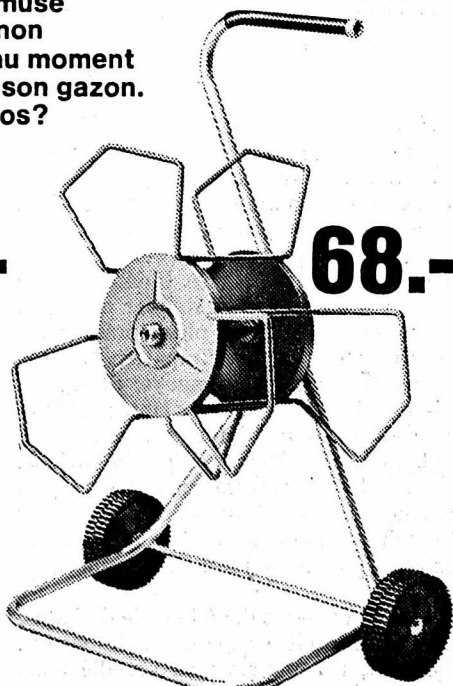

68.-

### Chariot d'arrosage avec passage de l'eau dans l'axe

Bâti en tube d'acier galvanisé. Tube central avec raccords 3/4". Tambour en matière plastifiée. Vous ne déroulez que la longueur de tuyau qu'il vous faut.

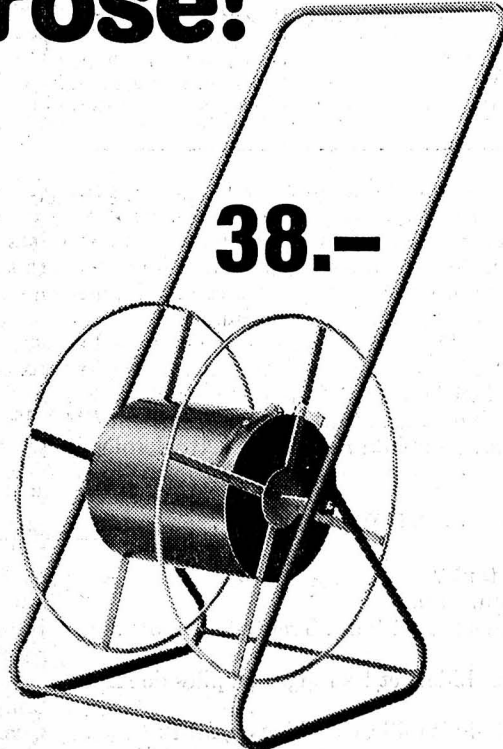

38.-

### Chariot d'arrosage sans passage de l'eau dans l'axe

Bâti en tube d'acier galvanisé et plastifié. Tambour en matière synthétique. Permet d'arroser sans difficulté.

### Tuyau d'arrosage

En matière synthétique renforcée d'un tissu de Perlon. Diamètre intérieur: 15 mm. Solidité et qualité quel que soit l'usage que vous en fassiez.

1.30 le m

### Support de tuyau

Plus de tuyaux enchevêtrés qui gisent à terre! en plastique 2.20 en acier galvanisé 6.80

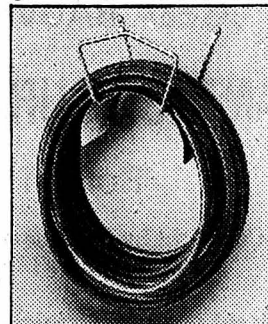

Pour finir, voici encore un bon tuyau: C'est le soir que l'arrosage est le plus efficace, car c'est à ce moment de la journée que l'évaporation est la plus faible. De plus, la fraîcheur de la nuit retient l'humidité et l'eau peut mieux s'infiltrer dans la terre.

Do it yourself  
**MIGROS**

Avenue Léopold-Robert 79

IMP

**Maintenant**  
de très nombreux articles  
à moitié prix

Vente spéciale autorisée du 1 au 21.7

**50%** de rabais  
sur tous les  
articles déjà  
soldés

aux tables  
spécialement  
indiquées

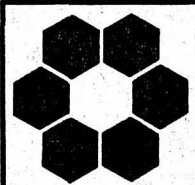

**GALERIES**

**No 1**  
dans le  
Jura

A louer à La Chaux-de-Fonds, quartier de l'Abeille, rue Numa-Droz:

**3 PIÈCES**

bain, Coditel posé. Fr. 310.- + charges. Même adresse: chambre indépendante, meublée, chauffée. Fr. 130.-. Tél. (039) 26 98 02/63 14 28.

**A votre service**

pour tout achat et débarras chambres-hautes, caves, appartements complets:

PETITS TRANSPORTS  
DÉMÉNAGEMENTS

Gérard Meunier, tél. 039/22 56 01.

**Garages  
toit à 2 pans**

env. 3 x 2 m Fr. 3000.-  
env. 3 x 5 m. Fr. 3690.-

Belle construction.

Bon marché, direct du fabricant. Réservez chez Uninorm, Lausanne. tél. 021/37 37 12.

**DEMANDES D'EMPLOIS**

**Jeune fille**

ayant certificat maturité type E

**CHERCHE EMPLOI**

dans la comptabilité. Ecrire sous chiffre P 28-130407 à Publicitas, av. L.-Robert 51, 2301 La Chaux-de-Fonds

**FUJI FILM No 1**  
pour la photographie,  
le film et le son

FUJI FILM, le plus grand fabricant de produits photographiques du Japon, offre une vaste gamme d'articles de grande classe.

En voici un exemple:  
**FUJICA HD-1,**  
l'appareil de FUJI qui ne craint rien!



FUJICA HD-1  
avec courroie Fr.

**328.-**  
Flash Fr. 78.-

Il résiste à l'eau, à la poussière et aux chocs et il est automatique.

**RADIO TV STEINER**

av. Léopold-Robert 53, 2300 La Chaux-de-Fonds  
tél. (039) 23 42 42

**OFFRES D'EMPLOIS**

Fabrique d'horlogerie de la place engagerait:

**horlogères**

qualifiées pour parties de remontages de mouvements mécaniques soignés.

Date d'entrée: immédiate ou à convenir.

Faire offres sous chiffre TG 17802 au bureau de L'Impartial.

Nous cherchons pour le garage de la Plaine à Yverdon un

**directeur-  
vendeur**

Etablissement entièrement modernisé, représentation MERCEDES-BENZ et LANCIA.

Poste intéressant, activités variées, avantages sociaux.

La préférence sera donnée à un candidat pouvant justifier d'une bonne connaissance de la branche automobile et apte à diriger une entreprise régionale.

Entrée à convenir.

Adresser offres manuscrites, avec curriculum vitae, références, à M. Pierre-Alain Leuba

**GARAGE DE L'ÉTOILE SA,**  
Route de Cossonnay 101,  
1020 Renens.

FEUILLETON DE «L'IMPARTIAL»

33

GEZA RADVANY

**CHANTAGE SUR CANAPÉ**

Roman

Copyright by Editions de Trévise,  
Paris et Opéra Mundi

Smith eut un sourire ironique. Ce fut là sa réponse. Patricia le leva brusquement et partit sans un mot, dans un silence total. Sur le pas de la porte pourtant, elle se retourna et le regarda longuement. Smith soutint son regard fermement. Alors la jeune fille fit volte-face et passa devant Mrs Kelly étonnée du peu de temps qu'avait duré la séance... Décidément, cette fille était bien farfelue, la sortie était aussi imprévue que l'avait été l'entrée. Mrs Kelly murmura timidement: «Au revoir, Miss Parker.» L'autre ne daigna pas répondre, elle n'eut même pas un mouvement de tête. La secrétaire entendit juste claquer la porte.

Smith sentit qu'il avait gagné. Il le sentait à cause de ce qu'il avait cru lire dans ce long regard de la jeune fille, un regard empreint de nos-

talgie, mais non pas de haine. Elle avait reçu la leçon qu'elle méritait. Ses enfantillages, ses menaces de chantage ou de vengeance ne rimèrent plus à rien. Il se sentit soulagé comme s'il venait d'échapper à un grave danger. De ce côté là, au moins, il n'avait plus rien à craindre.

Il fit revenir la bande en sens inverse de la marche et la laissa se rembobiner seule. La petite voix de Patricia résonnait à nouveau dans la pièce. Smith écouta attentivement en hochant la tête d'un air amusé du résultat de cette dernière séance.

CHAPITRE XII

- C'est tout ?  
Smith sursauta.  
- Comment, c'est tout ! Trente-huit mille dollars.

Il prit les billets et les rangea en piles de mille dollars.

- Trente-huit mille, c'est bien ça, dit-il.

Renner eut une moue de dégoût. Il s'étira et passa la main sur son menton mal rasé. Cependant, il ne dit rien. Smith commençait à regretter l'absence de Caroline, il aurait dû l'attendre comme elle l'avait suggéré. Quand il était rentré chez lui tout à l'heure, Renner l'attendait, encore mal remis de son «trip». Smith n'avait pas pu supporter plus longtemps sa présence dans son appartement. Son odeur, son haleine l'incommo-

daient. Il n'avait eu qu'une idée, en finir. Il avait dans son attaché-case les trente-huit mille dollars qu'il venait de convertir en coupures. Il aurait fallu prévenir Caroline et l'attendre, mais il ne s'en sentait plus le courage. Il ne savait qu'une chose: il voulait que cet individu répugnant sorte de sa vie au plus vite. Il déposa donc l'argent sur la table et laissa Renner compter. Mais voilà que cela ne suffisait plus à présent...

Smith eut un mouvement d'impatience. Il regarda à nouveau Renner pour essayer de le sonder. Celui-ci était impénétrable. Une profonde expression de mépris lui déformait la bouche, mais il ne laissait rien deviner de ses intentions. Si Caroline avait été là au moins, elle aurait su quoi dire. Quel imbécile il avait été de se hâter ainsi ! Il sentit ses mains devenir moites. Et si Renner exigeait plus ? Toujours plus ? Non, cela ne pouvait être.

Renner se leva et passa dans la salle de bains. Smith l'entendit qu'il s'aspergeait le visage. Quand il revint, il semblait plus réveillé mais plus agressif aussi.

- Ecoute mon vieux, ta vie vaut mieux que ça, non ? Tu ne t'évalues qu'à trente-huit mille dollars, alors !

Smith ne répondit pas. Une rage noire l'envahissait. S'il céda cette fois-ci encore, ce serait sans limite, Renner le ferait chanter jusqu'à la fin de ses jours. Il le devisagea. Les prunelles grises, vides, semblaient le regarder avec ironie.

Non ! Tout plutôt que cette perpétuelle angoisse d'une dénonciation. La mort serait préférable. Mais avant, cela ne se passerait pas ainsi, Renner paierait aussi.

- Je ne marche pas, dit-il, ma vie ne vaut pas un tel prix. Tu me vampiriserai jusqu'à ma mort. Je veux bien sacrifier trente-huit mille dollars, mais pas un de plus. Si tu ne veux pas me laisser en paix, je me ferais plutôt sauter la cervelle. Mais avant je liquiderais mes comptes et on verra bien alors si tu auras encore le cœur à sourire, ajouta-t-il d'un ton sourd.

Renner comprit qu'il ne plaisantait pas. Il ferait ce qu'il disait.

- Je ne te demande pas de cracher cette somme tous les ans. Un bon magot en une seule fois me suffirait. Tiens le double de cette somme, hein... je ne suis pas gourmand.

Smith ne répondit pas.

- Allons, encore trente-huit mille dollars et tu es sauvé, tu es tranquille. Je disparaîs pour toujours, insista-t-il.

Smith serra les poings et une fois de plus, se contint. Ah ! s'il pouvait casser ce petit homme qui le narguait, le laisser mort, muet. Mais il se contrôlerait. Il ne pouvait se permettre de ressembler à cette petite ordure par des actes aussi bas. Ils n'allaient pas se battre comme deux clochards éméchés... S'il devait régler le compte de Renner, il ferait cela posément, avec calcul, proprement.  
(à suivre)



**COURSE DE PLUSIEURS JOURS**

**VALAIS-TESSIN**  
21 au 27 juillet, 5 jours Fr. 475.-

**CAMARGUE-PROVENCE-MARSEILLE**  
23 au 27 juillet, 5 jours Fr. 435.-

**SALZBOURG-VIENNE-INNSBRUCK**  
26 au 31 juillet, 6 jours Fr. 595.-

**LES GRISONS-LIVIGNO**  
28 au 31 juillet, 4 jours Fr. 285.-

**SAMNAUN-AUTRICHE**  
16 et 17 août, 2 jours Fr. 185.-

**CORSE** 13 au 20 sept., 8 jours Fr. 845.-

**LOZÈRE-GORGES DU TARN**  
20 au 27 sept., 8 jours Fr. 615.-/645.-

**VACANCES BALNÉAIRES**

**RICCIONE** 19 juillet-2 août, 15 jours Fr. 785.-/820.-

**LIDO DI JESOLO**  
1er au 14 septembre, 14 jours Fr. 565.-/740.-

**CATTOLICA-PISE**  
10 au 23 septembre, 14 jours Fr. 790.-/870.-

**COSTA DORADA (Espagne)**  
**CALAFELL PLAYA** (pension complète)  
28 juillet au 6 août, 10 jours Fr. 595.-  
28 juillet au 13 août, 17 jours Fr. 945.-  
4 août au 13 août, 10 jours Fr. 595.-  
4 août au 20 août, 17 jours Fr. 945.-

**YUGOSLAVIE - UMAG (Istrie)**  
10 ou 17 jours Fr. 595.- à 785.-  
Départs tous les vendredis du 11 juillet au 15 août

Départs des principales localités de Suisse romande  
Demandez nos programmes détaillés, ou inscriptions chez  
**BURRI VOYAGES & Bureau TCS, rue Centrale 11**  
2740 Moutier, tél. (032) 93 12 20 / 93 12 11  
ou **BUREAU TCS - LA CHAUX-DE-FONDS**  
av. Léopold-Robert 88, tél. (039) 23 11 22 ou auprès de votre  
agence habituelle.

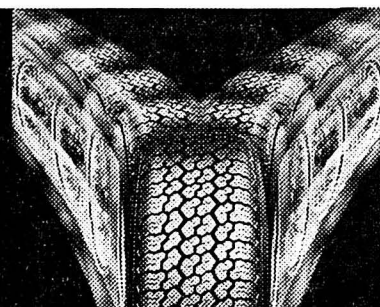

**GOODYEAR**  
**GRAND PRIX S**

**Vos pneus sont-ils encore bons pour les vacances ?**

**pneu-romer**

**Demandez conseil à nos spécialistes !**

**pneu-romer**

**Nous vous souhaitons bon voyage**  
**Votre spécialiste du pneu**

**pneu-romer**

**pneu romer sa**  
**Hypermarché Jumbo**  
**2300 La Chaux-de-Fonds**  
**Tél. (039) 26 74 72**

**printemps** LA CHAUX-DE-FONDS

En vente aussi à **innovation LE LOCLE**

**DISCOUNT**

**MELONS de CAVAILLON** 1er choix le kg. **3.50**

**PAIN MI-BLANC** la livre **1.05**

**SALADES BATAVIA** la pièce **-.75**

**FROMAGE FONTAL** étranger 100 g. **-.85**

A notre boucherie **Rôti de veau roulé** le 1/2 kg. **7.50**

Fabrique de microtechnique dans la région de Lugano cherche un jeune **mécanicien de précision** auquel sera confiée la mise au point, l'entretien et la responsabilité des machines automatiques et semi-automatiques pour assemblage de microcomposants.

Nous demandons:

- connaissances dans le domaine des automates d'assemblage.
- expérience dans la réalisation et l'entretien d'outillages de précision.

Pour un premier contact, écrire sous chiffres 85-45012, Annunci Svizzeri SA «ASSA», 6901 Lugano.

**INFORMER**  
(avertir, instruire, renseigner)

La vocation de l'organe de presse est de fournir à ses lecteurs l'information la plus complète possible, dans la ligne qu'il a définie. Le lecteur choisit les organes de presse qui lui fournissent l'information qui le concerne directement, en fonction de différents critères tels que son lieu de résidence, son activité professionnelle, ses centres d'intérêt personnels, ses opinions politiques, etc.

Pour informer ses partenaires commerciaux, le chef d'entreprise dispose ainsi d'une gamme de journaux parmi lesquels figurent ceux qui coïncident le mieux avec son public-cible.

Votre publicité, c'est-à-dire l'information commerciale que vous devez diffuser, mérite une sélection de supports adaptés à votre activité.

Nous connaissons les média et leurs caractéristiques et sommes spécialisés dans la publicité-presse depuis plus de 60 ans. Nous mettons notre expérience et notre connaissance des moyens d'information à votre disposition.

**ANNONCES SUISSES S.A.**

**LA CHAUX-DE-FONDS**  
Av. Léopold-Robert 31  
Tour du Casino  
Tél. 039/23 22 14

**LE LOCLE**  
Pont 8  
Tél. 039/31 14 44

et 23 autres succursales dans toute la Suisse

**Feuille d'Avis des Montagnes LE LOCLE**

**GECO**

**Votre appartement**  
6 pièces, buanderie personnelle, cheminée de salon, jardin d'agrément, vue imprenable, etc.

**CITE 80**  
**rue des Primevères**

Fonds propres dès Fr. 20 000.- terminaison automne 1980, panneau de chantier sur place.

Documentation et renseignements:  
Bureau d'architecture R. Faessler  
France 17, Le Locle, ☎ 039/31 31 21

Gérance Geco  
Jaquet-Droz 58, La Chaux-de-Fonds,  
☎ 039/22 11 14-15

**UNE PRÉSENCE ROMANDE**

**GROUPE GECO** LAUSANNE • GENÈVE  
LA CHAUX-DE-FONDS • BULLE  
NEUCHÂTEL • AIGLE

**BULLETIN DE CHANGEMENT D'ADRESSE**  
(à conserver s. v. p.)  
(à expédier sous enveloppe « imprimé » à 20 cts) à l'Administration de L'Impartial, Neuve 14, 2300 La Chaux-de-Fonds.

NOM \_\_\_\_\_ Prénom \_\_\_\_\_  
(prière d'écrire en lettres majuscules)

Ancienne adresse : Rue \_\_\_\_\_  
No postal  Localité \_\_\_\_\_

Nouvelle adresse : Hôtel/chez \_\_\_\_\_  
No postal  Rue \_\_\_\_\_  
Localité \_\_\_\_\_

Pays \_\_\_\_\_ Province \_\_\_\_\_

du \_\_\_\_\_ au \_\_\_\_\_ inclus

**AVIS IMPORTANT**

1. Pour faciliter notre tâche, les demandes de changement d'adresse doivent nous parvenir par écrit, 4 jours à l'avance, s.v.p.
2. Aucun changement d'adresse n'est pris par téléphone.
3. Aucune mutation n'est faite pour une durée inférieure à 6 jours ouvrables.
4. Emoluments : Pour la Suisse Fr. 2.- par changement  
Pour l'étranger, première semaine Fr. 5.50  
Par semaine supplémentaire ou fraction de semaine Fr. 2.50
5. AVION : Prix suivant le pays.
6. Pour l'étranger, nous ne pouvons pas garantir un acheminement régulier.
7. PAIEMENTS : à nos bureaux, à notre CCP 23-325 ou en timbres-poste.



**CORSO**  
22 25 50

**BONNES VACANCES**

# CIAO LES MECS

MAIS AUPARAVANT...  
VENEZ FAIRE PROVISION DE BONNE HUMEUR  
RIRE AVEC «LES RITALS» DE PARIS

Une fantaisie divertissante, échevelée...  
sur un air de tarentelle  
VOUS N'AUREZ «NUL» REGRET

Un film de Sergio Gobbi

GERARD HEROLD    MICHEL GALABRU  
ANNE LONNBERG    DANY SAVAL  
CHARLES AZNAVOUR    JEAN PIAT



soirée à 20 h. 30  
matinée à 15 h.  
samedi - dimanche

**E  
D  
E  
N**

22 18 53  
16 ans

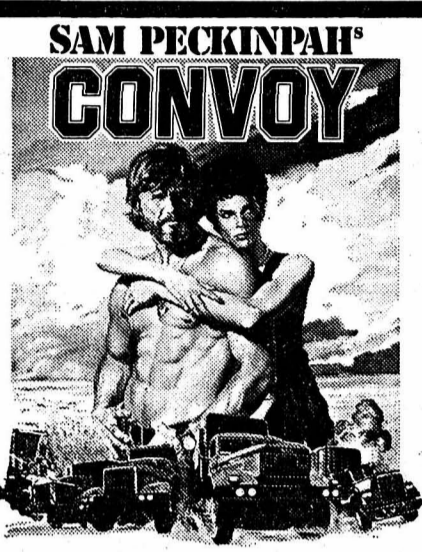

DÈS CE SOIR

KRIS KRISTOFFERSON - ALI Mac GRAW  
BURT YOUNG - ERNEST BORGNINE  
dans le film EXPLOSIF de SAM PECKINPAH

## LE CONVOI

PARLÉ FRANÇAIS - UN FILM À VOIR ABSOLUMENT !  
Ils font du petit bois de tout ce qui leur barre le passage...

SOIRÉE à 20 h. 30 - SAMEDI-DIMANCHE à 15 h.

SAMEDI-DIMANCHE à 17 h.30



LA "PROF" DE SCIENCES NATURELLES  
(LA "PROF" DU BAHUT)  
MICHÈLE MASSIMO TARANTINI

Elle stimule les esprits et réveille d'autres envies.

18 ans

VENDREDI-SAMEDI à **23 h. 15**  
Lundi-Mardi-Mercredi à **18 h. 30**

20 ans révolus

## SHOCKING

PARLÉ FRANÇAIS

EXCLUSIVEMENT POUR PUBLIC AVERTI

**S  
C  
A  
L  
A**

22 22 01

BARBRA STREISAND - RYAN O'NEAL

## TENDRE COMBAT

Un combat d'amour et de boxe entre deux cracks

Du 13 juillet au 3 août  
RELÂCHE

Soirées: à 20 h. 45 - Matinée: samedi à 17 h.30 - 16 ans



### PETITES ANNONCES

au tarif réduit de 50 ct. le mot (minimum 10 mots) à l'exclusion de toute annonce commerciale ou ayant une certaine importance

#### A vendre

FOURNEAU CATELLES, bon état. Prix à discuter. Tél. 039/63 16 62

PLATINE MICRO SEIKI, servo-moteur FC, sélecteur de vitesse, valeur neuf 718.- préampli. princip. stéréo 65 watts AM 2'600 Akai, valeur neuf 620.-. Deux haut-parleurs Scott, 2 voies, 30 watts, valeur neuf Fr. 520.-. Le tout cédé à Fr. 800.-. Tél. 039/26 75 50.

#### Chambres à louer

JOLIE, MEUBLÉE, part aux douches. Tél. 039/22 34 82.

#### Demandes à acheter

CUISINIÈRE ÉLECTRIQUE, 4 feux, four, bas prix. Tél. 039/23 05 52

#### Perdus et trouvés

CHAT noir et blanc, égaré, quartier Place de l'Ouest. Bonne récompense. Mlle Liechti, Beau-Site 3, 3e gauche.

#### Chiens - Chats à donner

CHATTES, contre bons soins. SPA. Tél. (039) 23 50 52.

«L'Impartial» est lu partout et par tous

### von gunten



Av. Léop.-Robert 23  
Tél. (039) 22 38 03

#### MINI 120 Innocenti

Fr. 2600.-. Expertisée. Tél. 038/33 70 30 ou 038/33 36 55

NOUS ACHETONS ET PAYONS COMPTANT

### VIEIL OR

Toute sorte de bijoux anciens et d'occasion, brillants, objets en argent, dents en or ainsi que montres avec boîtier et anciennes montres de poche en argent ou en or. Antiquités et également anciennes cartes postales. Dès réception de votre envoi nous vous faisons une offre par écrit ou par téléphone. En cas de non-accord, objets renvoyés immédiatement.

Gloor-Zwingli, horlogerie-bijouterie Zöpfli 97, 6004 Lucerne

CARTES DE NAISSANCE en vente à l'Imprimerie Courvoisier

#### À LOUER

pour le 1er septembre, quartier Bel-Air bel

#### appartement

mi-confort, 2e étage, 2 chambres, cuisine et toutes dépendances, chauffage mazout.

Tél. 039/23 61 68 de 14 à 16 heures.

#### Appartements à louer

STUDIO meublé, Fr. 220.- tout compris. Tél. (039) 23 23 20



fraîcheur MIGROS

fraîcheur proverbiale

MIGROS, votre boucher de confiance, vous propose:

# Côtelettes de porc 1.35

les 100 gr. (au lieu de 1.60)

# Lapins frais importés

# les 100 gr. - .80

(au lieu de 1.10)

# Lapins frais du pays

# les 100 g. 1.30

(au lieu de 1.45)



Jeudi			
• IMPAR-TV • IMPAR-TV • IMPAR-TV •			
Tranches horaires	romande	TF1	FR3
10-12 h	 TV romande à 20 h. 10: Baie James	11.15 Jeune pratique: Les petits incidents et bobos des vacances 11.30 Jeu: Le francophonissime	11.10 Cyclisme Rétrospective du Tour de France 11.45 Journal
12-14 h		12.00 Actualités 12.35 Série: Le riche et le pauvre 13.40 Objectif santé: L'alcool à brûler	12.35 Série: Ah ! Quelle famille ! 13.00 Aujourd'hui Madame: Les autodidactes
14-16 h	13.00-18.00 Tournoi international de Gstaad. Commentaire français: Bernard Vité. Voir TV suisse italienne 15.00 Tour de France 13e étape: Pau - Bagnères-de-Luchon	14.45 Vicky le Viking 15.15 Cyclisme Tour de France, 13e étape	14.05 Feuilleton: Septième avenue 14.55 Spécial invité du jeudi: Louis Bobet
16-18 h	Allemagne 2 à 16 h. 10: Un dessin animé «Wickie et les hommes forts», puis à 16 h. 35 Plaque tournante et à 17 h. 20, un épisode de la série «Les Funambules» 17.50 Point de mire: Programmes radio	16.10 Face au Tour 16.25 Histoire sans paroles: Buster Keaton chez les Indiens 16.45 Croque vacances 17.20 Série: Une maison, une histoire	17.00 Récré A2 17.30 C'est la vie 17.55 Des chiffres et des lettres 17.55 Tribune libre
18-19 h	18.00 Téléjournal 18.05 Vacances-Jeunesse 18.30 Jeu: Vrai ou faux 18.45 Tour de France 13e étape: Pau - Bagnères-de-Luchon 18.55 Basile, Virgule et Pécora	18.00 Caméra au poing: Mieux vaut prévenir 18.20 Actualités régionales 18.45 Cyclisme Tour de France (résumé)	18.20 Actualités régionales 18.45 Formations politiques: Parti socialiste 18.10 Soir 3: Informations 18.20 Actualités régionales 18.40 FR3 Jeunesse
19-24 h	19.00 Saturnin et Cie 19.05 Un jour d'été: Actualités 19.30 Téléjournal 19.50 Jeu: Ping-pong 20.05 Spécial baie James Au cœur du Nouveau-Québec 21.00 Feuilleton: Rebecca 21.50 Moi aussi, je parle français: 3. Maroc 23.15 Téléjournal	19.00 Actualités 19.30 En hommage à Odile Versois: Le milliardaire: Film de Michel de Saint-Pierre Avec: Renaud Mary - Odile Versois - Claude Titre - Jacques Monod 21.00 Expressions: Jazz 22.10 Actualités	19.00 Jeux de 20 heures 19.30 3 questions sur la 3 19.35 La grande bourgeoise: Film de Mauro Bolognini Avec: Catherine Deneuve - Giancarlo Giannini - Marcel Bozzuffi - Fernando Rey - Tina Aumont 21.15 Soir 3: Informations

FR 3 à 18 h. 50  
**Enfants des Pyrénées**  
Nadine et Dominique, 13 ans, habitent les Pyrénées-Orientales, au pied du Canigou. Ils ne se lassent pas d'explorer leur village de Finestret, non loin de Vinça. Ils dévalent les pentes où s'étagent les vignobles, explorant les rues du vieux bourg fortifié, ou s'attardent chez le potier. Après avoir aidé à la récolte des pêches et au repiquage des salades, les enfants admirent le moto-cross, le rugby ou les danseurs de sardane. Un festin d'escargots grillés: la cargolade, réunit tous les enfants du pays...

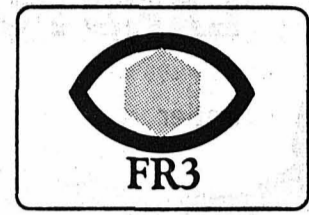

• IMPAR-TV •

- SUISSE ALÉMANIQUE**  
13.00 Tennis  
17.45 Cyclisme: Tour de France  
18.15 Téléjournal  
18.20 Gschichte-Chischte  
18.30 Tochter des Schweigens (8)  
18.55 Diräkt us...?  
19.20 Sports en bref  
19.30 Téléjournal  
20.00 La Vie en Pièces  
21.45 Téléjournal  
21.55 Houston et le XXe siècle  
22.40 Tennis
- SUISSE ITALIENNE**  
13.00 Tennis - Cyclisme  
18.10 Salut Arthur  
18.30 La Taupe et le Chewing-Gum  
18.40 Les règles du jeu  
19.00 Téléjournal  
19.10 Black Beauty
- 19.40 Il mondo dello Yukar  
20.10 Magazine régional  
20.30 Téléjournal  
20.45 Sojuz III, Terrore su Venere  
22.10 Grand Gala Casino Royal  
23.00 Téléjournal  
23.10 Cyclisme
- ALLEMAGNE 1**  
17.55 Téléjournal  
15.00 Podium  
15.45 Widerhaken  
16.35 Tour de France  
16.50 Téléjournal  
17.00 Programmes régionaux  
19.00 Téléjournal  
19.15 Les femmes dans le sport de haute compétition  
20.00 Visite éclair  
20.45 Plattenküche Extra  
21.30 Le fait du jour  
22.00 Carl Orff lit Astutuli  
23.00 Téléjournal
- ALLEMAGNE 2**  
16.00 Téléjournal  
16.10 Wickie et les hommes forts  
16.35 Plaque tournante  
17.20 Les Funambules  
18.00 Téléjournal  
18.30 «Ich möcht' so gern Dave Dudley hör'n»  
20.00 Téléjournal  
20.20 Point commun  
21.05 Die Erde drückt mich sehr  
21.55 Tour de France  
22.05 Téléjournal

TF 1 à 17 h.  
**La maison du Duc de Wellington**

La série «Une maison, une histoire» continue, avec une évocation du Duc de Wellington. Quand il revient en Angleterre après la bataille de Waterloo, il ne possède aucune maison et généreusement le Parlement lui alloue une somme de 600.000 livres avec laquelle il pourra s'acheter une propriété. Il choisit celle de Stratfield Saye, à 30 miles de Londres, qu'il modernise et où est enterré son cheval Copenhagen qui fit la campagne napoléonienne avec lui. Après Waterloo, il devient un personnage public, un homme d'Etat et même premier ministre pendant quelque temps. Il habite alors Apsley House. Très adulé dans sa vie publique, le Duc n'est pas très heureux dans sa vie privée. Kitty, sa femme, n'est pas très enjouée, très affable. Vers la fin de sa vie, il fut l'homme de confiance de la jeune reine Victoria et elle lui rendit visite à Stratfield. L'actuel Duc de Wellington a permis de filmer à Stratfield Saye et à Apsley House pour mieux connaître l'histoire de son illustre ancêtre.



TV romande à 21 h. 25: Rebecca

• IMPAR-RADIO • IMPAR-RADIO

- SUISSE ROMANDE 1 (MF)**  
12.25 Appels urgents. 12.30 Le journal de midi. 18.00 Informations, tourisme et sport. 18.30 Le journal du soir. 24.00 Hymne national.
- SUISSE ROMANDE 2 (MF)**  
12.50 Les concerts du jour. 13.00 Formule 2. 13.15 Vient de paraître. 14.00 Les années du siècle. 15.00 Suisse-musique. 17.00 Journal à
- une voix. 17.05 Hot line. 18.50 Per i lavoratori italiani in Svizzera. 19.20 Novitads. Informations en romanche. 19.30 Les titres de l'actualité. 19.35 La librairie des ondes. 20.00 Opéra non-stop. Des disques, une voix. 20.30 Opéra mystère. 20.45 Hélène d'Egypte. 21.30 Gazette lyrique. 21.35 Trionfo di Afrodite. 23.00 Informations. 23.05 En direct du Festival de Jazz de Montreux. 24.00 Hymne national.

A VOIR  
**Hommage à Odile Versois**

TF 1 à 19 h. 30  
En hommage à l'actrice récemment disparue, TF 1 a modifié son programme et présente ce soir «Le milliardaire», un film de Michel de Saint-Pierre, adaptation et mise en scène de Robert Guez. Si vous avez manqué le début: Fabre-Simmons, milliardaire, président directeur général d'une grosse affaire d'électronique ne vit que pour son entreprise, négligeant sa famille qui mène dans son somptueux hôtel particulier une existence dorée mais peu satisfaisante. Après une altercation avec son rival industriel Marcel Sangalles, survenue au cours d'un déjeuner d'affaires, il se jure d'avoir sa peau, «de le tuer moralement». Fabre-Simmons, n'accepte pas l'échec et mettra tout en œuvre, grâce à l'efficacité de son collaborateur et ami Pierre Mazade pour dévorer Sangalles. Il y parvient, mais tout n'est pas si rose. Blessé au cours d'une manifestation, son fils Roland, après une scène très violente avec son père, qui dans un excès de colère brûle la voiture neuve du jeune homme, s'enfuit de la maison. Cécile, sa sœur, n'arrive pas non plus à comprendre Fabre-Simmons qu'elle ne voit que très rarement. Et Françoise, sa femme, qui par ennui s'est laissée courtiser par Mazade décide d'acquiescer son indépendance et de monter un magasin de «franreluches». Fabre-Simmons, de retour de voyage, trouve une lettre très ardente de Pierre adressée à Françoise et se croit obligé de renvoyer son ami. Il se retrouve seul et mesure alors le vide qu'il a fait autour de lui: «J'avais des atouts précieux, deux enfants, une femme, un ami. L'un des deux enfants est parti, l'autre... Eh bien, je viens d'avoir une scène définitive avec Cécile, à cause de Roland... Mon ami, je l'ai vidé comme un malpropre. Et je ne vois pas ce que j'aurais pu faire d'autre. Quant à ma femme, elle était disponible. Elle ne l'est plus.» La vie pour lui semble ne plus avoir aucun sens, il interroge alors son jardinier... Le sujet: Analyse d'un caractère intransigent mais tendre, épris de justice mais terriblement cruel, sur fond de meubles d'époque, hôtels particuliers et objets raffinés. Très belle image qui met en valeur une réalisation bien menée. Jeu admirable très convaincant des interprètes, notamment Renaud Mary et Odile Versois qui donnent beaucoup de vraisemblance à leurs personnages.

**UN RÔLE DIFFICILE**  
C'était pour Odile Versois, dynamique, pleine de vie, que l'on a vu dans «La petite hutte», «L'amour des 4 colonnes» ou «Les trois sœurs», un rôle difficile à jouer que celui de cette femme un peu oisive et qui attend chez elle le retour d'un mari trop absorbé. «On n'est pas toujours les rôles que l'on joue, avouait-elle, chacun de nous cependant a une parcelle de toutes les qualités et de tous les défauts, le travail de l'acteur consiste à jouer de toute cette palette de couleurs qu'il a en lui.» Par «Le milliardaire» elle a dû faire face à une difficulté imprévue: jouer une scène d'amour difficile avec un homme qu'elle n'avait jamais rencontré auparavant: Claude Titre... Tandis qu'elle tournait la mère de Richelieu pour le «Richelieu» diffusé sur TF 1, elle déclara: «J'aime beaucoup les rôles d'une autre époque; on est ainsi coupé de la vie réelle. Le corset, le costume, les carrosses et les vieux chapeaux me permettent de me projeter plus facilement; peut-être comme les enfants qui jouent à se déguiser»...

**FRANCE MUSIQUE**  
12.05 Jazz. 13.00 Un grand soleil chargé d'amour. 16.30 Orchestre symphonique de la Radio de Francfort. 18.05 F.-M. à Toulouse. 22.00 Les nuits d'été.

**FRANCE CULTURE**  
12.30 Renaissance des orgues de France. 13.00 Sons. 13.05 Un livre, des voix. 13.47 Les après-midi de France-Culture. 16.32 Ecrivains pour musiques. 17.30 Feuilleton. 18.25 Jazz. 18.30 Les progrès de la biologie et de la médecine. 19.00 Le fleuve rouge. 21.30 Nuits magnétiques.

**VENREDI**  
**SUISSE ROMANDE 1 (MF)**  
Informations toutes les heures de 6.00 à 23.00 et à 12.30 et 23.55. - 6.00 Un homme, un jour. 6.00, 7.00, 8.00 Le journal du matin. 6.58 Minute œcuménique. 8.00 Revue de la presse romande. 9.00 Bulletin de navigation.

**SUISSE ROMANDE 2 (MF)**  
7.00 Les titres de l'actualité. 7.05 Suisse musique. 9.00 Connaissances pour un été. 9.30 Journal à une voix. 9.35 Ecrire, c'est tracer des signes. 10.00 Les années du siècle. 10.58 Minute œcuménique. 11.00 Perspectives musicales. 12.00 Stéréo-balade.

**FRANCE MUSIQUE**  
6.03 La musique aux champs. 6.30 Orgue. 7.00 Un grand soleil chargé d'amour. 7.35 Kiosque. 8.30 Le délire des doigts. 9.00 Un grand soleil... 10.10 Nouvel orchestre philharmonique de Radio-France.

**FRANCE CULTURE**  
6.02 Poètes, vos papiers. 7.00 Les chemins de la connaissance. 7.50 Echech au hasard. 8.07 Les matinées de France-Culture. 9.45 Le texte et la marge. 10.02 Ecrivains pour musiques. 11.05 Agora. 11.45 Panorama.

LE MONDE SPORTIF - LE MONDE SPORTIF

Meeting national d'athlétisme de la SFG Saint-Imier  
Sous le signe des vacances...

Le 3e meeting national d'athlétisme de la SFG Saint-Imier s'est déroulé sous le signe des vacances... ou presque. Les fêtes des promotions, les clôtures de l'année scolaire sans compter les premiers départs à la recherche d'un soleil perdu ont certainement joué un tour pendable aux dynamiques organisateurs de la SFG Saint-Imier. Les habitués ont certes retrouvé le chemin du stade d'athlétisme mais la concurrence manquait singulièrement de poids.

C'est dire que les performances n'ont pas été légion dans les différents concours ou courses. Tout au plus relevons les 4,3 mètres à la perche de Reto Bitterli de la TV Langgasse qui ne compte que 19 ans. Du côté des lanceurs de poids, les Neuchâtelois Chapatte et Jenni et les Jurassiens Roland et Jacques Guerdat ont effectué un chassé-croisé intéressant, tout comme Chantal Schornoz et Marianne Bohnenblust au disque féminin. Enfin, comme d'habitude, Marielle Eray dans le 800 m. des dames et Jacky Humair sur 3000 m. masculin ont dominé outrageusement leurs adversaires.

Gérard, Bassecourt, 33,56 m.; 4. Zingg Pierre, Bassecourt, 33,12 m.; 5. Zaugg Markus, Thoune, 31,26 m.

**Hauteur, cadets A et B:** 1. Erard Philippe, Bassecourt, 1,75 m.; 2. Jeanrichard Alain, Bienne-Romande, 1,55 m.; 3. Gautier Eric, Courtelary, 1,35 m.

**Longueur actives, juniors:** 1. Chételat Isabelle, Vicques, 4,89 m.; 2. Tschan Silvia, St-Imier, 4,57 m.

**100 m. dames, série 1:** 1. Rohrbach Nicole, Moutier, 13"37; 2. Rebetez Christiane, Bassecourt, 13"51; 3. Claude Nathalie, Bassecourt, 13"54. - **Série 2:** 1. Wirz Isabelle, Neuchâtel, 13"35; 2. Rohrbach Valérie, Moutier, 14"10; 3. Christe Nicole, Bassecourt, 14"25. - **Série 3:** 1. Charmillot Marthe, Vicques, 13"97; 2. Berton Marika, Cortailod, 14"39; 3. Kunz Barbara, Courtelary, 14"70. - **Série 4:** 1. Tauriello Anna, Bassecourt, 13"17; 2. Schacher Sandra, Moutier, 13"35; 3. Fähndrich Marie-Claude, Vicques, 14"35.

**Disques cadets A et B:** 1. Hänggi Christian, Bassecourt, 33,14 m.; 2. Christen Thomas, Bienne, 31,26 m.; 3. Stegmüller Nicolas, Bienne, 29,24 m.

**Hauteur actifs, juniors:** 1. Joye Dominique, Neuchâtel, 1,80 m.; 2. Ecabert Olivier, Courtelary, 1,80 m.; 3. Béguelin Yvan, Courtelary, 1,80 m.

**Perche hommes:** 1. Bitterli Reto, Langgasse, 4,30 m.; 2. Brunner Hans, Aarau, 4 m.; 3. Rüfli Peter, Lengnau, 3,80 m.

**Longueur cadettes A et B:** 1. Schacher Sandra, Moutier, 4,80 m.; 2. Tauriello Anna, Bassecourt, 4,72 m.; 3. Rohrbach Nicole, Moutier, 4,20 m.

**Boulet actifs, juniors:** 1. Chapatte Pierre, Cortailod, 13,25 m.; 2. Guerdat Roland, Bassecourt, 13,19 m.; 3. Jenni Roland, Neuchâtel-Sports, 12,61 m.; 4. Guerdat Jacques, Bassecourt, 11,45 m.; 5. Guéniat Gérard, Bassecourt, 10,82 m.

**1000 m. écoliers:** 1. Grosjean Vincent, GSMB, 3'12"62.

**1000 m. écolières:** 1. Châtelain Marie-France, Courtelary, 3'50"82.

**1000 m. cadets A et B:** 1. Sudan Michel, Bienne-Romande, 2'56"82; 2. Cortat Christophe, Bienne-Romande, 3'10"87; 3. Erard Thierry, Bassecourt, 3'10"99.

**Javelot hommes:** 1. Moser André, STB, 50,28 m.; 2. Guerdat Jacques, Bassecourt, 42,68 m.; 3. Lorli Daniel, Bienne, 42,20 m.; 4. Bohnenblust Walter, Langenthal, 38,18 m.; 5. Guéniat Gérard, Bassecourt, 37,10 m.

**Poids actives, juniors, cadettes A:** 1. Schnidrig Eva, Thoune, 9,77 m.; 2. Chételat Isabelle, Vicques, 8,05 m.; 3. Allmann M.-Madeleine, Courtelary, 7,80 m.

**3000 m. hommes:** 1. Humair Jacky, Bassecourt, 9'13"07; 2. Soguel Claude-Alain, Fontainemelon, 10'12"89.

**200 m. dames:** 1. Wirz Isabelle, Neuchâtel, 28"44; 2. Marchand Anne, Courtelary, 29"73; 3. Rebetez Christiane, Bassecourt, 29"89.

**200 m. hommes:** 1. Lachat Alexandre, Bassecourt, 23"66.

**Longueur juniors:** 1. Ecabert Olivier, Courtelary, 6,28 m.; 2. Zwahlen Claude, St-Imier, 5,76 m.

**Longueur cadets A et B:** 1. Christen Thomas, Bienne, 6,10 m.; 2. Kiefer Bruno, Bienne, 6 m.; 3. Robert Bertrand, Fontainemelon, 5,96 m.

Résultats

**Longueur écolières:** 1. Liengme Sylvie, CA Courtelary, 4,27 m.

**Hauteur écoliers:** 1. Grosjean Vincent, GSMB Malleray, 1,35 m.

**Javelot, dames actives, juniors et cadettes A:** 1. Fähndrich Marie-Claude, Vicques, 36,02 m.; 2. Allmann M.-Madeleine, Courtelary, 22,84 m.; 3. Boillat Chantal, Courtelary, 22,16 m.; 4. Charmillot Nadine, Vicques, 21,86 m.; 5. Marchand Anne, Courtelary, 21,28 m.

**80 m. écoliers, série 1:** 1. Brossard Bernard, SFG Bienne Romande, 10"84. - **Série 2:** 1. Christ Alain, Bassecourt, 11"59.

**80 m. écolières, série 1:** 1. Petermann Sarah, Bassecourt, 11"50.

**Disque, dames:** 1. Schornoz Chantal, Neuchâtel-Sports, 34,32 m.; 2. Bohnenblust Marianne, Langenthal, 34,08 m.; 3. Schnidrig Eva, Thoune, 30,60 m.; 4. Fähndrich Marie-Claude, Vicques, 28,22 m.; 5. Bohni Barbara, Neuchâtel-Sports, 27,06 m.

**Poids, cadettes B, écolières:** 1. Kunz Barbara, Courtelary, 8,24 m.

**1500 m. hommes:** 1. Gerber Stéphane, Bassecourt, 4'19"53; 2. Raval Jean-Luc, Courgenay, 4'49"56; 3. Bray Alain, Ajoie, 4'51"74.

**Hauteur, dames:** 1. Sunier Catherine, La Neuveville, 1,55 m.; 2. Tschan Silvia, St-Imier, 1,55 m.; 3. Lachat Françoise, Vicques, 1,50 m.; 4. Claude Nathalie, Bassecourt, 1,40 m.; 5. Liengme Marie-Jeanne, Courtelary, 1,40 m.

**Longueur, actifs, juniors:** 1. Zaugg Pierre, Bassecourt, 6,56 m.; 2. Christe Laurent, Bassecourt, 6,16 m.; 3. Tamborini Daniel, Cortailod, 5,99 m.; 4. Ith Peter, Bienne, 5,64; 5. Bichenberger Patrick, Bienne, 5,50 m.

**800 m. dames:** 1. Eray Marielle, Ajoie, 2'24"29; 2. Lohni Suzanne, La Neuveville, 2'30"05; 3. Martin Claudine, St-Imier, 2'37"20.

**Poids, cadets A, cadets B:** 1. Hänggi Christian, Bassecourt, 11,48 m.; 2. Christen Thomas, Bienne, 9,59 m.; 3. Stegmüller Nicolas, Bienne, 9,42 m.

**100 m. hommes, série 1:** 1. Tamborini Daniel, Cortailod, 11"69; 2. Bulfome Carlo, Neuchâtel, 11"73; 3. Eichenberger Patrick, Bienne, 11"85. - **Série 2:** 1. Lachat Alexandre, Bassecourt, 11"58; 2. Ith Peter, Bienne, 12"83; 3. Doudin Stéphane, Cortailod, 12"88. - **Série 3:** 1. Monnot Stéphane, Bassecourt, 12"26; 2. Gauthier Pascal, Bienne-Romande, 12"39; 3. Mottet Vincent, Bassecourt, 12"81.

**Disque actifs, juniors:** 1. Guéniat Gérard, Bassecourt, 38 m.; 2. Guerdat Jacques, Bassecourt, 36 m.; 3. Voyame

Football

Renfort pour Xamax

Le joueur du FC Chiasso (milieu de terrain) Walter Pellegrini (21 ans) a été transféré à Neuchâtel Xamax.

Sport-Toto: opinion des experts

Pour le prochain concours, dix experts ont fourni - indépendamment les uns des autres - les prévisions qui se résument de la manière suivante:

		1	X	2
1. Lausanne	— Monaco	3	3	4
2. Nordstern	— Bordeaux	2	2	6
3. Angers	— Chénois	6	3	1
4. Nîmes	— Chiasso	6	2	2
5. Sion	— Malmœ FF	4	3	3
6. Sparta Prague	— St-Gall	7	2	1
7. Standard Liège	— Neuchâtel Xamax	6	2	2
8. Voest Linz	— Young Boys	5	3	2
9. VfL Bochum	— Elsborg Boras (S)	5	3	2
10. MSV Duisbourg	— Willen II Tilb. (NL)	6	2	2
11. Roda Kerkrade	— Fortuna Düsseldorf	3	3	4
12. Royal Antwerp (NL)	— KB Copenhague	5	3	2
13. Werder Breme	— Bohemians Prague	4	3	3

Matches 1-4, Coupe des Alpes, 5-13, Coupe internationale de football.

**RÔTI DE VEAU**  
roulé le kg. Fr. 15.-

**POULETS FRAIS**  
vidés le kg. Fr. 6.<sup>20</sup>

**LARD FUMÉ MAIGRE**  
entier le kg. Fr. 6.-

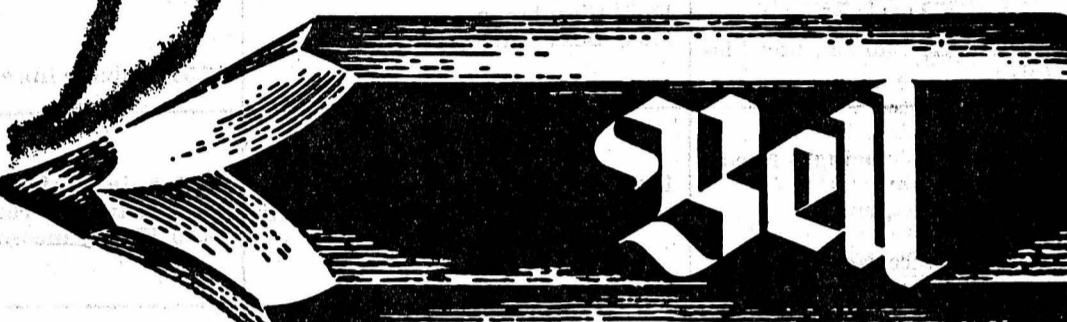

**Imprimerie Courvoisier SA**  
DÉPARTEMENT HÉLIO  
La Chaux-de-Fonds  
cherche

**GRAVEUR AU BURIN**  
pour travaux minitieux sur formes d'impression de timbres-poste

Entrée tout de suite ou date à convenir

Ecrire avec curriculum vitæ à la direction de l'entreprise, 149, rue Jardinière, 2301 La Chaux-de-Fonds ou prendre contact par téléphone au 039/23 34 45

**Restaurant JUMBO**

MIDI ET SOIR  
Steak de cheval à l'ail ou au poivre vert  
Pommes frites  
Salade  
Fr. 8.50

«L'Impartial» est lu partout et par tous

tous les appareils d'une valeur d'au moins frs. 400.- vendus par les magasins

**UNIPHOT SA**

bénéficient gratuitement pendant une année d'une assurance dégâts

cherche une nouvelle prestation

**UNIPHOT SA**

La Chaux-de-Fonds: Photo Ciné NICOLET - Le Locle: Photo Ciné CURCHOD-NICOLET Saint-Imier: Photo Ciné MORET - Cernier: Photo Ciné SCHNEIDER - Fleurier: Photo Ciné SCHELLING - Sainte-Croix: Photo Ciné AGLIASSA - Neuchâtel: Photo Ciné AMERICAIN GLOOR - Saint-Blaise: Photo Ciné LANZONI



